

respekta Kaminhaube Edelstahl, 90 cm

Typ / Modell: Amazonit

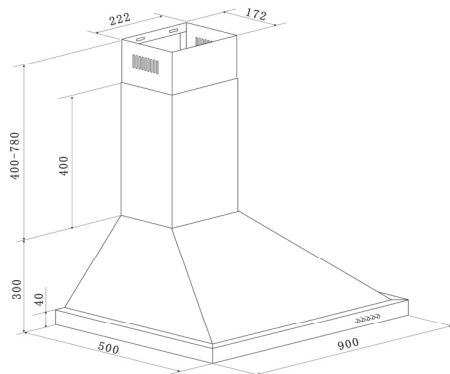

Jährlicher Energieverbrauch (AEC _{hood}):	29 kWh / Jahr
Energieeffizienzklasse:	B
Fluiddynamische Effizienz (FDE _{hood}):	12,8
Fluiddynamische Effizienzklasse:	E
Beleuchtungseffizienzklasse (LE _{hood}):	27,5 Lux / Watt
Beleuchtungseffizienz:	B
Fettabscheidegrad:	66,2%
Fettabscheideeffizienzklasse:	D
Luftstrom bei minimaler/ maximaler Geschwindigkeit im Normalbetrieb:	217 / 330 m ³ /h
Luftstrom im Betrieb auf Intensivstufe oder Schnelllaufstufe:	-
A-bewertete Luftschallemission bei minimaler / maximaler Geschwindigkeit im Normalbetrieb:	58 / 64 dB
A-bewertete Luftschallemission im Betrieb auf der Intensivstufe oder Schnelllaufstufe:	-
Leistungsaufnahme im Aus-Zustand:	-
Leistungsaufnahme im Bereitschaftszustand:	-

Ausstattungsmerkmale / technische Daten

Steuerung:	Drucktasten
Korpus:	Edelstahl
Schacht:	Edelstahl
Geschwindigkeitsstufen:	3
Beleuchtung max.:	2 x 2 W LED
Rohranschluss (Durchmesser):	150 mm
Spannung / Frequenz:	220-240V / 50Hz
Anschlusswert:	69
inkl. Metallfettfilter (auswaschbar): 3 x MIZ 2011	EAN: 4897014601264
Umluftbetrieb; durch Einsatz des Aktivkohlefilters möglich:	Ja
Zubehör (nicht enthalten): Aktiv-Kohlefilter (2 Stück) MIZ 0058	EAN: 4260287640153

Abmessungen

Gerätemaße in cm (H x B x T) / Gewicht in kg:	70-108 x 90 x 50 / 12,5
Mit Verpackung in cm (H x B x T) / Gewicht in kg:	57 x 96 x 37 / 15

Artikelnummer	EAN
Amazonit	4260458248737