



Elektro-Messerhäcksler (DE)
Broyeur de végétaux électrique (FR)
Elektrische messenhakselaar (NL)
Trituratore elettrico (IT)
Rozdrabniacz elektryczny (PL)
Elektrický nožový drtič (CZ)
Electric garden shredder (GB)
Elektrinis šakų smulkintuvas (LT)
Trituradora de cuchillas eléctrica (ES)
Elektrický záhradný drvič (SK)



EMH 2440



Originalbetriebsanleitung
Traduction de la notice d'utilisation originale
Vertaling van de originele gebruiksaanwijzing
Traduzione delle istruzioni per l'uso in originale
Překlad originálního návodu k obsluze
Tłumaczenie oryginalnej instrukcji obsługi
Translation of the original instructions for use
Originalios eksploataavimo instrukcijos vertimas
Traducción del manual de instrucciones original
Překlad originálneho návodu na obsluhu

A

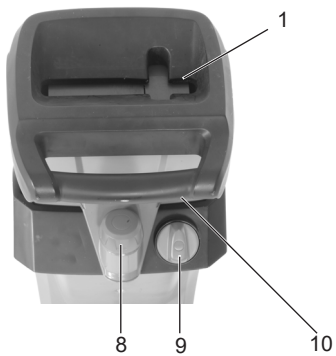

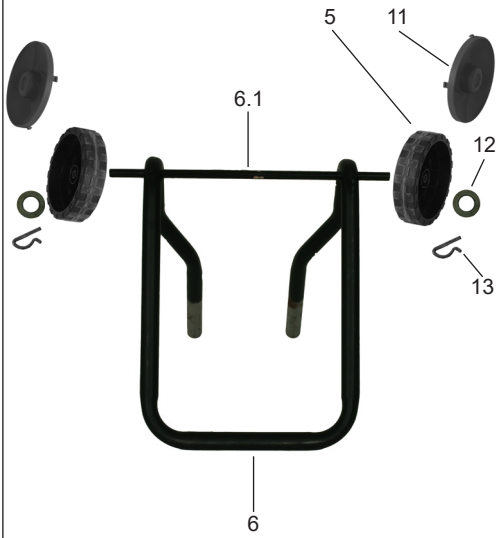
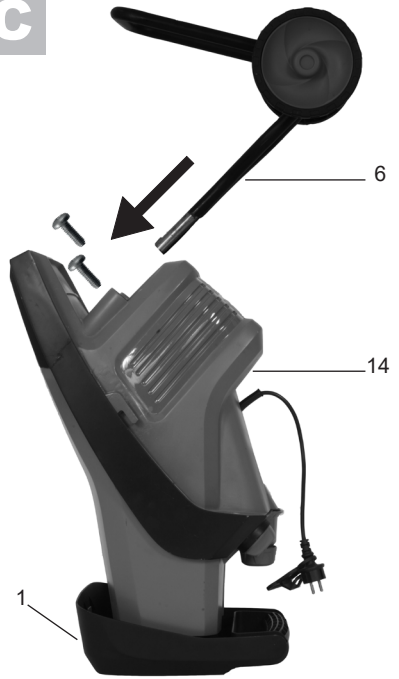
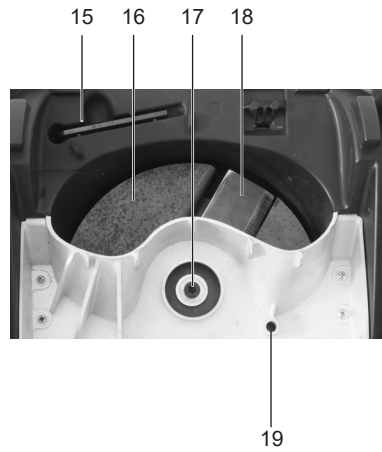
B**C****D**



DE	Originalbetriebsanleitung	5
FR	Traduction de la notice d'utilisation originale	16
NL	Vertaling van de originele gebruiksaanwijzing.....	28
IT	Traduzione delle istruzioni per l'uso in originale	39
PL	Tłumaczenie oryginalnej instrukcji obsługi.....	50
CZ	Překlad originálního návodu k obsluze.....	61
GB	Translation of the original instructions for use.....	71
LT	Originalios eksploatavimo instrukcijos vertimas.....	81
EST	Originaalkasutusjuhendi tõlge.....	91
LV	Originālās ekspluatācijas instrukcijas tulkojums	101

Inhalt

Verwendungszweck	5
Sicherheitshinweise	5
Bildzeichen in der Anleitung.....	6
Bildzeichen auf dem Gerät.....	6
Allgemeine Sicherheitshinweise.....	6
Allgemeine Beschreibung	10
Funktionsbeschreibung.....	10
Übersicht.....	10
Montageanleitung	10
Lieferumfang.....	10
Gerät zusammenbauen.....	10
Bedienung	10
Inbetriebnahme.....	10
Ein- und Ausschalten.....	11
Fangsack leeren.....	11
Überlastungsschutz.....	11
Wiederanlaufsperr.....	11
Arbeitshinweise	11
Allgemeine Arbeitshinweise.....	11
Blockierungen lösen.....	12
Wartung und Reinigung	12
Allgemeine Reinigungs- und Wartungsarbeiten.....	12
Messer schleifen, wenden oder wechseln.....	13
Ersatzteile	13
Entsorgung/Umweltschutz	13
Garantie	13
Technische Daten	14
Fehlersuche	15
Original EG	
Konformitätserklärung	112
Explosionszeichnung	122
Grizzly Service-Center	123

Verwendungszweck

Das Gerät ist zum Zerkleinern von faserigen oder holzigen Gartenabfällen wie z.B. Hecken- und Baumschnitt, Ästen, Rinde oder Tannenzapfen bestimmt. Jede andere Verwendung, die in dieser Anleitung nicht ausdrücklich zugelassen wird, kann zu Schäden am Gerät führen und eine ernsthafte Gefahr für den Benutzer darstellen.

Der Häcksler darf nicht mit Steinen, Glas, Metall, Knochen, Kunststoffen oder Stoffabfällen befüllt werden.

Der Bediener oder Nutzer ist für Unfälle oder Schäden an anderen Menschen oder deren Eigentum verantwortlich.

Der Hersteller haftet nicht für Schäden, die durch bestimmungswidrigen Gebrauch oder falsche Bedienung verursacht wurden.

Sicherheitshinweise



Dieses Gerät kann bei unsachgemäßem Gebrauch ernsthafte Verletzungen verursachen. Bevor Sie mit dem Gerät arbeiten, lesen Sie sorgfältig die Bedienungsanleitung und machen Sie sich mit allen Bedienteilen gut vertraut. Fragen Sie bei Unsicherheiten einen Fachmann um Rat. Bewahren Sie die Anleitung gut auf und geben Sie sie an jeden nachfolgenden Benutzer weiter, damit die Informationen jederzeit zur Verfügung stehen.

Bildzeichen in der Anleitung

 **Gefahrenzeichen mit Angaben zur Verhütung von Personen- oder Sachschäden.**

 Gebotszeichen (anstelle des Ausrufungszeichens ist das Gebot erläutert) mit Angaben zur Verhütung von Schäden.

 Hinweiszeichen mit Informationen zum besseren Umgang mit dem Gerät.

Bildzeichen auf dem Gerät

 Achtung!

 Bedienungsanleitung lesen

 Augen- und Gehörschutz tragen

 Schutzhandschuhe tragen

 Gerät nicht dem Regen aussetzen

 Achtung ! Motor ausschalten und Netzstecker ziehen vor Einstellungs- oder Reinigungsarbeiten oder wenn sich die Anschlussleitung verfangen hat oder beschädigt wurde.

 Achtung! Verletzungsgefahr durch rotierendes Messer!

 Schutzklasse II



Hände und Füße außerhalb der Öffnungen halten, wenn das Gerät läuft.



Nicht als Tritt verwenden.



Achtung! Gefahr durch wegschleudernde Teile! Abstand zum Einfülltrichter und Auswurfzone halten und Dritte aus dem Gefahrenbereich fernhalten.



Achtung! Nachlauf des Messers.



Garantierter Schallleistungspegel



Elektrische Geräte gehören nicht in den Hausmüll.

Allgemeine Sicherheitshinweise

- Dieses Gerät ist nicht dafür bestimmt, durch Personen (einschließlich Kinder) mit eingeschränkten physischen, sensorischen oder geistigen Fähigkeiten oder mangels Erfahrung und/oder mangels Wissen benutzt zu werden; es sei denn, sie werden durch eine für ihre Sicherheit zuständige Person beaufsichtigt oder erhalten von ihr Anweisungen, wie das Gerät zu benutzen ist.
- Kinder sollen beaufsichtigt werden, um sicherzustellen, dass sie nicht mit dem Gerät spielen.

- Erlauben Sie niemals Kindern oder anderen Personen, die die Bedienungsanleitung nicht kennen, das Gerät zu benutzen. Örtliche Bestimmungen können das Mindestalter der Bedienungsperson festlegen.



Beachten Sie den Lärm-
schutz und örtliche Vor-
schriften.



Achtung! Beim Gebrauch
von Elektrowerkzeugen sind
zum Schutz gegen elektri-
schen Schlag, Verletzungs-
und Brandgefahr folgende
grundsätzliche Sicherheits-
maßnahmen zu beachten:

Vorbereitung:

- Setzen Sie das Gerät niemals ein, während Personen oder Tiere in der Nähe sind.
- Tragen Sie Gehörschutz und eine Schutzbrille während der gesamten Betriebsdauer.
- Tragen Sie geeignete Arbeitskleidung wie Schutzhandschuhe, festes Schuhwerk und lange Hosen. Tragen Sie keine lose herabhängende Kleidung oder solche mit hängenden Bändern oder Kordeln.
- Benutzen Sie das Gerät nur im Freien (d.h. nicht an einer Wand oder einem anderen starren Gegenstand) und auf einer festen, ebenen Fläche.
- Benutzen Sie das Gerät nicht auf einer gepflasterten, mit Kies bestreuten Fläche, auf der

- ausgeworfenes Material Verletzungen verursachen könnte.
- Vor Inbetriebnahme sind alle Schrauben, Muttern, Bolzen und anderes Befestigungsmaterial auf ihren festen Sitz zu prüfen. Abdeckungen und Schutzschilder müssen an ihrem Platz und in gutem Arbeitszustand sein. Beschädigte oder unleserliche Aufkleber sind zu ersetzen.
- Benutzen Sie nur Ersatz- und Zubehörteile, die vom Hersteller geliefert und empfohlen werden. Der Einsatz von Fremdteilen führt zum sofortigen Verlust des Garantieanspruches.
- Lassen Sie das Gerät nicht unbeaufsichtigt laufen und bewahren Sie es trocken und für Kinder unzugänglich auf.
- Bei Benutzung im Freien muss das Gerät an eine Steckdose mit RCD (Residual Current Device) mit einem Bemessungsfehlerstrom von nicht mehr als 30 mA angeschlossen werden.

Arbeiten mit dem Gerät:

- Vergewissern Sie sich vor Starten des Gerätes, dass der Einfülltrichter leer ist.
- Halten Sie mit Kopf, Haaren und Körper Abstand zum Einfülltrichter.
- Greifen Sie während des Betriebes nicht in den Einfülltrichter. Nach dem Abschalten läuft das Gerät noch kurze Zeit nach.

- Halten Sie sich bei Inbetriebnahme des Gerätes immer außerhalb der Auswurfzone.
- Achten Sie immer auf Ihr Gleichgewicht und festen Stand. Beugen Sie sich nicht vor und stehen Sie beim Einwerfen von Material niemals höher als das Gerät.
- Achten Sie darauf, dass bei Einwurf von Material niemals harte Gegenstände wie Metall, Steine, Glas oder andere Fremdkörper enthalten sind.
- Benutzen Sie das Gerät nicht bei Regen und bei schlechter Witterung. Arbeiten Sie nur bei Tageslicht oder guter Beleuchtung.
- Arbeiten Sie mit dem Gerät nicht, wenn Sie müde oder unkonzentriert sind oder nach Einnahme von Alkohol oder Tabletten. Legen Sie immer rechtzeitig eine Arbeitspause ein. Gehen Sie mit Vernunft an die Arbeit.
- Schalten Sie das Gerät aus und ziehen Sie den Netzstecker:
 - wenn Sie das Gerät nicht benutzen, es transportieren oder unbeaufsichtigt lassen;
 - vor dem Freimachen eines blockierten Messers.
 - wenn Sie das Gerät kontrollieren, es reinigen oder Blockierungen entfernen;
 - wenn Sie Reinigungs- oder Wartungsarbeiten vornehmen oder Zubehör auswechseln;
 - wenn das Strom- oder Verlängerungskabel beschädigt oder verheddert ist;
 - wenn Sie das Gerät bewegen oder hochheben wollen;
 - wenn Fremdkörper in das Gerät gelangen, bei ungewöhnlichen Geräuschen oder Vibrationen (überprüfen Sie vor Neustart das Gerät auf Schäden).
- Lassen Sie verarbeitetes Material nicht innerhalb des Auswurfbereiches anhäufen; dies könnte den richtigen Auswurf verhindern und zu Rückschlag des Materials durch den Einfülltrichter führen.
- Transportieren und kippen Sie das Gerät nicht bei laufendem Motor.
- Hände, andere Körperteile und Kleidung sind nicht in den Einfülltrichter, Auswurfkanal oder in die Nähe anderer beweglicher Teile zu bringen.
- Bei Verstopfungen im Ein- oder Auswurfkanal des Gerätes schalten Sie den Motor aus und ziehen Sie den Netzstecker, bevor Sie Materialreste im Einfülltrichter oder im Auswurfkanal beseitigen. Achten Sie darauf, dass der Motor frei von Abfällen und sonstigen Ansammlungen ist, um den Motor vor Schaden oder möglichen Feuer zu bewahren. Denken Sie daran, dass bei Inbetriebnahme des Startmechanismus bei motorbetriebenen Geräten sich auch das Schneidwerkzeug in Betrieb setzt.



Vorsicht! So vermeiden Sie Geräteschäden und eventuell daraus resultierende Personenschäden:

- Behandeln Sie Ihr Gerät mit Sorgfalt. Reinigen Sie regelmäßig die Lüftungsöffnungen und befolgen Sie die Wartungsvorschriften.
- Überlasten Sie Ihr Gerät nicht. Arbeiten Sie nur im angegebenen Leistungsbereich. Verwenden Sie keine leistungsschwachen Geräte für schwere Arbeiten. Benutzen Sie Ihr Gerät nicht für Zwecke, für die es nicht bestimmt ist.
- Schalten Sie das Gerät erst aus, wenn der Einfülltrichter völlig entleert ist, da das Gerät sonst verstopfen und u.U. danach nicht mehr anlaufen könnte.
- Versuchen Sie nicht, das Gerät selbst zu reparieren, es sei denn, Sie besitzen hierfür eine Ausbildung. Sämtliche Arbeiten, die nicht in dieser Anleitung angegeben werden, dürfen nur von unserem Service-Center ausgeführt werden.
- Beschädigte Kabel, Kupplung und Stecker oder den Vorschriften nicht entsprechende Anschlussleitungen dürfen nicht verwendet werden. Ziehen Sie bei Beschädigung des Netzkabels sofort den Stecker aus der Steckdose. *Berühren Sie auf keinen Fall das Netzkabel, solange der Netzstecker nicht gezogen ist.*
- Wenn die Anschlussleitung dieses Gerätes beschädigt wird, muss sie durch den Hersteller oder seinen Kundendienst oder eine ähnlich qualifizierte Person ersetzt werden, um Gefährdungen zu vermeiden.
- Benutzen Sie das Gerät nicht, wenn sich der Schalter nicht ein- und ausschalten lässt. Beschädigte Schalter müssen bei unserem Service-Center ersetzt werden.
- Verwenden Sie nur für den Außenbereich zugelassene, spritzwassergeschützte Verlängerungskabel. Der Litzentransverschnitt des Verlängerungskabels muss 2,5 mm² betragen. Rollen Sie eine Kabeltrommel vor Gebrauch immer ganz ab. Überprüfen Sie das Kabel auf Schäden.
- Benutzen Sie das Kabel nicht, um den Stecker aus der Steckdose zu ziehen. Schützen Sie das Kabel vor Hitze, Öl und scharfen Kanten.

Elektrische Sicherheit



Vorsicht: So vermeiden Sie Unfälle und Verletzungen durch elektrischen Schlag:

- Verwenden Sie für die Anbringung des Verlängerungskabels die dafür vorgesehene Zugentlastung.

Allgemeine Beschreibung

Funktionsbeschreibung

Der Häcksler besitzt einen leistungsstarken Elektromotor mit Überlastungsschutz. Als Schneidsystem wird ein Messersystem eingesetzt. Das robuste Fahrgestell sorgt für Standsicherheit und gute Beweglichkeit des Gerätes.

Die Funktion der Bedienteile entnehmen Sie bitte den nachfolgenden Beschreibungen.



Die Abbildungen finden Sie auf der vorderen Seite.

Übersicht

- | | |
|----------|-----------------------|
| A | 1 Einfülltrichter |
| | 2 Nachschieber |
| | 3 Fangsackbefestigung |
| | 4 Fangsack |
| | 5 Laufrad |
| | 6 Fahrgestell |
| | 7 Netzkabel |
| | 8 Gehäuseverriegelung |
| | 9 Ein-/Ausschalter |
| | 10 Transportgriff |

Montageanleitung

Lieferumfang

- Betriebsanleitung
- Häcksler
- Fahrgestell
- Fangsack
- Zwei Laufräder mit Radabdeckungen und Montagematerial
- Innensechskantschlüssel
- Nachschieber

Gerät zusammenbauen

B

Schieben Sie die Achse (6.1) in das Fahrgestell (6) ein.

Montieren Sie die beiden Laufräder (5) am Fahrgestell (6).

Stecken Sie hierzu die beiden Laufräder (5) auf die Achse des Fahrgestelles (6) auf. Positionieren Sie als nächstes die Unterlegscheiben (12) auf der Achse und stecken Sie die Sicherungssplinte (13) durch die vorgegebenen Bohrungen in der Achse.

Klipsen Sie die Radabdeckungen (11) in die Laufräder ein.

C

Stellen Sie den Häcksler (14) auf dem Einfülltrichter (1) ab. Schieben Sie das Fahrgestell (6) in den Häcksler ein. Fixieren Sie das Fahrgestell mit den beiliegenden Schrauben.

Bedienung

Inbetriebnahme



Achten Sie darauf, dass die Netzspannung mit den Angaben des Typenschildes übereinstimmt.

- Hängen Sie den Fangsack (4) in die Fangsackbefestigungen (3) ein.

Ein- und Ausschalten



Formen Sie aus dem Ende des Verlängerungskabels eine Schlaufe und hängen Sie diese in die Zugentlastung am Netzkabel (7) ein.

- Schließen Sie das Verlängerungskabel an. Der Einfülltrichter muss leer sein.
1. Schalten Sie das Gerät am Ein-/Aus-schalter (9) ein.

Führen Sie Ihr Häckselgut in den Einfülltrichter ein. Das Material wird eingezogen und gehäckselt.

2. Zum Ausschalten drehen Sie den Ein-/Ausschalter (9) wieder auf Position „OFF“.

Das Gerät läuft nach dem Ausschalten nach.

Fangsack leeren



Leeren Sie den Fangsack rechtzeitig. Beachten Sie, dass sich der Fangsack unter dem Auswurfkanal ungleichmäßig füllt!



1. Schalten Sie das Gerät aus.
2. Entnehmen Sie den Fangsack (4) und entleeren Sie diesen.

Überlastungsschutz

Bei Überbeanspruchung, z.B. durch zu dicke Äste, schaltet sich das Gerät automatisch ab.

Zum Wiederanlauf lassen Sie das Gerät abkühlen und schalten es dann wieder ein.

Wiederanlaufsperr

Nach einem Stromausfall läuft das Gerät bei Wiederkehr der Netzspannung nicht selbsttätig wieder an. Zum Einschalten drehen Sie den Einschalter.

Arbeitshinweise

Allgemeine Arbeitshinweise



**Halten Sie beim Häckseln genügend Abstand zum Gerät, da lange Äste beim Einziehen ausschlagen können.
Es besteht Verletzungsgefahr.**



Tragen Sie Augen- und Gehörschutz ,



Tragen Sie Schutzhandschuhe.
Es besteht Verletzungsgefahr.

- Halten Sie Äste beim Zuführen in das Gerät fest, bis sie automatisch eingezogen werden.
- Richten Sie sich nach der möglichen Einzugs geschwindigkeit des Häckslers und überlasten Sie das Gerät nicht.
- Um ein Verstopfen zu vermeiden, häckseln Sie welke, mehrere Tage gelagerte Gartenabfälle und dünne Zweige abwechselnd mit Ästen.
- Entfernen Sie vor dem Häckseln Wurzeln von anhängenden Erdresten und Steinen, um ein unnötig schnelles Stumpfwerden der Messer zu vermeiden.
- Häckseln Sie kein weiches, feuchtes Material wie Küchenabfälle, sondern kompostieren Sie es direkt.
- Heben Sie ein paar trockene Äste bis zum Schluss auf, um diese zur Unterstützung der Gerätereinigung zu benutzen.

- Schalten Sie das Gerät erst aus, wenn sämtliches Häckselgut durch den Messerbereich gelaufen ist. Ansonsten kann beim erneuten Starten das Messer blockieren.

D Blockierungen lösen



Schalten Sie vor allen Wartungs- und Reinigungsarbeiten das Gerät aus, ziehen Sie den Netzstecker und warten Sie den Stillstand des Messers ab. Es besteht Verletzungs- und Lebensgefahr durch elektrischen Schlag, Brand und rotierende Messer.



- Vergewissern Sie sich, dass das Netzkabel (A 7) vom Netz getrennt ist.
- Lösen Sie die Gehäuseverriegelung (8).
- Kippen Sie das vordere Gehäuseteil des Häckslers nach vorne. Sie können es ganz abnehmen und zur Seite legen.
- Sie haben freien Zugang zum Messer (18).
- Jetzt können Sie die Blockierung im Gerät beheben.

Wartung und Reinigung



Lassen Sie Arbeiten, die nicht in dieser Anleitung beschrieben sind, von einer von uns ermächtigten Kundendienststelle durchführen. Verwenden Sie nur Originalteile.



Tragen Sie beim Umgang mit dem Messer Handschuhe. Es besteht Verletzungsgefahr.



Schalten Sie vor allen Wartungs- und Reinigungsarbeiten das Gerät aus, ziehen Sie den Netzstecker und warten Sie den Stillstand des Messers ab. Es besteht Verletzungs- und Lebensgefahr durch elektrischen Schlag, Brand und rotierende Messer.

Allgemeine Reinigungs- und Wartungsarbeiten



Spritzen Sie den Häcksler nicht mit Wasser ab. Gefahr durch elektrischen Schlag!

- Halten Sie das Gerät, die Räder und die Lüftungsöffnungen stets sauber. Verwenden Sie zum Reinigen eine Bürste oder ein Tuch, aber keine Reinigungs- bzw. Lösungsmittel.
- Kontrollieren Sie das Gerät, insbesondere Schutzeinrichtungen, vor jedem Gebrauch auf Beschädigungen wie lose, abgenutzte oder beschädigte Teile. Prüfen Sie den festen Sitz aller Muttern, Bolzen und Schrauben.
- Überprüfen Sie Abdeckungen und Schutzeinrichtungen auf Beschädigungen und korrekten Sitz. Tauschen Sie diese gegebenenfalls aus.
- Bewahren Sie das Gerät trocken und außerhalb der Reichweite von Kindern auf. Umhüllen Sie das Gerät nicht mit Nytonsäcken, da sich Feuchtigkeit bilden könnte.

D Messer schleifen, wenden oder wechseln



Schalten Sie vor allen Wartungs- und Reinigungsarbeiten das Gerät aus, ziehen Sie den Netzstecker und warten Sie den Stillstand des Messers ab. Es besteht Verletzungs- und Lebensgefahr durch elektrischen Schlag, Brand und rotierende Messer.



- Vergewissern Sie sich, dass das Netzkabel (A7) vom Netz getrennt ist.
- Lösen Sie die Gehäuseverriegelung (8).
- Kippen Sie das vordere Gehäuseteil des Häckslers nach vorne. Sie können es ganz abnehmen und zur Seite legen.
- Sie haben freien Zugang zum Messer (18).
- Blockieren Sie mit einem Schraubendreher die Messerplatte (16). Führen Sie den Schraubendreher durch die Zugangsbohrung (19) und drehen Sie die Messerplatte (16) vorsichtig, bis Sie eine der beiden Blockieröffnungen erreichen. Jetzt können Sie den Schraubendreher durch die Messerplatte (16) führen, um diese zu blockieren.
- Sie können mit dem Inbusschlüssel (15) die Schraube (17) der Messerplatte (16) lösen und das Messer (18) entnehmen.



Bei Montage des Messers verwenden Sie unbedingt eine neue Schraube und ziehen diese mit 16 Nm Anzugsdrehmoment mit einem Drehmomentschlüssel an.

Ersatzteile

Ersatzteile und Zubehör erhalten Sie unter www.grizzly-service.eu

Bei weiteren Fragen wenden Sie sich an das „Service-Center“ (siehe „Grizzly Service-Center“).

Schraube 91093082
Messer..... 91093083

Entsorgung/ Umweltschutz

Führen Sie Gerät, Zubehör und Verpackung einer umweltgerechten Wiederverwertung zu.



Elektrische Geräte gehören nicht in den Hausmüll.

Geben Sie das Gerät an einer Verwertungsstelle ab. Die verwendeten Kunststoff- und Metallteile können sortenrein getrennt werden und so einer Wiederverwertung zugeführt werden. Fragen Sie hierzu unser Service-Center.

Garantie

- Für dieses Gerät leisten wir 24 Monate Garantie. Dieses Gerät ist nicht zur gewerblichen Nutzung geeignet. Bei gewerblichem Einsatz erlischt die Garantie.

Bei Vorliegen eines berechtigten Garantiefalles bitten wir um Kontaktaufnahme mit unserem Service-Center (Tel.-Nr., Fax-Nr., E-Mail-Adresse).

Dort erhalten Sie weitere Informationen über die Reklamationsbearbeitung.

- Schäden, die auf natürliche Abnutzung, Überlastung oder unsachgemäße Bedienung zurückzuführen sind, bleiben von der Garantie ausgeschlossen. Bestimmte Bauteile unterliegen einem normalen Verschleiß und sind von der Garantie ausgeschlossen. Insbesondere zählt hierzu das Messer.
 - Voraussetzung für Garantieleistungen ist zudem die Einhaltung der Hinweise zur Reinigung und Wartung.
 - Schäden, die durch Material- oder Herstellerfehler entstanden sind, werden unentgeltlich durch Ersatzlieferung oder Reparatur beseitigt.
 - Sie können Reparaturen, die nicht der Garantie unterliegen, gegen Berechnung von unserem Service-Center durchführen lassen. Unser Service-Center erstellt Ihnen gerne einen Kostenvoranschlag. Wir können nur Geräte bearbeiten, die ausreichend verpackt und frankiert eingesandt wurden.
 - Voraussetzung ist, dass das Gerät unzerlegt und mit Kauf -und Garantienachweis an unser Service-Center zurückgegeben wird.
- Unfrei - per Sperrgut, Express oder mit sonstiger Sonderfracht - eingeschickte Geräte werden nicht angenommen.**
- Die Entsorgung Ihrer defekten eingesendeten Geräte führen wir kostenlos durch.

Technische Daten

Elektro-Messer-Häcksler	EMH 2440
Nennaufnahmeleistung	2400 W, (P40)*
Netzspannung	220-240 V~; 50 Hz
Schutzklasse	□ II
Schutzart	IP24
Leerlaufdrehzahl (n)	3940 min ⁻¹
Aststärke.....	max. 40 mm**
Inhalt des Fangsacks.....	ca. 60 l
Gewicht.....	12 kg
Schalldruckpegel (L _{pA}).....	98 dB(A), K _{pA} = 3 dB(A)
Schalleistungspegel (L _{WA}) gemessen	106 dB(A) ; K _{WA} = 1 dB(A)
garantiert	107,0 dB(A)

Die Schallwerte wurden nach Geräuschemessverfahren EN 13683:2009-09, Anhang F ermittelt.

* *Dauerlaufbetrieb mit Aussetzbelastung (40 sec Belastung - 60 sec Leerlauf)*

** *Die max. häckselbare Aststärke ist abhängig von der Holzart und der Beschaffenheit des Häckselgutes. Bei Hartholz (z.B. Eichen-/Buchenäste) ist die max. häckselbare Aststärke geringer als bei Weichholz (z.B. Kiefern-/Fichtenholz). Bei trockenem oder knorrigem Holz kann sich die Häckselstärke ebenfalls reduzieren.*

Lärmwerte wurden entsprechend den in der Konformitätserklärung genannten Normen und Bestimmungen ermittelt.

Fehlersuche

Problem	Mögliche Ursache	Fehlerbehebung
Motor läuft nicht	Netzspannung fehlt	Steckdose, Kabel, Leitung, Stecker prüfen, ggf. Reparatur durch Elektrofachmann
	Überlastungsschutz hat angesprochen	warten, bis Motor abgekühlt ist
	Gehäusedeckel ist nicht richtig verschlossen	Gehäuseverriegelung zuschrauben.
Gartenabfälle werden nicht eingezo-gen	Häckselgut ist zu weich	mit Nachschieber arbeiten oder trockene Zweige/Äste mit häckseln
	Gerät ist blockiert	siehe unter „Blockierungen lösen“
	Häckselgut im Auswurfschacht	Häckselgut aus dem Auswurfschacht entfernen
Gerät häckseln nicht zufrieden stellend	Messer sind abgenutzt	Messer prüfen und eventuell wenden, schleifen oder austauschen (siehe „Messer schleifen, wenden oder wechseln“)

Sommaire

Fins d'utilisation	16
Consignes de sécurité	16
Symboles utilisés dans le mode d'emploi.....	17
Pictogrammes sur l'appareil.....	17
Consignes générales de sécurité.....	17
Description générale	21
Description du fonctionnement.....	21
Vue d'ensemble	21
Instructions de montage	21
Assemblage de l'appareil	21
Utilisation	22
Mise en service	22
Mise en marche et arrêt	22
Vider le sac	22
Protection contre la surcharge	22
Blocage du redémarrage.....	22
Instructions de travail	22
Instructions de travail générales	22
Elimination des blocages	23
Entretien et nettoyage	23
Travaux de nettoyage et d'entretien généraux	23
Affûter, tourner ou changer le couteau	24
Pièces de rechange	24
Elimination et protection de l'environnement	24
Garantie	24
Caractéristiques techniques	25
Dépannage	26
Traduction de la déclaration de conformité CE originale	113
Vue éclatée	122
Grizzly Service-Center	123

Fins d'utilisation

L'appareil est destiné à broyer des déchets de jardin à base de fibres ou de bois comme par ex. des restes de haies et d'arbres coupés, des branches, des écorces ou des pommes de pin.

Ne pas introduire de pierres, de verre, de métal, d'os, de matières plastiques ou de restes de tissu dans le broyeur.

Toute autre utilisation qui ne serait pas expressément permise dans cette notice peut endommager l'appareil et représenter un danger sérieux pour l'utilisateur.

La personne maniant ou utilisant l'appareil est responsable de tout accident ou dommage subis par des tierces personnes ou par leur propriété.

Le fabricant n'est pas responsable des dommages causés par une utilisation non conforme aux prescriptions ou par un maniement fautif.

Consignes de sécurité



Cet appareil peut causer des blessures graves en cas de maniement impropre. Lisez attentivement le mode d'emploi avant de travailler avec le broyeur et familiarisez-vous avec toutes ses pièces de service. Conservez soigneusement ces instructions et transmettez-les à tous les utilisateurs suivants afin que les informations se trouvent constamment à disposition.

Symboles utilisés dans le mode d'emploi



Signes de danger avec conseils de prévention des accidents sur les personnes ou des dégâts matériels.



Signes indicatifs (l'impératif est expliqué à la place des points d'exclamation) avec conseils de prévention des dégâts.



Signes de conseils avec des informations pour une meilleure manipulation de l'appareil.

Pictogrammes sur l'appareil



Attention!



Lire la notice d'utilisation



Porter une protection visuelle et acoustique



Porter des gants de protection



Ne pas exposer l'appareil à la pluie



Attention ! Arrêter le moteur et retirer la fiche de secteur avant d'exécuter tout travail de réglage ou de nettoyage ou bien si le câble de connexion s'est emmêlé ou a été endommagé.



Classe de protection II



Attention! Risque de blessure dû à la présence de couteaux rotatifs ! Maintenir les mains et les pieds à distance des orifices quand la machine est en marche.



Ne pas utiliser comme un pas à pas



Attention! Danger de projection de particules! Rester à distance de l'orifice de remplissage et de la zone d'éjection et maintenir les tierces personnes à l'écart du périmètre dangereux.



Attention !
Fonctionnement à vide du couteau.



Niveau de puissance sonore garanti



Les machines n'ont pas leur place dans les ordures ménagères.

Consignes générales de sécurité

- Cet appareil n'est pas prévu pour être utilisé par des personnes (y compris les enfants) dont les capacités physiques, sensorielles ou mentales sont réduites, ou des personnes dénuées d'expérience ou de connaissance, sauf si elles ont pu bénéficier, par l'intermédiaire d'une personne responsable de leur sécurité, d'une

surveillance ou d'instructions préalables concernant l'utilisation de l'appareil.

- Il convient de surveiller les enfants pour s'assurer qu'ils ne jouent pas avec l'appareil.
- Ne permettez jamais à des enfants ou à d'autres personnes ne connaissant pas le mode d'emploi d'utiliser l'appareil. Il se peut que des dispositions locales fixent l'âge minimum de l'utilisateur.



Respectez les lois de protection contre le bruit et les prescriptions locales.



Attention ! En cas d'utilisation d'outils électriques, afin de se protéger contre les chocs électriques, les risques de blessure et d'incendie, les mesures de sécurité fondamentales suivantes doivent être observées:

Préparation:

- Ne vous servez jamais de l'appareil lorsque des personnes ou des animaux se trouvent à proximité.
- Portez des protège-oreilles et des lunettes de protection pendant toute la durée de fonctionnement.
- Portez une tenue de travail adéquate, notamment des gants de protection, des chaussures solides et un pantalon long. Ne portez pas de vêtements flottants ou comportant des rubans et cordons pendants.

- N'utilisez l'appareil que dans un espace dégagé (i.e. sans mur ou autre objet statique), sur une surface solide et plane.
- N'utilisez pas la machine sur une surface pavée recouverte de gravier car les matières éjectées pourraient causer des blessures.
- Contrôlez avant la mise en marche que tous les écrous, vis, boulons et autres fixations soient solidement fixés. Les couvercles et plaques de sécurité doivent se trouver à l'endroit adéquat et dans un bon état de fonctionnement. Les auto-collants abîmés ou illisibles doivent être remplacés.
- Utilisez exclusivement des pièces de rechange et des accessoires livrés et conseillés par le fabricant. L'emploi de pièces qui ne sont pas d'origine entraîne une perte immédiate des droits à la garantie.
- Ne laissez pas l'appareil marcher sans surveillance, remisez-le dans un lieu sec et hors de la portée des enfants.
- Ne branchez l'appareil qu'à une prise de courant équipée d'un interrupteur de RCD (Residual Current Device) avec une intensité assignée qui ne dépasse pas 30 mA.

Travail avec l'appareil:

- Avant de mettre l'appareil en marche, assurez-vous que l'entonnoir soit vide.
- Veillez à maintenir la tête, les cheveux et le corps à une dis-

tance raisonnable de l'entrée du broyeur.

- Ne touchez pas l'entonnoir pendant que l'appareil est en fonctionnement. Une fois arrêté, l'appareil continue de fonctionner pendant un court laps de temps.
- Lors de la mise en service de l'appareil, tenez vous toujours en dehors de la zone d'éjection.
- Veillez toujours à avoir un bon équilibre et une position assurée. Lorsque vous introduisez les matières à broyer, ne vous avancez pas et ne vous placez jamais à un niveau plus élevé que l'appareil.
- En introduisant les résidus, veillez à ce qu'ils ne contiennent jamais d'objets durs comme du métal, des pierres, du verre ou d'autres corps étrangers.
- N'utilisez pas l'appareil sous la pluie et par mauvais temps, ne travaillez qu'à la lumière du jour ou avec un bon éclairage.
- Ne travaillez jamais avec l'appareil lorsque vous êtes fatigué, mal concentré ni après avoir absorbé de l'alcool ou des médicaments. Travaillez avec mesure.
- Arrêtez l'appareil et retirez la fiche de contact:
 - lorsque vous n'utilisez pas l'appareil, le transportez ou le laissez sans surveillance;
 - avant de libérer une lame bloquée.
 - lorsque vous contrôlez l'appareil, le nettoyez ou débloquez des fonctions;
- lorsque vous entreprenez des travaux de nettoyage ou d'entretien ou changez des accessoires;
- lorsque le câble électrique ou le câble de rallonge est endommagé;
- lorsque vous voulez déplacer ou soulever l'appareil,
- lorsque des corps étrangers s'introduisent dans l'appareil et s'il se produit des bruits insolites ou des vibrations (vérifiez que l'appareil ne soit pas endommagé avant de le remettre en marche)
- Ne laissez pas les matières traitées s'accumuler dans la zone d'éjection; cela risquerait d'empêcher une éjection correcte et de provoquer un retour des déchets par l'orifice de remplissage.
- Ne transportez pas l'appareil et ne le retournez pas avec le moteur en marche.
- Ne pas introduire les mains, d'autres parties du corps et les vêtements dans la chambre de remplissage, le canal d'éjection ou les approcher à proximité d'autres pièces mobiles.
- En cas d'engorgement dans l'ouverture d'entrée ou de sortie de la machine, éteignez le moteur et retirez la fiche de secteur avant d'éliminer les restes de matériaux coincés dans l'ouverture d'entrée ou dans le canal d'éjection. Faites attention à ce que des déchets ou d'autres matières similaires ne se déposent pas

sur le moteur afin d'éviter tout dommage au moteur ou éviter qu'il ne prenne feu. Lors de la mise en service du mécanisme de démarrage de la machine, n'oubliez pas que sur ces machines actionnées par moteur, un outil tranchant va également se mettre en marche.



Prudence! Vous évitez ainsi d'endommager l'appareil et les éventuelles conséquences pouvant affecter les personnes :

- Prenez soin de votre appareil. Nettoyez régulièrement les fentes de ventilation et conformez-vous aux instructions d'entretien.
- Ne surchargez pas votre appareil. Restez dans le domaine de performance mentionné. N'utilisez pas de machines peu performantes pour des travaux exigeants. N'utilisez pas votre appareil à des fins auxquelles il n'est pas destiné.
- N'arrêtez l'appareil que lorsqu'il est complètement vide, le broyeur risquerait sinon de se boucher et de ne plus pouvoir démarrer.
- N'essayez pas de réparer l'appareil vous-même, sauf si vous possédez une formation appropriée. Toutes les réparations qui ne sont pas indiquées dans cette notice doivent être effectuées exclusivement par notre centre de services.

Sécurité électrique :



Prudence : vous éviterez ainsi les blessures et les accidents dus au choc électrique :

- Pour le branchement de la rallonge, utilisez le serre-câble prévu à cet effet.
- Les câbles, prises mobiles et fiches endommagées ou les conduites d'alimentation non conformes aux prescriptions ne doivent pas être utilisés. En cas d'endommagement du câble d'alimentation, retirez immédiatement la fiche de la prise. *Ne touchez en aucun cas le câble de réseau tant que la fiche de contact n'est pas retirée.*
- Si le câble d'alimentation est endommagé, il doit être remplacé par le fabricant, son service après vente ou des personnes de qualification similaire afin d'éviter un danger
- N'utilisez pas l'appareil lorsque l'interrupteur de marche / arrêt ne fonctionne pas. Les interrupteurs endommagés doivent être remplacés par notre centre de services.
- Utilisez exclusivement des câbles de rallonge autorisés pour les travaux en extérieur et protégés contre les éclaboussures. Le câble de rallonge doit posséder un toron d'au moins 2,5 mm². Avant la première utilisation, déroulez toujours un tambour de câble complè-

tement. Vérifiez le bon état du câble.

- Ne vous servez pas du câble pour retirer la fiche de contact de la prise. Protégez le câble de la chaleur, de l'huile et des bords tranchants.

Description générale

Description du fonctionnement

Le broyeur de végétaux est équipé d'un moteur électrique très puissant avec une protection en cas de surcharge. Un système de couteaux est utilisé pour les travaux de découpe. Le mécanisme de coupe consiste en un système de cylindre qui fonctionne sans bruit et entraîne automatiquement les matières à broyer. Un robuste châssis garantit une position sûre et une bonne mobilité de l'appareil.

Pour la fonction des pièces de service, veuillez vous reporter aux descriptions suivantes.



Vous trouverez les illustrations sur la page de rabat avant.

Vue d'ensemble

- | | |
|----------|--------------------------|
| A | 1 Jauge de remplissage |
| | 2 Système de coulisses |
| | 3 Fixation du sac |
| | 4 Sac |
| | 5 Roue |
| | 6 Châssis |
| | 7 Câble réseau |
| | 8 Fonction Réinitialiser |
| | 9 Réglage du boîtier |
| | 10 Bouton Marche/Arrêt |
| | 11 Poignée de transport |

Instructions de montage

Pièces fournies

- Mode d'emploi et consignes de sécurité
- Broyeur de végétaux
- Châssis
- Sac
- Deux roues avec revêtements et équipement nécessaire au montage
- Clef mâle à six pans
- Système de coulisses

Assemblage de l'appareil

B Introduisez l'axe (6.1) dans le châssis (6).

Montez les deux roues (5) sur le châssis (6).

Fixez les deux roues (5) sur l'axe du châssis (6). Positionnez ensuite les rondelles (13) sur l'axe et installez les goupilles de sécurité (14) au niveau des orifices prévus à cet effet dans l'axe.

Insérez les revêtements (12) dans les roues.

C Fermez la jauge de remplissage (1) du broyeur de végétaux (15). Insérez le châssis (6) dans le broyeur.

Utilisation

Mise en service



Attention : le courant du réseau devra être conforme aux données indiquées sur la plaque signalétique.

Installez le sac (4) au niveau des fixations prévues à cet effet (3).

Mise en marche et arrêt



Formez une boucle avec l'extrémité du câble de rallonge et accrochez-la dans le système anti-traction du câble électrique (7).

Branchez le câble de rallonge.
L'entonnoir doit être vide.

1. Allumez l'appareil à l'aide du bouton Marche/Arrêt (10).

Remplissez la trémie d'alimentation avec les broussailles à broyer. Les matières sont happées et broyées.

2. Pour éteindre l'unité, positionnez le bouton Marche/Arrêt (10) sur « OFF (ARRÊT) ».

L'appareil continue de fonctionner après avoir été arrêté.

Vider le sac



Videz le sac dès que nécessaire. Attention : le sac ne devra pas être rempli de manière inadaptée par rapport au conduit d'éjection !



1. Eteignez l'appareil.
2. Retirez et videz le sac (4).

Protection contre la surcharge

En cas de surcharge, par exemple, en présence de trop grosses branches, l'appareil s'arrête automatiquement.

Pour la reprise, laissez refroidir l'appareil puis remettez-le en marche.

Blocage du redémarrage

Après une panne de courant, l'appareil ne se remettra pas automatiquement en marche dès lors que le courant sera rétabli. Pour mettre en marche l'unité, appuyez sur l'interrupteur.

Instructions de travail

Instructions de travail générales



En maniant le broyeur, restez à une distance suffisante de l'appareil car les branches longues risquent de dévier lorsqu'elles sont entraînées.



Porter une protection visuelle et acoustique.



Porter des gants de protection.

- Maintenez les branches dans l'appareil jusqu'à ce qu'elles soient entièrement aspirées.
- Utilisez votre appareil à la vitesse la plus adaptée et évitez de surcharger votre équipement.
- Pour éviter les encombrements, mélangez les déchets flétris, datant de

plusieurs jours, et les fines branches avec les autres morceaux de bois.

- Avant d'insérer le bois, retirez les restes de terre ainsi que les cailloux pour éviter de bourrer et d'endommager, rapidement et inutilement, les couteaux.
- Ne pas broyer de matières douces et humides, comme des déchets ménagers. Optez, dans ce cas précis, pour le compostage.
- Conservez certaines branches sèches jusqu'à la fin pour les utiliser lors des opérations de nettoyage.
- Eteignez l'unité lorsque tous les morceaux et découpes auront quitté la zone de découpe. Dans les cas contraires, votre couteau risquerait de se bloquer lors du redémarrage.

D Élimination des blocages



Avant tous les travaux d'entretien et de nettoyage, mettez votre équipement hors tension, débranchez la prise et attendez que le couteau soit arrêté. Risque de blessure et danger de mort dû à l'électrocution, au feu et aux couteaux en rotation.



- N'oubliez jamais de débrancher la prise (A 7).
- Dévissez la fixation du boîtier (9).
- Faites basculer vers l'avant la partie avant du boîtier du broyeur. Vous pourrez ensuite vider votre équipement et le poser sur le côté.
- Vous disposez d'un accès libre au couteau (19).
- Vous pouvez alors débloquer l'appareil.

Entretien et nettoyage



Faites exécuter les travaux non mentionnés dans cette notice par un point de service après-vente que nous avons agréé. Utilisez uniquement des pièces d'origine.



Portez des gants lorsque vous manipulez le cylindre porte-couteaux.



Avant tous les travaux d'entretien et de nettoyage, mettez votre équipement hors tension, débranchez la prise et attendez que le couteau soit arrêté. Risque de blessure et danger de mort dû à l'électrocution, au feu et aux couteaux en rotation.



Travaux de nettoyage et d'entretien généraux



Ne nettoyez pas le broyeur au jet d'eau. Danger de choc électrique!

- Maintenez l'appareil, les roues et les ouvertures d'aération toujours propres. Pour le nettoyage, utilisez une brosse douce ou un chiffon, mais pas de nettoyant ni de solvant.
- Vérifiez avant chaque utilisation que l'appareil, en particulier ses dispositifs de sécurité, ne présente pas de défauts tels que des pièces mal fixées, usées ou endommagées. Assurez-vous que tous les écrous, vis et boulons soient bien vissés.
- Vérifiez que les couvercles et les dispositifs de protection soient en bon état et correctement placés. Dans le cas contraire, remplacez-les.

- Remisez l'appareil dans un lieu sec et hors de portée des enfants. Ne recouvrez pas l'appareil de sacs en nylon, il pourrait se former de la moisissure.

D Affûter, tourner ou changer le couteau



Avant tous les travaux d'entretien et de nettoyage, mettez votre équipement hors tension, débranchez la prise et attendez que le couteau soit arrêté. Risque de blessure et danger de mort dû à l'électrocution, au feu et aux couteaux en rotation.



- N'oubliez jamais de débrancher la prise (A7).
- Dévissez la fixation du boîtier (9).
- Faites basculer vers l'avant la partie avant du boîtier du broyeur. Vous pourrez ensuite vider votre équipement et le poser sur le côté.
- Vous disposez d'un accès libre au couteau (19).
- Bloquez, à l'aide d'un tournevis, la plaque coupante (16). Insérez le tournevis dans l'orifice d'accès (19) et faites tourner doucement la plaque coupante (16) jusqu'à ce que vous arriviez à atteindre les deux ouvertures de blocage. Vous pouvez alors utiliser le tournevis (17) pour les bloquer.
- A l'aide de la clef à six pans (15), vous pouvez dévisser la vis (17) de la plaque coupante (16) et retirer le couteau (18).



Lors du montage de la lame, vous devez impérativement utiliser une nouvelle vis et la serrer avec un couple de serrage de 16 Nm.

Pièces de rechange

Vous obtiendrez des pièces de rechange et des accessoires à l'adresse www.grizzly-service.eu

Pour toute autre question, adressez-vous au "Service-Center" (voir «Grizzly Service-Center»).

Dévisser la vis 91093082
Lame..... 91093083

Elimination et protection de l'environnement

Respectez la réglementation relative à la protection de l'environnement (recyclage) pour l'élimination de l'appareil, des accessoires et de l'emballage.



Les machines n'ont pas leur place dans les ordures ménagères.

Portez l'appareil à un point de recyclage. Les différents composants en plastique et en métal peuvent être séparés selon leur nature et subir un recyclage. Demandez conseil sur ce point à notre centre de services.

Garantie

- Nous octroyons une garantie de 24 mois pour cet appareil. Cet appareil n'est pas adapté à une utilisation industrielle. Toute utilisation industrielle met fin à la garantie.

En cas de réclamation sous garantie, nous vous prions de contacter notre centre de services (n° de tel, n° de fax, adresse e-mail). Nos collaborateurs vous fourniront toutes

les informations nécessaires au traitement de votre réclamation.

- Les dommages dûs à une usure naturelle, à une surcharge ou à une utilisation non conforme aux instructions sont exclus de la garantie. Certains éléments subissent une usure normale et restent exclus de la garantie.
- En outre, les droits de garantie sont valables à condition que les consignes de nettoyage et d'entretien indiquées dans le mode d'emploi aient été respectées.
- Les dommages dus à un défaut de matériel ou à un vice de fabrication seront éliminés gratuitement soit par un remplacement, soit par une réparation. La condition préalable est de rapporter au détaillant l'appareil dans son intégrité avec le justificatif d'achat et de garantie.
- Vous pouvez faire exécuter les réparations qui ne sont pas soumises à la garantie par notre centre de services contre facturation. Nous vous établissons volontiers un devis. Nous ne pouvons traiter que les appareils qui sont correctement emballés et suffisamment affranchis.
- Condition : l'appareil ne devra pas avoir été démonté, et devra être accompagné d'une preuve d'achat et de garantie lorsque vous l'adresserez à notre centre de service.
- **Les appareils expédiés en port dû, en colis encombrant, en express ou par frêt spécial ne seront pas acceptés.**
- Nous assurons l'élimination de vos appareils gratuitement.

Caractéristiques techniques

Broyeur de végétaux électrique

.....	EMH 2440
Puissance absorbée nominale	2400 W,(P40)*
Tension réseau	220-240 V~; 50 Hz
Classe de protection.....	<input type="checkbox"/> II
Indice de protection	IP24
Vitesse marche à vide (n).....	3940 min ⁻¹
Diamètre de branches	max. 40 mm**
Capacité du sac.....	ca. 60 l
Poids.....	12 kg
Niveau de pression acoustique (L _{PA}).....	98 dB(A), K _{PA} = 3 dB(A)
Niveau de pression sonore (L _{WA}) mesuré.....	106 dB(A), K _{WA} = 1 dB(A)
garanti.....	107,0 dB(A)

Les valeurs acoustiques ont été calculées d'après le procédé de mesurage du bruit EN 13683:2009-09, annexe F.

* Fonctionnement continu avec charge intermittente (40 sec charge - 60 sec marche à vide)

** L'épaisseur maximale de la branche qui peut être broyée dépend du type de bois et de la qualité du matériau qui doit être broyé.
En ce qui concerne le bois dur (par exemple les branches de chêne/ de hêtre) l'épaisseur maximale est inférieure à celle du bois tendre (par exemple le bois de pin/de sapin).
Dans le cas du bois sec ou nouveau l'épaisseur de broyage peut se réduire également.

Les valeurs acoustiques et de vibration ont été calculées sur la base des normes et prescriptions mentionnées dans la déclaration de conformité.

Dépannage

Problème	Cause possible	Solution
Le moteur ne fonctionne pas	Pas de tension électrique	Contrôler la prise, le câble, la conduite et la fiche, les faire éventuellement réparer par un électricien qualifié
	Le système de protection en cas de surcharge est bloqué.	Attendez que le moteur soit froid. Appuyez sur le bouton Réinitialiser et rallumez votre unité
	Le couvercle du boîtier n'est pas bien fermé	Visser le système de fermeture du boîtier
Les déchets de jardin ne sont pas entraînés	La matière à broyer est trop molle	Travailler avec le système de coulisses ou broyez des branches /matières sèches
	L'appareil est bloqué	Cf. la section « résoudre les blocages
	Présence de matières broyées dans le conduit d'éjection	Retirez les matières broyées du conduit d'éjection
Le broyage effectué par l'appareil n'est pas satisfaisant.	Les couteaux sont usés	Vérifiez l'état des couteaux. Tournez, changez ou affûtez les couteaux si besoin (cf. « Affûter, tourner ou changer le couteau»)

Inhoud

Toepassingsgebied	27
Veiligheidsvoorschriften.....	27
Symbolen in de handleiding	28
Symbolen op het apparaat.....	28
Algemene veiligheidsinstructies	28
Algemene beschrijving	32
Beschrijving van de werking.....	32
Overzicht	32
Montagehandleiding.....	32
Omvang levering	32
Apparaat monteren	32
Bediening	33
In gebruik nemen	33
Aan- en uitschakelen.....	33
Vanzak ledigen.....	33
Overbelastingsbeveiliging	33
Herstartbeveiliging	33
Aanwijzingen voor gebruik.....	33
Algemene aanwijzingen voor gebruik	33
Blokkeringen verhelpen.....	34
Onderhoud en reiniging.....	34
Algemene reinigings- en onderhoudswerkzaamheden.....	34
Messen slijpen, keren of wisselen.....	35
Reserveonderdelen	35
Afvalverwerking en milieubescherming.....	35
Garantie	35
Technische gegevens	36
Foutopsporing	37
Vertaling van de originele CE-conformiteitsverklaring	114
Explosietekening	122
Grizzly Service-Center	123

Toepassingsgebied

Het apparaat is bedoeld voor het versnipperen van vezelig of houtachtig tuinafval zoals snoeiafval van heggen en bomen, twijgen, takken, schors of dennenappels. Ieder ander gebruik dan dat in deze gebruiksaanwijzing uitdrukkelijk is toegeestaan, kan tot schade aan het apparaat leiden en een ernstig gevaar voor de gebruiker vormen.

De fluisterhakselaar mag niet worden gevuld met stenen, glas, metaal, boten, kunststof of stofafval.

De bediener of gebruiker van het apparaat is verantwoordelijk voor ongelukken of schades aan andere personen of hun eigendom.

De fabrikant is niet aansprakelijk voor schade die door onreglementair gebruik of verkeerde bediening werd veroorzaakt.

Veiligheidsvoorschriften



Het onjuiste gebruik van het apparaat kan ernstige verwondingen tot gevolg hebben. Alvorens u met het apparaat gaat werken, dient u de gebruiksaanwijzing zorgvuldig door te nemen en uzelf vertrouwd te maken met de verschillende bedieningsonderdelen. Schakel bij vragen of problemen een vakman in. Bewaar de handleiding goed en geef deze door aan de volgende gebruiker van deze soldeerbout, zodat iedere gebruiker te allen tijde kan beschikken over de informatie.

Symbolen in de handleiding



Gevaarsymbolen met gegevens ter preventie van lichamelijke letsels en materiële schade.



Gebodsteken (in plaats van het uitroepingsteken is het gebod toegelicht) met gegevens ter preventie van beschadigingen.



Aanwijzingsteken met informatie voor een betere omgang met het apparaat.

Symbolen op het apparaat



Let op!



Gebruiksaanwijzing raadplegen



Oog- en oorbescherming dragen



Veiligheidshandschoenen dragen



Apparaat niet blootstellen aan regen



Opgelet! Motor uitschakelen en netstekker uittrekken vooraleer instellings- of reinigingswerkzaamheden door te voeren of wanneer het netsnoer verstrikt geraakt of beschadigd werd.



Let op! Gevaar voor verwondingen door roterend mes!



Handen en voeten uit de buurt van de openingen houden wanneer de machine draait.



Gebruik geen als een intensivering



Let op! Gevaar door wegslingerende delen! Afstand houden t.o.v. de vultrechter en de afvoeropening en derden op veilige afstand houden.



Opgelet!
Naloop van het mes



Gewaarborgd eluidsvermogensniveau



Beschermingsniveau II



Machines horen niet bij huishoudelijk afval thuis

Algemene veiligheidsinstructies

- Dit apparaat dient niet om door personen (kinderen inbegrepen) met beperkte fysieke, motorieke of psychische capaciteiten of met een tekort aan ervaring en/of kennis gebruikt te worden; tenzij zij van een voor de veiligheid instaaende persoon onder toezicht staan of tenzij zij van deze laatste instructies krijgen, hoe het apparaat te gebruiken is.

- Op kinderen moet er toezicht uitgeoefend worden om te vrijwaren dat ze niet met het apparaat spelen.
- Het apparaat mag niet door kinderen worden gebruikt. Verder mogen geen personen met het apparaat werken die de gebruiksaanwijzingen niet geheel kennen. In wetten en plaatselijke verordeningen kan een minimumleeftijd voor het gebruik ervan opgenomen zijn.



Houd rekening met geluids-
overlast en plaatselijke ver-
ordeningen.



Opgelet! Bij het gebruik van
elektrisch gereedschap dien-
en ter bescherming tegen
een elektrische schok en
tegen gevaar voor verwon-
dingen en brand volgende
essentiële veiligheidsmaat-
regelen getroffen te worden:

Voorbereiding:

- Schakel het apparaat nooit in wanneer personen of (huis)die-
ren in de buurt staan.
- Draag gehoorbescherming en
een veiligheidsbril tijdens het
gebruik van het apparaat.
- Draag geschikte werkkleding
zoals veiligheidshandschoe-
nen, schoenen met anti-slipzo-
len en een lange broek. Draag
geen loshangende kleding
of kleding met loshangende
bandjes of koordjes.
- Gebruik het apparaat alleen
op een open terrein (d.w.z. niet
tegen een muur of tegen een

ander onbeweeglijk voorwerp)
en op een stevige, vlakke on-
dergrond.

- Gebruik de machine niet op
een betegeld, met grind be-
strooid oppervlak, waarop
uitgeworpen materiaal verwon-
dingen zou kunnen veroorza-
ken.
- Voor het eerste gebruik dient
te worden gecontroleerd of alle
schroeven, moeren, bouten en
ander bevestigingsmateriaal
goed vastzitten. Afdek- en be-
schermkappen moeten op hun
plaats zitten en in goede staat
zijn. Beschadigde of onleesba-
re veiligheidsstickers dienen te
worden vervangen.
- Gebruik enkel reserveonder-
delen en toebehoren die door
de fabrikant worden geleverd
en aanbevolen. Het gebruik
van vreemde, onbekende on-
derdelen heeft automatisch tot
gevolg dat de garantie komt te
vervallen.
- Laat het apparaat niet onbe-
heerd aanstaan en bewaar het
op een droge en voor kinderen
ontoegankelijke plek.
- Sluit het apparaat enkel op een
contactdoos met RCD (Resi-
dual Current Device) met een
toegekende lekstroom van niet
meer dan 30 mA aan.

Werken met het apparaat:

- Vergewis u ervan alvorens u
het apparaat gaat starten of de
vultrechter leeg is.
- Zorg dat u met uw hoofd, haar
en lichaam voldoende afstand
bewaart ten opzichte van de
vulopening.

- Steek tijdens de werking uw hand niet in de vulopening. Nadat het apparaat is uitgeschakeld, loopt het nog enige tijd door.
- Blijf bij inbedrijfstelling van het apparaat altijd uit de uitwerpzone.
- Let erop dat u stevig op de grond staat en niet snel kunt vallen. Ga niet voorover buigen en sta tijdens het invoeren van het materiaal nooit hoger dan het apparaat.
- Let erop dat er bij het invoeren van materiaal nooit harde voorwerpen zoals metaal, stenen, glas of andere vreemde voorwerpen in het materiaal aanwezig zijn.
- Gebruik het apparaat niet bij regen en bij slechte weersomstandigheden. Werk er alleen mee bij daglicht of goede verlichting.
- Werk niet met het apparaat wanneer u moe of ongeconcentreerd bent of nadat u alcohol heeft genuttigd of tabletten heeft ingenomen. Las op regelmatige tijdstippen een pauze in. Ga verstandig om met het apparaat.
- Schakel het apparaat uit en trek de stekker uit het stopcontact:
 - u het apparaat niet gebruikt, wanneer u het apparaat laat vervoeren of wanneer u het zonder toezicht achterlaat;
 - vóór het vrijmaken van een geblokkeerd mes.
 - u het apparaat controleert, het reinigt of wanneer u blokkeringen verwijdert;
 - u reinigings- of onderhoudswerkzaamheden doorvoert of toebehoren uitwisselt;
 - de voedingskabel of het verlengsnoer beschadigd is;
 - wanneer u het apparaat gaat verplaatsen of wilt optillen,
 - wanneer vreemde voorwerpen in het apparaat terecht komen, bij abnormale geluiden of trillingen (controleer het apparaat, alvorens u deze weer inschakelt, op mogelijke schade).
- Laat verwerkt materiaal niet onder de afvoeropening ophopen; dit zou de juiste afvoer kunnen belemmeren en tot terugslag van het materiaal door de trechtermond kunnen leiden.
- Vervoer en draai het apparaat niet om terwijl de motor draait.
- Handsen, andere lichaamsdelen en kledij mogen niet in de vulkamer, in het uitwerpkanaal of in de nabijheid van andere beweegbare onderdelen gebracht worden.
- Bij verstoppingen in in- of uitwerpinrichting van de machine schakelt u de motor uit en trekt u de netstekker uit voordat u materiaalresten in de inwerpopening of in het uitwerpkanaal elimineert. Let erop dat de motor vrij van afval en vrij van andere vormen van ophoping is om de motor voor schade of voor mogelijke brand te behoeden. Denk eraan dat bij inbedrijfstelling van het startmechanisme bij door een motor aangedreven machines ook

het snoeiwerktuig in werking gesteld wordt.



Opgepast! Zo vermijdt u schade aan het apparaat en eventueel daaruit voortvloeiende lichamelijke letsels:

- Behandel uw toestel met zorgvuldigheid. Reinig regelmatig de luchtgleuven en volg de onderhoudsvorschriften op.
- Overbelast uw apparaat niet. Werk uitsluitend binnen het aangegeven vermogensbereik. Gebruik geen machines met een laag prestatievermogen voor zware werkzaamheden. Gebruik uw apparaat niet voor doeleinden, waarvoor het niet bestemd is.
- Schakel het apparaat pas uit als de vulopening volledig leeg is, omdat het apparaat anders verstopt kan raken en in sommige gevallen daarna niet meer kan worden gestart.
- Probeer het apparaat niet zelf te repareren, tenzij u een geschikte opleiding hebt genoten. Alleen op ons servicecenter mogen werkzaamheden worden verricht die niet in deze handleiding staan vermeld.
- gebruik te maken.
- Beschadigde kabels, koppeling en stekker of aansluitleidingen, die niet aan de voorschriften beantwoorden, mogen niet gebruikt worden. Trek in geval van beschadiging van de voedingskabel onmiddellijk de stekker uit het stopcontact. *Raak in geen geval de netkabel aan, zo lang de netstekker niet uit het stopcontact is verwijderd.*
- Als het netsnoer van dit apparaat beschadigd wordt, moet het door de fabrikant of door zijn klantenserviceafdeling of door een gelijkwaardig gekwalificeerde persoon vervangen worden om gevaren te vermijden.
- Gebruik het apparaat niet als de schakelaar niet kan worden in- of uitgeschakeld. Beschadigde schakelaars moeten bij ons servicepunt worden vervangen.
- Gebruik uitsluitend verlengsnoeren die voor het gebruik buitenshuis geschikt zijn en tegen spatwater beschermd zijn. De aderdoorsnede van het verlengsnoer moet bij ten minste 2,5 mm² bedragen. Rol een kabelhaspel voor het gebruik van het apparaat altijd helemaal uit. Controleer het snoer op eventuele beschadigingen.
- Gebruik het snoer niet om de stekker uit het stopcontact te trekken. Bescherm het snoer tegen hitte, olie en scherpe kanten.

Elektrische veiligheid:



Opgepast: zo vermijdt u ongevallen en verwondingen door een elektrische schok:

- Om het verlengsnoer aan te brengen, dient u van de daarvoor bestemde snoerontlasting

Algemene beschrijving

Beschrijving van de werking

De hakselmachine bezit een krachtige elektrische motor met beschermingsinrichting tegen overbelasting. Als snoeisysteem wordt een messysteem gebruikt. Het robuuste onderstel zorgt voor stabiliteit en goede beweeglijkheid van het apparaat. De werking van de verschillende bedieningselementen wordt hieronder beschreven.



De afbeeldingen kunt u vinden op de voorste uitklappagina.

Overzicht

- | | |
|----------|--------------------------------------|
| A | 1 Vultrechter |
| | 2 Achterschuif |
| | 3 Vangzakbevestiging |
| | 4 Vangzak |
| | 5 Loopwiel |
| | 6 Onderstel |
| | 7 Netsnoer |
| | 8 Schakelaar "Reset" |
| | 9 Grendelinrichting van de behuizing |
| | 10 Schakelaar "Aan/uit" |
| | 11 Transporthandvat |

Montagehandleiding

Omvang levering

- Bedienings- en veiligheidsinstructies
- Hakselmachine
- Onderstel
- Vangzak
- Twee loopwielen met wielafdekkingen en montage materiaal
- Inbussleutel
- Achterschuif

Apparaat monteren

B Schuif de as (6.1) in het onderstel (6).

Monteer de beide loopwielen (5) aan het onderstel (6).

Speld hiervoor de beide loopwielen (5) op de as van het onderstel (6). Positioneer vervolgens de onderlegplaatjes (13) op de as en steek de beveiligingssplitpen (14) door de vooraf voorziene boringen in de as.

Klik de wielafdekkingen (12) in de loopwielen vast.

C Zet de hakselmachine (15) op de vultrechter (1) neer. Schuif het onderstel (6) in de hakselmachine.

Bediening

In gebruik nemen



Let erop dat de netspanning met de op het typeaanduidingplaatje vermelde gegevens overeenstemt.

Hang de vangzak (4) in de vangzakbevestigingen (3).

Aan- en uitschakelen



Maak van het uiteinde van de verlengkabel een lus en hang deze in de trekontlasting van de voedingskabel (7).

Sluit de verlengkabel aan.
De vulopening moet leeg zijn.

1. Schakel het apparaat via de schakelaar "Aan/uit" (10) in.

Giet het te hakselen goed in de vultrechter. Het materiaal wordt ingetrokken en gehakseld.

2. Om uit te schakelen, draait u de schakelaar "Aan/uit" (10) terug in positie „OFF“.

Het apparaat loopt nog enige tijd door nadat het is uitgeschakeld.

Vangzak ledigen



Maak de vangzak tijdig leeg. Let erop dat de vangzak onder het uitwerpkanaal ongelijkmatig gevuld wordt!



1. Schakel het apparaat uit.
2. Verwijder de vangzak (4) en maak deze leeg.

Overbelastingsbeveiliging

Bij overbelasting, bijvoorbeeld door te dikke takken, schakelt het apparaat automatisch uit.

Voor een herstart laat u het apparaat afkoelen en schakelt u het dan terug in.

Herstartbeveiliging

Na een stroomuitval gaat het apparaat bij terugkeer van de netspanning niet automatisch terug van start. Om in te schakelen, drukt u de schakelaar "Aan" in.

Aanwijzingen voor gebruik

Algemene aanwijzingen voor gebruik



Houd bij het werken met de hakselaar voldoende afstand ten opzichte van het apparaat, omdat lange takken bij het intrekken kunnen uitschieten.



Oog- en oorbescherming dragen



Veiligheidshandschoenen dragen

- Houd takken bij de toevoer naar het apparaat vast totdat ze automatisch ingetrokken worden.
- Richt u naar de mogelijke intreksnelheid van de hakselmachine en overbelast het apparaat niet.
- Om een verstopping te vermijden,

hakselt u verwelkt, meerdere dagen lang opgeslagen tuinafval en dunne takken afwisselend met takken.

- Verwijder vóór het hakselen wortels van aanhangende aardresten en stenen om te vermijden dat de messen onnodig snel stomp worden.
- Haksel geen zacht, vochtig materiaal zoals keukenafval, maar composteer het direct.
- Til tot slot een paar droge takken op om deze ter ondersteuning van de reiniging van het apparaat te gebruiken.
- Schakel het apparaat pas uit wanneer al het te hakselen goed door het mesbereik gelopen is. In het andere geval kan bij een nieuwe start het mes blokkeren.

D Blokkeringen verhelpen



Schakel vóór alle onderhouds- en reinigingswerkzaamheden het apparaat uit, trek de netstekker uit en wacht de stilstand van het mes af. Er bestaat gevaar voor verwondingen en levensgevaar door een elektrische schok, brand en roterende messen.



- Vergewis u dat de netstekker (A7) van het stroomnet verbroken is.
- Maak de grendelinrichting (9) van de behuizing los.
- Kantel het voorste gedeelte van de behuizing van de hakselmachine voorwaarts. U kunt het helemaal afnemen en wegleggen.
- U hebt vrije toegang tot het mes (19).
- Nu kunt u de blokkering in het apparaat verhelpen.

Onderhoud en reiniging



Laat werkzaamheden die niet in deze gebruiksaanwijzing worden beschreven, door servicepunten uitvoeren die wij daartoe hebben aangewezen. Gebruik uitsluitend originele onderdelen.



Draag altijd handschoenen bij werkzaamheden met of aan de messenwals.



Schakel vóór alle onderhouds- en reinigingswerkzaamheden het apparaat uit, trek de netstekker uit en wacht de stilstand van het mes af. Er bestaat gevaar voor verwondingen en levensgevaar door een elektrische schok, brand en roterende messen.

Algemene reinigings- en onderhoudswerkzaamheden



Spuit de hakselaar niet af met water. Gevaar voor elektrische schokken!

- Houd het apparaat, de wielen en de ventilatieopeningen steeds schoon. Maak het apparaat schoon met een zachte borstel of een doek. Gebruik geen schoonmaak- of oplosmiddelen.
- Controleer het apparaat, in het bijzonder de afschermkap, voor elk gebruik op beschadigingen zoals loszittende, versleten of beschadigde onderdelen. Check of alle moeren, bouten en schroeven goed vastzitten.

- Controleer afdek- en beschermkappen op beschadigingen en of ze goed op hun plaats zitten. Vervang onderdelen indien noodzakelijk.
- Bewaar het apparaat op een droge plaats en buiten het bereik van kinderen. Berg het apparaat niet op in nylonzakken omdat er zo vochtigheid en schimmelvorming kan ontstaan.

D Messen slijpen, keren of wisselen



Schakel vóór alle onderhouds- en reinigingswerkzaamheden het apparaat uit, trek de netstekker uit en wacht de stilstand van het mes af. Er bestaat gevaar voor verwondingen en levensgevaar door een elektrische schok, brand en roterende messen.

- Vergewis u dat de netstekker (A7) van het stroomnet verbroken is.
- Maak de grendelinrichting (8) van de behuizing los.
- Kantel het voorste gedeelte van de behuizing van de hakselmachine voorwaarts. U kunt het helemaal afnemen en weggleggen.
- U hebt vrije toegang tot het mes (19).
- Blokkeer met een schroevendraaier de mesplaat (17). Breng de schroevendraaier door de toegangsboring (20) en draai de mesplaat (17) voorzichtig totdat u één van de beide blokkeringsopeningen bereikt. Nu kunt u de schroevendraaier door de mesplaat (17) brengen om deze te blokkeren.
- U kunt met de inbussleutel (16) de schroef (18) van de mesplaat(17) losdraaien en het mes (19) verwijderen.



Bij montage van het mes gebruikt u onvoorwaardelijk een nieuwe schroef en draait u deze met een aandraaimoment van 16 Nm aan.

Reserveonderdelen

Reserveonderdelen en accessoires verkrijgt u op www.grizzly-service.eu

Bij andere vragen neemt u contact op met het "Service-Center" (zie "Grizzly Service-Center").

Schroef91093082
 Mes.....91093083

Afvalverwerking en milieubescherming

Breng het apparaat, de toebehoren en de verpakking naar een geschikt recyclagepunt.



Machines horen niet bij huishoudelijk afval thuis.

Geef het apparaat in een recyclagepark af. De gebruikte onderdelen van kunststof en metaal kunnen per categorie gescheiden worden en zodoende gerecycleerd worden. Raadpleeg hiervoor ons servicecenter.

Garantie

- Wij geven 24 maanden garantie op dit product. Dit apparaat is niet geschikt voor commercieel gebruik. Bij commercieel gebruik vervalt de garantie.

Wanneer wij menen dat de klacht van de klant inderdaad onder de

garantie bepalingen valt, verzoeken wij u contact op te nemen met onze servicecenter. Daar krijgt u dan meer informatie over de verdere afhandeling van uw klacht.

- Deze garantie bepaling is niet van toepassing op beschadigingen die het gevolg zijn van natuurlijke slijtage, onreglementair gebruik of overbelasting. Bepaalde onderdelen van de pomp worden blootgesteld aan natuurlijke slijtage. Deze onderdelen vallen niet onder de garantie bepaling.
- De vereiste voorwaarde voor garantievergoedingen is bovendien dat de in de gebruiksaanwijzing verstrekte instructies voor de reiniging en het onderhoud in acht genomen werden.
- Beschadigingen, die door materiaal- of fabricagefouten ontstaan zijn, worden gratis door schadeloosstelling of door een herstelling verholpen. Voorwaarde is dat het apparaat niet gedemonteerd is en met aankoop- en garantiebewijs bij ons servicecenter wordt ingeleverd.
- Herstellingen, die niet onder de garantie ressorteren, kunt u tegen facturatie door ons servicecenter laten doorvoeren. Ons servicecenter maakt graag voor u een bestek op. Wij kunnen apparaten slechts behandelen indien ze voldoende verpakt en gefrankeerd toegezonden werden.
- De vereiste voorwaarde is dat het apparaat in de niet-gedemonteerde toestand en met aankoop- en garantiebewijs aan ons servicecenter teruggegeven wordt.
- **Ongefrankeerd – als oningepakt vrachtgoed, als expresgoed of met een andere speciale vracht – ingezonden apparaten worden niet aangenomen.**

- Een afvalverwijdering van uw apparaat voeren wij gratis door.

Technische gegevens

Elektrische messenhakselaar

.....	EMH 2440
Nominaal opgenomen vermogen	2400 W, (P40)*
.....	2400 W, (P40)*
Netspanning	220-240 V~; 50 Hz
Veiligheidsklasse	<input type="checkbox"/> I <input checked="" type="checkbox"/> II
Beschermingswijze	IP24
Onbelast toerental (n)	3940 min ⁻¹
Takdikte	max. 40 mm**
Inhoud van de vangzak	ca. 60 l
Gewicht	12 kg
Geluidsdrukniveau (L _{pA})	98 dB(A)
.....	K _{pA} = 3 dB(A)
Geluidsvermogensniveau (L _{WA})	106 dB(A)
gemeten	106 dB(A); K _{WA} = 1 dB(A)
gewaarborgd	107,0 dB(A)

De geluidswaarden werden volgens geluidsmethode EN 13683:2009-09, bijlage F, opgespoord.

- * Ononderbroken bedrijf met intermitterende belasting (40 sec belasting - 60 sec leegloop)
- ** De maximale hakselbare takdikte is afhankelijk van de houtsoort en van de hoedanigheid van het te hakselen materiaal.

Geluids- en trillingswaarden werden overeenkomstig de in de conformiteitsverklaring genoemde normen en richtlijnen getest.

Foutopsporing

Probleem	Mogelijke oorzaak	Probleem oplossen
De motor draait niet	Er is geen netspanning	Controleer stopcontact, kabel/verlengsnoer, leiding en stekker. Raadpleeg eventueel een elektricien.
	Beschermingsinrichting tegen overbelasting is in werking getreden	Wachten totdat de motor afgekoeld is, schakelaar "Reset" indrukken en terug inschakelen
	Deksel van de behuizing is niet correct afgesloten	Grendelinrichting van de behuizing dichtschroeven.
Tuinafval wordt niet naar de messenwals getrokken	Het afval is niet stevig genoeg	Met achterschuif werken of droge twijgjes/takken mee hakselen
	Apparaat is geblokkeerd	Zie onder „Blokkingen oplossen“
	Te hakselen goed in de uitwerpschacht	Te hakselen goed uit de uitwerpschacht verwijderen
Apparaat hakselt niet bevredigend	Messen zijn versleten	Messen nakijken en eventueel keren, slijpen of uitwisselen (zie „Messen slijpen, keren, wisselen“)

Indice

Uso previsto	38
Norme di sicurezza	38
Simboli riportati nelle istruzioni.....	39
Simboli grafici sull'apparecchio.....	39
Norme generali di sicurezza.....	39
Descrizione generale	43
Descrizione delle funzionalità.....	43
Illustrazione.....	43
Istruzioni per il montaggio	43
Contenuto della confezione.....	43
Montare l'apparecchio.....	43
Utilizzo	43
Messa in funzione.....	43
Accensione e spegnimento.....	43
Svuotamento della sacca di raccolta.....	44
Protezione contro i sovraccarichi.....	44
Dispositivo di bloccaggio di riavvio.....	44
Indicazioni d'uso	44
Indicazioni d'uso generali.....	44
Rimuovere i bloccaggi.....	45
Manutenzione e pulizia	45
Operazioni generali di pulitura e manutenzione.....	45
Affilare, rivoltare o sostituire la lama.....	45
Pezzi di ricambio	46
Smaltimento/Tutela dell'ambiente	46
Garanzia	46
Dati tecnici	47
Ricerca degli errori	48
Traduzione della dichiarazione di conformità CE originale	115
Vista esplosa	122
Grizzly-Service-Center	123

Uso previsto

L'apparecchio è stato pensato per lo smiuzzamento di materiale organico fibroso e legnoso proveniente da rifiuti da giardinaggio come per esempio materiale di taglio delle siepi e di alberi, rami, corteccia di tronchi o coni di abeti.

Qualsiasi altro uso che non è esplicitamente indicato in queste istruzioni può condurre a danneggiamenti dell'apparecchio e rappresentare un serio pericolo per l'utente.

La trinciatrice non va utilizzata per sassi, vetro, metalli, ossa, materiali plastici e rifiuti di stoffa.

L'utente che mette in funzione ed in uso l'apparecchio è responsabile di incidenti e danni ad altre persone o ai loro beni privati.

Il produttore non si assume alcuna responsabilità per danni causati da un uso improprio o errato.

Norme di sicurezza



Questo apparecchio può causare seri infortuni in casi di uso improprio. Prima di iniziare a lavorare con l'apparecchio, leggere attentamente le istruzioni per l'uso e familiarizzare bene con tutte le parti dell'apparecchio. In caso di dubbi consultare uno specialista. Conservare con cura il presente manuale d'uso e consegnarlo al successivo utilizzatore prestando attenzione che sia sempre a disposizione di chi usa l'apparecchio.

Simboli riportati nelle istruzioni



Simboli di pericolo con indicazioni relative alla prevenzione di danni a cose e persone.



Simboli di divieto (al posto del punto esclamativo il divieto viene delucidato) con indicazioni relative alla prevenzione di danni.



Simboli di avvertenza con informazioni relative ad un uso corretto dell'apparecchio.

Simboli grafici sull'apparecchio



Attenzione!



Leggere le istruzioni per l'uso.



Indossare dispositivi di protezione per gli occhi e l'udito.



Indossare guanti di protezione.



Non esporre l'apparecchio alla pioggia.



Attenzione! Spegner il motore e staccare la spina elettrica prima di eseguire lavori di regolazione o di pulizia oppure quando le condutture di collegamento si sono impigliate o sono state danneggiate



Classe di protezione II



Attenzione! Pericolo di lesioni a causa della lama rotante!



Mantenere mani e piedi lontani dalle aperture quando è in funzione l'apparecchio.



Attenzione! Inerzia lama.



Non usare come un tramolino di lancio



Attenzione! Pericolo di pezzi di materiale che vengono scaraventati! Mantenersi a distanza dall'apertura d'introduzione e dalla zona d'espulsione e mantenere lontane altre persone dalla zona di pericolo.



Livello di potenza sonora garantito.



Le apparecchiature non si devono smaltire insieme ai rifiuti domestici.

Norme generali di sicurezza

- L'apparecchio non è adatto all'uso da parte di persone (compresi bambini) con facoltà fisiche, sensoriali o mentali limitate o con scarse esperienze o conoscenze; a meno che non siano sorvegliati da una persona responsabile per la loro

sicurezza o abbiamo ricevuto istruzioni su come usare l'apparecchio.

- Non permettere mai a bambini nonché ad altre persone, le quali non conoscono le istruzioni per l'uso, di usare l'apparecchio. Disposizioni di legge locali possono stabilire l'età minima dell'utente.



Rispettare le direttive sull'inquinamento acustico e le disposizioni di legge locali.



Attenzione! Durante l'uso di utensili elettrici osservare le seguenti misure di sicurezza di base ai fini della protezione contro scosse elettriche e rischi di lesioni e incendi:

Preparazione:

- Non utilizzare mai l'apparecchio quando nelle vicinanze sono presenti persone o animali.
- Durante tutta la durata d'uso dell'apparecchio, indossare dispositivi di protezione per l'udito e degli occhiali di protezione.
- Indossare abbigliamento da lavoro adeguato come per esempio guanti di protezione, scarpe robuste ed un paio di pantaloni lunghi. Non indossare abbigliamento che penzola o che ha bretelle e corde penzolanti.
- Utilizzare l'apparecchio soltanto all'aperto (cioè non vicino a pareti o ad altri oggetti rigidi) e su una superficie solida e piana.

- Non usare la macchina su lastricato di ghiaia, sulla quale vi è rischio di lesioni a causa di materiale catapultato
- Prima della messa in funzione, accertarsi che tutte le viti, dadi, perni ed altro materiale di fissaggio siano fissati saldamente. Coperture e scudi di protezione vanno collocati al posto giusto e devono essere in buone condizioni operative. Etichette autoadesive danneggiate o illeggibili vanno sostituite.
- Utilizzare solo pezzi di ricambio e accessori che vengono forniti e raccomandati dal produttore. L'impiego di pezzi estranei conduce alla perdita immediata del diritto di garanzia.
- Non lasciare incustodito l'apparecchio mentre è in funzione e conservarlo in un luogo asciutto e fuori dalla portata dei bambini.
- Allacciare l'apparecchio soltanto ad una rete elettrica messa a terra a norma di regola. Presa e cavo di prolunga devono possedere un conduttore di terra funzionante.
- Collegare l'apparecchio solo a una presa con RCD (Residual Current Device) non superiore a 30 mA.

Lavorare con l'apparecchio:

- Prima di avviare l'apparecchio accertarsi che la tramoggia di riempimento sia vuota.
- Mantenere testa, capelli e corpo lontani dall'apertura d'introduzione.
- Quando l'apparecchio è in funzione, non mettere mai le mani

nella tramoggia di riempimento. Immediatamente dopo lo spegnimento, l'apparecchio continua ancora a funzionare per un breve lasso di tempo.

- Mantenersi sempre fuori dalla zona di espulsione durante l'esercizio dell'apparecchio.
- Prestare sempre attenzione al proprio equilibrio e a mantenere una posizione stabile. Non sporgersi mai in avanti e mai stare ad un'altezza superiore a quella dell'apparecchio durante l'introduzione del materiale.
- Durante l'introduzione del materiale, fare attenzione che nel materiale da introdurre non siano mai presenti oggetti duri come per esempio metalli, sassi, vetro ed altri oggetti estranei.
- Non utilizzare l'apparecchio in casi di pioggia e di brutto tempo. Lavorare solo alla luce del giorno o sotto una buona illuminazione.
- Non lavorare con l'apparecchio in stato di spossatezza o di scarsa concentrazione oppure dopo aver assunto alcool o farmaci. Prendersi regolarmente una pausa dal lavoro. Affrontare il lavoro con giudizio.
- Spegnerne l'apparecchio e staccare la spina di rete:
 - quando non si utilizza, quando si trasporta o quando si lascia incustodito l'apparecchio;
 - prima di liberare una lama bloccata.
 - quando si controlla l'apparecchio, quando lo si pulisce o si eliminano i blocchi;
- quando si effettuano lavori di pulizia o manutenzione o quando si sostituiscono gli accessori;
- quando il cavo di alimentazione o la prolunga sono danneggiati;
- quando si desidera spostare o alzare l'apparecchio,
- quando giungono materiali estranei nell'apparecchio ed in caso di rumori o vibrazioni insoliti (prima di riavviare l'apparecchio, controllare se quest'ultimo è danneggiato).
- Non lasciare accumulare il materiale lavorato nella zona di espulsione perché, altrimenti, ciò potrebbe impedire l'espulsione corretta e codurre a contraccolpi del materiale dall'apertura d'introduzione.
- Non trasportare e non inclinare l'apparecchio mentre il motore è in funzione.
- Tenere lontane mani, altre parti del corpo e capi d'abbigliamento dalla camera di riempimento, dal canale di espulsione oppure dalle parti mobili.
- In presenza di intasamenti nel canale di immissione o di espulsione della macchina, spegnere il motore e staccare la spina elettrica prima di eliminare i residui di materiale nell'apertura di immissione o espulsione. Assicurarsi che il motore sia libero da rifiuti e altri accumuli, per proteggere il motore da eventuali danneggiamenti o possibili incendi. Non dimenticare che nelle macchina azionate a motore, al

momento della messa in esercizio del meccanismo di avviamento, si mette in moto anche l'utensile di taglio.



Attenzione! In questo modo si evitano danni all'apparecchio ed eventuali danni consequenziali a persone:

- Trattare con cura l'apparecchio. Pulire ad intervalli regolari le fessure di ventilazione e rispettare sempre le indicazioni relative alla manutenzione.
- Non sovraccaricare l'apparecchio durante il lavoro. Lavorare solo nell'ambito di potenza indicato. Non utilizzare macchine a bassa potenza per lavori pesanti. Non utilizzare l'apparecchio per scopi ai quali non è destinato.
- Spegnerne l'apparecchio solo quando la tramoggia di riempimento è completamente svuotata, perché altrimenti l'apparecchio potrebbe intasarsi ed in tal caso non funzionerebbe.
- Non tentare di riparare l'apparecchio, a meno che non si abbia una specializzazione per farlo. Tutte le operazioni che non vengono indicate in queste istruzioni possono essere eseguite soltanto dal nostro centro servizio assistenza (service-center).
- Per il posizionamento del cavo di prolunga utilizzare il gancio portacavo previsto a tale scopo.
- Non utilizzare mai cavi, collegamenti, spine e conduttori danneggiati o non conformi alle norme. In caso di danni o di taglio del cavo di alimentazione staccare immediatamente la spina dalla presa.
Non toccare mai il cavo di alimentazione prima di disconnetterlo.
- Nel caso in cui la conduttura di collegamento di questo apparecchio venga danneggiata, deve essere sostituita da parte del produttore o dal servizio di assistenza cliente dello stesso oppure da una persona qualificata, al fine di evitare pericoli.
- Non utilizzare l'apparecchio se l'interruttore d'accensione/spegnimento non si spegne o non si accende. Interruttori d'accensione/spegnimento difettosi devono essere sostituiti presso il nostro centro assistenza clienti.
- Utilizzare solo cavi di prolunga destinati per uso esterno e con protezione da acqua. Il diametro del cavetto di un cavo di prolunga minimo 2,5 mm². Prima dell'uso, avvolgere completamente il tamburo per cavi. Controllare che il cavo non sia danneggiato.
- Non utilizzare il cavo per staccare la spina dalla presa. Proteggere il cavo da caldo, olio e spigoli taglienti.

Sicurezza elettrica



Attenzione: in questo modo evitate incidenti e lesioni a causa di scosse elettriche:

Descrizione generale

Descrizione delle funzionalità

Il tritratore è dotato di un motore elettrico di potenza con protezione contro sovraccarichi. Come sistema di taglio viene inserito un sistema a lama. Il telaio robusto provvede ad una stabilità sicura e ad una buona mobilità dell'apparecchio.

Le funzioni dei vari elementi si possono apprendere dalle descrizioni seguenti.



Le immagini si trovano sulla parte anteriore dell'apertura ribaltabile.

Illustrazione

- | | |
|----------|---|
| A | 1 Tramoggia |
| | 2 Premitore |
| | 3 Fissaggio sacca di raccolta |
| | 4 Sacca di raccolta |
| | 5 Ruota |
| | 6 Carrello |
| | 7 Cavo di rete |
| | 8 Blocco alloggiamento |
| | 9 Interruttore accensione/
spegnimento |
| | 10 Impugnatura di trasporto |

Istruzioni per il montaggio

Contenuto della confezione

- Indicazioni d'uso e di sicurezza
- Tritratore
- Carrello
- Sacca dir accolta
- Due ruote con coperchio e materiale di montaggio
- Chiave per vite a esagono cavo
- Premitore

Montare l'apparecchio

B

Inserire l'asse (6.1) nel carrello (6).

Montare le due ruote (5) al carrello (6).

A tale scopo infilare le due ruote (5) sull'asse del carrello (6). Quindi posizionare le rondelle (12) sull'asse e inserire la coppiglia di fissaggio (13) attraverso i fori prescritti nell'asse.

Incastrare le coperture delle ruote (11) nelle ruote.

C

Appoggiare il tritratore (14) sulla tramoggia (1). Infilare il carrello (6) nel tritratore.

Utilizzo

Messa in funzione



Prestare attenzione che la tensione di rete corrisponda alle indicazioni sulla targhetta del tipo.

Appendere la sacca di raccolta (4) negli appositi fissaggi (3).

Accensione e spegnimento



Modellare un cappio dalla fine del cavo di prolunga e appenderlo al dispositivo di alleggerimento da trazione situato presso il cavo di rete (7).

Connettere il cavo di prolunga.
La tramoggia di riempimento deve essere vuota.

1. Accendere l'apparecchio dall'interruttore di accensione/spegnimento (9).

Versare il materiale da sminuzzare nella tramoggia di riempimento. Il materiale viene caricato e sminuzzato.

2. Per spegnere l'apparecchio rimettere l'interruttore di accensione/spegnimento (10) nella posizione „OFF“.

Immediatamente dopo lo spegnimento, l'apparecchio resta ancora in funzione ancora per un breve lasso di tempo.

Svuotamento della sacca di raccolta



Provvedere tempestivamente allo svuotamento della sacca di raccolta. Tenere presente che la sacca di raccolta sotto il canale di espulsione si riempie in modo disomogeneo!



1. Spegnere l'apparecchio.
2. Rimuovere la sacca di raccolta (4) e svuotarlo.

Protezione contro i sovraccarichi

In caso di sovrastimolazione per esempio a causa di rami troppo spessi, l'apparecchio si spegne automaticamente. Per il riavvio lasciare raffreddare l'apparecchio e riaccenderlo.

Dispositivo di bloccaggio di riavvio

Dopo un'interruzione di corrente l'apparecchio non si riavvia automaticamente dopo il ripristino della tensione di rete. Per riaccenderlo premere l'interruttore di accensione.

Indicazioni d'uso

Indicazioni d'uso generali



Durante l'operazione di sminuzzamento da parte della trinciatrice, mantenersi sufficientemente a distanza dall'apparecchio perché nel momento del "risucchio" i rami lunghi potrebbero di colpo ritornare indietro.



Indossare dispositivi di protezione per gli occhi e l'udito.



Indossare guanti di protezione.

- Tenere i rami durante l'introduzione nell'apparecchio, fino a quando vengono catturati automaticamente.
- Tenere conto della possibile velocità di innesto del trituratore e non sovraccaricare l'apparecchio.
- Per evitare un intasamento, triturare rifiuti di giardino appassiti e depositati per più giorni in alternanza con rami.
- Prima di procedere alla frantumazione, rimuovere le radici dai residui di terra e pietre per evitare che le lame si smussino troppo rapidamente.
- Materiale morbido e umido come rifiuti di cucina non deve essere triturato, ma introdotto direttamente nel compost.

- Conservare alcuni rami secchi fino alla fine, per usarli come ausilio per la pulizia dell'apparecchio.
- Spegnerne l'apparecchio solo dopo il passaggio di tutto il materiale triturato nella zona delle lame. Altrimenti è possibile che le lame si blocchino quando l'apparecchio viene riavviato.

D Rimuovere i bloccaggi



Prima di effettuare qualsiasi lavoro di manutenzione e pulizia, spegnere l'apparecchio, staccare la spina elettrica e attendere l'arresto della lama. Pericolo di lesioni e di vita a causa di scosse elettriche, incendio e lame rotanti.



- Assicurarsi che la spina (A7) sia staccata dalla rete.
- Rimuovere il bloccaggio dell'alloggiamento (8).
- Ribaltare la parte anteriore dell'alloggiamento del tritratore. Può essere rimosso completamente e depositato lateralmente.
- L'accesso alla lama (18) è libero.
- Ora è possibile rimuovere il bloccaggio nell'apparecchio.

Manutenzione e pulitura



Fare eseguire tutte le operazioni che non vengono descritte in queste istruzioni soltanto dai servizi di assistenza da noi autorizzati. Utilizzare solo pezzi originali.



Indossare dei guanti nel maneggio del cilindro a lame.



Prima di effettuare qualsiasi lavoro di manutenzione e pulizia, spegnere l'apparecchio, staccare la spina elettrica e attendere l'arresto della lama. Pericolo di lesioni e di vita a causa di scosse elettriche, incendio e lame rotanti

Operazioni generali di pulitura e manutenzione



Non lavare la trinciatrice con acqua.
Pericolo di scossa elettrica!

- Tenere l'apparecchio, le ruote e le aperture di ventilazione sempre puliti. Per la pulitura adoperare una spazzola o un panno ma nessun detergente o solvente.
- Prima di ogni uso, controllare l'apparecchio, soprattutto i sistemi di protezione, in cerca di danneggiamenti come parti venute via, logorate o danneggiate. Accertarsi che tutti i dadi, i perni e le viti siano ben avvitati.
- Verificare che i rivestimenti e i dispositivi di protezione non siano danneggiati e accertarsi di una corretta posizione. Eventualmente sostituirli.
- Conservare l'apparecchio in un luogo asciutto e lontano dalla portata dei bambini. Non avvolgere l'apparecchio in sacchi di nylon poiché potrebbe formarsi umidità.



D Affilare, rivoltare o sostituire la lama



Prima di effettuare qualsiasi lavoro di manutenzione e pulizia, spegnere l'apparecchio, staccare la spina elettrica e attendere l'arresto della lama.

Pericolo di lesioni e di vita a causa di scosse elettriche, incendio e lame rotanti.

- Assicurarsi che la spina elettrica (A 7) sia staccata dalla rete.
- Rimuovere il bloccaggio dell'alloggiamento (8).
- Ribaltare la parte anteriore dell'alloggiamento del tritatore. Può essere rimosso completamente e depositato lateralmente.
- L'accesso alla lama (18) è libero.
- Bloccare con un cacciavite la piastra di taglio (16). Infilare il cacciavite nel foro di accesso (19) e ruotare delicatamente la piastra di taglio (16), fino a quando si raggiunge una delle due aperture di bloccaggio. Ora è possibile inserire il cacciavite nella piastra di taglio (16) per bloccarla.
- Mediante la chiave per vite a esagono cavo (15) è possibile allentare la vite (17) della piastra di taglio (16) e rimuovere la lama (18).



Per il montaggio della lama si raccomanda di usare una vite nuova e di stringerla con una coppia di serraggio di 16 Nm.

Pezzi di ricambio

È possibile ordinare pezzi di ricambio e accessori all'indirizzo

www.grizzly-service.eu

Per ulteriori domande rivolgersi al "Service-Center" (vedere "Grizzly Service-Center").

Vite 91093082
Lame..... 91093083

Smaltimento/Tutela dell'ambiente

Effettuare lo smaltimento dell'apparecchio, degli accessori e della confezione nel rispetto dell'ambiente presso un punto di raccolta per riciclaggio.



Le apparecchiature non si devono smaltire insieme ai rifiuti domestici.

Consegnare l'apparecchio presso un centro di raccolte e ricupero. Le parti plastiche e di metallo usate potranno essere selezionate e avviate al ricupero. Chiedere informazioni a riguardo al nostro centro assistenza clienti.

Garanzia

- Per questo apparecchio forniamo 24 mesi di garanzia. Questo apparecchio non è adatto per l'uso industriale. In caso di un impiego per uso industriale decade la garanzia.

Nei casi previsti, di guasto o mal funzionamento dell'apparecchio, per avvalersi del diritto di garanzia, si prega di contattare il nostro

centro servizio assistenza (service-center) (si veda a pagina 57 il numero telefonico, numero di fax, indirizzo e-mail). In tale sede si potranno ricevere ulteriori informazioni sull'elaborazione dei reclami.

- I danni riconducibili ad usura, sovraccarico o utilizzo improprio non sono coperti da garanzia. Alcune parti sono soggette a normale usura e non sono coperte da garanzia.
- Requisito essenziale per le prestazioni in garanzia è inoltre che le indicazioni riportate alla voce Pulizia e Manutenzione siano state rispettate.

- I danni che siano risultati da difetti del materiale o errori di costruzione verranno eliminati senza alcun costo, tramite sostituzione del prodotto o la riparazione dello stesso.
Per usufruire della garanzia è necessario che l'apparecchio sia spedito - non smontato - al nostro Centro di Assistenza unitamente alla prova d'acquisto e al tagliando di garanzia.
- Le riparazioni che non siano coperte da garanzia potranno essere eseguite a pagamento dal nostro Centro di Assistenza tecnico. Il nostro Centro di Assistenza tecnico vi farà volentieri un preventivo. Potremo accettare solo quelle apparecchiature che siano state adeguatamente imballate e sufficientemente affrancate.
- La premessa è che l'apparecchio non sia smontato e venga restituito al nostro centro di assistenza completo della prova d'acquisto e di garanzia.
- **Le apparecchiature inviate non affrancate - come merce voluminosa, per espresso o con altra spedizione speciale - non potranno essere accettate.**
- Effettuiamo gratuitamente lo smaltimento della Vs. apparecchiatura.

Livello di potenza sonora (L_{WA})
 garantito..... 107 dB(A)
 misurata..... 106 dB(A); $K_{WA} = 1$ dB(A)
 Livello di pressione acustica
 (L_{pA})..... 98 dB (A), $K_{pA} = 3$ dB(A)

I valori di rumore sono stati rilevati secondo le procedure di misurazione del rumore EN 13683:2009-09, Allegato F.

- * Funzionamento continuo con carico di arresto (40 sec di carico - 60 sec di funzionamento a vuoto)
- ** Lo spessore massimo dei rami cippabili dipende dal tipo di legname e dalle caratteristiche del cippato. Per i legni duri (ad es. rami di quercia/faggio) lo spessore massimo cippabile è inferiore rispetto al legno tenero (ad es. pino/abete rosso). Per i legni nodosi secchi o nodosi o è anche possibile ridurre lo spessore di cippatura.

I valori di rumore e vibrazione sono stati rilevati conformemente alle norme e le disposizioni specificate nella dichiarazione di conformità.

Dati tecnici

Trituratore elettrico EMH 2440

Potenza nominale di entrata

..... 2400 W_e(P40)*

Tensione di rete 220-240 V~; 50 Hz

Classe di protezione II

Tipo di protezione IP24

Numero di giri al minimo I (n)....3940 min⁻¹

Spessore ramomax. 40 mm**

Contenuto della sacca di raccolta..ca. 60 l

Peso12 kg

Ricerca degli errori

Problema	Causa possibile	Rimozione di errore
Motore non funziona	Manca la tensione di rete	Esaminare presa, cavo, conduzione e spina, eventualmente riparazione da parte di un elettricista
	E' scattata la protezione contro sovraccarichi	Attendere che il motore si raffreddi, premere l'interruttore di reset e riaccendere l'apparecchio
	Il coperchio dell'alloggiamento non è chiuso correttamente	Stringere il bloccaggio dell'alloggiamento
Rifiuti da giardinaggio non vengono "risucchiati"	Materiale da trinciare è troppo morbido	Lavorare con il premitore oppure frantumare anche rametti secchi
	L'apparecchio è bloccato	Vedi al capitolo „rimuovere i blocchi"
	Materiale triturato presente nel vano di espulsione	Rimuovere il materiale triturato dal vano di espulsione
L'apparecchio non frantuma in modo soddisfacente	Le lame sono consumate	Controllare la lama ed eventualmente rivoltare, affilare o sostituire (vedi capitolo „affilare, rivoltare o sostituire la lama")

Spis treści

Przeznaczenie	49
Zasady bezpieczeństwa	49
Symbole w instrukcji obsługi	50
Symbole na urządzeniu	50
Ogólne zasady bezpieczeństwa	50
Opis ogólny	54
Opis działania	54
Przeгляд	54
Instrukcja montażu	54
Zawartość opakowania	54
Składanie urządzenia	54
Obsługa	54
Uruchamianie	54
Włączanie i wyłączanie	54
Opróżnianie worka	55
Zabezpieczenie przeciwprzeciężeniowe	55
Blokada ponownego rozruchu	55
Wskazówki dotyczące pracy	55
Ogólne wskazówki dotyczące pracy	55
Usuwanie blokad	56
Konserwacja i oczyszczanie	56
Ogólne prace z zakresu oczyszczania i konserwacji	56
Ostrzenie, odwracanie lub wymiana noży	56
Części zamienne	57
Usuwanie i ochrona środowiska	57
Gwarancja	57
Dane techniczne	58
Poszukiwanie błędów	59
Deklaracja zgodności z normami UE	116
Rysunek samorozwijający	122
Grizzly-Service-Center	123

Przeznaczenie

Urządzenie jest przeznaczone do rozdrabniania włóknistych lub drewnianych odpadów ogrodowych, takich jak ścinki z żywopłotów i drzew, gałązki, kora czy szyszki jodłowe. Każdy inny sposób używania urządzenia, który nie jest jednoznacznie określony jako dozwolony w niniejszej instrukcji obsługi, może spowodować uszkodzenie urządzenia i stanowić poważne zagrożenie dla użytkownika.

Rozdrabniarki nie wolno napełniać kamieniami, szkłem, kośćmi, tworzywami sztucznymi czy resztkami tekstyliów.

Osoba obsługująca lub użytkownik odpowiada za wszelkie wypadki lub szkody poniesione przez innych ludzi albo uszkodzenia ich własności.

Producent nie odpowiada za szkody wywołane niezgodnym z przeznaczeniem stosowaniem lub nieprawidłową obsługą urządzenia.

Zasady bezpieczeństwa



Nieprawidłowe obchodzenie się z tym urządzeniem może spowodować poważne zranienia! Przed rozpoczęciem pracy z urządzeniem uważnie przeczytaj całą instrukcję obsługi i zapoznaj się dokładnie z wszystkimi elementami obsługi urządzenia. Jeżeli masz pytania, poproś o pomoc specjalistę. Przechowuj tę instrukcję w dobrze zabezpieczonym miejscu i przekazuj ją każdemu kolejnemu właścicielowi urządzenia, aby zawarte w niej informacje były zawsze dostępne dla osób używających urządzenia.

Symbole w instrukcji obsługi



Symbol niebezpieczeństwa z informacjami na temat ochrony osób i zapobiegania szkodom materialnym.



Znak nakazu (w miejscu wykrzyknika objaśnienie nakazu) z informacjami na temat zapobiegania szkodom.



Znak informacyjny ze wskazówkami ułatwiającymi posługiwanie się urządzeniem.

Symbole na urządzeniu



Uwaga!



Przeczytaj instrukcję obsługi



Noś osłonę oczu i uszu



Noś rękawice ochronne



Nie wystawiaj urządzenia na deszcz



Klasa zabezpieczenia II



Uwaga! Wyłączyć silnik i odłączyć wtyczkę od gniazdka sieciowego przed rozpoczęciem regulacji lub czyszczenia urządzenia albo jeżeli przewód zasilający został zakleszczony lub został uszkodzony.



Uwaga! Niebezpieczeństwo zranienia przez obrotowe walce tnące.



Podczas pracy maszyny trzymaj ręce i stopy z daleka od otworów.



Nie należy używać jako wzmocnienia



Uwaga! Niebezpieczeństwo zranienia przez wyrzucone części! Zachowaj bezpieczną odległość od otworu wrzutowego i strefy wyrzutu, trzymaj inne osoby z daleka od obszaru zagrożenia..



Uwaga! Niebezpieczeństwo zranienia przez obracający się nóż!



Gwarantowany poziom ciśnienia akustycznego



Urządzeń elektrycznych nie należy wyrzucać razem z odpadami domowymi.

Ogólne zasady bezpieczeństwa

- To urządzenie nie jest przeznaczone do używania przez osoby (włącznie z dziećmi) o ograniczonych zdolnościach fizycznych, zmysłowych lub umysłowych lub osoby nieposiadające odpowiedniej wiedzy i/lub odpowiedniego

doświadczenia, chyba że będą one pracować pod nadzorem odpowiedzialnej za ich bezpieczeństwo osoby lub otrzymają od niej wskazówki, jak powinno być używane urządzenie..

- Nigdy nie pozwalaj dzieciom ani innym osobom nie znającym instrukcji obsługi na używanie urządzenia. Przepisy lokalne mogą określać minimalny wiek osoby obsługującej urządzenie.
- Trzymaj urządzenie z daleka od dzieci i zwierząt domowych. Dzieci należy nadzorować, aby wykluczyć zabawę urządzeniem.



Przestrzegaj zasad ochrony przed hałasem i przepisów lokalnych.



Uwaga! Przy korzystaniu z narzędzi elektrycznych należy przestrzegać podanych poniżej podstawowych środków bezpieczeństwa, zabezpieczających przed porażeniem prądem elektrycznym, zranieniem i pożarem:

Czynności przygotowawcze:

- Nigdy nie używaj urządzenia, gdy w pobliżu znajdują się ludzie lub zwierzęta.
- Podczas używania urządzenia noś cały czas zabezpieczenie słuchu i okulary ochronne.
- Noś odpowiednią odzież ochronną, taką jak rękawice ochronne, mocne obuwie i długie spodnie. Nie noś luźnej, zwisającej odzieży i ubrań ze zwisającymi paskami czy kordonkami.
- Używaj urządzenia tylko w otwartych miejscach (tzn. nie używaj go w pobliżu ścian czy innych sztywnych przedmiotów) i na stabilnej, równej powierzchni.
- Nie używaj maszyny na pokrytych płytami lub brukowanych, posypanych żwirem powierzchniach, gdzie odrzucony materiał mógłby spowodować zranienia.
- Przed uruchomieniem należy sprawdzić, czy wszystkie śruby, nakrętki, trzpienie i inne elementy mocujące są dobrze umocowane. Pokrywy i tarcze ochronne muszą być zamontowane w odpowiednich miejscach i znajdować się w dobrym stanie. Uszkodzone lub nieczytelne naklejki należy wymienić na nowe.
- Używaj tylko dostarczonych i zalecanych przez producenta części zamiennych i akcesoriów. Stosowanie części innych producentów prowadzi do natychmiastowej utraty uprawnień gwarancyjnych.
- Nie pozwalaj urządzeniu pracować bez nadzoru i przecho- wuj je w suchym, niedostępnym dla dzieci miejscu.
- Przyłączaj urządzenie tylko do prawidłowo uziemionej sieci elektrycznej. Gniazdzka i przedłużacze muszą posiadać sprawny przewód wzgl. bolec uziemiający.
- Urządzenie należy podłączać wyłącznie do gniazdek wyposażonych w RCD (Residual Current Device) o wartości prądu uszkodzeniowego nie większej od 30 mA.

Praca z urządzeniem:

- Przed uruchomieniem urządzenia upewnij się, że lej wrzutowy jest pusty.
- Głowa i całe ciało muszą się znajdować w bezpiecznej odległości od otworu wrzutowego.
- Podczas pracy nie wkładaj rąk do leja wrzutowego. Po wyłączeniu urządzenie pracuje jeszcze przez krótki czas.
- Zawsze uważaj na równowagę ciała i stabilną pozycję. Nie pochylaj się do przodu, przy wrzucaniu materiału nigdy nie stój wyżej niż urządzenie.
- Uważaj, by wrzucany materiał nigdy nie zawierał twardych przedmiotów, takich jak metal, kamienie, szkło itd.
- Nie używaj urządzenia podczas deszczu i przy złej pogodzie. Pracuj wyłącznie podczas dnia i przy dobrym oświetleniu.
- Nie pracuj urządzeniem, jeżeli jesteś zmęczony, masz trudności z koncentracją lub jeżeli piłeś alkohol albo przyjmowałeś tabletki. Zawsze dostatecznie wcześniej rób przerwy na odpoczynek. Pracuj rozsądnie.
- Wyłącz urządzenie i wyjmij wtyczkę kabla prądowego z gniazdka:
 - podczas przerw w pracy i gdy nie używasz urządzenia,
 - przed odblokowaniem zablokowanego noża.
 - przed rozpoczęciem jakichkolwiek prac przy urządzeniu (oczyszczanie, konserwacja),
 - jeżeli kabel prądowy jest uszkodzony albo splątany,
- gdy urządzenie jest zatkane,
- gdy przemieszczasz urządzenie albo chcesz je podnieść,
- jeżeli do urządzenia dostaną się obce przedmioty, przy anormalnych odgłosach albo wibracjach (przez ponownym uruchomieniem urządzenia sprawdź, czy nie jest ono uszkodzone)
- Nie pozwalaj, by rozdrobniony materiał gromadził się w strefie wyrzutu, może to uniemożliwić prawidłowe wyrzucanie materiału i spowodować jego wyrzucenie przez otwór wrzutowy.
- Nie transportuj i nie przechylaj urządzenia przy pracującym silniku.
- Rąk, innych części ciała i odzieży nie należy wkładać do komory, kanału wyrzutowego ani trzymać w pobliżu innych ruchomych części.
- Jeżeli wlot lub wyrzut maszyny jest zatkany, wyłącz silnik i wyjmij wtyczkę z gniazdka sieciowego przed usunięciem resztek materiału z otworu wlotowego lub kanału wyrzutowego. Zwracaj uwagę na to, czy silnik jest wolny od odpadków i innych nagromadzeń, w przeciwnym razie może dojść do jego uszkodzenia, a nawet zapłonu. Pamiętaj, że przy uruchamianiu mechanizmu rozruchowego maszyny napędzanych mechanicznie zaczyna też pracować narzędzie tnące.



Ostrożnie! W ten sposób unikniesz uszkodzeń urządzenia i wynikających stąd szkód osobowych:

- Starannie obchodź się z urządzeniem. Regularnie oczyszczaj szczeliny wlotów powietrza i przestrzegaj przepisów konserwacji.
- Nie przeciążaj urządzenia. Pracuj tylko w podanym zakresie mocy. Nie stosuj maszyn o niskiej mocy do wykonywania ciężkich prac. Nie używaj urządzenia do celów, do których nie jest ono przeznaczone.
- Wyłączaj urządzenie dopiero po całkowitym opróżnieniu leja wrzutowego, ponieważ w przeciwnym razie urządzenie może się zatkać, co może uniemożliwić jego uruchomienie.
- Nie próbuj samodzielnie naprawiać urządzenia, jeżeli nie posiadasz wymaganych w tym celu kwalifikacji. Wszelkie prace, które nie są podane w niniejszej instrukcji obsługi, mogą być wykonywane wyłącznie przez nasze Centrum Serwisowe.
- Stosowanie uszkodzonych przewodów, złączy i wtyczek lub niezgodnych z przepisami przewodów sieciowych jest niedozwolone. W razie uszkodzenia kabla sieciowego natychmiast wyjmij wtyczkę z gniazdka. *Pod żadnym względem nie dotykaj kabla sieciowego, dopóki wtyczka nie zostanie wyjęta z gniazdka sieci elektrycznej.*
- Jeżeli kabel zasilający tego urządzenia jest uszkodzony, musi on zostać wymieniony przez producenta lub jego serwis albo osobę posiadającą podobne kwalifikacje - tylko w ten sposób można zapewnić bezpieczeństwo urządzenia.
- Nie używaj urządzenia, jeżeli włącznika-wyłącznika nie można włączyć i wyłączyć. Uszkodzone włączniki-wyłączniki muszą zostać wymienione w naszym Centrum Serwisowym.
- Używaj tylko dopuszczonych do używania na dworze, zabezpieczonych przez bryzgami wody przedłużaczy. Przekrój żyły przedłużacza musi wynosić co najmniej 2,5 mm². Przed użyciem zawsze odwijaj kabel z bębna kablowego. Zawsze sprawdzaj, czy kabel nie jest uszkodzony.
- Nie wyciągaj wtyczki z gniazdka, ciągnąc za kabel. Chroń kabel przed gorącym, olejem i ostrymi krawędziami.

Bezpieczeństwo elektryczne:



Ostrożnie: W ten sposób unikniesz wypadków i zranień wskutek porażenia prądem:

- Przy przyłączaniu kabla przedłużającego stosuj przewidziane zabezpieczenie kabla przed siłą ciągu.

Opis ogólny

Opis działania

Rozdrabniarka posiada mocny silnik elektryczny z bezpiecznikiem przeciążeniowym. System tnący jest systemem nożowym. Wytrzymały stelaż jezdny zapewnia stabilność i mobilność urządzenia.

Funkcje elementów urządzenia są podane w poniższym opisie.

! Ilustracje sposobu obsługi i konserwacji znajdziesz na stronie 2 i 3.

Przegląd

- A**
- 1 Lej wrzutowy
 - 2 Dosuwacz
 - 3 Mocowanie worka na materiał
 - 4 Worek
 - 5 Kółko
 - 6 Podwozie
 - 7 Kabel sieciowy
 - 8 Przełącznik resetujący
 - 9 Zamek obudowy
 - 10 Włącznik-wyłącznik

Instrukcja montażu

Zawartość opakowania

- Zasady obsługi i bezpieczeństwa
- Rozdrabniarka
- Podwozie
- Worek
- Dwa kółka z kołpakami i materiał montażowy
- Klucz imbusowy
- Dosuwacz

Składanie urządzenia

B Wsuń oś (6.1) do podwozia (6). Zamontuj oba kółka (5) w podwoziu (6).

Założ oba kółka (5) na oś podwozia (6). Następnie ustaw podkładki (13) na osi i przełoż zatyczki zabezpieczające (14) przez odpowiednie otwory znajdujące się w osi.

Wciśnij kołpaki kółek (12) do kółek.

C Ustaw rozdrabniarkę (15) na leju (1). Wsuń podwozie (6) do rozdrabniarki.

Obsługa

Uruchamianie

i Uważaj, by napięcie sieciowe było zgodne z danymi znajdującymi się na tabliczce znamionowej.

Zawieś worek (4) na mocowaniach worka (3).

Włączanie i wyłączanie



Utwórz pętlę z końca kabla przedłużacza i zawieś ją w zaczepie odciążającym kabla (7)

Podłącz przedłużacz.
Lej wrzutowy musi być pusty.

1. Włącz urządzenie włącznikiem-wyłącznikiem (10).

Włóż przeznaczony do rozdrobnienia materiał do leja wrzutowego. Urządzenie wciąga i rozdrabnia materiał.

2. Aby wyłączyć urządzenie, obróć włącznik-wyłącznik (10) w położenie „OFF”.

Po wyłączeniu urządzenie pracuje jeszcze przez jakiś czas.

Opróżnianie worka



Opróżniaj worek na rozdrobniony materiał dostatecznie wcześniej.



Pamiętaj, że worek napęlnia się nierówno pod kanałem wyrzutowym!

1. Wyłącz urządzenie.
2. Wyjmij worek (4) i opróżnij go.

Zabezpieczenie przeciwprzeciążeniowe

Przy za wysokim obciążeniu, np. przez zbyt grube gałęzie, urządzenie wyłącza się automatycznie.

Aby ponownie uruchomić urządzenie, odczekaj krótki czas, a następnie naciśnij najpierw przełącznik resetujący (8), a następnie urządzenie.

Blokada ponownego rozruchu

Po przerwie w zasilaniu prądem i powrocie napięcia sieciowego urządzenie nie włącza się automatycznie. Aby włączyć urządzenie, naciśnij włącznik.

Wskazówki dotyczące pracy

Ogólne wskazówki dotyczące pracy



Przy rozdrabnianiu zachowuj wystarczającą odległość od urządzenia, ponieważ dłuższe gałęzie mogą zostać wyrzucone przy wciąganiu.



Noś osłonę oczu i uszu



Noś rękawice ochronne

- Trzymaj gałęzie przy podawaniu do urządzenia, dopóki urządzenie nie wciągnie ich automatycznie.
- Uwzględniaj możliwą szybkość wciągania materiału przez rozdrabniarkę, nie przeciążaj urządzenia.
- Aby zapobiec zatkanii urządzenia rozdrabniaj zwiędłe, składowane od kilku dni odpady ogrodowe na zmianę z cienkimi gałęziami.
- Przed rozdrobnieniem oczyść korzenie z resztek ziemi i kamyków, aby zapobiec szybkiemu stępieniu noży.
- Nie rozdrabniaj miękkich, wilgotnych materiałów, takich jak odpady kuchenne, lecz kompostuj je od razu.
- Zachowaj kilka suchych gałęzi na koniec, aby wykorzystać je do oczyszczenia urządzenia.
- Wyłączaj urządzenie dopiero wtedy, gdy cały rozdrobniony materiał przejdzie przez strefę noży. W przeciwnym razie przy ponownym włączaniu urządzenia może dojść do zablokowania noża.

D Usuwanie blokad



Przed rozpoczęciem wszelkich prac konserwacyjnych i czyszczenia wyłącz urządzenie, wyjmij wtyczkę sieciową z gniazdka i zaczekaj, aż nóż się zatrzyma. Niebezpieczeństwo zranienia wskutek porażenia prądem elektrycznym lub pożaru i przez obracające się noże.



- Upewnij się, że wtyczka sieciowa (A7) jest wyjęta z gniazdka sieciowego.
- Zwolnij zamek obudowy (9).
- Przechyl przednią część rozdrabniarki do przodu. Możesz ją zdjąć i odłożyć na bok.
- Masz teraz swobodny dostęp do noża (19).
- Możesz teraz usunąć blokadę w urządzeniu.

Konserwacja i czyszczenie



Prace, które nie zostały opisane w tej instrukcji obsługi, muszą być wykonywane przez autoryzowany przez nas warsztat serwisowy. Stosuj tylko oryginalne części.



Przy obchodzeniu się z nożem nos rękawice.



Przed rozpoczęciem wszelkich prac konserwacyjnych i czyszczenia wyłącz urządzenie, wyjmij wtyczkę sieciową z gniazdka i zaczekaj, aż nóż się zatrzyma.



Ogólne prace z zakresu czyszczenia i konserwacji



Nie myj rozdrabniarki strumieniem wody. Niebezpieczeństwo porażenia prądem elektrycznym!

- Zawsze utrzymuj urządzenie, kółka i otwory wentylacyjne w czystości. Do czyszczenia używaj szczołki lub szmatki, ale nie używaj środków czyszczących ani rozpuszczalników.
- Przed każdym użyciem sprawdzaj, czy rozdrabniarka, a przede wszystkim jej elementy zabezpieczające, nie wykazują braków, takich jak np. luźne, zużyte lub uszkodzone części. Sprawdzaj, czy wszystkie nakrętki, trzpienie i śruby są dobrze przykręcone.
- Sprawdzaj, czy osłony i elementy zabezpieczające nie są uszkodzone i czy są one dobrze zamocowane. W razie potrzeby wymień te części na nowe.
- Przechowuj urządzenie w suchym i niedostępnym dla dzieci miejscu. Nie zawiązuj urządzenia w worki nylonowe, może w nich powstawać wilgoć.



Ostrzenie, odwracanie lub wymiana noży



Przed rozpoczęciem wszelkich prac konserwacyjnych i czyszczenia wyłącz urządzenie, wyjmij wtyczkę sieciową z gniazdka i zaczekaj, aż nóż się zatrzyma. Niebezpieczeństwo zranienia wskutek porażenia prądem elektrycznym lub pożaru i przez obracające się noże.



- Upewnij się, że wtyczka sieciowa (A7) jest wyjęta z gniazdka sieciowego.
- Zwolnij zamek obudowy (9).

- Przechył przednią część rozdrabniarki do przodu. Możesz ją zdjąć i odłożyć na bok.
- Masz teraz swobodny dostęp do noża (19).
- Zablokuj śrubokrętem płytę nożową (17). Włóż śrubokręt przez otwór (20) i ostrożnie obracaj płytę nożową (17), aż dotrzesz do jednego z otworów blokujących. Teraz możesz wsunąć śrubokręt w płytę nożową (17), aby ją zablokować.
- Kluczem imbusowym (16) możesz teraz odkręcić śrubę (18) płyty nożowej (17) i wyjąć nóż (19).

Części zamienne

**Części zamienne i akcesoria
można zakupić na
www.grizzlyl-service.eu**

W razie kolejnych pytań należy zwracać się do „Service-Center” (patrz „Grizzly Service-Center”).

Płytę nożową 91093082
Odkręcić śrubę 91093083

Usuwanie i ochrona środowiska

Przekaż urządzenie, jego akcesoria i opakowanie do zgodnej z przepisami o ochronie środowiska naturalnego utylizacji.



Urządzeń elektrycznych nie należy wyrzucać razem z odpadami domowymi

Oddaj urządzenie w punkcie recyklingu. Użyte do produkcji urządzenia części plastikowe i metalowe mogą zostać od siebie

precyzyjnie oddzielone, a następnie poddane utylizacji. Zwróć się po poradę do naszego Centrum Serwisowego.

Utylizację przesłanych nam uszkodzonych urządzeń przeprowadzamy bezpłatnie.

Gwarancja

- Na niniejsze urządzenie udzielamy 24-miesięcznej gwarancji. To urządzenie nie jest przeznaczone do zastosowania komercyjnego. W przypadku użytkowania komercyjnego wygasają prawa z tytułu gwarancji.
- **W razie wystąpienia uprawnionego roszczenia gwarancyjnego prosimy o kontakt telefoniczny z naszym Centrum Serwisowym (nr tel., nr telefaksu, e-mail). Otrzymasz tu dalsze informacje na temat załatwiania reklamacji.**
- Szkody wywołane przez naturalne zużycie, przeciążenie lub nieprawidłową obsługę są wykluczone z zakresu gwarancji. Niektóre części konstrukcyjne ulegają normalnemu zużyciu i są wykluczone z zakresu gwarancji. Są to w szczególności: Walec tnący, płytka dociskowa.
- Warunkiem skorzystania z uprawnień gwarancyjnych jest ponadto przestrzeżenie wskazówek dotyczących oczyszczania i konserwacji urządzenia.
- Szkody wywołane wadami materiałowymi lub produkcyjnymi zostaną bezpłatnie usunięte przez dostarczenie zastępczego urządzenia bądź przez naprawę.
Warunkiem skorzystania ze świadczenia gwarancyjnego jest przekazanie nierozmontowanego urządzenia wraz z dowodem zakupu i gwarancji naszemu Centrum Serwisowemu.

- Naprawy nie objęte gwarancją można zlecać odpłatnie naszemu centrum serwisowemu. Nasze Centrum Serwisowe chętnie sporządzi kosztorys naprawy. Przyjmujemy tylko urządzenia, które zostały nam przysłane w odpowiednim opakowaniu z opłaceniem pełnego kosztu przesyłki.
 - Warunkiem skorzystania ze świadczenia gwarancyjnego jest przekazanie urządzenia wraz z dowodem zakupu i gwarancji naszemu Centrum Serwisowemu.
 - **Przesyłki nadane bez uiszczenia wystarczającej opłaty pocztowej, w charakterze przesyłki o nietypowych wymiarach, ekspresem lub inną przesyłką specjalną nie będą przyjmowane.**
 - Utylizację przesłanych nam uszkodzonych urządzeń przeprowadzamy bezpłatnie.
- * Praca ciągła z obciążeniem maksymalnym (40 sec obciążenia - 60 sec praca jałowa)
 - ** Maks. możliwa do cięcia na sieczkę grubość gałęzi jest zależna od rodzaju drewna i cech ciętego materiału. W przypadku drewna twardego (np. gałęzi dębowych/ gałęzi buku) maks. możliwa do cięcia na sieczkę grubość gałęzi jest mniejsza niż w przypadku drewna miękkiego (np. drewna sosnowego/ drewna świerkowego). W przypadku drewna suchego lub sękatego grubość drewna, które może być cięte na sieczkę, może być również mniejsza.

Wartości akustyczne zostały określone zgodnie z wymogami norm podanych w deklaracji producenta.

Dane techniczne

Rozdrabniacz elektryczny EMH 2440

Znam. moc. pobierana..... 2400 W, (P40)*

Napięcie sieciowe..... 220-240 V~; 50 Hz

Klasa zabezpieczenia..... II

Typ zabezpieczenia..... IP24

Prędk. obr. przy pracy jałowej... 3940 min⁻¹

Grubość gałęzi..... max. 40 mm**

Pojemność worka ca. 60 l

Ciężar 12 kg

Poziom ciśnienia akustycznego

(L_{pA})..... 98 dB(A), K_{pA} = 3 dB(A)

poziom mocy akustycznej (L_{WA})

zmierzony 106 dB(A); K_{WA} = 1 dB(A)

gwarantowany 107,0 dB(A)

Spínací hodnoty byly stanoveny podle postupu měření hlučnosti

EN 13683:2009-09, dodatek F.

Poszukiwanie błędów

Problem	Możliwa przyczyna	Sposób usunięcia
Silnik nie pracuje	Brak zasilania prądem	Sprawdź gniazdko, kabel, przewody sieciowe, wtyczkę; w razie potrzeby zleć naprawę wykwalifikowanemu elektrykowi
	Zadziałał bezpiecznik przeciążeniowy	warten, bis Motor abgekühlt ist, Zaczekaj, aż silnik ostygnie. Wciśnij przycisk resetujący i włącz urządzenie
	Zamek obudowy nie jest prawidłowo zamknięty	Dokręć zamek obudowy.
Urządzenie nie wciąga odpadów ogrodowych	Rozdrabniany materiał jest za miękki	Użyj dosuwacza lub rozdrabniaj też suche gałęzie
	Urządzenie jest zablokowane	Zobacz „Usuwanie blokad”
	Rozdrabniany materiał w kanale wyrzutowym	Usuń materiał z kanału wyrzutowego
Skuteczność rozdrabniania jest niewystarczająca	Zużyte noże	Sprawdź, ew. odwróć, naostrz lub wymień noże (zobacz „Ostrzenie, odwracanie lub wymiana noży”).

Obsah

Účel použití	60
Bezpečnostní pokyny	60
Symboly v návodu.....	60
Obrazové značky umístěné na přístroji	61
Všeobecné bezpečnostní pokyny	61
Obecný popis	64
Popis funkce.....	64
Přehled.....	64
Návod pro montáž	64
Rozsah dodávky.....	64
Smontování přístroje	65
Obsluha	65
Uvedení do provozu	65
Zapnutí a vypnutí	65
Vyprazdňování sběracího pytle	65
Ochrana před přetížením	65
Blokování opětného rozběhu	65
Pokyny k práci	65
Obecné pracovní pokyny	65
Uvolnění zablokovaného materiálu ...	66
Broušení, obracení nebo výměna nožů	66
Údržba a čištění	66
Obecné čisticí a údržbářské práce....	67
Náhradní díly	67
Odklizení a ochrana okolí	67
Záruka	67
Technické údaje	68
Zjišťování závad	69
Překlad originálního prohlášení o shodě CE	117
Výkres sestavení	122
Grizzly Service-Center	123

Účel použití

Tento přístroj je určen k rozsekání vláknitých nebo dřevitých odpadů ze zahrady, jako jsou odřezky živých plotů a stromů, větve, kůra nebo výhony jehličanů. Jakékoli jiné používání, které není v tomto návodu k obsluze výslovně schváleno, může mít za následek poškození přístroje a vážné ohrožení obsluhy.

Do drtiče nedávejte kameny, sklo, kov, kosti, umělé hmoty nebo tkaniny.

Obsluha nebo uživatel jsou odpovědní za případné úrazy nebo škody způsobené třetím osobám nebo na jejich majetku. Výrobce neručí za škody, které byly způsobeny nesprávným používáním nebo chybou obsluhou.

Bezpečnostní pokyny





Tento přístroj může mít při neodborném používání za následek vážná poranění. Před zahájením práce s přístrojem si pozorně přečtěte návod k obsluze a dobře se seznamte se všemi ovládacími díly. V případě pochyb se spojte s odborníkem. Tento návod uložte na bezpečném místě, abyste měli potřebné informace kdykoli k dispozici.

Symboly v návodu





Výstražné značky s údaji pro zabránění škodám na zdraví anebo věcným škodám.

 Příkazové značky (namísto výkřičníku je vysvětlován příkaz) s údaji pro prevenci škod.

 Informační značky s informacemi pro lepší zacházení s nástrojem.

Obrazové značky umístěné na přístroji



 Pozor!

 Přečtěte si návod k použití

 Používejte ochranu zraku a sluchu

 Používejte ochranné rukavice

 Přístroj nevystavujte dešť

   Pozor ! Vypnout motor a vytáhnout síťovou zástrčku ze zásuvky před nastavovacími anebo čistícími pracemi, anebo když se přípojné vedení zamotalo anebo poškodilo.

 Pozor! Rotující nůž může způsobit poranění!

 Za chodu stroje držte ruce a nohy v bezpečné vzdálenosti od otvorů.

 Nepoužívejte jako odrazovým

 Pozor! Nebezpečí úrazu odmrštěnými kusy! Udržujte bezpečnou vzdálenost od vyhazovacího otvoru a vyhazovacího prostoru a zabraňte třetím osobám v přístupu do rizikové oblasti.



 Pozor! Setrvačný chod nože.

 Garantovaná hladina akustického tlaku

 Elektrické přístroje nepatří do domácího odpadu. Obrazové značky umístěné na přístroji

 Třída ochrany II

Všeobecné bezpečnostní pokyny

- Tento přístroj není určen na to, aby byl používán osobami (včetně dětí) s omezenými fyzickými, smyslovými nebo duševními schopnostmi nebo osobami s nedostatkem zkušeností anebo znalostí; pokud nejsou pod dohledem osoby odpovědné za jejich bezpečnost nebo nebyly instruovány, jak přístroj používat.
- Dětem nebo jiným osobám, které neznají návod k obsluze, bezpodmínečně zabraňte v používání přístroje. Na základě příslušných ustanovení může být stanoven minimální věk obslužného personálu.

- Děti by měly být pod dozorem, aby bylo zajištěno, že si nehrají s přístrojem.



Dbejte na odpovídající akustickou ochranu a místní předpisy.



Pozor! Při používání elektrických nástrojů je třeba pro ochranu proti elektrickému úderu, nebezpečí poranění a požáru, dbát na následující zásadní bezpečnostní opatření:

Příprava:

- Příklad nikdy nepoužívejte, jsou-li v blízkosti osoby nebo zvířata.
- Během celého provozu používejte ochranu sluchu a ochranné brýle.
- Používejte vhodný ochranný oděv, jako např. ochranné rukavice, pevnou obuv a dlouhé kalhoty. Nenoste žádný volný visící oděv nebo oděv s visícími pásky nebo šňůrkami.
- Příklad používejte výhradně ve volném prostoru (t.j. ne u stěny nebo jiného stojícího předmětu) a dále na pevném a rovném povrchu.
- Nepoužívejte tento stroj na dlážděné ploše anebo na ploše posypané štěrkem, kde by vyhozený materiál mohl způsobit poranění.
- Před uvedením do provozu je třeba zkontrolovat pevné utažení veškerých šroubů, matic, čepů a ostatního uchyovacího materiálu. Kryty a ochranné ští-

ty musí být umístěny na svém místě a musí být v dobrém provozním stavu. Poškozené nebo nečitelné nálepky je nutno vyměnit.

- Používejte výhradně náhradní díly a příslušenství dodané a doporučené výrobcem. Používání neoriginálních komponentů má za následek okamžitý zánik záručních nároků.
- Příklad nikdy nenechávejte běžet bez dozoru a skladujte jej na suchém místě mimo dosah dětí.
- Příklad připojte pouze k řádně uzemněné proudové síti. Zdířka a prodlužovací kabel musí být vybaveny funkčním ochranným vodičem.
- Připojte tento přístrojek pouze na zástrčku s RCD (Residual Current Device) se jmenovitým chybovým proudem ne větším než 30 mA.

Práce s přístrojem:

- Před spuštěním přístroje se ujistěte, že je vhadzovací násypka prázdná.
- Hlavu, vlasy a tělo udržujte v odstupě od vhadzovacího otvoru.
- Do plnicího trychtýře za provozu nesahejte. Příklad po vypnutí ještě krátce dobíhá.
- Při provozu stroje se vždy zdržujte mimo oblast výhozu.
- Dbejte na rovnováhu a dobrou stabilitu. Nenaklánějte se dopředu a při vhadzování materiálu nikdy nestůjte výš než je umístěn přístrojek.

- Dbejte na to, aby vhadzovaný materiál za žádných okolností neobsahoval tvrdé předměty jako kovy, kameny, sklo nebo podobná cizí tělesa.
- Příklad nepoužívejte v dešti nebo za špatného počasí. Pracujte pouze za denního světla nebo při dobrém osvětlení.
- S přístrojem nepracujte, jste-li unaveni nebo nesoustředěni, popř. požíli-li jste alkohol nebo léky. Dělejte pravidelné a včasné přestávky v práci. Pracujte s rozumem.
- Příklad vždy vypněte a vytáhněte síťovou zástrčku v následujících případech:
 - jestliže přístrojem nepoužíváte, pokud jej přepravujete anebo je-li bez dozoru;
 - před uvolňováním zablokovaného nože.
 - jestliže přístrojem kontrolujete, čistíte nebo odstraňujete blokování;
 - jestliže provádíte čisticí nebo údržbářské práce nebo když vyměňujete příslušenství;
 - jestliže je poškozen elektrický nebo prodlužovací kabel;
 - chcete-li přístrojem přemístit nebo zvedat,
 - jestliže se do přístroje dostanou cizí tělesa nebo nastanou nezvyklé hluky a vibrace (před opětovným spuštěním zkontrolujte, zda není přístrojem poškozen)
- Nenechávejte zpracovávaný materiál hromadit se ve vyhazovacím prostoru; to by mohlo bránit správnému vyhazování a mít za následek zpětný ráz materiálu ve vyhazovacím otvoru.
- Příklad nepřepravujte a neobracejte při běžícím motoru.
- Nevkládat ruce, jiné části těla a šatstvo do plnicí komůrky, vyprazdňovacího kanálu anebo do blízkosti jiných pohyblivých dílů.
- Při ucpáních vyhazovacího anebo vyhazovacího zařízení stroje vypněte motor a vytáhněte síťovou zástrčku ze zásuvky předtím, než odstraníte zbytky materiálu z vyhazovacího otvoru anebo z vyhazovacího kanálu. Dbejte na to, aby byl motor bez odpadků a jiných nashromáždění, aby se motor ochránil před poškozením anebo možným požárem. Myslete na to, že při uvedení startovacího mechanismu do provozu, se u motorem poháněných strojů uvede do provozu také řezný nástroj.



Pozor! Takto zabráníte vzniku škod na přístroji a případně z nich plynoucímu poškození zdraví osob:

- Zacházejte s přístrojem s patřičnou péčí. Pravidelně čistěte větrací otvory a dodržujte předpisy pro údržbu.
- Příklad nepřetěžujte. Pracujte pouze v udaném výkonovém rozsahu. Nepoužívejte výkonově slabé stroje pro těžké práce. Nepoužívejte přístrojem pro účely, pro které není určen.
- Příklad vypněte, až když je plnicí trychtýř zcela prázdný, pro-

tože přístroj by se mohl ucpat a případně už by se nedovedl znovu rozběhnout.

- Nepokoušejte se přístroj sami opravit, pokud k tomu nejste vyškoleni. Veškeré práce, které nejsou uvedeny v tomto Návodu, smí provádět pouze naše servisní středisko.

Elektrická bezpečnost:



Pozor: Takto zabráníte nehodám a poraněním elektrickým proudem:

- Udržujte kabel mimo pracovní oblast a vedte jej zásadně za obsluhující osobou.
- Pro upevnění prodlužovacího kabelu použijte pro tento účel určené tahové odlehčení.
- Je-li přípojné vedení tohoto nástroje poškozené, musí být skrze výrobce anebo jeho servisní službu zákazníkům anebo podobně kvalifikovanou osobou nahrazené, aby se vyvarovalo ohrožením.
- Přístroj nepoužívejte, jestliže není možno spínač zapnout a vypnout. Poškozené spínače musí být vyměněny v našem servisním středisku.
- Používejte pouze prodlužovací kabely schválené pro použití ve venkovních prostorách s odpovídající ochranou proti stříkající vodě. Průřez pramence prodlužovacího kabelu musí být 2,5 mm². Kabelový buben před použitím vždy zcela odviňte. Zkontrolujte, zda není kabel poškozen.

- Kabel nepoužívejte k vytažování zástrčky ze zdířky. Chraňte kabel před teplem, oleji a ostrými hranami.

Obecný popis

Popis funkce

Řezačka je vybavena výkonným elektromotorem s ochranou proti přetížení. Jako řezací systém je použit systém nožů. Jako řezný systém se používá systém válce, který má velice tichý chod a automaticky vtahuje dracený materiál. Robustní podvozek garantuje dobrou stabilitu a pohyblivost přístroje. Funkce obslužných částí je popsána následovně.



Zobrazení pro obsluhu a údržbu najdete na stránce 2 + 3.

Přehled



- 1 plnicí trychtýř
- 2 posunovací zařízení
- 3 upevnění sběracího pytle
- 4 sběrací pytel
- 5 hnací kolo
- 6 podvozek
- 7 síťový kabel
- 8 uzávěr krytu
- 9 spínač pro zapnutí/vypnutí
- 10 přepravní rukojeť

Návod pro montáž

Rozsah dodávky

- pokyny pro obsluhu a bezpečnost
- řezačka
- podvozek
- sběrací pytel
- dvě hnací kola s kryty a montážním materiálem

- šroub s vnitřním šestihranem
- posunovací zařízení

Smontování přístroje

B Zasuňte nápravu (6.1) do podvozku (6).

Namontujte obě hnací kola (5) na podvozek (6).

Provedete to tak, že nasadíte obě hnací kola (5) na osu podvozku (6). Dále umístíte podložky (12) na osu a prostrčte pojistné závlačky (13) určenými otvory v ose.

Nacvakněte kryty kol (11) na hnací kola.

C Odpojte řezačku (14) na plnicím trychtýři (1). Nasadte řezačku na podvozek (6).

Obsluha

Uvedení do provozu

i Dbejte na to, aby se síťové napětí shodovalo s údaji na typovém štítku.

Zavěste sběrací pytel (4) na příchytky (3).

Zapnutí a vypnutí



Na konci prodlužovacího kabelu vytvořte poutko a zavěste je na odlehčovač tahu na elektrickém kabelu (7).

Připojte prodlužovací kabel. Plnicí trychtýř musí být prázdný.

1. Zapněte přístroj spínač pro zapnutí/vypnutí (9).

Naplňte masu na řezání do plnicího trychtýře. Materiál se vtáhne a pořeže.

2. Pro vypnutí otočte spínačem (9) opět do polohy „OFF“

Přístroj po vypnutí doběhne.

Vyprazdňování sběracího pytle



Sběrací pytel vyprazdňujte včas. Pamatujte, že se sběrací pytel pod vyhazovacím kanálem zaplňuje nerovnoměrně!

1. Vypněte přístroj.
2. Vyjměte sběrací pytel (4) a vyprázdněte jej.

Ochrana před přetížením

Při přílišném namáhání, např. skrz příliš silné větve, se nástroj automaticky vypne. K opětovnému rozběhu nechte přístroj ochladit a poté jej zase zapněte.

Blokování opětového rozběhu

Po výpadku proudu se přístroj při obnově síťového napětí samočinně nerozbehne. Pro zapnutí stiskněte spínač.

Pokyny k práci

Obecné pracovní pokyny



Při drcení udržujte bezpečnou vzdálenost od přístroje, protože dlouhé větve mohou při vtahování vystřelovat.



Používejte ochranu zraku a sluchu



Používejte ochranné rukavice

- Při vkládání do přístroje držte větve pevně, dokud se automaticky nevtáhnou.
- Řiďte se možnou rychlostí vtahování řezačky a přístroj nepřetěžujte.
- Řezání větví střídejte s rozměňováním uvadlého, několik dnů skladovaného zahradního odpadu a tenkých větviček, zabráníte tak ucpání přístroje.
- Před řezáním odstraňte z kořenů visící zbytky hlíny a kameny, zabráníte tak zbytečně rychlému ztupení nožů.
- Neřezejte měkký, vlhký materiál, jako kuchyňský odpad, ale přímo jej kompostujte.
- Nakonec si nechejte pár suchých větví, které použijete jako pomůcku pro vycištění přístroje.
- Přístroj vypněte teprve tehdy, jestliže veškerý řezaný materiál prošel nožem. V opačném případě se může nůž při dalším spuštění zablokovat.

D Uvolnění zablokovaného materiálu



Před prováděním údržby a před čištěním přístroj vypněte, vytáhněte síťovou zástrčku a vyčkejte, dokud se nůž nezastaví. Hrozí nebezpečí poranění úderem elektrického proudu, popálením a rotujícími noži.



- Přesvědčte se, jestli je síťová zástrčka (A 7) odpojená od sítě.
- Uvolněte uzávěr krytu (8).
- Sklopte přední část krytu řezačky dopředu. Můžete jej zcela odejmout a odložit.

- Nyní máte volný přístup k noži (18).
- Nyní můžete odstranit blokování v přístroji.

Broušení, obracení nebo výměna nožů



Před prováděním údržby a před čištěním přístroj vypněte, vytáhněte síťovou zástrčku a vyčkejte, dokud se nůž nezastaví. Hrozí nebezpečí poranění úderem elektrického proudu, popálením a rotujícími noži.



- Přesvědčte se, jestli je síťová zástrčka (A 7) odpojená od sítě.
- Uvolněte uzávěr krytu (8).
- Sklopte přední část krytu řezačky dopředu. Můžete jej zcela odejmout a odložit.
- Nyní máte volný přístup k noži (18).
- Pomocí šroubováku zablokujte nožovou desku (16). Protáhněte šroubovák přístupovým otvorem (19) a opatrně otáčejte nožovou deskou (16) dokud nedosáhnete jednoho z obou blokovacích otvorů. Nyní můžete šroubovák vést skrz nožovou desku (16), abyste ji zablokovali.
- Pomocí imbusového klíče můžete (15) povolit šroub (17) nožové desky (16) a odejmout nůž (18).



Při montáži měřidla použijte bezpodmínečně nový šroub a utáhněte ho utahovacím momentem 16 Nm.

Údržba a čištění



Pracemi, které nejsou popsány v tomto návodu k obsluze, pověřte některé z námi schválených servisních center. Používejte pouze originální díly.



Při zacházení s nožovým válcem používejte rukavice.



Před prováděním údržby a před čištěním přístroj vypněte, vytáhněte síťovou zástrčku a vyčkejte, dokud se nůž nezastaví. Hrozí nebezpečí poranění úderem elektrického proudu, popálením a rotujícími noži.



Obecné čisticí a údržbářské práce



Drtič neostříkujte vodou. Nebezpečí úrazu elektrickým proudem!

- Přístroj, kolečka a ventilační štěrby udržujte stále v čistotě. K čištění používejte pouze kartáč nebo hadřík a v žádném případě nepoužívejte žádná rozpouštědla, popř. žádné čističe.
- Před každým použitím se ujistěte, zda není přístroj poškozen, popř. zda nejsou poškozena ochranná zařízení, a věnujte pozornost volným a opotřebeným komponentům. Zkontrolujte pevné utažení veškerých matic, čepů a šroubů.
- Zkontrolujte kryty a ochranná zařízení z hlediska poškození a správné polohy. Případně je vyměňte.
- Přístroj skladujte na suchém místě a mimo dosah dětí. Přístroj nebalte do nylonových pytlů, protože by mohlo docházet k tvorbě vlhkosti.

Náhradní díly

Náhradní díly a příslušenství obdržíte na stránkách www.grizzly-service.eu

V případě jakýchkoliv dalších dotazů se obraťte na servisní středisko / „Service-Center“ (viz „Grizzly Service-Center“).

nože..... 91093080
šroub..... 91093083

Odklizení a ochrana okolí

Přístroj, příslušenství a obal odevzdejte v souladu s požadavky na ochranu životního prostředí do recyklační sběrnny.



Elektrické přístroje nepatří do domácího odpadu

Odevzdejte jej ve sběrně šrotu. Použité díly z plastu a kovu se tam dle druhu materiálu roztřídí a mohou se pak zavést do recyklace. Dotažte se k tomuto tématu ve Vašem servisním středisku.

Likvidaci vašich zaslanych poškozených přístrojů provádíme bezplatně.

Záruka

- Na tento přístroj poskytujeme záruku 24 měsíců.
Tento přístroj není určený pro komerční využití. Při komerčním použití záruka zanikne.
V případě oprávněné záruky prosíme navázat kontakt s naším servisním střediskem (tel. č., faxové č., e-mailová adresa). Tam obdržíte další informace o zpracování reklamace.
- Škody, které byly způsobeny přirozeným opotřebením, přetížením anebo neodbornou obsluhou, jsou ze záruky vyloučeny. Určité konstrukční části podléhají jejich běžnému opotřebením a jsou proto ze záruky vyloučeny. Patří k nim především: Nožový válec, přítlačná deska.

- Předpokladem pro poskytnutí záručního plnění je kromě toho, že byly dodrženy pokyny pro čištění a údržbu.
- Škody, které vznikly v důsledku závad materiálu anebo chyb výrobce, budou bezplatně odstraněny náhradní dodávkou anebo opravou.
Předpokladem je, že se přístroj vrátí našemu servisnímu středisku nerozebraný a s dokladem o koupi a záruce .
- Opravy, které nepodléhají záruce, můžete nechat provést za úhradu v našem servisním středisku. Naše servisní středisko Vám ochotně vypracuje předběžný rozpočet nákladů. Můžeme se zabývat pouze přístroji, které byly zaslány dostatečně zabalené a vyplacené.
- Předpokladem je, aby nebyl přístroj rozložen a byl vrácen spolu s nákupním a záručním dokladem do našeho servisního střediska.
Nevyplacené – jako neskladné zboží, expres nebo zvláštní dopravou – zasláné přístroje nebudou přijaty.
- Likvidaci vašich zaslanych poškozených přístrojů provádíme bezplatně.

Spínací hodnoty byly stanoveny podle postupu měření hlučnosti
EN 13683:2009-09, dodatek F.

- * Trvalý provoz s přerušovaným zatížením (40 sec zatížení - 60 sec chod naprázdno)
- ** Maximálně řezatelná tloušťka větvi je závislá na druhu dřeva a na stavu materiálu pro děláni řezanky. U tvrdého dřeva (např. dubové/bukové větve) je max. řezatelná tloušťka větvi menší než u měkkého dřeva (např. osnové/smrkové dřevo). U suchého anebo sukovitého dřeva se může tloušťka řezanky také redukovat.

Hodnoty hlučnosti byly zjišťovány v souladu s normami a ustanoveními uvedenými v prohlášení o shodě.

Technické údaje

Elektrický nožový drtič EMH 2440

Jmenovitý příkon 2400 W, (P40)*

Síťové napětí 220-240 V~; 50 Hz

Ochranná třída II

Typ ochrany IP24

Otáčky při chodu naprázdno

(n) 3940 min⁻¹

Tloušťka větvi max. 40 mm**

Objem sběracího pytle ca. 60 l

Hmotnost 12 kg

Úroveň akustického tlaku

(L_{pA}) 98 dB(A), K_{pA} = 3 dB(A)

Hladina akustického tlaku (L_{WA})

měřená 106 dB(A); K_{WA} = 1 dB(A)

garantovaná 107,0 dB(A)

Zjišťování závad

Problém	Možná příčina	Odstranění závady
Motor neběží	Chybí napětí z elektrické sítě	Zkontrolovat elektrickou zásuvku, kabel, vedení, zástrčku, příp. nechat opravit elektrikářem.
	Spustila se ochrana proti přetížení	Vyčkejte, dokud motor nevychladne, stiskněte resetovací spínač a znovu zapněte.
	Poklop tělesa není správně zavřen	Přišroubujte uzávěr krytu.
Odpady ze zahrady se nevtahují	Materiál je příliš měkký	Pracujte s posunovacím zařízením nebo řezejte spolu s ostatním materiálem suché větve.
	Přístroj je zablokován	Viz níže „Uvolnění blokování“
	Řezaný materiál ve vyhazovací šachtě	Odstraňte řezaný materiál z vyhazovací šachty
Přístroj dostatečně neřeže	Nože jsou opotřebenány	Zkontrolujte nože a příp. je obraťte, nabruste nebo vyměňte (viz „Broušení, obracení nebo výměna nožů“)

Contents

Intended purpose70
Safety precautions70
 Symbols used in the instructions.....71
 Symbols on the shredder71
 General notes on safety71
General description.....74
 Functional description74
 Summary.....74
Installation manual.....74
 Scope of delivery.....74
 Assembling the shredder75
Operation.....75
 Start-up75
 Switching the shredder on and off75
 Emptying the collection bag75
 Overload protection.....75
 Restart prevention.....75
Working methods76
 General working instructions.....76
 Freeing up a jam76
 Sharpening, turning or replacing
 the blades.....76
Maintenance and cleaning.....77
 General cleaning and servicing.....77
Replacement parts77
**Waste disposal and environmental
 protection77**
Guarantee.....77
Technical specifications78
Troubleshooting79
Translation of the original
EC declaration of conformity118
Exploded Drawing 122
Grizzly Service-Center 123

Intended purpose

The shredder is intended for compacting fibrous and wood-related materials such as hedge and tree cuttings, branches, bark and pine cones.

Any use not expressly permitted in this manual may damage the shredder and pose a serious danger to the user.

Do not fell the shredder with stones, glass, metal, bones, plastics or fabrics.

The operator or user is responsible for accidents and injury or damage to third parties.

The manufacturer will not be held responsible for any damage caused by improper operation or use beyond the purpose intended.

Safety precautions



This shredder may cause serious injuries if improperly used. Before using the shredder, read the user manual carefully and familiarise yourself with all of the controls. In cases of uncertainty, ask an expert for advice. Keep the manual in a safe place and pass it on to any subsequent owner to ensure that the information contained therein is available at all times.

Symbols used in the instructions

 **Hazard symbols with information on prevention of personal injury and property damage.**

 Precaution symbol (explanation of precaution instead of exclamation mark) with information on prevention of harm / damage.

 Notice symbol with information on how to handle the device properly.

Symbols on the shredder

 Warning!

 Read the manual.

 Wear ear and eye protection.

 Wear hand protection.

 Do not expose the unit to rain.

 Caution! Switch off the motor and disconnect from the mains before adjustment or cleaning work, or if the flex is caught or has been damaged.

 Warning! Risk of injury by rotating blade! Keep your hands and feet away from the funnel

 feeder while the shredder is in operation.

 Do not use as a stepping

 Warning! Danger from spin-off. Keep your distance from the feeder and ejection area, and keep others away from the danger area.



 Caution! Trailing blade

 Guaranteed noise power level

 Safety class II

 Do not dispose of electrical equipment in the domestic waste.

General notes on safety

- This appliance is not intended for use by persons (including children) with reduced physical, sensory or mental capabilities, or lack of experience and knowledge, unless they have been given supervision or instruction concerning use of the appliance by a person responsible for their safety.
- Children should be supervised to ensure that they do not play with the appliance.
- Never allow children or other persons unfamiliar with the user manual to use the shredder. Local regulations or bylaws may

determine the minimum age for using the shredder.



Observe noise control and local regulations.



Caution! When using power tools, observe the following basic safety measures for the prevention of electric shocks and the risk of injury and fire:

Preparation:

- Never use the shredder with other persons or animals nearby.
- Wear hearing and eye protection at all times when using the shredder.
- Wear appropriate protective clothing such as protective gloves, firm footwear and long trousers. Do not wear loosely fitting clothes or clothes with dangling cords or belts.
- Only use the shredder in the open (that is, away from walls or other rigid structures) on a firm, level surface.
- Do not use the machine on a paved, gravelled area, which could be damaged by ejected material.
- Before you start up the shredder, check that all of the nuts, bolts and other fastenings are tight. Covers and shields must be fastened properly and in good working order. Replace any damaged or illegible stickers.
- Only use replacement parts and accessories supplied and recommended by the manufacturer. Using third-party parts will imme-

diately invalidate the guarantee.

- Do not leave the shredder working unattended and keep it in a dry place out of children's reach.
- Only connect the shredder to a properly earthed mains power supply. Make sure that the extension cable and socket are properly earthed.
- While being used in the open, connect the shredder to a RCD (Residual Current Device) with a trip current of not more than 30 mA.

Working with the device:

- Make sure that the funnel feeder is empty before you start the shredder.
- Keep your head, hair and body away from the intake opening.
- Do not reach into the funnel feeder during operation. The shredder will continue to run for a short period after you switch it off.
- Always stay outside of the ejection zone during initial operation of the equipment.
- Always make sure you are standing in a firm, balanced position. Do not lean forwards, and never stand above the shredder when inserting materials.
- Make sure that the material inserted into the shredder does not contain hard objects made of metal, stone, glass or similar.
- Do not use the shredder in the rain and in bad weather. Work in daylight or under good lighting conditions.
- Do not operate the shredder when you are tired or distracted, or under the influence of alcohol

or medication. Always take a break when you need one and be sensible about how you work.

- Switch the shredder off and pull the plug under the following circumstances:
 - when you are not using the device,
 - transporting it or leaving it unattended;
 - before releasing a jammed blade.
 - when you are checking the device, cleaning it or removing blockages;
 - when you are carrying out cleaning or maintenance work or replacing accessories;
 - Before moving or lifting the shredder
 - If foreign objects should enter the shredder, if the shredder is making unfamiliar noises or vibrations (check the shredder for damage before starting it up again)
- Do not allow shredded material to accumulate near the ejection area. This may otherwise hinder proper ejection and force the material back up through the feeder.
- Do not transport or tip the shredder with the motor running.
- Keep hands, other body parts and clothing out of the filling chamber and ejection channel and away from other moving parts.
- In the event of blockages in the machine intake or ejection, switch off the motor and disconnect the machine from the mains before removing leftover material in the intake opening or ejection channel. Ensure that the motor is free of rubbish and other accumulations in order to safeguard the motor from damage or possible fire. Remember that the cutting tool is also activated when the starting mechanism is started on a motor operated machine.



CAUTION! The following states how damage to the trimmer and possible injury to people can be avoided:

- Handle the unit with care. Clean the ventilation slits regularly; keep to the maintenance instructions.
- Do not overload your device. Work only within the indicated range of performance. Do not employ any low power machines for heavy work. Do not use your device for purposes for which it has not been designed.
- Only switch the shredder off once the funnel feeder is completely empty since the shredder may otherwise clog up and not be able to start afterwards.
- Do not attempt to repair the shredder yourself unless you are qualified to do so. Any work not specified in this manual may only be carried out by our service centre.

Electrical safety



CAUTION! The following states how to avoid accidents and injuries due to electric shock:

- Use the tension relief provided for the fixing of the extension cord.
- Damaged cables, coupling and plugs or connecting leads not corresponding to specifications, must not be employed. Remove the plug immediately from the plug socket in case of damage to the mains cable.

Do not touch the mains power supply cable under any circumstances until you have pulled the plug out of the mains socket.

- If the power cable for this equipment is damaged, it must be replaced by the manufacturer, a customer service agent of the same or a similarly qualified person in order to prevent hazards.
- Do not use the appliance if the on/off switch does not work properly. Always have a damaged switch repaired by our Service Centre
- Only use extension cables that have been approved for outdoor use and are resistant to splash water. The core diameter for extension cables must be at least 2.5 mm². Always roll the whole cable off the reel before use. Check the cable for damage.
- Do not unplug the shredder by the cable. Keep the cable away from heat, oil and sharp edges.

General description

Functional description

The shredder has a powerful electric motor with overload protection. Cutting is performed by a system of blades. The sturdy chassis ensures a stable standing position with good mobility.

Refer to the following descriptions for a functional description of the controls.



See the front fold-out page for illustrations.

Summary

A	1	Hopper
	2	Pusher
	3	Bag mount
	4	Collection bag
	5	Wheel
	6	Chassis
	7	Mains lead
	8	Housing interlock
	9	On/Off switch
	10	Handle

Installation manual

Scope of delivery

- Instruction Manual
- Shredder
- Chassis
- Collection bag
- Two wheels, wheel covers, and mounting material
- Allen wrench
- Pusher

Assembling the shredder

B Slide the axle (6.1) into the chassis (6).

Mount the two wheels (5) onto the chassis (6).

Slide the two wheels (5) onto the chassis axle (6). Slip the washers (12) onto the axle and stick the split pins (14) through the appropriate holes in the axle.

Clip the wheel covers (11) onto the wheels.

C Place the shredder (14) on the hopper (1). Push the chassis (6) into the shredder.

Operation

Start-up

i Check that the mains voltage matches the rating on the name plate.

Hook the collection bag (4) into the bag mounts (3).

Switching the shredder on and off



Make a loop at the end of the extension cable and hang the loop onto the strain relief on the mains cable (7).

Connect the extension cable. Make sure that the funnel feeder is empty.

1. Set the On/Off switch (9) to turn on the unit.

Place your chopping material in the fill hopper. The material is drawn in and chopped.

2. Set the On/Off switch (9) back to "OFF" to turn off the unit.

The shredder will continue to run immediately after switching off.

Emptying the collection bag



Avoid filling the collection bag too much. Mind that the bag will unevenly fill under the discharge duct!



1. Turn off the unit.
2. Remove and empty the collection bag (4).

Overload protection

In the event of overload, e.g. due to branches that are too thick, the equipment automatically switches off.

To restart, allow the equipment to cool then switch it back on.

Restart prevention

The unit will not automatically restart when the power returns after a power cut. To restart the unit, press the On switch.

Working methods

General working instructions



Keep enough distance to the shredder since long branches can be spun off while being drawn into the shredder.



Wear ear and eye protection



Wear hand protection

- When feeding branches to the unit, keep holding them until they are automatically drawn in.
- Adapt to the speed of the shredder and avoid overloading the unit.
- To avoid the unit clogging up, mix the branches with twigs and gardening waste allowed to wither for several days.
- To prevent the blades from becoming blunt quickly, remove mud and stones from the roots before shredding.
- Do not shred but directly compost all soft and wet material such as kitchen waste.
- Keep a couple of dry branches to use them for cleaning the unit at the end.
- Do not turn off the unit until all the material has passed the blades. Remaining material may otherwise block the blade when you restart the unit.

D Freeing up a jam



Before starting to service or clean the unit, turn off the unit, pull the power plug, and wait until the blade stands still. There is a risk of injury and a risk to life from electric shock, fire and rotating blades.



To assemble the blade you must use a new screw and tighten it with an torque of 16 Nm.

- Check that the power plug (A7) is pulled properly.
- Unlock the housing interlock (8).
- Tip forward the front part of the shredder housing. You can remove it completely and put it aside.
- You now have full access to the blades (18).
- Remove the blockage.

D Sharpening, turning or replacing the blades



Before starting to service or clean the unit, turn off the unit, pull the power plug, and wait until the blade stands still. There is a risk of injury and a risk to life from electric shock, fire and rotating blades.



- Check that the power plug (A7) is pulled properly.
- Unlock the housing interlock (8).
- Tip forward the front part of the shredder housing. You can remove it completely and put it aside.
- You now have full access to the blade (18).
- Use a screwdriver to block the blade plate (16). Slot the screwdriver into the access hole (19) and carefully turn the blade plate (16) until one of the two blocking apertures appears. Now block the blade plate (16) by slotting the screwdriver right through it.
- Use the Allen wrench (15) to unscrew the screw (17) in the blade plate (16) and remove the blade (18).



Maintenance and cleaning



Leave all work not described in this manual to an authorised customer service centre. Only use original parts.



Wear hand protection when working on the blade.



Before starting to service or clean the unit, turn off the unit, pull the power plug, and wait until the blade stands still. There is a risk of injury and a risk to life from electric shock, fire and rotating blades.



General cleaning and servicing



Do not spray water onto the shredder. Electric shock hazard.

- Always keep the shredder, wheels and air vents clean. Use a brush or cloth to clean it, avoid cleaners and solvents.
- Always check that the shredder and especially the guards are not worn down or damaged but firmly attached before use. Check that the nuts, bolts and screws are tight.
- Check the covers and guards for damage and improper attachment. If necessary, change the components
- Keep the shredder in a dry place out of children's reach. Do not cover the shredder in nylon bags, as moisture may develop.

Replacement parts

Spare parts and accessories can be obtained at www.grizzly-service.eu

If you have any other questions, contact the "Service-Center" (see "Grizzly Service-Center").

Screw..... 91093082
Blade 91093083

Waste disposal and environmental protection

Be environmentally friendly. Return the tool, accessories and packaging to a recycling centre when you have finished with them.



Machines do not belong with domestic waste.

Hand over the device at an utilization location. The plastic and metal parts employed can be separated out into pure materials and recycling can be implemented. Ask your Service Center about this.

Guarantee

- We grant a 24-month warranty for this appliance. This equipment is not suitable for commercial use. Commercial use will invalidate the guarantee. **If you have reason to launch a claim on guarantee, please call our service centre. They will give you further information on the complaints management process.**
- The guarantee does not cover damage from natural wear, overloading or im-



proper use. Certain components, such as the blade are subject to normal wear and are not covered by guarantee.

- Guarantee is conditional on adherence to instructions on cleaning and servicing instructions.
- Damage resulting from material or manufacturing defects shall be remedied by replacement or repair free of charge.
- Our service centre will also repair parts not covered by guarantee for a fee. The service centre will be pleased to give you a cost estimate. We can only repair equipment with sufficient postage and packaging by the sender.
- This requires you to return the non-dismantled unit together with its receipt slip and warranty card to our Service Centre.
- **We will not accept bulk consignments, express or other special freight where postage has not been paid for.**
- We will dispose of your equipment free of charge.

The sound levels have been determined in accordance with noise measuring process EN 13683:2009-09, appendix F.

- * Continuous-operation periodic duty (40 sec on - 60 sec idle)
- ** The max. branch thickness that can be chaffed is dependent on the type of wood and the quality of the goods being cut.
For hard wood (e.g. oak/beech branches), the max. branch thickness that can be chaffed is less than for soft wood (e.g. pine/spruce wood).
For dry or knotted wood, the cutting thickness may also be less.

Noise and vibration values were determined according to the standards and stipulations mentioned in the declaration of conformity.

Technical specifications

Electric garden shredder EMH 2440

Nominal power intake	2400 W,(P40)*
Nominal voltage.....	220-240 V~; 50 Hz
Safety class	<input type="checkbox"/> II
Degree of protection	IP24
Idling speed (n).....	3940 min ⁻¹
Branch thickness	max. 40 mm**
Volume of collection bag.....	ca. 60 l
Weight	12 kg
Sound power level (L _{WA})	
guaranteed	107 dB(A)
measured.....	106 dB(A); K _{WA} = 1 dB(A)
Acoustic pressure level	
(L _{pA}).....	98 dB(A); K _{pA} = 3 dB(A)

Troubleshooting

Problem	Possible cause	Remedy
Motor will not start	No mains power supply	Check the socket, cable, lead and plug for damage, and if necessary, have any damage repaired by qualified repair personnel.
	Overload protection tripped	Wait until the motor has cooled down, then press the Reset button and restart the unit
	Lid of housing not closed properly	Tightly screw in the housing interlock
Garden waste is not drawn in	Shredding material is too soft	Use the pusher or add dry twigs/branches
	Unit blocked	See section „Removing blockages“
	Shredding material in discharge duct	Remove shredding material from discharge duct
Unit won't shred properly	Blades are blunt	Check and turn, sharpen or replace blades as necessary (see section „Sharpening, turning, replacing the blades“)

Turinys

Paskirtis	80
Saugos nurodymai	80
Instrukcijoje naudojami simboliai.....	81
Paveikslėliai ant prietaiso.....	81
Bendrieji saugos nurodymai.....	81
Bendrisis aprašymas	84
Veikimo aprašymas	84
Apžvalga	84
Montavimo instrukcija	85
Pristatomas komplektas	85
Prietaiso surinkimas	85
Valdymas	85
Eksplotavimo pradžia	85
Įjungimas ir išjungimas.....	85
Surinkimo maišo ištuštinimas.....	85
Apsauga nuo perkrovos	86
Pakartotinės paleisties blokuotė.....	86
Darbo nurodymai	86
Bendrieji darbo nurodymai	86
Blokuojančių daiktų atlaisvinimas.....	86
Techninė priežiūra ir valymas	86
Bendrieji valymo ir techninės	
priežiūros darbai.....	87
Peilių galandimas, apšukimas	
arba keitimas.....	87
Atsarginės dalys	87
Utilizavimas / aplinkos apsauga	88
Garantija	88
Techniniai duomenys	88
Klaidų paieška	89
Originalios EB atitikties	
deklaracijos vertimas	119
Detalių brėžinys	122
Grizzly Service-Center	123

Paskirtis

Prietaisas skirtas smulkinti pluoštines arba medines sodo atliekas, pavyzdžiui nupjautas gyvatvorių arba medžių šakeles, šakas, žievę ir eglių spyglius.

Griežtai draudžiama naudoti ne pagal šioje instrukcijoje nurodytą paskirtį, nes antraip prietaisui gali būti padaryta žalos ir kilti didelis pavojus naudotojui.

Į smulkintuvą negalima mesti akmenų, stiklo, metalo, kaulų, plastiko ar medžiagos atrašų.

Prietaisą valdantis arba naudojantis asmuo yra atsakingas už nelaimingus atsitikimus arba žmonėms ir jų nuosavybei padarytą žalą.

Gamintojas neatsako už žalą, atsiradusią dėl naudojimo ne pagal paskirtį arba netinkamo valdymo.

Saugos nurodymai



Netinkamai naudojamas prietaisas gali sunkiai sužaloti. Prieš pradėdami dirbti su prietaisu atidžiai perskaitykite eksploatavimo instrukciją ir tinkamai susipažinkite su visais valdymo elementais. Jei kiltų klausimų, kreipkitės patarimo į specialistą. Saugokite šią instrukciją ir prireikus perduokite kitam naudotojui, kad būtų galima bet kada pasinaudoti instrukcijoje esančia informacija.

Instrukcijoje naudojami simboliai



Pavojaus ženklas su duomenimis, kaip išvengti žalos žmonėms ir materialiniam turtui.



Privalomasis ženklas (vietoje ženklo su šauktuku pateiktas reikalavimas) su duomenimis, kaip išvengti žalos materialiniam turtui.



Informacinis ženklas, kuriame pateikiama informacijos, kaip geriau naudoti prietaisą.

Paveikslėliai ant prietaiso



Įspėjimas!



Perskaityti naudojimo instrukciją.



Naudokite akių ir klausos organų apsaugą.



Dėvėkite apsaugines pirštines.



Prietaiso negalima naudoti drėgmėje



Prieš atlikdami nustatymo ir valymo darbus arba jei buvo sugriebtas arba pažeistas tinklo kabelis, išjunkite variklį ir iš tinklo ištraukite kištuką.



Dėmesio! Pavojus susižaloti dėl besisukančio peilio!



Rankų ir kojų nelaikykite arti angų, kai prietaisas veikia.



Negalima naudoti kaip žingsnis



Dėmesio! Išsviedžiamos dalys kelia pavojų! Laikykites pakankamo atstumo iki piltuvo ir išmetimo zonos, o pašaliniais asmenims liepkite pasitraukti.



Dėmesio! Peilis veikia iš inercijos.



Apsaugos klasė II



Garso galios lygio Lwa nurodymas dB



Elektros prietaisų negalima išmesti kartu su buitėmis atliekomis.

Bendrieji saugos nurodymai

- Šio prietaiso negali naudoti žmonės (taip pat ir vaikai), turintys fizinę, sensorinę ar dvasinę negalią arba stokojantys patirties ir (arba) žinių; jei visgi taip įvyktų, juos turi prižiūrėti už jų saugumą atsakingas žmogus arba jie yra gavę nurodymų, kaip naudoti prietaisą..
- Reikia prižiūrėti ir užtikrinti, kad vaikai nežaistų su šiuo prietaisu.
- Vaikams ar kitiems asmenims, neperskaičiusiems naudojimo instrukcijos, neleiskite naudoti prietaiso. Tam tikrose šalyse

gali galioti taisyklės dėl mažiausio leistino amžiaus, kurio turi būti sulaukęs prietaisą naudojantis asmuo.



Atkreipkite dėmesį į apsaugą nuo triukšmo ir vietoje galiojančius potvarkius.



Dėmesio! Naudojant elektrinius įrankius ir norint apsaugoti nuo elektros šoko, pavojaus susižeisti ir gaisro, reikia imtis toliau nurodytų saugos priemonių.

Paruošimas:

- Niekada nenaudokite prietaiso, kai šalia yra asmenų arba gyvūnų.
- Kol dirbate, visą laiką naudokite klausos organų apsaugą ir apsauginius akinius.
- Dėvėkite tinkamus darbinius drabužius, pavyzdžiui, apsaugines pirštines, tvirtus batus ir ilgąs kelnes. Nedėvėkite laisvų ar kabančių drabužių arba ap-rangos su kabančiomis virvelėmis ar dirželiais.
- Prietaisą naudokite tik atvirame plote (t. y. nenaudokite prie sienos ar kito stabilaus daikto) ir ant tvirto, lygaus pagrindo.
- Prietaiso nenaudokite ant grįsto, žvyru apibarstyto ploto, ant kurio išmestos medžiagos galėtų sužeisti.
- Prieš pradėdami eksploatuoti reikia patikrinti, ar visi varžtai, veržlės, sraigčiai ir kitos tvirtinimo medžiagos stipriai priveržti. Gaubtai ir apsauginiai skydai

visada turi būti savo vietose ir geros darbinės būklės. Reikia pakeisti pažeistus arba neįskaitomus lipdukus.

- Naudokite tik gamintojo pristatytas ir rekomenduojamas atsargines dalis ir kitus priedus. Jei naudosite kitų gamintojų dalis, neteksite teisės prašyti garantijos suteikimo.
- Niekada nepalikite prietaiso veikti be priežiūros, laikykite saugoje ir vaikams nepasiekiamoje vietoje.
- Prietaisą naudodami lauke junkite tik prie kištukinio lizdo su RCD jungiklis (Residual Current Device), kurio nurodytoji nuotėkio srovė neviršija 30 mA.

Darbas su įrenginiu:

- Prieš paleisdami prietaisą įsitikinkite, kad piltuvai yra tuščiai.
- Galvą, plaukus ir kūną laikykite atokiai nuo piltuvo.
- Eksploatuodami nelieskite piltuvo vidaus. Išjungus prietaisą dar kurį laiką veikia.
- Prieš pradėdami eksploatuoti prietaisą visada stovėkite už išmetimo zonos.
- Visada išlaikykite pusiausvyrą ir stovėkite tvirtai. Nesilenkite į priekį ir mesdami medžiagas niekada nestovėkite aukščiau nei stovi prietaisas.
- Atkreipkite dėmesį, kad metuose medžiagose negali būti kietų daiktų, pavyzdžiui, metalo, akmenų, stiklo ar kitų svetimkūnių.

- Nenaudokite prietaiso lyjant lietui ir esant prastoms oro sąlygoms. Dirbkite tik dienos šviesoje arba įjungę tinkamą dirbtinį apšvietimą.
 - Niekada nedirbkite prietaisu, jei esate pavargęs arba negalite susikonzcentruoti, vartojote alkoholio arba medikamentų. Visada laiku padarykite pertraukėlę. Dirbkite vadovaudamiesi protu.
 - Išjunkite prietaisą ir ištraukite iš lizdo šakutę:
 - kai prietaiso nenaudojate, jį transportuojate arba paliekate be priežiūros;
 - kai norite atblokuoti užstrigusį peilį;
 - tai prietaisą tikrinate, jį valote arba bandote pašalinti blokuojantį daiktą;
 - kai atliekate remonto ir techninės priežiūros darbus arba keičiate priedus;
 - kai srovės tiekimo arba ilginamasis kabelis yra pažeisti arba susipainioję;
 - kai norite patraukti arba pakelti prietaisą;
 - kai į prietaisą patenka svetimkūnis, pasigirsta neįprasti garsai arba atsiranda vibracija (prieš paleisdami iš naujo patikrinkite, ar prietaisas nepažeistas).
 - Apdorota medžiaga negali kauptis išmetimo srityje; didelė krūva gali trukdyti tinkamai išmesti ir gali vykti atgalinis smūgis į piltuvą.
 - Veikiant varikliui netransportuokite ir nepakreipkite prietaiso.
 - Rankų, kitų kūno dalių ir drabužių nekiškite į piltuvą, išmetimo kanalą ir nelaikykite arti besisukančių dalių.
 - Jei užsikištų prietaiso įleidimo ir išmetimo kanalas, išjunkite variklį, ištraukite tinklo kištuką ir tik tada bandykite pašalinti medžiagos likučius iš piltuvo arba išmetimo kanalo. Atkreipkite dėmesį, kad variklyje negali būti atliekų ir nešvarumų sankaupų, nes tik taip apsaugosite variklį nuo pažeidimų ir galimo užsiliepsnojimo. Prisiminkite, kad įsijungus variklinių prietaisų paleidimo mechanizmui pradeda judėti ir pjovimo įtaisas.
-  **Atsargiai!** Toliau nurodyta, kaip nesugadinti prietaiso ir išvengti galimos žalos asmenims.
- Su savo prietaisu visada elkitės atsargiai. Reguliariai valykite ventiliacijos angas ir paisykite techninės priežiūros potvarkių.
 - Prietaiso apkrova negali būti per didelė. Dirbkite tik nurodytame galios diapazone.
 - Sunkiems darbams nenaudokite mažos galios prietaisų. Prietaiso nenaudokite kitiems tikslams nei jis pritaikytas.
 - Prietaisą išjunkite tik tada, kai piltuvas visiškai ištuštėja, nes antraip prietaisas gali užsikišti ir tam tikromis aplinkybėmis gali nepavykti jo paleisti.
 - Nebandykite prietaiso remontuoti patys, nebent Jūs turite

reikiamą išsilavinimą. Visus šioje instrukcijoje neaprašytus darbus gali atlikti tik mūsų techninės priežiūros centro darbuotojai.

Elektros sauga



Atsargiai: toliau nurodyta, kaip išvengti nelaimingų atsitikimų ir sužeidimų dėl elektros šoko.

- Ilginamąjį kabelį tvirtinkite tik prie jam skirto traukimo jėgos sumažinimo įtaiso.
- Draudžiama naudoti pažeistus kabelius, movas ir kištukus arba potvarkių neatitinkančias prijungimo linijas. Jei tinklo kabelis pažeistas, ištraukite kištuką iš kištukinio lizdo. Jokiu būdu nelieskite tinklo kabelio, kol neištraukėte kištuko.
- Jei bus pažeistas šio prietaiso prijungimo laidas, kad nekiltų jokios grėsmės jį turi pakeisti gamintojas, klientų aptarnavimo skyriaus darbuotojai ar kitas kvalifikuotas asmuo.
- Nenaudokite prietaiso, jei nepavyksta įjungti arba išjungti jungiklio. Pažeistą jungiklį reikia remontuoti mūsų techninės priežiūros centre.
- Naudokite tik lauke skirtą naudoti ir nuo purškiamo vandens apsaugotą ilginamąjį kabelį. Ilginamojo kabelio laido skerspjūvis turi būti 2,5 mm². Prieš pradėdami naudoti išvyniokite visą kabelio būgną. Patikrinkite, ar kabelis nepažeistas.

- Nenaudokite kabelio, jei kištuko nepavyksta ištraukti iš kištukinio lizdo. Saugokite kabelį nuo karščio, alyvos ir aštrių kraštų.

Bendrasis aprašymas

Veikimo aprašymas

Smulkintuvui naudojamas galingas elektros variklis su apsauga nuo perkrovos. Kaip pjaustymo sistema naudojama peilių sistema. Tvirta važiuoklė užtikrina, kad prietaisas stovės stabiliai ir tinkamai judės. Informacijos apie valdymo elementų veikimą rasite tolesniuose aprašymuose.



Paveikslėlius rasite priekiniame atverčiamajame lape.

Apžvalga



- 1 Piltuvus
- 2 Stumtuvus
- 3 Surinkimo maišo tvirtinimo elementas
- 4 Surinkimo maišas
- 5 Darbinis ratas
- 6 Važiuklė
- 7 Tinklo kabelis
- 8 Korpuso fiksatorius
- 9 Įjungimo ir išjungimo jungiklis
- 10 Rankena transportuoti

Montavimo instrukcija

Pristatomas komplektas

- Valdymo ir saugos nurodymai
- Smulkintuvas
- Važiuklė
- Surinkimo maišas
- Du darbiniai ratai su ratų gaubtais ir montavimo medžiaga
- Raktas su vidiniu šešiabriauniu
- Stumtuvas

Prietaiso surinkimas

B Įstumkite ašį (6.1) į važiuklę (6).

Abu darbinius ratus (5) primonuokite prie važiuklės (6).

Tam abu darbinius ratus (5) stumkite ant važiuklės ašies (6). Toliau ant ašies užmaukite poveržles (12) ir per nurodytas angas apsauginius kaiščius (13) įstatykite į ašį.

Įspauskite ratų gaubtus (11) į darbinius ratus.

C Pastatykite smulkintuvą (14) ant piltuvo (1). Važiuklę (6) įstumkite į smulkintuvą. Užfiksuokite važiuklę pridedamais varžtais.

Valdymas

Eksploatavimo pradžia

 Atkreipkite dėmesį, kad tinklo įtampos duomenys turi sutapti su specifikacijų lentelės duomenimis.

- Surinkimo maišą (4) įkabinkite į surinkimo maišo tvirtinimo elementus (3).

Įjungimas ir išjungimas



Ilginamojo kabelio gale padarykite kilpą ir įkabinkite ją į tinklo kabelio traūkimo jėgos sumažinimo įtaisą (7).

- Prijunkite ilginamąjį kabelį. Piltuvą turi būti tuščias.
1. Įjungimo / išjungimo jungikliu (9) įjunkite prietaisą.

Smulkintiną medžiagą supilkite į piltuvą. Medžiaga bus įtraukta ir susmulkinta.

2. Jei norite išjungti, įjungimo / išjungimo jungiklį (9) vėl pasukite į padėtį „OFF“ (išjungta).

Išjungus prietaisas dar veikia iš inercijos.

Surinkimo maišo ištuštinimas

 Laiku ištuštinkite surinkimo maišą. Atkreipkite dėmesį, kad surinkimo maišas po išmetimo kanalu prisipildo netolygiai!



1. Išjunkite prietaisą.
2. Išimkite surinkimo maišą (4) ir jį ištuštinkite.

Apsauga nuo perkrovos

Esant per didelei apkrovai, pvz., jei šakos yra storos, prietaisas išsijungia automatiškai.

Jei norite vėl paleisti, palaukite, kol prietaisas atvės ir vėl jį įjunkite.

Pakartotinės paleisties blokuotė

Jei nutrūko elektros srovės tiekimas, vėl jai atsiradus prietaisas nepradeda veikti savarankiškai. Jei norite įjungti, pasukite įjungimo jungiklį.

Darbo nurodymai

Bendrieji darbo nurodymai



Smulkindami laikykitės pakenkamo atstumo iki prietaiso, nes įtraukiamos ilgos šakos gali būti išmuštos.



Kyla pavojus susižeisti.



Užsidėkite akių ir klausos organų apsaugą, dėvėkite apsaugines pirštines.



Kyla pavojus susižeisti.

- Kišdami šakas į prietaisą laikykite jas tvirtai, kol jos bus automatiškai įtrauktos.
- Atkreipkite dėmesį į smulkintuvo įtraukimo greitį ir per daug neapkraukite prietaiso.
- Kad smulkintuvus neužsikimštų, suvytusias, kelias dienas laikytas sodo atliekas ir plonas šakeles smulkindite pakaitomis su šakomis.

- Prieš smulkindami nuo šaknų pašalinkite prilipusius žemės likučius ir akmenis, kad peiliai per greitai neatšiptų.
- Nesmulkindami jokių minkštų medžiagų, pavyzdžiui, virtuvės atliekų, nes jas geriausia kompostuoti.
- Pabaigai pasilikite porą sausų šakų, kuriomis galėtumėte išvalyti prietaisą.
- Išjunkite prietaisą, kai peilio srityje nebebus susmulkintos medžiagos. Antraip iš naujo užvedus jos gali užblokuoti peilį.



Blokuojančių daiktų atlaisvinimas



Prieš atlikdami visus techninės priežiūros ir remonto darbus išjunkite prietaisą ir ištraukite iš lizdo šakutę,



po to palaukite, kol peilis sustos. Kyla pavojus susižeisti ir grėsmė gyvybei dėl elektros šoko, gaisro ir besisukančio peilio.

- Įsitikinkite, kad tinklo kabelis (7) atjungtas nuo tinklo.
- Atlaisvinkite korpuso fiksatorių (8).
- Priekinę smulkintuvo korpuso dalį pakreipkite į priekį. Ją galite visiškai nuimti ir padėti į šoną.
- Dabar galite lengvai pasiekti peilį (18).
- Išimkite prietaisą blokuojantį daiktą.

Techninė priežiūra ir valymas



Šioje instrukcijoje nenurodytus darbus paveskite atlikti vieno iš mūsų įgaliotojo techninės priežiūros centro darbuotojams. Naudo­kite tik originalias dalis.



Dirbdami su peiliu užsidėkite pirštines. Kyla pavojus susižeisti.



Prieš atlikdami visus techninės priežiūros ir remonto darbus išjunkite prietaisą ir ištraukite iš lizdo šakutę, po to palaukite, kol peilis sustos. Kyla pavojus susižeisti ir grėsmė gyvybei dėl elektros šoko, gaisro ir besisukančio peilio.



Bendrieji valymo ir techninės priežiūros darbai



Nepurškite ant smulkintuvo vandens. Kyla elektros šoko pavojus!

- Prietaisas, ratai ir ventiliacijos angos visada turi būti švarūs. Prietaisą valykite šepečiu arba servetėle, nenaudokite jokių valymo priemonių ar tirpiklių.
- Prieš kiekvieną naudojimą patikrinkite, ar nesimato aiškių prietaiso, ypač apsauginių įrenginių, trūkumų, pavyzdžiui, ar dalys neatsilaisvino, nenusidėvėjo ir nėra pažeistos. Patikrinkite, ar visos veržlės, sraigčiai ir varžtai tvirtai priveržti.
- Patikrinkite, ar gaubtai ir apsauginiai įrenginiai nepažeisti ir stipriai pritvirtinti. Prireikus juos pakeiskite.
- Prietaisą laikykite peilio apsaugoje, sausoje ir vaikams nepasiekiamoje vietoje. Ant prietaiso nedėkite nailoninių maišų, nes gali kauptis drėgmė.



Peilių galandimas, apskukimas arba keitimas



Prieš atlikdami visus techninės priežiūros ir remonto darbus išjunkite prietaisą ir ištraukite iš lizdo šakutę, po to palaukite, kol peilis sustos. Kyla pavojus susižeisti ir grėsmė gyvybei dėl elektros šoko, gaisro ir besisukančio peilio.



- Įsitikinkite, kad tinklo kabelis (7) atjungtas nuo tinklo.
- Atlaisvinkite korpuso fiksatorių (8).
- Priekinę smulkintuvo korpuso dalį pakreipkite į priekį. Ją galite visiškai nuimti ir padėti į šoną.
- Dabar galite lengvai pasiekti peilį (18).
- Atsuktuvu užblokuokite peilio plokštelę (16). Veržliaraktį įstumkite per priėjimo angą (19) ir atsargiai sukite peilio plokštelę (16) tol, kol ji pasieks vieną iš blokavimo angų. Dabar veržliaraktį galite įstumti per peilio plokštelę (16), kad ją užblokuotumėte.
- Šešiabriauniu raktu (15) galite atlaisvinti peilio plokštelės (16) varžtą (16) ir išimti peilį (18).



Montuodami peilį visada naudokite naują varžtą ir jį dinamometriniu raktu priveržkite 16 Nm priveržimo momentu.

Atsarginės dalys

Atsarginės dalis ir priedus galite įsigyti interneto svetainėje
www.grizzly-service.eu

Dėl tolesnių klausimų kreipkitės į „Service-Center“, (žr. „Grizzly Service-Center“).

Fiksavimo varžtų rinkinys 91093082
 Peilis 91093083

Utilizavimas / aplinkos apsauga

Prietaisą, priedus ir pakuotę perduokite utilizuoti aplinkos apsaugos atliekų utilizavimo įstaigai.



Elektrinių prietaisų negalima išmesti kartu su buitinėmis atliekomis.

Prietaisą perduokite perdirbimo įstaigai. Naudotas plastikines ir metalines dalis galite surūšiuoti ir perduoti atliekų utilizavimo įstaigai. Apie tai teiraukitės mūsų techninės priežiūros centre.

Garantija

- Šiam prietaisui mes suteikiame 24 mėnesių garantiją. Keičiamiems prietaisams taikoma trumpesnė, 12 mėnesių garantija, remiantis įstatymų galios po-tvarkiais. Jei pagal įstatymus turi būti suteikta garantija, prašome susisiekti su mūsų techninės priežiūros centru. Ten Jums bus pateikta papildomos informacijos apie pretenzijų tvarkymą.
- Garantija netaikoma natūralaus dėvėjimo požymiams ir žalai, atsiradusiai dėl per didelės apkrovos arba netinkamo valdymo. Tam tikros konstrukcinės dalys natūraliai dėvisi, todėl joms garantija nesuteikiama. Ypač tai taikoma peiliams.
- Kad būtų suteikta garantija, turėjo būti laikomasi valymo ir techninės priežiūros nurodymų.
- Jei pastebimi medžiagos arba gamybos defektai, pristatomas kitas prietaisas arba jis suremontuojamas.
- Remonto darbus, kuriems nesuteikiama garantija, už tam tikrą atlygį galite pavesti atlikti mūsų techninės priežiūros

centro darbuotojams. Mūsų techninės priežiūros centro darbuotojai Jums mie-lai pateiks darbų sąmatą.

Mes galime remontuoti tik tuos prietaisus, kurie buvo atsiųsti tinkamai supakuoti ir apmokėti.

- Būtina sąlyga – prietaisas mūsų techni-nės priežiūros centrui pristatomas ne-išardytas, su pirkimo čekiu ir garantijos patvirtinimu. Mes nepriimame prietaisų, už kurių siun-timą nebuvo sumokėta (negabaritinis kroviny, skubiosios siuntos arba kitas specialus gabenimo būdas).
- Jei mums atsiųssite savo sugedusį prie-taisą, mes jį utilizuosime nemokamai.

Techniniai duomenys

Elektrinis šakų

smulkintuvas..... EMH 2440

Vardinė imamoji galia 2400 W,(P40) *

Tinklo įtampa 220-240 V~; 50 Hz

Apsaugos klasė II

Apsaugos rūšis IP24

Sūkių skaičius esant

tuščiajai eigai (n)..... 3940 min⁻¹

Šakų storis..... maks. 40 mm**

Surinkimo maišo talpa maždaug 60 l

Svoris..... 12 kg

Garso slėgio lygis (L_{pA}) 98 dB(A);

..... $K_{pA} = 3$ dB(A)

Garso slėgio lygis (L_{wA})

išmatuotas 104,7 dB(A)

nurodytas 106,0 dB(A); $K_{wA} = 1$ dB(A)

Triukšmo lygio vertės buvo apskaičiuotos pagal triukšmo matavimo metodą, nurodytą EN 13683:2009-09 F priede.

* Nuolatinis režimas, kai yra apkrova (40 sec apkrovos – 60 sec tuščiosios eigos)

****** *Maks. smulkinamų šakų storis priklauso nuo medienos rūšies ir smulkinamos medžiagos savybių. Kietosios medienos (pvz., ąžuolo / buko šakos) maks. šakų storis yra mažesnis nei minkštosios medienos (pvz., pušų / eglių). Jei mediena labai sausa arba gumbuota, smulkinamų šakų storis taip pat turi būti mažesnis.*

Triukšmo ir vibracijos reikšmės buvo apskaičiuotos remiantis atitiktis deklaracijoje nurodytais standartais ir nuostatomis.

Klaidų paieška

Problema	Galima priežastis	Klaidos šalinimas
Variklis neveikia	Nėra tinklo įtampos	Patikrinkite kištukinį lizdą, kabelį, linijas, kištukus, prireikus perduokite suremontuoti kvalifikuotam elektrikui
	Suveikė apsauga nuo perkrovos	Palaukite, kol variklis atvės
	Neteisingai uždarytas korpuso dangtis	Prisukite korpuso fiksatorių
Neįtraukiamos sodo atliekos	Smulkinama medžiaga per minkšta	Pastumkite stumtuvu arba įkiškite ir sausų šakų / šakelių
	Prietaisas užblokuotas	Žr. „Blokuojančių daiktų atlaisvinimas“
	Išmetimo šachtoje yra smulkinamos medžiagos	Iš smulkinimo šachtos ištraukite smulkinamą medžiagą
Prietaisas smulkinant netinkamai	Nusidėvėjo peilis	Patikrinkite peilį ir prireikus apskukite, pagaląskite arba pakeiskite (žr. „Peilių galandimas, apskukimas arba keitimas“)

Contenido

Uso previsto	90
Advertencias de seguridad	90
Gráficos en el manual	91
Gráficos/rótulos en el aparato	91
Indicaciones generales de seguridad	91
Descripción general	94
Descripción del funcionamiento	94
Vista general	95
Instrucciones de montaje	95
Ensamblaje del aparato	95
Manejo	95
Puesta en funcionamiento.....	95
Encendido y apagado	95
Vaciar el saco colector	96
Protección de sobrecarga	96
Bloqueo de reinicio.....	96
Indicaciones de trabajo	96
Indicaciones generales de trabajo	96
Eliminar bloqueos.....	97
Mantenimiento y limpieza	97
Tareas de limpieza y mantenimiento generales.....	97
Afilar, invertir o cambiar la cuchilla....	97
Piezas de repuesto/accesorios	98
Eliminación / protección del medio ambiente	98
Garantía	98
Servicio de reparación	99
Datos técnicos	99
Localización de defectos	100
Traducción de la Declaración de conformidad CE original	120
Plano de explosión	122
Grizzly Service-Center	123

Uso previsto

El aparato está previsto para triturar residuos fibrosos o leñosos del jardín, como poda de árboles y setos, ramas, cortezas o piñas.

Cualquier otra aplicación que no esté expresamente permitida en estas instrucciones puede provocar daños en el aparato y suponer un serio peligro para el usuario.

La trituradora no debe llenarse con piedras, vidrio, metal, huesos, plásticos o residuos.

El usuario será responsable de los accidentes y daños causados a otras personas o sus propiedades.

El fabricante no se responsabiliza de los daños derivados de un uso erróneo o distinto del previsto.

Advertencias de seguridad



Este aparato puede provocar lesiones graves si se utiliza de forma indebida. Antes de empezar a trabajar con el aparato, lea atentamente el manual de instrucciones y familiarícese con todas las piezas. En caso de duda, pregunte a un experto. Conserve las instrucciones y entréguelas al siguiente usuario para que pueda consultar esta información en cualquier momento.

Gráficos en el manual



Símbolo de peligro con indicaciones sobre la prevención de daños personales o materiales.



Símbolo de obligación con información para prevenir daños (se explicita la obligación en lugar del símbolo de exclamación).



Símbolo de información con instrucciones para manejar mejor el aparato.

Gráficos/rótulos en el aparato



¡Atención!



Lea atentamente las instrucciones de uso.



Póngase protección ocular y auditiva.



Utilizar guantes de protección



No exponer el aparato a la lluvia



¡Atención! Apague el motor y desenchufe el conector antes de realizar ajustes o de limpiar el aparato, o si el cable de conexión se ha enredado o está dañado.



¡Atención! ¡Peligro de lesiones por las cuchillas en rotación!



Clase de protección II



Mantenga las manos y los pies fuera de las aberturas durante el funcionamiento del aparato.



No utilizar como peldaño.



¡Atención! ¡Peligro por la proyección de piezas! Mantenga una distancia prudente con la tolva de llenado y la zona de expulsión e impida que otras personas se encuentren dentro de la zona de peligro.



¡Atención! Rotación por inercia de la cuchilla.



Nivel de potencia acústica garantizado



Los aparatos eléctricos no se tiran a la basura doméstica.

Indicaciones generales de seguridad

- Este aparato no está previsto para ser utilizado por personas (incluidos niños) con limitaciones físicas, sensoriales o psíquicas, ni con falta de experiencia o falta de conocimientos, a no ser que estén supervisadas por una persona que se responsabilice de la seguridad o estén instruidas en cómo se utiliza el aparato.

- Se debe supervisar a los niños para garantizar que no juegan con el aparato.
- No permita nunca que niños u otras personas que no hayan leído el manual de operación utilicen el aparato. En las disposiciones locales puede estar establecida la edad mínima del usuario.



Respete el control de la emisión de ruido y las disposiciones locales.



¡Atención! Al hacer uso de herramientas electrónicas deberán tenerse en cuenta las siguientes medidas de seguridad fundamentales para protegerse contra descargas eléctricas, peligro de lesiones o de incendio:

Preparación:

- Nunca utilice el aparato si hay personas, especialmente niños, o animales cerca.
- Utilice protección de oídos y gafas de protección durante todo el servicio.
- Lleve siempre ropa de trabajo apropiada, como guantes de protección, calzado resistente y pantalones largos. No utilice ropa holgada que cuelgue o con cintas o cordeles colgando.
- Utilice el aparato únicamente en el exterior (es decir, no cerca de una pared u otro objeto rígido) y sobre una superficie firme y llana.

- No utilice el aparato sobre una superficie pavimentada y esparcida con grava donde el material expulsado pueda causar lesiones.
- Antes de la puesta en funcionamiento, se debe revisar que todos los tornillos, tuercas, pernos y el resto de material de fijación estén firmemente ajustados. Las cubiertas y los letreos de protección deben estar situados en su lugar y en buen estado. Sustituya los adhesivos dañados o ilegibles.
- Utilice únicamente repuestos y accesorios que hayan sido suministrados y recomendados por el fabricante. El uso de piezas externas provoca la pérdida inmediata de los derechos de garantía.
- No deje el aparato desatendido durante el funcionamiento y guárdelo en un lugar seco y al que no puedan acceder los niños.
- Conecte el aparato a un enchufe con RCD (Residual Current Device) con una corriente de disparo de no más de 30 mA.

Funcionamiento del aparato:

- Asegúrese antes de arrancar el aparato de que la tolva de llenado está vacía.
- Mantenga su cabeza, cabello y cuerpo alejados de la tolva de llenado.
- No toque la tolva de llenado durante el funcionamiento. Después de la desconexión,

el aparato continúa en marcha durante poco tiempo.

- Durante la puesta en marcha del aparato, manténgase siempre fuera de la zona de expulsión.
- Procure mantener siempre el equilibrio y una posición estable. No se incline hacia adelante y no se coloque a una altura superior a la del aparato cuando eche material dentro.
- Cuando vaya a echar material, asegúrese de que no haya objetos duros como metal, piedras, vidrio u otros objetos extraños.
- No utilice el aparato en caso de lluvia o malas condiciones climatológicas. Trabaje solo a la luz del día o con buena iluminación.
- No trabaje con el aparato si está cansado o no está concentrado, o si ha ingerido alcohol o pastillas. Haga las pausas necesarias a tiempo. Utilice el sentido común al trabajar.
- Apague el aparato y extraiga el enchufe:
 - cuando no vaya a utilizar el aparato, cuando lo vaya a transportar o dejar sin supervisión;
 - antes de liberar una cuchilla bloqueada.
 - cuando controle el aparato, lo limpie o retire bloqueos;
 - cuando vaya a realizar las tareas de limpieza o mantenimiento o cambiar los accesorios;
- si el cable de alimentación o extensión presenta daños o enredos;
- cuando quiera mover o levantar el aparato;
- cuando haya cuerpos extraños en el aparato, en caso de ruidos o vibraciones inusuales (antes de iniciar de nuevo el aparato, revise si existen daños).
- No permita que el material procesado se acumule dentro de la zona de expulsión; esto podría impedir la descarga adecuada y hacer que el material retroceda a través de la tolva de llenado.
- No transporte ni incline el aparato con el motor en marcha.
- No ponga las manos, otras partes del cuerpo o la ropa en la tolva, canal de expulsión o cerca de otras partes móviles.
- En caso de obstrucciones en el canal de alimentación o de expulsión del aparato, apague el motor y desenchufe la clavija de red antes de retirar cualquier residuo de material de la tolva de llenado o del canal de expulsión. Asegúrese de que el motor esté libre de residuos y otras acumulaciones para protegerlo de daños o posibles incendios. Recuerde que con los aparatos motorizados, cuando el mecanismo de arranque se pone en funcionamiento también lo hace la herramienta de corte.



¡Precaución! Así evitará daños en el aparato y los posibles daños personales consiguientes:

- Manipule el aparato con cuidado. Limpie con regularidad las aberturas de ventilación y siga las instrucciones de mantenimiento.
- No sobrecargue el aparato. Trabaje únicamente con el rango de potencia indicado. No utilice aparatos de poco rendimiento para trabajos pesados. No utilice el aparato para fines no previstos.
- No apague el aparato hasta que se haya vaciado por completo la tolva de llenado, de lo contrario el aparato podría obstruirse y no volver a arrancar.
- No intente reparar el aparato, a no ser que disponga de la formación necesaria. Todos los trabajos que se indican en este manual solo pueden ser realizados por nuestro centro de servicio.
- Si se daña el cable de conexión de este aparato, deberá ser sustituido por el fabricante, su servicio de atención al cliente o una persona con cualificación similar, a fin de evitar peligros.
- No utilice el aparato si el interruptor no se puede encender o apagar. Los interruptores dañados deben ser sustituidos en nuestro centro de servicio.
- Utilice un cable de extensión protegido contra las salpicaduras de agua y autorizado exclusivamente para su uso en exteriores. La sección del cordón del cable de extensión debe ser de 2,5 mm². Antes de utilizarlo, siempre extienda todo el carrete de cable. Compruebe si el cable presenta daños.
- No utilice el cable para desconectar la clavija del enchufe. Proteja el cable del calor, del aceite y de los bordes puntiagudos.

Seguridad eléctrica



Precaución: Así evitará accidentes y lesiones por descarga eléctrica:

- Para colocar el cable de extensión, utilice la descarga de tracción prevista para tal fin.
- No se deben utilizar cables, acoplamientos o conectores dañados ni cables de alimentación que no cumplan con las

directivas. Si se daña el cable de red, desenchúfelo inmediatamente de la toma de corriente. No toque en ningún caso el cable de red mientras está conectado.

- Si se daña el cable de conexión de este aparato, deberá ser sustituido por el fabricante, su servicio de atención al cliente o una persona con cualificación similar, a fin de evitar peligros.
- No utilice el aparato si el interruptor no se puede encender o apagar. Los interruptores dañados deben ser sustituidos en nuestro centro de servicio.
- Utilice un cable de extensión protegido contra las salpicaduras de agua y autorizado exclusivamente para su uso en exteriores. La sección del cordón del cable de extensión debe ser de 2,5 mm². Antes de utilizarlo, siempre extienda todo el carrete de cable. Compruebe si el cable presenta daños.
- No utilice el cable para desconectar la clavija del enchufe. Proteja el cable del calor, del aceite y de los bordes puntiagudos.

Descripción general

Descripción del funcionamiento

La trituradora está equipada con un motor eléctrico potente con protección contra sobrecarga. Como sistema de corte se utiliza un sistema de cuchillas. El bastidor

robusto asegura estabilidad y buena movilidad del aparato.

El funcionamiento de los elementos de mando se describe en las siguientes páginas.



En la página frontal encontrará ilustraciones.

Vista general

- A**
- 1 Tolva de llenado
 - 2 Empujador
 - 3 Fijación del saco colector
 - 4 Saco colector
 - 5 Rueda
 - 6 Bastidor
 - 7 Cable de red
 - 8 Bloqueo de la carcasa
 - 9 Interruptor de encendido/apagado
 - 10 Mango para el transporte

Instrucciones de montaje

Volumen de suministro

- Manual de instrucciones
- Trituradora
- Bastidor
- Saco colector
- Dos ruedas con cubiertas y material de montaje
- Llave Allen
- Empujador

Ensamblaje del aparato

- B** Introduzca el eje (6.1) en el bastidor (6).

Monte las dos ruedas (5) en el bastidor (6).

Inserte para ello las dos ruedas (5) en el eje del bastidor (6). Después, coloque las arandelas (12) sobre el eje e introduzca las clavijas de seguridad (13) a través de los orificios especificados en el eje.

Enganche las cubiertas de las ruedas (11) en las ruedas.

- C** Coloque la trituradora (14) sobre la tolva de llenado (1). Encaje el bastidor (6) en la trituradora. Fije el bastidor con los tornillos suministrados.

Manejo

Puesta en funcionamiento

- i** Procure que la tensión de la red se corresponda con las indicaciones de la placa de características.

- Cuelgue el saco colector (4) en las fijaciones para el saco colector (3).

Encendido y apagado



Haga un lazo con el extremo final del cable de extensión y fíjelo de la descarga de tracción del cabe de red (7).

- Conecte el cable de extensión. La tolva de llenado debe estar vacía.
1. Encienda el aparato con el interruptor de encendido/apagado (9).

Rellene su material picado en la tolva de llenado. El material se introduce y se pica.

2. Para apagarlo, ponga de nuevo el interruptor de encendido/apagado (9) en la posición «OFF».

El aparato sigue en funcionamiento tras el apagado.

Vaciar el saco colector



Vacíe el saco colector a su debido tiempo. Tenga en cuenta que el saco colector se rellena de manera irregular por debajo del canal de expulsión.



1. Apague el aparato.
2. Extraiga el saco colector (4) y vacíelo.

Protección de sobrecarga

Si el aparato está sometido a un esfuerzo excesivo debido, por ejemplo, al grosor excesivo de las ramas, se apaga automáticamente.

Para volver a arrancarlo espere a que el aparato se enfríe y vuelva a encenderlo.

Bloqueo de reinicio

Tras un fallo de la alimentación, el aparato no se reinicia automáticamente cuando vuelve la tensión de red. Para encenderlo, gire el interruptor de encendido.

Indicaciones de trabajo

Indicaciones generales de trabajo



Durante la trituración mantenga una distancia suficiente con respecto al aparato, ya que las ramas largas podrían dar sacudidas al introducirse en el aparato.

Existe peligro de lesiones.



Póngase protección ocular y auditiva.



Póngase guantes de protección. Existe peligro de lesiones.

- Sostenga las ramas mientras se van introduciendo en el aparato hasta que hayan sido absorbidas de manera automática.
- Oriéntese por la velocidad de alimentación posible de la trituradora y no sobrecargue la máquina.
- Para evitar atascos, triture alternando residuos de jardín marchitos, almacenados durante varios días, y ramitas finas con ramas.
- Antes de triturar, retire las raíces de los restos de tierra que puedan estar adheridas y las piedras para evitar que las cuchillas se desafilen rápidamente de manera innecesaria.
- No triture materiales blandos y húmedos como residuos de cocina, compóstelos directamente.
- Guarde un par de ramas secas hasta el final para usarlas como ayuda para limpiar el aparato.
- No apague la máquina hasta que todo el material picado haya atravesado la zona de la cuchilla. De lo contrario,

podría bloquear la cuchilla al volver a arrancar el aparato.

D Eliminar bloqueos



Antes de cualquier trabajo de mantenimiento y limpieza, apague el aparato, extraiga el enchufe y espere hasta que se detenga la cuchilla. Existe peligro de muerte y de lesiones por descarga eléctrica, fuego y por la rotación de las cuchillas.



- Asegúrese de que el cable de red (A 7) está desconectado de la red.
- Suelte el bloqueo de la carcasa (8).
- Incline hacia delante la parte delantera de la trituradora. Ahora ya puede extraerla por completo y dejarla a un lado.
- Ya tiene acceso a la cuchilla (18).
- Ahora ya puede eliminar el bloqueo del aparato.

Mantenimiento y limpieza



Los trabajos que no se han descrito en estas instrucciones de uso deberán realizarse en un servicio de atención al cliente autorizado por nosotros. Utilice exclusivamente piezas originales.



Utilice guantes cuando trabaje con la cuchilla.
Existe peligro de lesiones.



Antes de cualquier trabajo de mantenimiento y limpieza, apague el aparato, extraiga el enchufe y espere hasta que se detenga la

cuchilla. Existe peligro de muerte y de lesiones por descarga eléctrica, fuego y por la rotación de las cuchillas.

Tareas de limpieza y mantenimiento generales



No rocíe la trituradora con agua. ¡Peligro por descarga eléctrica!

- Mantenga el aparato, las ruedas y las aberturas de ventilación siempre limpios. Para la limpieza, utilice un cepillo o paño, pero ningún detergente ni solvente.
- Antes de cualquier uso, controle el aparato, en especial los dispositivos de protección, para ver si presenta desperfectos como pueden ser piezas sueltas, desgastadas o dañadas. Compruebe el asiento firme de todas las tuercas, pernos y tornillos.
- Revise las cubiertas y dispositivos de protección para ver si tienen desperfectos y si están en la posición correcta. Si es necesario, cámbielos.
- Guarde el aparato en un lugar seco y fuera del alcance de los niños. No envuelva el aparato en bolsas de nylon, ya que puede acumularse la humedad.



D Afilar, invertir o cambiar la cuchilla



Antes de cualquier trabajo de mantenimiento y limpieza, apague el aparato, extraiga el enchufe y espere hasta que se detenga la cuchilla. Existe peligro de muerte y de lesiones por descarga eléctrica, fuego y por la rotación de las cuchillas.



- Asegúrese de que el cable de red (A7) está desconectado de la red.
- Suelte el bloqueo de la carcasa (8).
- Incline hacia delante la parte delantera de la trituradora. Ahora ya puede extraerla por completo y dejarla a un lado.
- Ya tiene acceso a la cuchilla (18).
- Bloquee la placa de la cuchilla con un destornillador (16). Introduzca el destornillador a través del orificio de acceso (19) y gire con cuidado la placa de la cuchilla (16) hasta que alcance una de las dos aberturas de bloqueo. Ahora ya puede introducir el destornillador a través de la placa de la cuchilla (16) para bloquearla.
- Con ayuda de la llave Allen (15) puede soltar el tornillo (17) de la placa de la cuchilla (16) y retirar la cuchilla (18).



Para el montaje de la cuchilla es necesario que utilice un tornillo nuevo y que lo apriete con un par de apriete de 16 Nm con una llave dinamométrica.

Piezas de repuesto/ accesorios

Encontrará piezas de repuesto y accesorios en
www.grizzly-shop.de o www.grizzly-service.eu

Si tiene más preguntas, póngase en contacto con el «Service-Center» (ver „Grizzly Service-Center“).

Tornillo 91093082
 Cuchilla..... 91093083

Eliminación / protección del medio ambiente

Lleve el aparato, los accesorios y el embalaje a un lugar para que procedan a reciclarlo respetando el medio ambiente.



Los aparatos eléctricos no se tiran a la basura doméstica.

Entregue el aparato en un punto de reciclaje. Las piezas de plástico y metal utilizadas pueden separarse según el material y llevarse a un punto de reciclaje. Si tiene cualquier duda, puede preguntarle a nuestro centro de servicio.

Garantía

- Este aparato tiene una garantía de 24 meses. Si se le da un uso profesional, se anulará la garantía.
- Quedan excluidos de la garantía los daños causados por el desgaste natural, la sobrecarga o el funcionamiento incorrecto. Determinadas piezas están sujetas a un desgaste normal y, por consiguiente, están excluidas de la garantía (p. ej., cuchillas, correa trapezoidal).
- La garantía también exige que se hayan respetado las indicaciones para la limpieza y el mantenimiento.
- Los daños causados por defectos de material o de fabricación se subsanarán de manera gratuita mediante la sustitución o la reparación. Para ello, es imprescindible enviar el aparato desmontado y con el comprobante de compra y garantía al distribuidor.
- En caso de reclamación justificada de la garantía, póngase en contacto por teléfono con nuestro centro de servi-

cio. Le facilitarán toda la información necesaria para realizar la reclamación.

Los valores sonoros se determinaron según el método de medición del ruido EN 13683:2009-09, anexo F.

Servicio de reparación

- También puede encargar a nuestro centro de servicio reparaciones que no están cubiertas por la garantía (servicio no gratuito). Nuestro centro de servicio le hará un presupuesto.
- Solo podemos procesar equipos que hayan sido suficientemente empaquetados y franqueados.
- **Atención:** En caso de reclamación o mantenimiento, envíe su aparato limpio y con una indicación del defecto a nuestra dirección de servicio.

No se aceptarán los aparatos enviados a portes debidos, por mercancías voluminosas, envíos exprés o con otro tipo de carga especial.

- Nosotros nos encargamos de eliminar gratuitamente los aparatos defectuosos que nos ha enviado.

* *Funcionamiento continuo con carga intermitente (40 s de carga - 60 s de marcha en vacío)*

** *El grosor máximo de la rama depende del tipo de madera y de las propiedades del material triturado. En el caso de la madera dura (p. ej., ramas de roble/haya), el grosor máximo de la rama es inferior al de la madera blanda (por ejemplo, madera de pino/abeto). En el caso de la seca o nudosa, el grosor de trituración también puede reducirse.*

Los valores de ruido se han calculado conforme a la normativa y disposiciones nombradas en la Declaración de conformidad.

Datos técnicos

Trituradora de cuchillas

eléctrica EMH 2440

Absorción nominal de

corriente..... 2400 W, (P40)*

Tensión de red..... 220-240 V~; 50 Hz

Clase de protección..... II

Tipo de protección IP24

Revoluciones de marcha en vacío

(n)..... 3940 min⁻¹

Grosor de la rama..... máx. 40 mm**

Contenido del saco colectoraprox. 60 l

Peso 12 kg

Nivel de presión acústica (L_{PA}).... 98 dB(A)

Nivel de potencia acústica (L_{WA})

medido..... 106 dB(A); K_{WA} = 1 dB(A)

garantizado..... 107,0 dB(A)

Localización de defectos

Problema	Posible causa	Eliminación del defecto
El motor no arranca	Falta tensión de red	Revise el enchufe, cable, conductor y clavija. Si es necesario, encargar la reparación a un electricista
	La protección contra sobrecarga ha abordado	espere hasta que el motor se haya enfriado
	La cubierta de la carcasa no está bien cerrada	Tornillo de bloqueo de la carcasa.
No se introducen residuos de jardín	El material picado es demasiado blando	Empuje el material picado con madera o triture ramas secas
	El dispositivo está bloqueado	ver bajo "Eliminar bloqueos"
	Material picado en el conducto de descarga	Retire el material picado del conducto
El dispositivo no corta satisfactoriamente	Los cuchillos están desgastados	Revise la cuchilla y, si es necesario, gire, rectifique o reemplace (consulte "Rectificado, giro o cambio de cuchillas")

Obsah

Účel použitia	101
Bezpečnostné pokyny	101
Piktogramy v návode.....	101
Piktogramy/nápisy na prístroji	102
Všeobecné bezpečnostné pokyny ...	102
Všeobecný opis	105
Opis funkcie	105
Prehľad	105
Návod na montáž	105
Zmontovanie prístroja	105
Obsluha	106
Uvedenie do prevádzky.....	106
Zapnutie a vypnutie.....	106
Vyprázdniť záchytný vak	106
Ochrana proti preťaženiu	106
Blokovanie opätovného spustenia ...	106
Pokyny pre prácu	106
Všeobecné pokyny pre prácu.....	106
Uvoľnenie blokovania.....	107
Údržba a čistenie	107
Všeobecné čistiace a údržbárske	
práce	107
Brúsenie, otáčanie alebo výmena	
nožov.....	108
Náhradné diely/príslušenstvo	108
Likvidácia/ochrana životného	
prostredia	108
Záruka	109
Opravný servis	109
Technické údaje	109
Preklad originálneho prehlásenia	
o zhode CE	121
Výkres náhradných dielov	122
Grizzly Service-Center	123

Účel použitia

Prístroj je určený na rozdrobovanie vláknitých alebo drevených záhradných odpadov ako napr. odrezky z krovia a stromov, konáre, kôra alebo jedľové šišky.

Každé iné používanie, ktoré nie je v tomto návode výslovne povolené, môže viesť k poškodeniu prístroja a predstavovať vážne nebezpečenstvo pre používateľa.

Drvič sa nesmie plniť kameňmi, sklom, kovom, kosťami, plastami alebo látkovými odpadmi.

Používateľ je zodpovedný za zranenia iných ľudí alebo poškodenia ich majetku. Výrobca neručí za škody, ktoré vzniknú iným používaním než podľa určenia alebo nesprávnou obsluhou.

Bezpečnostné pokyny





Tento prístroj môže pri neodbornom používaní spôsobiť vážne poranenia. Skôr ako budete pracovať s prístrojom, prečítajte si starostlivo návod na používanie a oboznámte sa so všetkými ovládacími prvkami. Pri neistote požiadajte o radu odborníka. Návod dobre uschovajte a postúpte ho nasledujúcemu používateľovi, aby boli informácie kedykoľvek k dispozícii.

Piktogramy v návode



Značky nebezpečenstva s údajmi na zabránenie poškodeniam zdravia osôb alebo vecným škodám.

 Príkazová značka (namiesto výkričníka je príkaz vysvetlený) s údajmi na zabránenie vzniku škôd.

 Upozorňovacia značka s informáciami pre lepšiu manipuláciu s prístrojom.

Piktogramy/nápisy na prístroji

 Pozor!

 Pozorne si prečítajte návod na používanie.

 Noste ochranu očí a sluchu.

 Noste ochranné rukavice

 Prístroj nevystavujte dažďu

 Pozor! Pred nastavovacími alebo čistiacimi prácami alebo keď sa zachytilo pripojovacie vedenie alebo bolo poškodené, vypnite motor a vytiahnite sieťovú zástrčku.

 Pozor! Nebezpečenstvo poranenia v dôsledku rotujúceho noža!

 Trieda ochrany II

 Ruky a nohy držte mimo otvorov, keď prístroj beží.

 Prístroj nepoužívajte ako stúpadlo.

 Pozor! Nebezpečenstvo v dôsledku vymrštených dielov! Zachovajte odstup k plniacej násypke a vyhľadávacej zóne a tretie osoby držte mimo nebezpečnej oblasti.

 Pozor! Dobež noža.

 Zaručená hladina akustického výkonu

 Elektrické prístroje nepatria do domového odpadu.

Všeobecné bezpečnostné pokyny

- Tento prístroj nie je určený na to, aby ho používali osoby (vrátane detí) s obmedzenými fyzickými, senzorickými alebo duševnými schopnosťami alebo nedostatkom skúseností a/alebo nedostatkom vedomostí; iba ak pre ich bezpečnosť sú pod dohľadom príslušnej osoby alebo boli ňou zaškolené o používaní prístroja.
- Deti majú byť pod dohľadom, aby sa zabezpečilo, že sa nehrajú s prístrojom.
- Nikdy nedovoľte deťom alebo iným osobám, ktoré nepoznajú návod na používanie, aby používali prístroj. Miestne predpisy môžu stanoviť najnižší vek používateľa.

 Dodržiavajte ochranu proti hluku a miestne predpisy.



Pozor! Pri používaní elektrického náradia sa musia dodržiavať predpisy ochrany proti úrazu elektrickým prúdom a tiež základné bezpečnostné predpisy prevencie pred úrazmi a predpisy požiarnej ochrany:

Príprava:

- Nikdy nepoužívajte prístroj, zatiaľ čo sú osoby alebo zvieratá v blízkosti.
- Počas celej prevádzkovej doby noste ochranu sluchu a ochranné okuliare.
- Noste vhodný pracovný odev ako ochranné rukavice, pevnú obuv a dlhé nohavice. Nenoste voľne splývavý odev alebo odev s páskami alebo šnúrami.
- Prístroj používajte iba na voľnom priestranstve (t. j. nie na stene alebo inom tuhom predmete) alebo na pevnej, rovnej ploche.
- Prístroj nepoužívajte na vydláždenej ploche a ploche posypanej štrkom, na ktorej by vymrštený materiál mohol spôsobiť poranenia.
- Pred uvedením do prevádzky je nutné skontrolovať všetky skrutky, matice, svorníky a iný upevňovací materiál vzhľadom na ich pevné osadenie. Kryty a ochranné štíty musia byť na svojom mieste a v dobrom stave. Nepoškodené alebo nečitateľné nálepky treba vymeniť.
- Používajte len tie náhradné diely a časti príslušenstva, ktoré dodáva a odporúča výrobca.

Použitie cudzích dielov spôsobí okamžitú stratu nároku na záruku.

- Prístroj nenechajte bežať bez dozoru a uschovajte ho v suchu a neprístupne deťom.
- Prístroj zapojte do zásuvky s RCD (Residual Current Device) s vypínacím prúdom nie väčším ako 30 mA.

Práca s prístrojom:

- Pred spustením prístroja sa uistíte, že je plniaca náсыпка prázdna.
- S hlavou, vlasmi a telom držte odstup od plniacej náсыпки.
- Počas prevádzky nesiahajte do plniacej náсыпки. Po vypnutí prístroj ešte krátky čas dobieha.
- Pri uvedení prístroja do prevádzky sa držte vždy mimo vyhadzovacej zóny.
- Dávajte vždy pozor na vašu rovnováhu a pevné postavenie. Nenahýňajte sa dopredu a pri vhadzovaní materiálu nestojte nikdy vyššie ako prístroj.
- Dávajte pozor na to, aby pri vhadzovaní materiálu neboli nikdy obsiahnuté tvrdé predmety ako kov, kamene, sklo alebo iné cudzie telesá.
- Prístroj nepoužívajte pri daždi alebo zlých poveternostných pomeroch. Pracujte len pri dennom svetle alebo pri dobrom osvetlení.
- Nepracujte s prístrojom pri únave alebo nesústredenosti alebo po použití alkoholu alebo liekov. Vždy si včas vložte

prestávku v práci. Pri práci rozmýšľajte.

- Prístroj vypnite a vyťahnite sieťovú zástrčku:
 - keď prístroj nepoužívate, prepravujete alebo ho nechávate bez dohľadu;
 - pred uvoľňovaním zablokovaného noža.
 - keď prístroj kontrolujete, čistíte alebo odstraňujete blokovanie;
 - keď vykonávate čistiace alebo údržbárske práce alebo meníte príslušenstvo;
 - keď je sieťový alebo predĺžovací kábel poškodený alebo zamotaný;
 - keď pohybujete prístrojom alebo ho chcete zdvihnúť nahor;
 - keď sa do prístroja dostanú cudzie telesá, pri neobyčajnej hlučnosti alebo vibráciách (pred novým štartom skontrolujte prístroj vzhľadom na poškodenia).
- Spracovávaný materiál ne nechajte nakopiť vo vnútri vyhadzovacej oblasti; to by mohlo zabrániť správne mu vyhadzovaniu a viesť k spätnému hádzaniu materiálu cez plniacu násypku.
- Prístroj netransportujte a neprekĺpajte pri bežiacom motore.
- Ruky, iné časti tela a odev nedávajte do plniacej násypky, vyhadzovacieho kanála alebo do blízkosti iných pohyblivých častí.
- Pri upchaniach vo vhadzovacom alebo vyhadzovacom

kanáli prístroja vypnite motor a vyťahnite sieťovú zástrčku, skôr ako odstránite zvyšky materiálu v plniacej násypke alebo vo vyhadzovacom kanáli. Dávajte pozor na to, aby bol motor bez odpadkov a ostatných nahromadení, aby bolo možné motor chrániť pred poškodeniami alebo možným požiarom. Myslite na to, že pri uvedení do prevádzky štartovacieho mechanizmu pri prístrojoch poháňaných motorom sa uvedie do prevádzky aj rezací nástroj.



Opatrne! Takto zabránite poškodeniu prístroja a z toho vyplývajúcim prípadným poraneniam osôb:

- Váš prístroj ošetrujte starostlivo. Pravidelne čistíte vetracie otvory a postupujte podľa predpisov na údržbu.
- Váš prístroj nepreťažujte. Pracujte iba v uvedenom rozsahu výkonov. Na ťažké práce nepoužívajte prístroje so slabým výkonom. Váš prístroj nepoužívajte na účely, na ktoré nie je určený.
- Prístroj vypnite až vtedy, keď je plniaca násypka úplne vyprázdnená, pretože inak sa upchá prístroj a podľa okolností by sa potom viac nemohol spustiť.
- Nepokúšajte a opravovať prístroj sami, iba vtedy áno, ak máte na to vzdelanie. Všetky práce, ktoré nie sú uvedené v tomto návode, smú byť vykonávané len našim servisným centrom.

Elektrická bezpečnosť



Opatrne: Tak sa vyhnete nehodám a poraneniám elektrickým prúdom:

- Na upevnenie predlžovacieho kábla použite na to určené odľahčenie od ťahu.
- Poškodený kábel, spojka a zástrčka alebo prírodné vedenia nezodpovedajúce predpisom sa nesmú používať. V prípade poškodenia sieťového kábla ihneď vyťahnite zástrčku zo zásuvky. V žiadnom prípade sa nedotýkajte sieťového kábla, pokiaľ sieťová zástrčka nie je vytiahnutá.
- Ak sa prírodné vedenie tohto prístroja poškodí, musí sa vymeniť výrobcom alebo jeho záručným servisom alebo podobne kvalifikovanou osobou, aby sa zabránilo ohrozeniam.
- Nepoužívajte prístroj, ak nie je možné vypínač zapnúť a vypnúť. Poškodené vypínače sa musia vymeniť v našom servisnom centre.
- Používajte len predlžovací kábel schválený pre vonkajšiu oblasť a chránený pred striekajúcou vodou. Prierez prameňa predlžovacieho kábla musí činiť 2,5 mm². Pred použitím vždy celkom odrolujte káblový buhon. Skontrolujte poškodenia kábla.
- Nepoužívajte kábel na vytiahnutie zástrčky zo zásuvky. Kábel chráňte pred horúčavou, olejom a ostrými hranami.

Všeobecný opis

Opis funkcie

Drvič má výkonný elektromotor s ochranou proti preťaženiu. Ako rezací systém sa používa nožový systém. Robustný podvozok sa stará o stabilitu a dobrú pohyblivosť prístroja.

Funkcia jednotlivých prvkov obsluhy je uvedená v nasledovných opisoch.



Obrázky nájdete na prednej strane.

Prehľad

- | | | |
|----------|----|---------------------------|
| A | 1 | Plniaca náсыпка |
| | 2 | Posúvač |
| | 3 | Upevnenie záchytného vaku |
| | 4 | Záchytný vak |
| | 5 | Pojazdné koleso |
| | 6 | Podvozok |
| | 7 | Sieťový kábel |
| | 8 | Zablokovanie krytu |
| | 9 | Vypínač zap/vyp |
| | 10 | Prepravné držadlo |

Návod na montáž

Rozsah dodávky

- Návod na používanie
- Drvič
- Podvozok
- Záchytný vak
- Dve pojazdné kolesá s krytmi kolies a montážnym materiálom
- Inbusový kľúč
- Posúvač

Zmontovanie prístroja



Zasuňte nápravu (6.1) do podvozku (6).

Namontujte obidve pojazdné kolesá (5) na podvozku (6).

K tomu nasuňte obidve pojazdné kolesá (5) na nápravu podvozku (6). Ako nasledujúce umiestnite podložky (12) na nápravu a zastrčte poistné závlačky (13) cez určené otvory v náprave.

Kryty kolies zasvorkujte (11) do pojazdných kolies.

C

Drvič (14) odložte na plniacej násypke (1). Podvozok (6) zasunite do drviča. Podvozok zaistíte pomocou priložených skrutiek.

Obsluha

Uvedenie do prevádzky



Dávajte pozor na to, aby sieťové napätie sa zhodovalo s údajmi na typovom štítku.

- Záchytný vak (4) zaveste do upevnení záchytného vaku (3).

Zapnutie a vypnutie



Z konca predlžovacieho kábla vytvarujte slučku a zaveste ju do odľahčenia od ťahu na sieťovom kábli (7).

- Pripojte predlžovací kábel. Plniaca násypka musí byť prázdna.
1. Prístroj zapnite na vypínači zap/vyp (9).

Materiál na drvenie zaveďte do plniacej násypky. Materiál sa vtiahne a rozdrví.

2. Na vypnutie otočte vypínač zap/vyp (9) znova do polohy „OFF“.

Prístroj po vypnutí dobieha.

Vyprázdnite záchytný vak



Záchytný vak včas vyprázdňte. Berte do úvahy, že sa záchytný vak pod vyhadzovacím kanálom plní nerovnomerne!



1. Prístroj vypnite.
2. Vyberte záchytný vak (4) a vyprázdnite ho.

Ochrana proti pret'aženiu

Pri nadmernom namáhaní, napr. v dôsledku príliš hrubých konárov sa prístroj automaticky vypne.

Na opätovné spustenie nechajte prístroj ochladiť a potom ho znova zapnite.

Blokovanie opätovného spustenia

Po výpadku prúdu sa prístroj pri obnovení sieťového napätia nespustí znova samočinne. Na zapnutie otočte zapínač.

Pokyny pre prácu

Všeobecné pokyny pre prácu



Pri drvení držte dostatočný odstup k prístroju, pretože dlhé konáre sa pri v'ťahovaní môžu vymrštiť.

Existuje nebezpečenstvo poranenia.



Noste ochranu očí a sluchu, Noste ochranné rukavice.



Existuje nebezpečenstvo poranenia.

- Konáre pri zavádzaní do prístroja držte pevne, kým sa automatiky nevtiahnu.
- Orientujte sa podľa možnej rýchlosti vŕhovania drviča a prístroj nepreťažujte.
- Aby sa zabránilo upchatiam, režeťte uvädnutý, viac dní uložený záhradný odpad a tenké vetvy striedavo s konármi.
- Pred drvením koreňov odstráňte prichytené zvyšky zeme a kamene, aby sa zabránilo nepotrebnému rýchlemu otučeniu nožov.
- Nerežte mäkký, vlhký materiál ako kuchynský odpad, ale ho kompostujte priamo.
- Na záver uložte pár suchých konárov, aby ste tieto použili na podporu čistenia prístroja.
- Prístroj vypnite až vtedy, keď všetok materiál na drvenie prejde cez oblasť nožov. Inak sa môžu nože pri novom spustení zablokovať.

D

Uvoľnenie blokovania



Pred všetkým údržbárskymi a čistiacimi prácami vypnite prístroj, vyťahnite sieťovú zástrčku a čakajte, kým sa nôž nezastaví. Existuje nebezpečenstvo poranenia a ohrozenia života v dôsledku zásahu elektrickým prúdom, požiaru a rotujúcich nožov.



- Uistite sa, že je sieťový kábel (▲7) odpojený od siete.
- Uvoľnite zablokovanie krytu (8).
- Prednú časť krytu drviča naklopte smerom dopredu. Môžete ju celkom odobrať a položiť na stranu.
- Máte voľný prístup k nožu (18).
- Teraz môžete odstrániť blokovanie v prístroji.

Údržba a čistenie



Práce, ktoré nie sú opísané v tomto návode, nechajte vykonať nami splnomocneným zákaznickým miestom. Používajte len originálne diely.



Pri zaobchádzaní s nožom noste rukavice. Existuje nebezpečenstvo poranenia.



Pred všetkým údržbárskymi a čistiacimi prácami vypnite prístroj, vyťahnite sieťovú zástrčku a čakajte, kým sa nôž nezastaví. Existuje nebezpečenstvo poranenia a ohrozenia života v dôsledku zásahu elektrickým prúdom, požiaru a rotujúcich nožov.

Všeobecné čistiace a údržbárske práce



Drvič nestriekajte vodou. Nebezpečenstvo v dôsledku zásahu elektrickým prúdom!

- Prístroj, kolesá a vetracie otvory udržiavajte vždy čisté. Na čistenie používajte kefu alebo prachovku, ale nie čistiaci prostriedok alebo rozpúšťadlo.

- Prístroj, zvlášť ochranné zariadenia, skontrolujte pred každým použitím vzhľadom na poškodenia ako uvoľnené, opotrebované alebo poškodené diely. Skontrolujte pevné osadenie všetkých matíc, svorníkov a skrutiek.
- Skontrolujte kryty a ochranné zariadenia vzhľadom na poškodenia a správne osadenie. Prípadne tieto vymeňte.
- Prístroj uschovajte v suchu a mimo dosahu detí. Prístroj neovíjajte nylonovými vrecami, pretože by sa mohla tvoriť vlhkosť.

D Brúsenie, otáčanie alebo výmena nožov



Pred všetkým údržbárskymi a čistiacimi prácami vypnite prístroj, vytiahnite sieťovú zástrčku a čakajte, kým sa nôž nezastaví. Existuje nebezpečenstvo poranenia a ohrozenia života v dôsledku zásahu elektrickým prúdom, požiaru a rotujúcich nožov.

- Uistite sa, že je sieťový kábel (A7) odpojený od siete.
- Uvoľnite zablokovanie krytu (8).
- Prednú časť krytu drviča naklopte smerom dopredu. Môžete ju celkom odobrať a položiť na stranu.
- Máte voľný prístup k nožu (18).
- Pomocou skrutkovača zablokujte nožovú dosku (16). Zaveďte skrutkovač do prístupového otvoru (19) a nožovú dosku (16) opatrne otáčajte až do dosiahnutia jedného z oboch blokovacích otvorov. Teraz môžete skrutkovač zaviesť cez nožovú dosku (16), aby ste túto zablokovali.
- Pomocou inbusového kľúča (15) môžete uvoľniť skrutku (17) nožovej dosky (16) a vybrať nôž (18).



Pri montáži noža použite bezpodmienečne novú skrutku a túto utiahnite uťahovacím momentom 16 Nm pomocou momentového kľúča.

Náhradné diely/ príslušenstvo

Náhradné diely a príslušenstvo dostanete na
www.grizzly-shop.de alebo www.grizzly-service.eu

Pri ďalších otázkach sa obráťte na „Service-Center“ (pozri „Grizzly Service-Center“).

Skrutka 91093082
Nôž 91093083

Likvidácia/ochrana životného prostredia

Zariadenie, príslušenstvo a balenie pri-
neste na ekologické zhodnotenie.



Elektrické prístroje nepatria do domového odpadu.

Náradie a odovzdajte na zbernom mieste pre ďalšie zhodnotenie. Použité plastové a kovové časti sa môžu vytriediť a tak odniesť na ekologické zhodnotenie. Informujte sa o tom v našom Service-Centre.

Záruka

- Na tento prístroj poskytujeme záruku 24 mesiacov. Pri komerčnom používaní záruka zaniká.
- Škody, ktoré je možné odvodit' z prirodzeného opotrebovania, preťaženia alebo neodbornej obsluhy, zostávajú zo záruky vylúčené. Určité konštrukčné diely podliehajú normálnemu opotrebovaniu a sú zo záruky vylúčené (napr. nôž, klinový remeň).
- Predpokladom pre poskytnutie záruky je navyše dodržiavanie pokynov pre čistenie a údržbu.
- Škody, ktoré vznikli v dôsledku chýb materiálu alebo výrobcu, sa odstránia bezplatne náhradnou dodávkou alebo opravou. Predpokladom je, že sa prístroj odovzdá späť predajcovi v nedomontovanom stave a s dokladom o zakúpení a záruke.
- V prípade oprávnenej reklamácie sa, prosím, kontaktujte telefonicky s naším servisným centrom. Tu obdržíte informácie o vybavení reklamácie.

Opravný servis

- Opravy, ktoré nepodliehajú záruke, môžete nechať vykonať v našom servisnom centre oproti vyúčtovaniu. Naše servisné centrum vám ochotne vypracuje predbežný návrh nákladov. Môžeme spracovať iba prístroje, ktoré boli zaslané dostatočne zabalené a ofrankované.
- **Pozor:** Váš prístroj dodajte, prosím, v reklamačnom alebo servisnom prípade vyčistený a s upozornením na chybu na našej servisnej adrese.
Prístroje zaslané bez úhrady prepravného – ako veľkorozmerný

náklad, expresom alebo s iným špeciálnym prepravným nebudú prevzaté.

- Likvidáciu vašich zaslaných chybných zariadení vykonáme bezplatne.

Technické údaje

Elektrický záhradný drvič EMH 2440

Menovitý príkon	
menovitý výkon.....	2400 W, (P40)*
Sieťové napätie	220-240 V~; 50 Hz
Trieda ochrany.....	<input type="checkbox"/> II
Druh ochrany	IP24
Otáčky naprázdno (n).....	3940 min ⁻¹
Hrúbka konára	max. 40 mm**
Objem záchytného vaku	cca 60 l
Hmotnosť	12 kg
Hladina akustického tlaku (L _{PA})... 98 dB(A)	
Hladina akustického výkonu (L _{WA})	
nameraná	106 dB(A); K _{WA} = 1 dB(A)
zaručená	107,0 dB(A)

Hodnoty hluku boli zistené podľa metódy merania hluku EN 13683:2009-09, príloha F.

* Prevádzka pri trvalom chode s prerušovaným zaťažením (40 sek zaťaženie – 60 sek chod naprázdno)

** Max. hrúbka konára, ktorú je možné rozdrviť je závislá od druhu dreva a charakteru materiálu na drvenie.
Pri tvrdom dreve (napr. dubové/bukové konáre) je max. hrúbka konára, ktorú je možné rozdrviť, menšia ako pri mäkkom dreve (napr. borovicové/smrekové drevo). Pri suchom alebo hrčovitom dreve sa hrúbka drveného materiálu môže taktiež znížiť.

Hodnoty hluku boli stanovené podľa noriem a ustanovení uvedených vo vyhlásení o zhode.

Vyhľadávanie chýb

Problém	Možná príčina	Odstránenie chyby
Motor sa nespustí	Nie je sieťové napätie	Skontrolujte zásuvku, vedenie, zástrčku, príp. oprava odborným elektrikárom
	Riešila sa ochrana pred preťažením	počkajte, kým motor nevychladne
	Kryt krytu nie je správne zatvorený	Skrutka krytu skrutky.
Záhradný odpad sa nevŕahuje	Materiál na sekanie je príliš mäkký	posúvajte ho s drevom alebo presekaajte suché konáre
	Zariadenie je zablokovvané	pozrite si časť „Uvoľnenie blokovania“
	Nasekaný materiál vo výtokovom žľabe	Nasekaný materiál vyberte zo sklzu
Zariadenie sa ne-drhne uspokojivo	Nože sú opotrebované	Skontrolujte nôž av prípade potreby ho obráťte, brúste alebo vymeňte (pozri „Brúsenie, sústruženie alebo výmena nožov“)



Original EG-Konformitätserklärung

Hiermit bestätigen wir, dass der

Elektro-Messerhäcksler

Modell EMH 2440

Lot-Nummer:

B-45733

folgenden einschlägigen EU-Richtlinien in ihrer jeweils gültigen Fassung entspricht:

2006/42/EG • 2014/30/EU • 2000/14/EG • 2011/65/EU*

Um die Übereinstimmung zu gewährleisten, wurden folgende harmonisierte Normen sowie nationale Normen und Bestimmungen angewendet:

**EN 61000-3-2:2014 • EN 61000-3-3:2013
EN 55014-1:2006/A2:2011 • EN 55014-2:2015
EN 60335-1:2012/A11:2014 • EN 50434:2014
EN 62321-1:2013 • EN 62233:2008**

Zusätzlich wird entsprechend der Geräuschemissionsrichtlinie 2000/14/EG bestätigt:

Schalleistungspegel:

Garantiert: 107 dB(A);

Gemessen: 106 dB(A)

Angewendetes Konformitätsbewertungsverfahren entsprechend Anh. V / 2000/14/EG

Die alleinige Verantwortung für die Ausstellung dieser Konformitätserklärung trägt der Hersteller:



Grizzly Tools GmbH & Co. KG
Stockstädter Straße 20
63762 Großostheim
Germany
11.12.2019

Christian Frank
Dokumentationsbevollmächtigter

*Der oben beschriebene Gegenstand der Erklärung erfüllt die Vorschriften der Richtlinie 2011/65/EU des Europäischen Parlaments und des Rates vom 8. Juni 2011 zur Beschränkung der Verwendung bestimmter gefährlicher Stoffe in Elektro- und Elektronikgeräten.



Traduction de la déclaration de conformité CE originale

Nous certifions par la présente que le modèle

**Broyeur de végétaux électrique
série EMH 2440**

Numéro de lot:
B-45733

est conforme aux directives UE actuellement en vigueur:

2006/42/EC • 2014/30/EU • 2000/14/EC • 2011/65/EU*

En vue de garantir la conformité les normes harmonisées ainsi que les normes et décisions nationales suivantes ont été appliquées :

**EN 61000-3-2:2014 • EN 61000-3-3:2013
EN 55014-1:2006/A2:2011 • EN 55014-2:2015
EN 60335-1:2012/A11:2014 • EN 50434:2014
EN 62321-1:2013 • EN 62233:2008**

De plus, conformément à la directive sur les émissions de bruit 2000/14/EC :

Niveau de puissance sonore

garanti: 107 dB(A)

mesuré: 106 dB(A)

Procédé utilisé pour l'évaluation de la conformité en fonction de
l'annexe V / 2000/14/EC

Le fabricant assume seul la responsabilité d'établir la présente déclaration de conformité :



Grizzly Tools GmbH & Co. KG
Stockstädter Straße 20
63762 Großostheim
Germany
11.12.2019

Christian Frank
Chargé de documentation

*L'objet de la déclaration décrit ci-dessus est conforme aux dispositions de la directive 2011/65/UE du Parlement Européen et du Conseil du 8 juin 2011 sur la limitation de l'utilisation de certaines substances dangereuses dans les équipements électriques et électroniques



Vertaling van de originele CE-conformiteitsverklaring

Hiermede bevestigen wij
dat de **Elektrische messenhakselaar
bouwserie EMH 2440**
Lot-nummer:
B-45733

aan de hierna volgende, van toepassing zijnde EU-richtlijnen:

2006/42/EC • 2014/30/EU • 2000/14/EC • 2011/65/EU*

UOm de overeenstemming te waarborgen, werden de hierna volgende, in overeenstemming gebrachte normen en nationale normen en bepalingen toegepast:

**EN 61000-3-2:2014 • EN 61000-3-3:2013
EN 55014-1:2006/A2:2011 • EN 55014-2:2015
EN 60335-1:2012/A11:2014 • EN 50434:2014
EN 62321-1:2013 • EN 62233:2008**

Bovendien wordt in overeenstemming met de geluidsemisseriesrichtlijn 2000/14/EC:
akoestisch niveau
Gegarandeerd: 107 dB(A)
Gemeten: 106 dB(A)
Toegepaste conformiteitbeoordelingsprocedure in overeenstemming met
Annex V/ 2000/14/EC

De exclusieve verantwoordelijkheid voor de uitgifte van deze conformiteitsverklaring wordt gedragen door de fabrikant:



Grizzly Tools GmbH & Co. KG
Stockstädter Straße 20
63762 Großostheim
Germany
11.12.2019

Christian Frank
Documentatiegelistigde

*Het hierboven beschreven voorwerp van de verklaring voldoet aan de voorschriften van de richtlijn 2011/65/EU van het Europese Parlement en van de Raad van 8 juni 2011 inzake beperking van het gebruik van bepaalde gevaarlijke stoffen in elektrische en elektronische apparaten

IT

Traduzione della dichiarazione di conformità CE originale

Con la presente dichiariamo che

Trituratore elettrico
serie di costruzione EMH 2440

Numero lotto:
B-45733

corrisponde alle seguenti direttive UE in materia nella rispettiva versione valida:

2006/42/EC • 2014/30/EU • 2000/14/EC • 2011/65/EU*

Per garantire la conformità sono state applicate le seguenti norme armonizzate e anche le norme e disposizioni nazionali che seguono:

EN 61000-3-2:2014 • EN 61000-3-3:2013
EN 55014-1:2006/A2:2011 • EN 55014-2:2015
EN 60335-1:2012/A11:2014 • EN 50434:2014
EN 62321-1:2013 • EN 62233:2008

Si dichiara inoltre in conformità alla direttiva 2000/14/EC:

Livello di potenza sonora

garantita: 107 dB(A)

misurata: 106 dB(A)

Procedura della valutazione della conformità applicata come da
allegato V / 2000/14/EC

Il produttore è il solo responsabile della stesura della presente dichiarazione di conformità:



Grizzly Tools GmbH & Co. KG
Stockstädter Straße 20
63762 Großostheim
Germany
11.12.2019

Christian Frank
Responsabile documentazione
tecnica

*L'oggetto descritto sopra è conforme alle prescrizioni della Direttiva 2011/65/EU del Parlamento Europeo e del Consiglio dell'8 giugno 2011 sulla restrizione dell'uso di determinate sostanze pericolose nelle apparecchiature elettriche ed elettroniche



Tłumaczenie oryginalnej deklaracji zgodności WE

Niniejszym oświadczamy, że konstrukcja

**Rozdrabniacz elektryczny
typu EMH 2440**

Numer partii:
B-45733

spełnia wymogi odpowiednich Dyrektyw UE w ich aktualnie obowiązującym brzmieniu:

2006/42/EC • 2014/30/EU • 2000/14/EC • 2011/65/EU*

W celu zapewnienia zgodności z powyższymi dyrektywami zastosowano następujące normy harmonizujące oraz normy i przepisy krajowe:

**EN 61000-3-2:2014 • EN 61000-3-3:2013
EN 55014-1:2006/A2:2011 • EN 55014-2:2015
EN 60335-1:2012/A11:2014 • EN 50434:2014
EN 62321-1:2013 • EN 62233:2008**

Ponadto potwierdzono, zgodnie z dyrektywą w sprawie emisji hałasu 2000/14/EC:
poziom mocy akustycznej
gwarantowany: 107 dB(A)
zmierzony: 106 dB(A)

Zastosowana procedura oceny zgodności odpowiada załącznikowi V/ 2000/14/EC

Wyłącznie odpowiedzialność za wystawienie tej deklaracji zgodności ponosi producent:



Grizzly Tools GmbH & Co. KG
Stockstädter Straße 20
63762 Großostheim
Germany
11.12.2019

Christian Frank
Osoba upoważniona do
sporządzania dokumentacji

*Wyżej opisany przedmiot deklaracji spełnia wymogi dyrektywy 2011/65/UE Parlamentu Europejskiego i Rady z dnia 8 czerwca 2011r. w sprawie ograniczenia stosowania niektórych niebezpiecznych substancji w sprzęcie elektrycznym i elektronicznym



Překlad originálního prohlášení o shodě CE

Potvrzujeme tímto, že
Elektrický nožový drtič
konstrukční řady EMH 2440

Číslo šarže:
B-45733

odpovídá následujícím příslušným směrnícím EÚ v jejich právě platném znění:

2006/42/EC • 2014/30/EU • 2000/14/EC • 2011/65/EU*

Aby byl zaručen souhlas, byly použity následující harmonizované normy, národní normy a ustanovení:

EN 61000-3-2:2014 • EN 61000-3-3:2013
EN 55014-1:2006/A2:2011 • EN 55014-2:2015
EN 60335-1:2012/A11:2014 • EN 50434:2014
EN 62321-1:2013 • EN 62233:2008

Navíc se v soulase se směrnicí pro emisi hluku 2000/14/EC:

Úroveň akustického výkonu

zaručená: 107 dB(A)

měřená: 106 dB(A)

Použitý postup konformitního ohodnocení dle dodatku V / 2000/14/EC

Výhradní odpovědnost za vystavení tohoto prohlášení o shodě nese výrobce:



Grizzly Tools GmbH & Co. KG
Stockstädter Straße 20
63762 Großostheim
Germany
11.12.2019

Christian Frank
Osoba zplnomocněná k sestavení
dokumentace

*Výše popsany předmět prohlášení splňuje předpisy směrnice 2011/65/EU Evropského parlamentu a Rady z 8. června 2011 o omezení používání některých nebezpečných látek v elektrických a elektronických zařízeních.



Translation of the original EC declaration of conformity

We confirm, that the
Electric garden shredder
Design series EMH 2440
Batch number
B-45733

conforms with the following applicable relevant version of the EU guidelines:

2006/42/EC • 2014/30/EU • 2000/14/EC • 2011/65/EU*

In order to guarantee consistency, the following harmonised standards as well as national standards and stipulations have been applied:

EN 61000-3-2:2014 • EN 61000-3-3:2013
EN 55014-1:2006/A2:2011 • EN 55014-2:2015
EN 60335-1:2012/A11:2014 • EN 50434:2014
EN 62321-1:2013 • EN 62233:2008

The following are also confirmed as complying with Noise Emissions Directive 2000/14/EC:

Guaranteed sound power level: 107 dB(A)

Measured sound power level: 106 dB(A)

The conformity evaluation procedure employed is compliant with appendix V/2000/14/EC

This declaration of conformity is issued under the sole responsibility of the manufacturer:



Grizzly Tools GmbH & Co. KG
Stockstädter Straße 20
63762 Großostheim
Germany
11.12.2019

Christian Frank
Documentation Representative

*The object of the declaration described above satisfies the provisions of Directive 2011/65/EU of the European Parliament and the Council of 8 June 2011 on limiting the use of certain harmful substances in electrical and electronic appliances.



Originalios EB atitikties deklaracijos vertimas

Šiuo dokumentu mes patvirtiname, kad

**Elektrinis šakų smulkintuvas
serijos EMH 2440**

Partijos numeris:

B-45733

atitinka toliau nurodytų numatyųjų ES direktyvų galiojantį leidimą:

2006/42/EC • 2014/30/EU • 2000/14/EC • 2011/65/EU*

Kad būtų galima užtikrinti atitiktį, taikyti šie darnieji standartai ir nacionaliniai standartai bei nuostatos:

**EN 61000-3-2:2014 • EN 61000-3-3:2013
EN 55014-1:2006/A2:2011 • EN 55014-2:2015
EN 60335-1:2012/A11:2014 • EN 50434:2014
EN 62321-1:2013 • EN 62233:2008**

Remiantis 2000/14/EB dėl valstybių narių įstatymų, reglamentuojančių lauko sąlygomis naudojamos įrangos į aplinką skleidžiamą triukšmą, suderinimo, papildomai patvirtinama:

Garso galingumo lygis:

Numatyta: 107 dB(A)

Išmatuota: 106 dB(A)

Taikytas atitinkamas 2000/14/EB priede nurodytas atitikties įvertinimo metodas.
V/2000/14/EC

Tiktai gamintojas yra atsakingas už šio atitikties pareiškimo parengimą:



Grizzly Tools GmbH & Co. KG
Stockstädter Straße 20
63762 Großostheim
Germany
11.12.2019

Christian Frank
Asmuo, įgaliotas sudaryti dokumentaciją

* Pirmiau aprašytas deklaracijos objektas atitinka 2011 m. birželio 8 d. Europos Parlamento ir Tarybos Direktyvos 2011/65/ES dėl tam tikrų pavojingų medžiagų naudojimo elektros ir elektroninėje įrangoje apribojimo reikalavimus.



Traducción de la Declaración de conformidad CE original

Mediante la presente declaramos que el modo constructivo de
Trituradora de cuchillas eléctrica
Serie de construcción EMH 2440

Número de lote
B-45733

a las siguientes Directivas de la UE corrientes en su respectiva versión vigente:

2006/42/EC • 2014/30/EU • 2000/14/EC • 2005/88/EC • 2011/65/EU*

Para garantizar la conformidad, se aplicaron las siguientes normas armonizadas, así como las normas y regulaciones nacionales:

EN 709:1997+A4:2009 • EN 60335-1:2012+A11:2014+A13:2017 • EN 62233:2008
EN 62321:2009 • EN 55014-1:2006/A2:2011 • EN 55014-2:2015
EN 61000-3-2:2014 • EN 61000-3-3:2013

Además, se confirma, en conformidad con la Directriz de emisión de ruidos 2000/14/CE:

Nivel de potencia acústica:

garantizado: 107 dB(A);

medido: 106 dB(A)

Procedimiento de evaluación de conformidad aplicado según indicación en anexo V / 2000/14/CE:

El fabricante es el único responsable de expedir esta Declaración de Conformidad:



Grizzly Tools GmbH & Co. KG
Stockstädter Straße 20
63762 Großostheim
Germany
11.12.2019

Christian Frank
ApoDERado de documentación

* El objeto de la declaración arriba descrito cumple con las directrices de la Directiva 2011/65/UE del Parlamento Europeo y del Consejo de 8 de junio de 2011 sobre restricciones a la utilización de determinadas sustancias peligrosas en aparatos eléctricos y electrónicos.



Preklad originálneho prehlásenia o zhode CE

Týmto potvrdzujeme, že
**Elektrický záhradný drvič
konštrukčného radu EMH 2440**
Číslo šarže
B-45733

zodpovedá nasledujúcim príslušným smerniciam EÚ v ich práve platnom znení:

2006/42/EC • 2014/30/EU • 2000/14/EC • 2005/88/EC • 2011/65/EU*

Aby bola zaručená zhoda, boli použité nasledovné harmonizované normy ako i národné normy a predpisy:

**EN 709:1997+A4:2009 • EN 60335-1:2012+A11:2014+A13:2017 • EN 62233:2008
EN 62321:2009 • EN 55014-1:2006/A2:2011 • EN 55014-2:2015
EN 61000-3-2:2014 • EN 61000-3-3:2013**

Okrem toho sa v súlade so smernicou o emisiách hluku 2000/14/EC potvrdzuje:
Hladina akustického výkonu:

zaručená: 107 dB(A)

nameraná: 106 dB(A)

Použitý postup hodnotenia zhody v súlade s dodatkom V / 2000/14/EC

Jediný zodpovedný za vystavenie tohto vyhlásenia o zhode je výrobca:



Grizzly Tools GmbH & Co. KG
Stockstädter Straße 20
63762 Großostheim
Germany
11.12.2019

Christian Frank
Osoba splnomocnená na zostavenie
dokumentácie

* Pirmiau aprašytas deklaracijos objektas atitinka 2011 m. birželio 8 d. Europos Parlamento ir Tarybos Direktyvos 2011/65/ES dėl tam tikrų pavojingų medžiagų naudojimo elektros ir elektroninėje įrangoje apribojimo reikalavimus.

**Explosionszeichnung • Exploded Drawing • Vue éclatée
 Vista esplosa • Explosietekening • Trimatis vaizdas
 Rysunek samorozwijający • Rozvinuté náčrtky
 Vykres náhradných dielov • Plano de explosión**

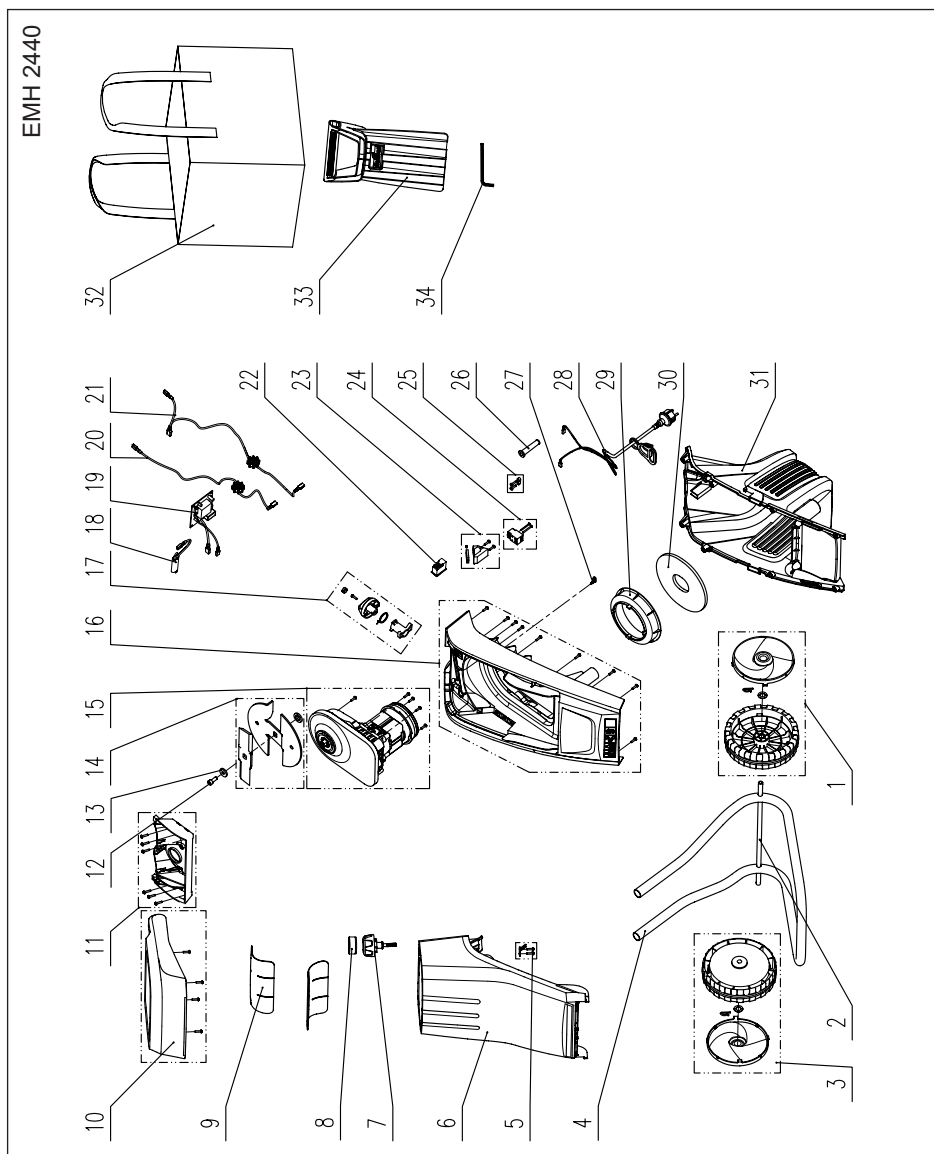

informativ • informatif • informatif • informativo • pouczający • informativ • informační
 informacijai • informativs • informativne

Grizzly Service-Center

- DE Grizzly Tools GmbH & Co. KG**
Kunden-Service
Stockstädter Straße 20
D-63762 Großostheim
Tel.: 06026-9914-441
Fax: 06026-9914-499
e-mail: service-baumarkt@grizzly.biz
Homepage : www.grizzly.biz
- NL I.T.S. Winschoten bv**
Bezoekadres: Papierbaan 55
9672 BG Winschoten
Postadres: Antwoordnummer 300
9670 WB Winschoten
Tel.: 0900 8724357
Tel.: 0597 413753
Fax: 0597 420632
e-mail: itsw@planet.nl
- FR SAV03**
ZA de la verrerie
03210 Souvigny
Tel.: 04 70 48 13 20
Fax: 09 72 43 63 96
e-mail: contact@sav03.fr
Homepage: www.sav03.fr
Boutique en ligne:
www.sav03.fr/boutique
- GB Novo CSV Ltd.**
Unit 3, Beldray Park
Beldray Road, Mount Pleasant
Bilston, West Midlands WV14 7NH
Tel.: 0845 683 2672
e-mail: care@novoserv.co.uk
- PL Krysiak Sp. z o.o.ul. Rolna 6**
62-081 Baranowo
Tel.: 061 650 75 30
Fax: 061 650 75 32
e-mail: krysiak@krysiak.pl
www.krysiak.pl
- CZ HECHT MOTORS s.r.o.**
U Mototechny 131
251 62 Mukařov-Tehovec
Tel.: 323 661 347 linka 27
Fax: 323 661 348
e-mail: prijemoprav@hecht.cz
Homepage: www.hecht.cz
- LT www.grizzlybaltic.com**
- IT Garden Italia SPA**
Via Zaccarini, 8
29010 San Nicolò a Trebbia (PC)
Tel.: 0523 764811
Fax: 0523 768689
e-mail: info@gardenitalia.it
- ES 92, S.A.**
c/Bristol, 32-34
Parque Empresarial Europolis
28232 Las Rozas (Madrid)
Tel.: 91 6409 950
Fax: 91 6407 135
e-mail: comercial@92sa.com
- SK HECHT SK spol, s. r.o.**
Letisková 20
971 01 Prievidza
Tel.: 046 542 0320 klapka 37
Fax: 046 542 7207
e-mail: reklamacie@hecht.sk
Homepage: www.hecht.sk



Grizzly[®]