



Art.-Nr.: R62552506

- DE** Achtung! Vor Beginn der Montagearbeiten lesen Sie bitte aufmerksam die Sicherheitshinweise!
- CZ** Pozor! Než začnete provádět montážní práce, přečtěte si důkladně bezpečnostní pokyny!
- FR** Attention ! Avant le début des travaux de montage, prière de lire attentivement les consignes de sécurité !
- GB** Warning! Before assembling, please read carefully the safety instructions!
- HU** Figyelem! A szerelési munkák megkezdése előtt figyelmesen olvassa el a biztonsági útmutatásokat!
- BE** Let op! Lees voordat u met de montage begint eerst de veiligheidsinstructies zorgvuldig door!
- PL** Uwaga! Przed przystąpieniem do prac montażowych uważnie należy przeczytać wskazówki bezpieczeństwa!
- TR** Dikkat! Montaja başlamadan önce güvenlik talimatnamesini titizlikle okuyunuz!
- RU** Внимание! До начала монтажных работ внимательно прочтите эти указания по технике безопасности!
- DK** OBS! Inden påbegyndelse af montagearbejdet læs De læse sikkerhedshenvisningerne opmærksomt!
- ES** Atención! Antes de comenzar con los trabajos de montaje leer detenidamente los avisos de seguridad!
- GR** Προσοχή! Πριν την διεξαγωγή της συναρμολόγησης διαβάστε προσεκτικά τις υποδείξεις ασφαλείας!
- NL** Let op! Lees de veiligheidsinstructies zorgvuldig door voordat u met de montage begint!
- NO** Advarsel! Les sikkerhetsinformasjonen nøye før du monterer produktet!
- IT** Attenzione! Prima di installare leggere attentamente l'arriso di sicurezza!
- LT** Dėmesio! Norėdami saugiai ir teisingai sumontuoti šviestuv vadovaukitės šia instrukcija!
- SI** Pozor! Prosim, da pred začetkom montaze, zaradi varnosti preberete vas navodila, ki so priložena!
- PT** Cuidado! Antes de iniciar os trabalhos de montagem por favor leia atentamente os avisos de segurança.
- HR** Pozor! Prije početka montaže molimo pozorno pročitajte sigurnosne naputke!
- SE** OBS! Läs säkerhetsanvisningarna noga innan du börjar med monteringsarbetena!
- RO** Atențiune! A se citi cu atenție indicațiile privind siguranța, înainte de începerea montării!
- BG** Внимание! Преди да започнете работите по монтажа прочетете внимателно упътванието за безопасност!
- FI** Huomio! Ennen asennustöiden aloittamista pyydämme Teitä lukemaan turvaohjeet huolellisesti!
- SK** Pozor! Pred tým ako začnete robit' montážne práce, prečítajte si dôkladne bezpečnostné pokyny!



WEEE:78273666

200-240V~50/60Hz
88XSMD LED 25W

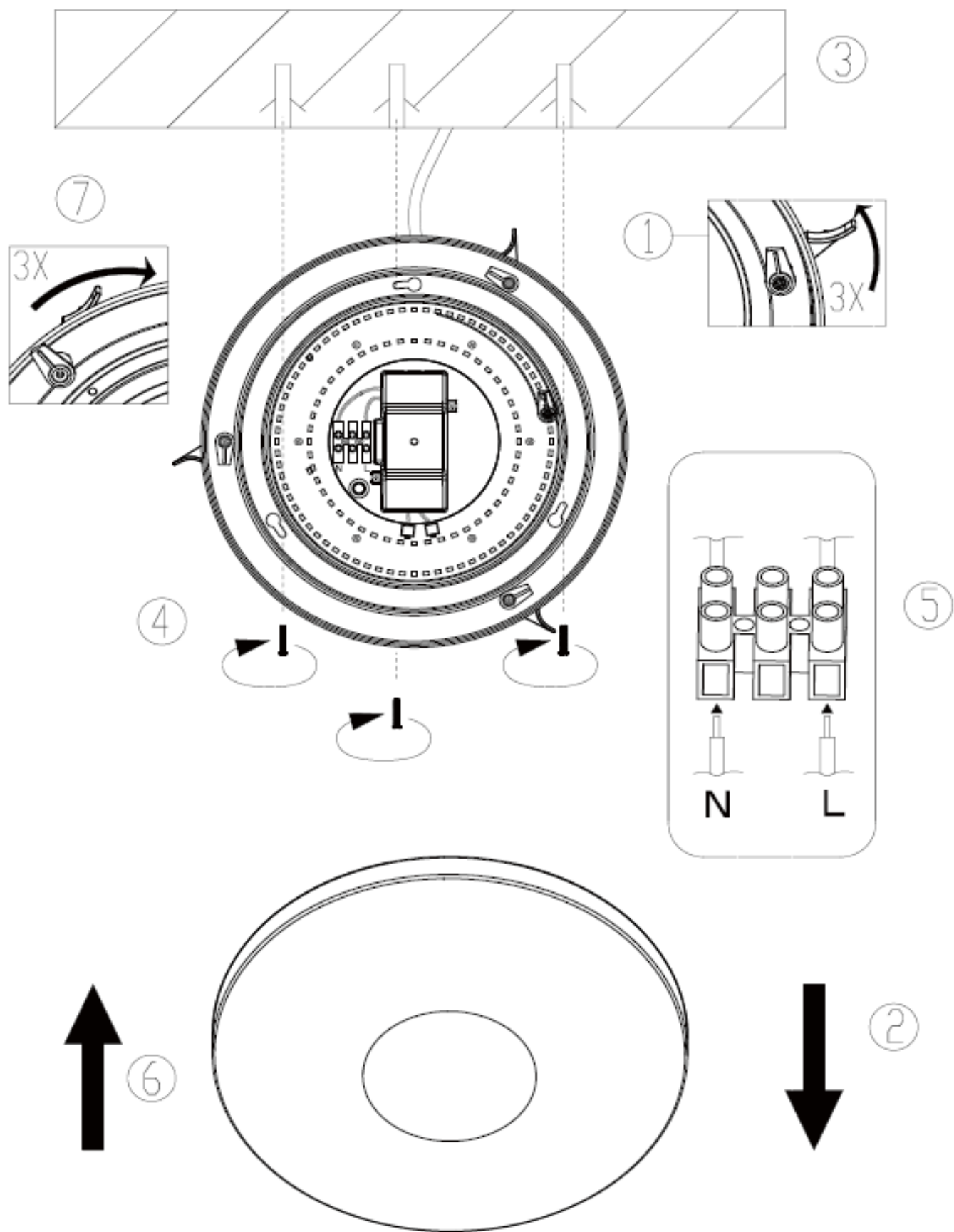

Remote Keys Descriptions:

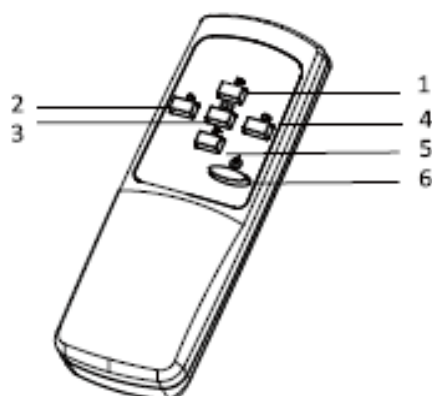

1. Brightness adjusting > up
2. Color temp. tuning > warm
3. 3 steps brightness adjusting
4. Color temp. tuning > cold
5. Brightness adjusting > down
6. Turn on/off

User manual:

When using for the first time, ensure the AC electric have wired to light already and the batteries (AAA*2) are inside the remote.

CCT & Brightness adjusting instructions:

1) Turn on/off

Customers can turn on/off the light by pressing the "6" key on the remote without the switcher on the wall

2) CCT tunable range: 3000K-6500K

Customers can long press on the "2"(C-) and "4"(C+) key to change the color temperature of the light. Non-step tuning can make the customers choose the favorite the color temperature from 3000K-6500K. For example, we can make the light more warm by "C-" button, and make the light more cold by "C+" button as we need.

3) Brightness adjustable range: 20%-100%

After choosing the most suitable color temperature, the customers can also long press on "1" (B+) or "5" (B-) key to change the brightness of the light. Non-step adjusting can make the customers choose the best brightness from 20% to 100%.

4) 3 steps shortcut

When the customers need to choose the max/min/middle brightness fast, they can press the "3" 3 steps shortcut. The 3 steps are 20%, 50%, 100% brightness, and the default color temperature is 4000K.

5) Memory function

When repower on the light by the switcher on the wall or the "6" button, the light can keep the brightness and color temperature the last time we set.

Notes:

Customers can use electric switch on the wall to turn on/off the light. The memory function is only working when switching off and on via remote control.

Beschreibung Fernbedienung

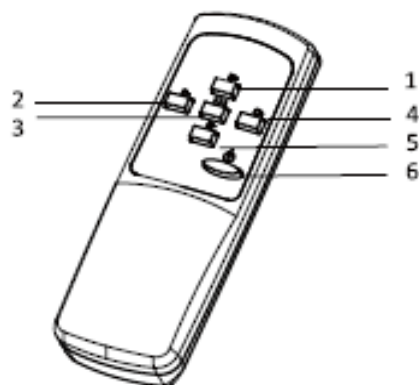

1. Helligkeitsregler > hoch
2. Einstellung Lichtfarbe > warm
3. 3 Stufen Kurzeinstellung
4. Einstellung Lichtfarbe > kalt
5. Helligkeitsregler > runter
6. AN / AUS

Bedienungsanleitung:

Wenn Sie die Leuchte zum ersten mal in Gebrauch nehmen, achten Sie darauf, dass sie richtig angeschlossen ist und in der Fernbedienung richtigen Batterien (AAA*2) eingelegt sind.

Einstellungen:

1) AN / AUS

Durch Drücken der Taste "6" auf der Fernbedienung schalten Sie die Leuchte ein bzw. Aus

2) Einstellung Lichtfarbe: 3000K-6500K

Durch Drücken der Taste "2"(C-) bzw. "4"(C+) können Sie die Lichtfarbe ein stellen. Hier haben Sie die Möglichkeit, die gewünschte Lichtfarbe durch langes Drücken der Tasten stufenlos von 3000K bis 6500K einzustellen. Für eine warmweiße Lichtfarbe drücken Sie die Taste "C-" und für eine kalte Lichtfarbe die Taste "C+".

3) Helligkeitsregler : 20%-100%

Drücken Sie die Taste "1" (B+) oder "5" (B-) um die gewünschte Helligkeit einzustellen. Sie können durch langes Drücken der Tasten zwischen einer Helligkeit von 20% bis 100% stufenlos auswählen.

Für helles Licht drücken Sie die Taste "B+" und für eine geringere Helligkeit die Taste "B-".

4) 3 Stufen Kurzeinstellung

Wenn Sie die Taste "3" ,3 Stufen Kurzeinstellung, drücken, können Sie zwischen den 3 Voreinstellungen maximale, minimale oder mittlere Helligkeit wählen. Die drei Stufen entsprechen 20%, 50%, 100% Helligkeit. Die eingestellte Lichtfarbe liegt in diesen drei Fällen bei jeweils 4000K.

5) Speicher Funktion

Wenn Sie die Leuchte über die Fernbedienung aus- und wieder einschalten ("Taste "6"), dann bleiben die zuletzt vorgenommenen Einstellungen der Lichtfarbe und Helligkeit bestehen.

Notes:

Sie können die Leuchte sowohl über die Fernbedienung als auch den Wandschalter ein- bzw. ausschalten. Die Speicherfunktion über den Wandschalter ist nur möglich, wenn Sie die Leuchte zuvor über die Fernbedienung ausgeschaltet haben.