

respekta Blockhaube Edelstahl mit LCD-Display, 60 cm

Typ / Modell: CH 22099 IXN

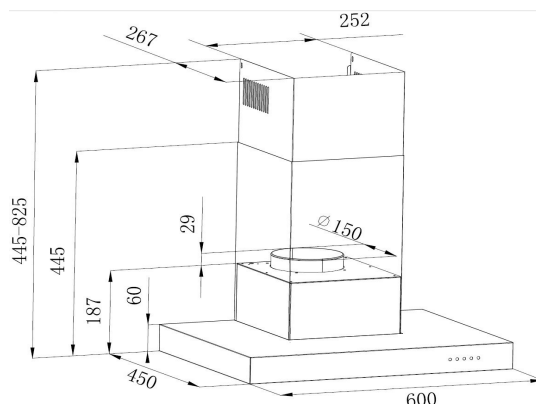

Jährlicher Energieverbrauch (AEHood):	84 kWh / Jahr
Energieeffizienzklasse (auf einer Skala von A+++ bis G):	D
Fluiddynamische Effizienz (FDEhood):	8,5
Fluiddynamische Effizienzklasse (auf einer Skala von A bis G):	E
Beleuchtungseffizienz (LEhood):	9,9 Watt
Beleuchtungseffizienzklasse (auf einer Skala von A bis G):	E
Fettabscheidegrad:	80,3%
Fettabscheideeffizienzklasse (auf einer Skala von A bis G):	C
Luftstrom bei minimaler/ maximaler Geschwindigkeit im Normalbetrieb:	307 m³/h / 526,9 m³/h
Luftstrom im Betrieb auf Intensivstufe oder Schnelllaufstufe:	-
A-bewertete Luftschallemission bei minimaler / maximaler Geschwindigkeit im Normalbetrieb:	52 dB / 55 dB
A-bewertete Luftschallemission im Betrieb auf der Intensivstufe oder Schnelllaufstufe:	-
Leistungsaufnahme im Aus-Zustand:	0,00 Watt
Leistungsaufnahme im Bereitschaftszustand:	0,9 Watt

Ausstattungsmerkmale / technische Daten

Steuerung über Drucktasten	
Korpus und Schacht Edelstahl	
Mit LCD-Display	
Geschwindigkeitsstufen:	3
Beleuchtung max.:	2 x 20 W Halogen
Rohranschluss (Durchmesser):	150 mm
Spannung / Frequenz:	220-240V / 50Hz
Anschlußwert:	140 Watt
inkl. Metallfettfilter (auswaschbar):	2 x MIZ 2009
	EAN: 4897014601240

Abmessungen

Gerätemaße im cm (H x B x T) / Gewicht in kg:	44,5-82,5 x 60 x 45 / 13,5
Mit Verpackung (H x B x T) / Gewicht in kg:	57 x 66 x 40 / 15,5

Zubehör (nicht enthalten)

Aktiv-Kohlefilter (2 Stück) MIZ 0023 EAN-Code: 4897014602681

EAN-Code: 4897014605521