

Smart DRIVE SD10 / SD14
DRIVE Action / B / P / S / ECO / U
TWIN 2000 / 3000
SLIDE 400

Art. Nr. 60854 / 60855 / 60856 / 60857 / 60858

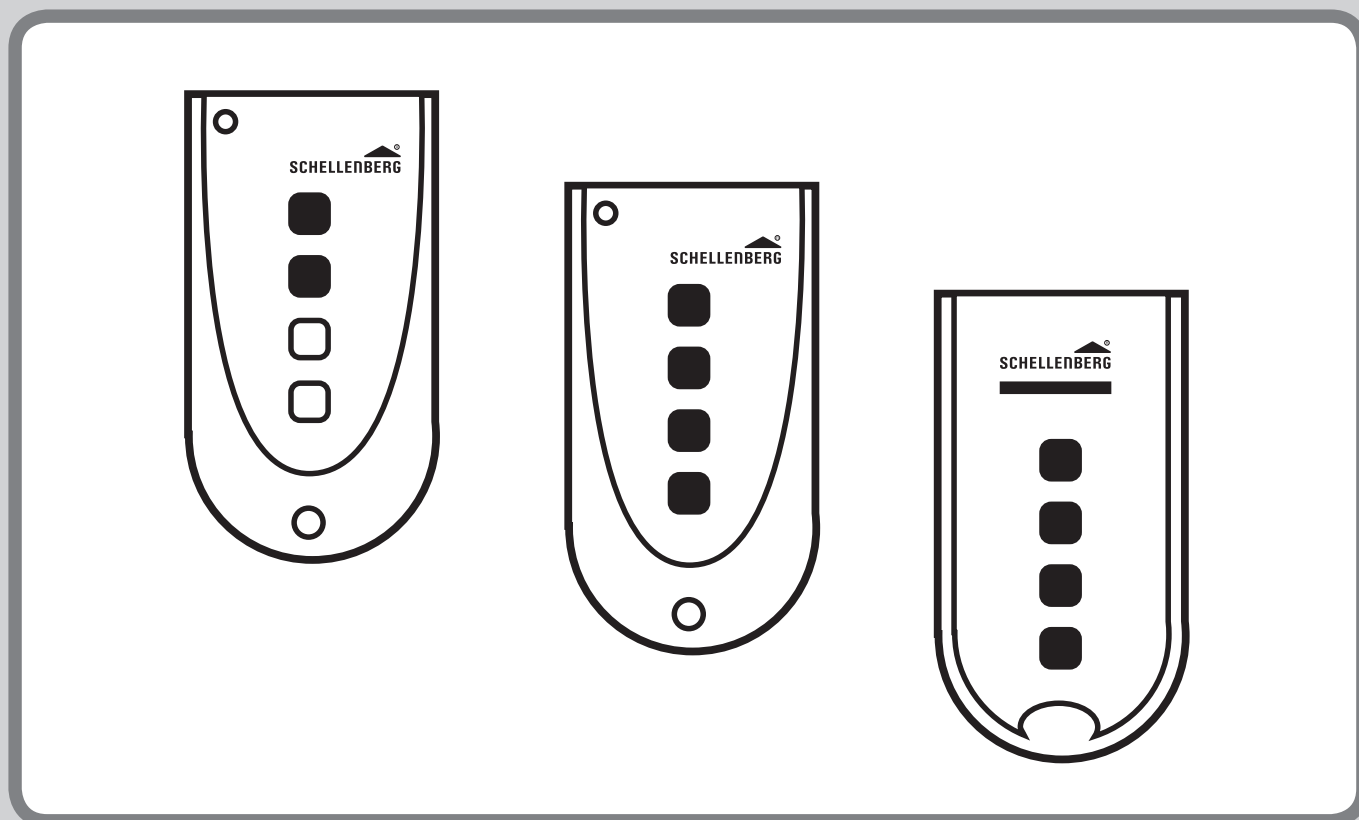

DE



Kunden-Service

Bei Garantie, Ersatzteilbedarf oder Fragen rund um die sachgemäße Montage Ihres Produktes wenden Sie sich bitte an unseren Kunden-Service.

Erreichbarkeit:

Mo. bis Fr. 7.30 - 21.00 Uhr
Sa. 8.00 - 14.00 Uhr
Tel 0271 89056-444
Fax 0271 89056-398

Alfred Schellenberg GmbH

An den Weiden 31
57078 Siegen
service@schellenberg.de

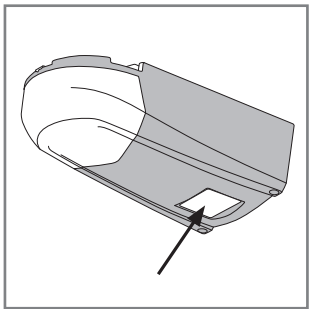
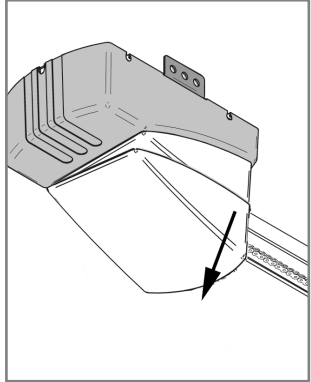
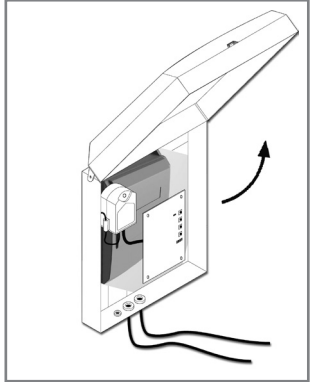
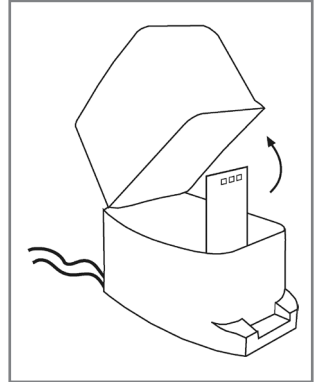
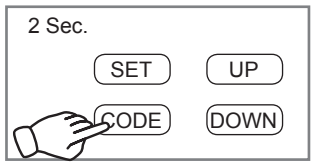
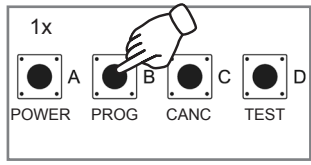
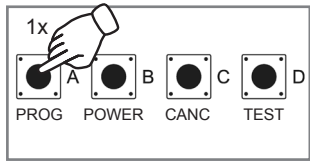
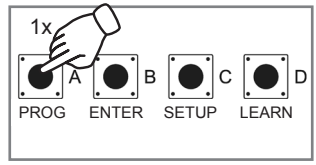
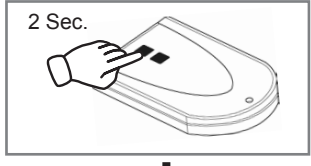
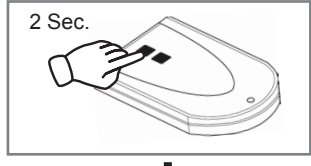
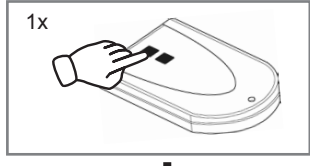
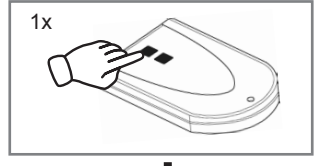
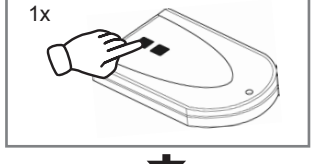
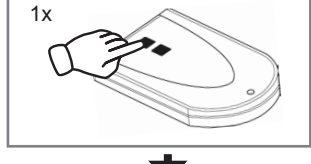
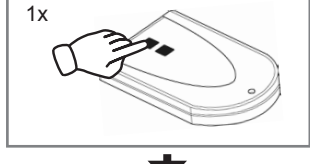
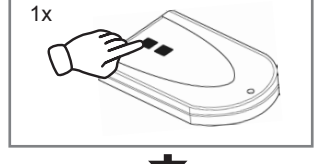
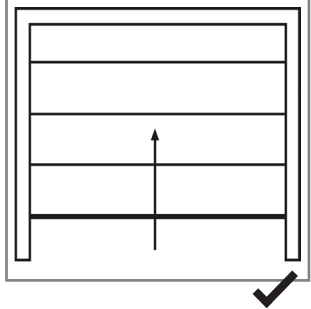
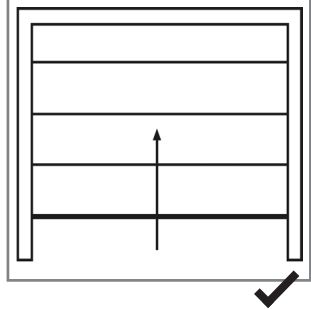
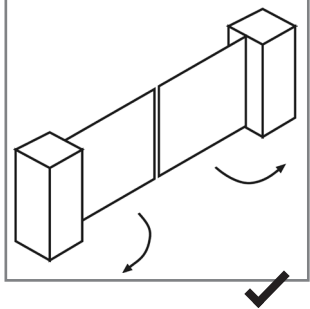
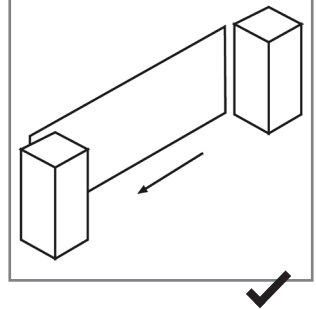

HANDESENDER ANLERNEN

Smart DRIVE SD10 / SD14 DRIVE Action 555 / Action / 600U / 800 U	DRIVE Action / B / P / S / ECO / U	TWIN 2000 / 3000	SLIDE 400
			
			
			
			
			

CE-ERKLÄRUNG UND KONFORMITÄT

Das Produkt erfüllt die geltenden Anforderungen der europäischen und nationalen Richtlinien 1999/5/EG. Die Konformität wurde nachgewiesen, die entsprechende EG-Konformitätserklärung liegt dem Produkt bei oder kann beim Kundenservice angefordert werden. E-mailadresse: service@schellenberg.de



Nicht im Hausmüll entsorgen! Das Produkt ist recyclingfähig und kann im Wertstoffhof oder an einer Sammelstelle für elektrischen Hausmüll abgegeben werden.

Für den Betrieb in EU/EFTA Mitgliedsstaaten zugelassen.



CE 0678

433Mhz