

MANUAL INSTALADOR

Estufa de pellets



©2018 CADEL srl | All rights reserved - Tutti i diritti riservati





FRAME³ - MODO AIRTIGHT

SUMARIO

1	SÍMBOLOS DEL MANUAL	3
2	EMBALAJE Y MOVILIZACIÓN	3
2.1	EMBALAJE.....	3
2.2	EXTRACCIÓN DE LA ESTUFA DEL PALÉ.....	3
2.3	MANIPULACIÓN DE LA ESTUFA	4
3	INSTALACIÓN	4
3.1	PREMISA	4
3.2	PARTES DE LA INSTALACIÓN	4
3.3	CONEXIÓN CON EL CONDUCTO DE LA CHIMENEA....	5
3.4	CHIMENEA.....	6
3.5	SOMBRERO, EXTREMO DE CHIMENEA	8
3.6	EJEMPLOS DE INSTALACIÓN CORRECTA	8
3.7	EJEMPLOS DE INSTALACIÓN INCORRECTA	10
3.8	TOMA DE AIRE EXTERNA	10
3.9	TOMA DE AIRE COMBURENTE EN CASO DE INSTALACIÓN ESTANCA	11
4	AIRE DE COMBUSTIÓN.....	13
4.1	TOMA DE AIRE EXTERNA	13
4.2	TOMA DE AIRE COMBURENTE EN CASO DE INSTALACIÓN ESTANCA	13
5	MONTAJE.....	15
5.1	PREMISA	15
5.2	SITIO OCUPADO.....	16
5.3	INSTALACIÓN GENÉRICA	17
5.4	DESMONTAJE DE LOS LATERALES FRAME ³	17
5.5	DESMONTAJE DE LOS LATERALES MODO AIRTIGHT.....	18
5.6	REGULACIÓN DE LA PUERTA	18
5.7	ENLACE TERMOSTATO EXTERNO.....	19
5.8	CONEXIÓN ELÉCTRICA	19
5.9	REGISTRO DE AIRE.....	19
5.10	INSTALACIÓN DE LA DESCARGA SUPERIOR (OPCIONAL) FRAME ³	20
5.11	CANALIZACIÓN DEL AIRE CALIENTE (OPCIONAL) FRAME ³	21
5.12	INSTALACIÓN TUBO CONCÉNTRICO (OPCIONAL) FRAME³	23
6	MANTENIMIENTO EXTRAORDINARIO.....	26
6.1	PREMISA	26
6.2	MANTENIMIENTO DEL TORNILLO ALIMENTADOR.....	27
6.3	LIMPIEZA DEL ASPIRADOR DE HUMOS	27
6.4	LIMPIEZA DEL CONDUCTO DE HUMOS	29
6.5	LIMPIEZA ANUAL DE LOS CONDUCTOS DE HUMOS.....	29
6.6	SUBSTITUCIÓN DE LAS JUNTAS.....	29
7	EN CASO DE ANOMALIAS	29
7.1	RESOLUCIÓN DE LOS PROBLEMAS	29

DATOS TÉCNICOS.....	33
8.1 SUSTITUCIÓN DE FUSIBLES.....	33
8.2 CARACTERÍSTICAS.....	34

1 SÍMBOLOS DEL MANUAL

	USUARIO
	TÉCNICO AUTORIZADO (que se refiere EXCLUSIVAMENTE al Fabricante de la estufa o al Técnico Autorizado del Servicio de asistencia técnica aprobado por el Fabricante de la estufa)
	DESHOLLINADOR ESPECIALIZADO
	ATENCIÓN: LEER ATENTAMENTE LA NOTA
	ATENCIÓN: POSIBILIDAD DE PELIGRO O DE DAÑO IRREVERSIBLE

- Los símbolos gráficos indican a quien se refiere el asunto tratado en el párrafo (entre el Usuario y/o el Técnico Autorizado y/o el Deshollinador especializado).
- Los símbolos de ATENCIÓN significan que hay una nota importante.

2 EMBALAJE Y MOVILIZACIÓN

2.1 EMBALAJE

- El embalaje está constituido por cajas de cartón reciclable según las normas RESY, piezas reciclables en poliestireno expandido, pallet de leña.
- Todos los materiales de embalaje pueden ser reutilizados para usos similares o eliminables como residuos asimilables a los residuos sólidos urbanos según las normas vigentes.
- Después que el embalaje ha sido quitado hay que comprobar la integridad del producto.

2.2 EXTRACCIÓN DE LA ESTUFA DEL PALÉ

Para quitar la estufa de la bancada, siga los pasos siguientes:

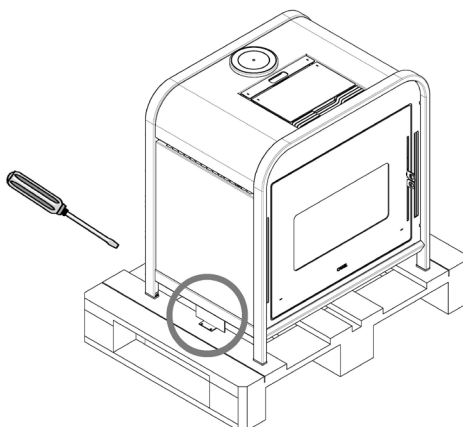

Fig. 1 - Extracción de los tornillos y de los estribos

- Extraiga los tornillos de los 2 estribos que fijan la estufa (véase **Fig. 1**).
- Después, quite la estufa del palé.

2.3 MANIPULACIÓN DE LA ESTUFA

Tanto en caso de estufa con embalaje como en caso de estufa sacada de su embalaje, es necesario seguir las siguientes instrucciones para la manipulación y el transporte de la estufa desde el mismo lugar donde ha sido comprada hasta donde tiene que ser instalada y por cualquier otro desplazamiento.

- Mover la estufa con medios apropiados y poniendo atención a las normas vigentes en materia de seguridad;
- No volcar la estufa de lado sino mantenerla en posición vertical o según las disposiciones del fabricante.
- Si la estufa está constituida por componentes en cerámica, piedra, vidrio o materiales delicados, hay que mover todo con el máximo cuidado.

3 INSTALACIÓN

3.1 PREMISA

El presente capítulo Chimenea ha sido redactado en colaboración con Assocosma (www.assocosma.org) y procede de las normativas europeas (EN 15287 - EN 13384 - EN 1856 - EN 1443) y UNI 10683:2012.

Eso provee algunas indicaciones sobre una buena y correcta realización de la chimenea, todavía de ninguna manera se puede substituir a las normas vigentes las cuales el fabricante/instalador cualificado tiene que poseer.

3.2 PARTES DE LA INSTALACIÓN

Toda instalación de aparato a pellet deberá contar necesariamente con estas cuatro partes principales:

- 1) Aparato a pellet (Estufa, insertable, caldera, etc)
- 2) Tubo de conexión de humos (Racor de conexión, tubos de conexión, etc)
- 3) Chimenea (conducto vertical y a cubierta)
- 4) Sombrero (gorrete, terminal final, etc.

Es imprescindible en toda instalación poder identificar estas cuatro partes.

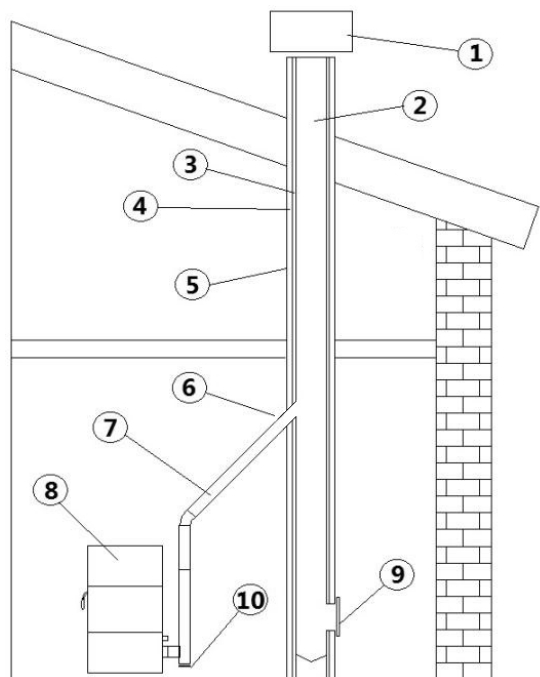

Fig. 2 - Componentes de chimenea

LEYENDA Fig. 2

1	Extremo de chimenea o sombrero
----------	--------------------------------

LEYENDA	Fig. 2
2	Trayecto de los humos
3	Conducto de humos
4	Aislante térmico
5	Pared externa
6	Empalme a la chimenea
7	Canal de conexión de humos
8	Generador de calor
9	Puerta de inspección / limpieza
10	Unión a T con registro de inspección

3.3 CONEXIÓN CON EL CONDUCTO DE LA CHIMENEA

La estufa a pellet funciona por medio de un tiro de humos forzado por un ventilador, hay que asegurarse que todos los conductos sean realizados la norma EN 1856-1, EN 1856-2 y UNI/TS 11278 sobre la selección de los materiales, de todos modos realizados por parte de personal o fabricantes especializados según UNI 10683:2012.

El conducto de conexión es la parte de la tubería que nos une el aparato a pellet con la chimenea. En ningún caso este tramo de tubería sustituye a la chimenea ni debe ser utilizado como tal.

Esta parte de la instalación se rige por unas normas básicas:

- E. Es necesario utilizar siempre tubos y racores con juntas de silicona adecuadas que garanticen la hermeticidad del conducto. Está prohibido el uso de tubos metálicos flexibles, de fibrocemento o de aluminio.
- F. El tramo vertical mínimo desde la salida de la estufa al primer cambio de dirección deberá ser de al menos 1,5 m.
- G. Todos los tramos del conducto de humos deben ser inspeccionables y extraíbles para permitir su limpieza interna periódica (racor en forma de T con inspección). Todos los cambios de dirección de 90° del canal de descarga de humos deben estar preferiblemente provistos de racores con forma de "T" que ofrezcan la posibilidad de ser inspeccionados.
- H. No se permitirá más de 3 codos de 90° en el recorrido de tubo de descarga de humos.
- I. Para la conexión del tubo de descarga de humos a la chimenea no deben emplearse más de 2 m horizontales efectivos salvo supervisión y permiso del fabricante.
- J. No se debe superar la longitud de tubería que se establezca en la tabla inferior según se utilice tubería con \varnothing 80 mm ó con \varnothing 100 mm, superar esta longitud es peligroso, anulará la garantía.
- K. Está prohibido conectar más de un aparato de cualquier tipo (estufas a leña, campanas, calderas, etc. . .) en el mismo conducto de humos.
- L. El conducto de humos debe guardar mínimo 500 mm de distancia de seguridad con elementos de construcción inflamables o sensibles al calor.
- M. La conexión con el conducto de chimenea nunca puede sustituir a la chimenea, por lo que siempre deberemos tener chimenea en nuestra instalación.

TIPO DE IMPLANTACIÓN	TUBO \varnothing 80 mm	TUBO \varnothing 100 mm
Longitud mínima vertical	1,5 mt	2 mt
Longitud máxima (con 1 enlace)	6,5 mt	10 mt
Longitud máxima (con 3 enlaces)	4,5 mt	8 mt
Numero máximo de enlaces	3	3
Tramo horizontal (inclinación mínima 3%)	2 mt	2 mt
Instalación a altitud superior de 1200 metros	NO PERMITIDO	OBLIGATORIO

3.4 CHIMENEA

La chimenea es la parte de tubería vertical y a cubierta que genera una depresión de al menos 10 Pa sobre el tubo de conexión. Además es elemento fundamental para el correcto funcionamiento de un aparato a pellet, una correcta instalación de este elemento evita más del 50% de las potenciales averías que se puedan presentar.

Para una correcta instalación de una chimenea debemos seguir unas sencillas reglas:

- N. Las dimensiones internas de la chimenea de humos no deben sobrepasar 20 cm de diámetro aunque el máximo recomendado es 18 cm de diámetro.
- O. Las dimensiones mínimas internas de la chimenea de humos deben ser:
 - 10 cm de diámetro para productos de hasta 8,5 kW
 - 12 cm de diámetro para productos con más de 9 kW
- P. Tiene que tener un curso vertical sin estrangulamientos, ser realizada con materiales estancos a humos e impermeables al agua de condensación, térmicamente aislados e idóneos para permanecer en el tiempo con las cargas mecánicas y térmicas normales.
- Q. Colocar en la base de la chimenea un dispositivo de inspección que permita efectuar controles periódicos y las operaciones de limpieza que deben realizarse periódicamente. Este dispositivo puede ser una Te de registro y la periodicidad dependerá de la calidad del combustible y el tipo de instalación pudiendo variar entre una vez cada cuatro meses y una vez al año.
- R. En caso de tubería exterior, debe utilizarse sólo tubos aislados (doble pared) de acero inoxidable lisos internamente fijados a la pared. (no está admitido el uso de tubos inox flexibles)
- S. En casos en los que la tramada de tubería discorra por el interior pero tengamos muchos metros verticales se deberá prever el uso de tubería aislada al menos en los últimos metros para evitar el enfriamiento de los humos y en consecuencia la generación de condensados.
- T. Cuando la tubería discurre por el interior de una chimenea de obra ya construida se considerará esta como tubería exterior y en consecuencia deberá ser de doble pared aislada
- U. La altura vertical mínima desde la salida de humos de la estufa hasta la salida de gases deberá ser al menos de 3,5 metros.
- V. Como norma general la chimenea contará con una altura vertical mínima después del tramo horizontal de conexión de humos de 3,5m.
- W. La chimenea no debe contener desviaciones superiores a 45° y en caso de producirse estas se le restará 0,5 m, por cada codo de 45° utilizado, de la longitud vertical real para calcular la longitud vertical efectiva.
- X. La chimenea tiene que ser apartada de materiales combustibles o fácilmente inflamables por medio de una cámara de aire o materiales aislantes. Verifique la distancia indicada por el fabricante de la chimenea.
- Y. No se pueden instalar aspiradores auxiliares ni a lo largo de la chimenea ni sobre el extremo de la misma.
- Z. La sección interna del conducto de chimenea puede ser redonda (preferiblemente) o cuadrada con los lados conectados con radio mínimo 20 mm.
- AA. Hacer revisar la eficiencia de la chimenea por un fumista experto y, si fuese necesario, entubar el conducto de evacuación de humos con material conforme a las normas vigentes.
- AB. La evacuación de los productos de la combustión debe efectuarse por el techo.
- AC. El conducto de evacuación de humos debe disponer del marcado CE según la norma EN 1443.
- AD. La salida de humos sobresaldrá mínimo 50cm por encima del punto más alto del tejado.
- AE. Siempre se deben respetar las normas del país donde se ha de instalar el producto, por ej. en España RITE.

La chimenea tiene que ser única (véase Fig. 2 a pág. 9) con tubos inox aislados (1) o en la chimenea existente (2). Las dos soluciones tienen que tener un tapón de inspección (3) y/o una puerta de inspección (4).

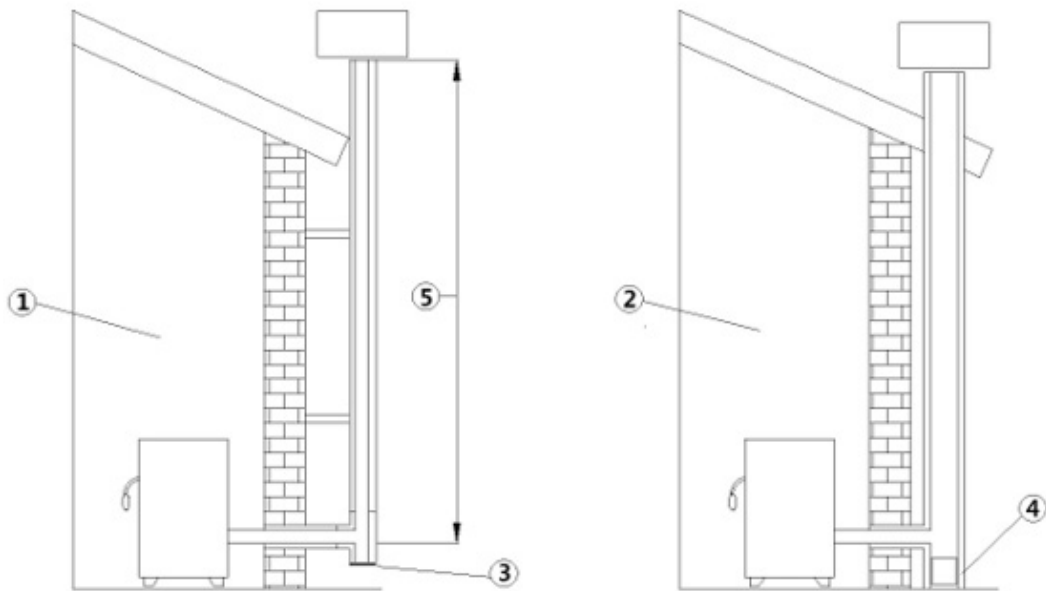

Fig. 3 - Chimeneas

LEYENDA	Fig. 3
1	Conducto de chimenea con tubos inox aislados
2	Conducto de chimenea en chimenea existente
3	Tapón de inspección
4	Puerta de inspección
5	$\geq 3,5$ mt

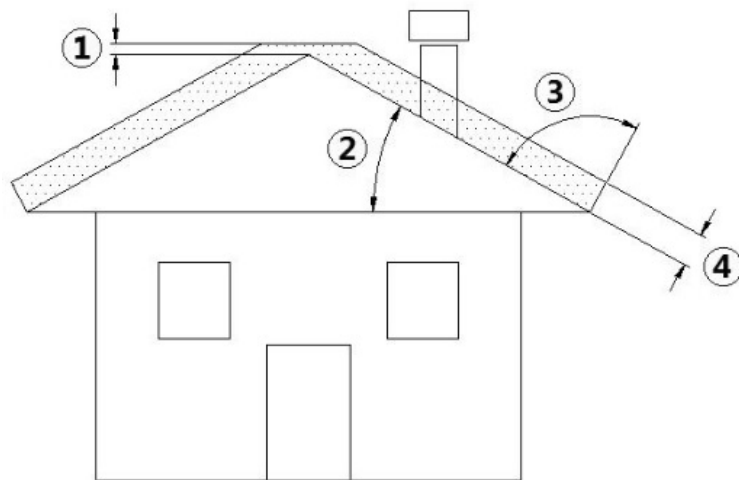

Fig. 4 - Techo inclinado

LEYENDA	Fig. 4
1	Altura sobre la línea de techo = 0,5 mt
2	Inclinación del techo $\geq 10^\circ$
3	90°
4	Distancia medida a 90° de la superficie del techo = 1,3 mt

3.5 SOMBRERO, EXTREMO DE CHIMENEA

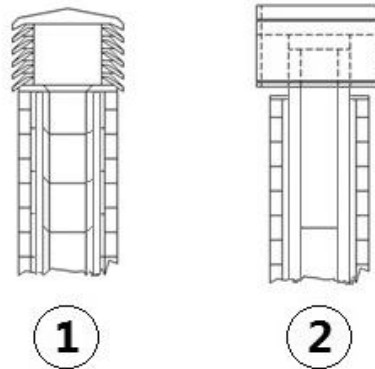

Fig. 5 - Extremos de chimenea antiviento

El sombrero o extremo de chimenea tiene una función importante para un buen funcionamiento del aparato calefactor, para una correcta elección del sombrero este debe cumplir los siguientes requisitos:

- AF. Tener una sección interna equivalente a aquella de la tubería de humos (no mas grande ni mas pequeña!!).
- AG. Tener una sección de salida no menor del doble de la sección interna de la tubería de humos.
- AH. Estar construido de modo que se impida la entrada en la tubería de lluvia, nieve o cualquier cuerpo extraño.
- AI. Estar posicionado de modo que garantice una adecuada dispersión del humo y salir fuera de la zona de reflujo para evitar contra-presiones.
- AJ. Está terminantemente prohibido utilizar una red o malla anti pájaros en la extremidad del tubo de descarga puesto que podría provocar un funcionamiento anómalo de la estufa.
- AK. Controlar rigurosamente que haya sido instalada una cumbre o sombrero anti viento **Fig. 5** según las normas vigentes. Del terminal, cumbre o sombrero adecuado dependerá en gran medida la correcta evacuación de los humos y previene muchos problemas de instalación.

3.6 EJEMPLOS DE INSTALACIÓN CORRECTA

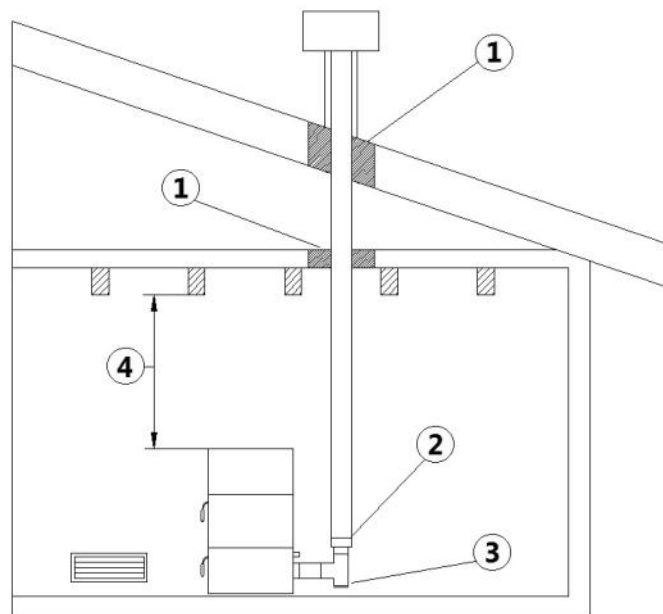

Fig. 6 - Ejemplo 1

LEYENDA	Fig. 6
1	Material aislante
2	Reducción de Ø100 hasta Ø80 mm
3	Registro de inspección
4	Distancia mínima de seguridad = 0,5 mt

- Instalación del conducto de la chimenea Ø100/120 mm con perforación mayor por el pase del tubo.

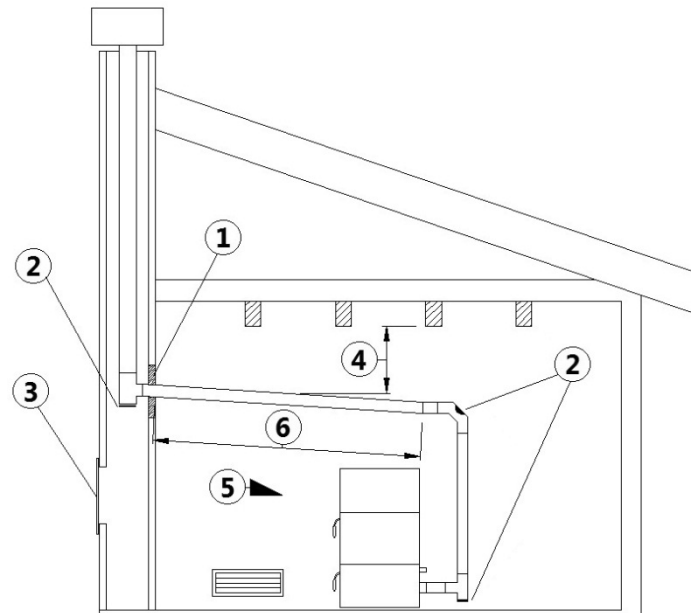

Fig. 7 - Ejemplo 2

LEYENDA	Fig. 7
1	Material aislante
2	Registro de inspección
3	Ventanilla de inspección de la chimenea
4	Distancia mínima de seguridad = 0,5 mt
5	Inclinación $\geq 3^\circ$
6	Tramo horizontal ≤ 1 mt

- Conducto de chimenea viejo, entubado mínimo Ø100/120 mm con la realización de una ventanilla externa que permite la limpieza de la chimenea.

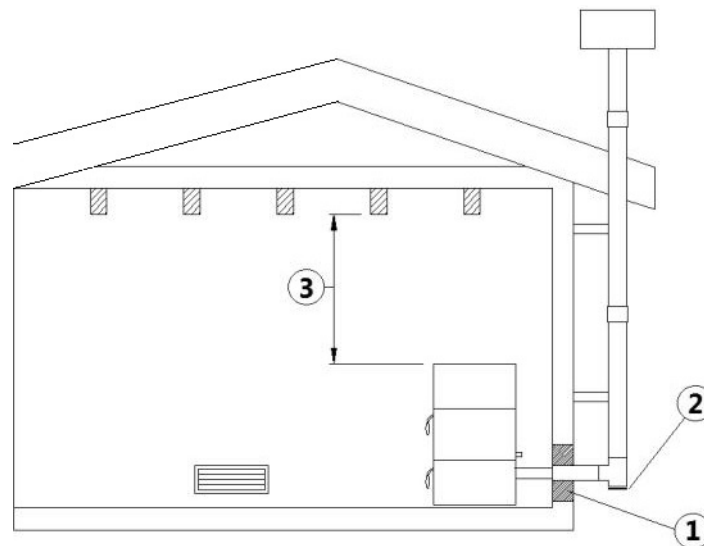

Fig. 8 - Ejemplo 3

LEYENDA	Fig. 8
1	Material aislante
2	Registro de inspección
3	Distancia mínima de seguridad = 0,5 mt

- Conducto de ventilación externo realizado enteramente en tubos inox aislados o sea con pared doble de mínimo Ø100/120 mm: todas las partes son bien ancladas al muro, con el extremo de chimenea antiviento (véase Fig. 5).
- Sistema de canalización por medio de enlaces a T que permiten una limpieza fácil sin desarmar los tubos.



Es recomendable verificar con el productor del conducto de la chimenea las distancias de seguridad que hay que respetar y la tipología de material aislante. Las reglas precedentes valen también para orificios ejecutados en la pared (EN 13501 - EN 13063 - EN 1856 - EN 1806 - EN 15827).

3.7 EJEMPLOS DE INSTALACIÓN INCORRECTA

Las salidas horizontales a fachada o "ventouse" además de peligrosas son ilegales según el RITE y están desaconsejadas y prohibidas según las prescripciones técnicas de instalación.

Son causa común de graves problemas de funcionamiento, fallo prematuro de componentes de la estufa, situaciones de riesgo y generan una probabilidad de sufrir cualquier tipo de incidencia superior al 80% dentro de los 2 años de garantía.

Por ello se declina cualquier responsabilidad ante problemas derivados de ellas y la instalación en esas condiciones anula directamente la garantía del producto. Ejemplos de estas instalaciones prohibidas:

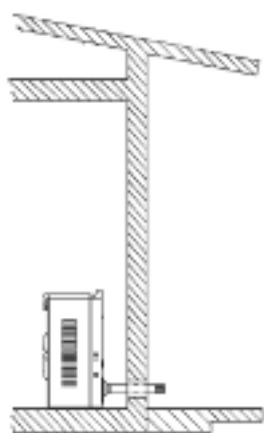

Fig. 9 - Evacuación directa o salida "Ventouse" compuesta de 50/70 cm sin codos y sombrerete anti viento (desaconsejado y prohibido)

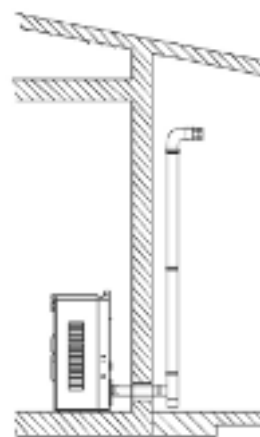

Fig. 10 - Salida "Ventouse" con codos y algunos metros de tubo más salida de techo (desaconsejado y prohibido)

3.8 TOMA DE AIRE EXTERNA

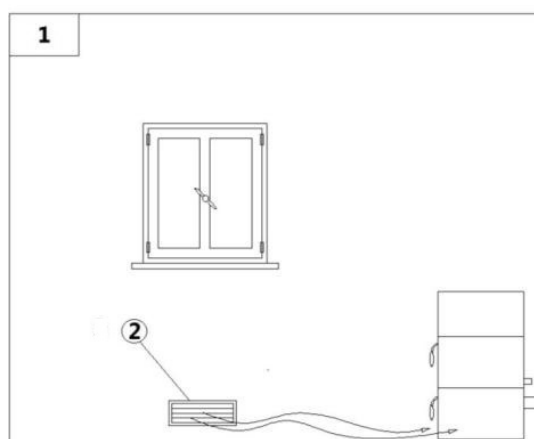

Fig. 11 - Afluencia del aire directa

LEYENDA	Fig. 11
1	Lugar a ventilar
2	Toma de aire externa

- Hay que disponer de una derivación de aire externa para un buen bienestar del ambiente.
- La afluencia del aire entre el ambiente externo y la sala puede suceder por vía directa por medio de una brecha en la pared externa del edificio (véase Fig. 11).
- Hay que excluir salas como dormitorios, garajes, depósitos de materiales inflamables.
- La toma de aire tiene que tener una superficie neta total de mínimo 80 cm²: esa superficie es mayor si dentro de la sala hay

otros generadores activos (por ejemplo: electroventiladores para extraer aire fétido, campanas de cocina, otras estufas, etc. . .) que causen depresión en el ambiente.

- Hay que verificar que con todos los aparatos encendidos, la falla de presión entre la habitación y el ambiente externo no sobrepase el valor de 4,0 Pa: si es necesario se puede aumentar la toma de aire (EN 13384).
- La toma de aire tiene que ser realizada a una altura próxima al suelo con parrilla de protección externa antiave y de manera que no sea obstruida por ningún objeto.
- **En caso de instalación estanca la toma de aire no es necesaria.**

3.9 TOMA DE AIRE COMBURENTE EN CASO DE INSTALACIÓN ESTANCA

Verificar en **Fig. 12**, si la estufa que han comprado es estanca. Si es estanca y si desean que también toda la instalación sea estanca, sigan las indicaciones bajo descritas:

- Es aconsejable prelevar el aire necesario por la combustión directamente por el ambiente externo.
- Utilizar un tubo con $\varnothing 60$ mm mínimo y longitud máxima de 2 metros; para la conexión véase la parte posterior de la estufa.
- La norma francesa permite la instalación en conductos de humos de pared doble (sistema concéntrico) el aire de combustión se toma desde la cámara.
- En fase de instalación hay que verificar las distancias mínimas que necesita la toma de aire comburente puesto que (por ejemplo) una ventana o puerta abierta provocan un remolino que puede sacar el aire comburente que la estufa necesita (véase el esquema de abajo).
- En la pared exterior hay que instalar una curva de 90° para proteger el flujo de aire comburente de los efectos del viento: volver la toma de la curva hacia abajo, véase **Fig. 12**.
- Proveer la curva con una parrilla de protección externa anti aves de manera que no sea obstruida por ningún objeto.



Verificar por las autoridades locales si hay normas imperativas sobre la toma de aire comburente: si están, tienen que ser aplicadas.



En algunos países o localidades, la instalación estanca es obligatoria: en caso de dudas hay siempre que seguir las normas más imperativas.

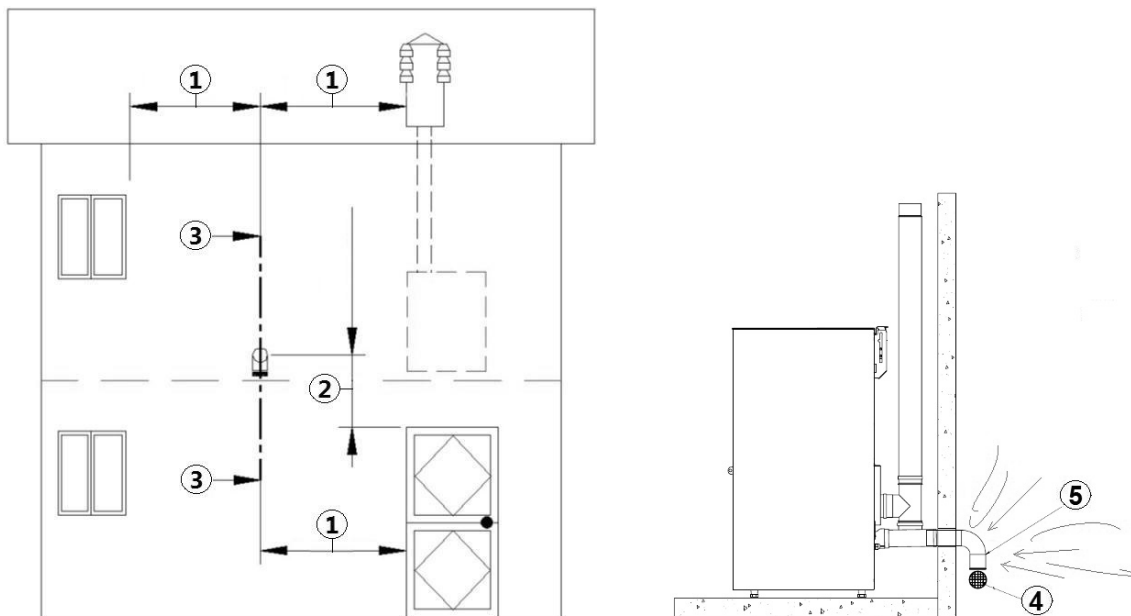

Fig. 12 - Toma de aire en caso de instalación estanca

LEYENDA	Fig. 13
1	$\geq 1,5$ mt
2	$\geq 0,3$ mt
3	Vista en sección
4	Rejilla de protección
5	Toma de la curva que hay que volver hacia abajo

- Introduzca el racor N en el tubo de entrada de aire I
- Empalme N con Q utilizando un tubo flexible o rígido de diámetro de 60 mm, con una longitud máxima de 2 metros (ver Fig.13).

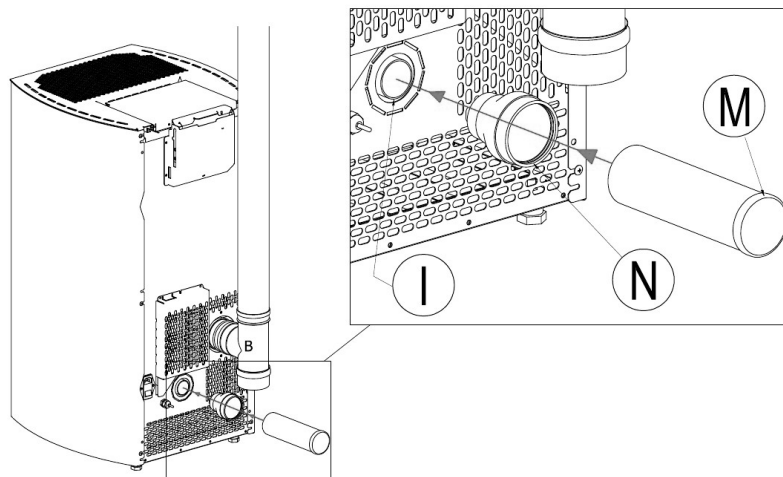

Fig. 13 - Conexiones

Procedimiento de conexión a la estufa en cámara estanca con sistema concéntrico:

Empalme el racor N en el tubo de entrada de aire I (ver Fig. 14 y Fig. 15). Empalme N con Q utilizando un tubo flexible que resista a una temperatura de 100°C (se recomienda un tubo de aluminio flexible).

Altura máxima permitida para la instalación del conducto de humos de evacuación vertical (techo) HV = 6 m (ver Fig. 16).

Altura máxima permitida para la instalación del conducto de humos de evacuación horizontal (pared) HO = 2,6 m (ver Fig. 16).

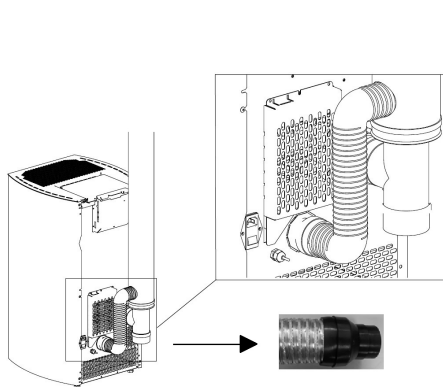

Fig. 14 - Tubo flexible

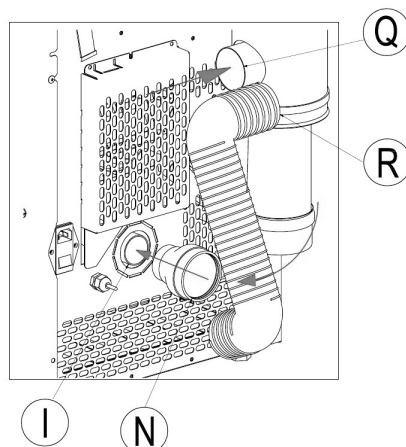

Fig. 15 - Conexiones

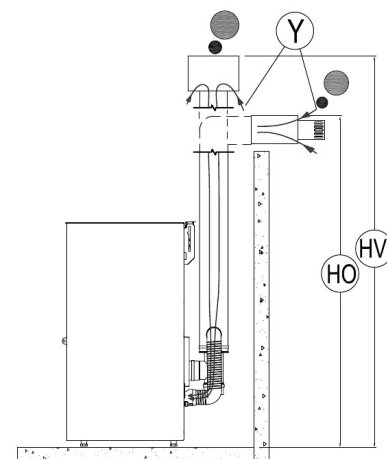

Fig. 16 - Conexiones del conducto de humos

LEYENDA Fig. 15 - Fig. 16

I	Entrada del aire comburente diámetro 40 mm
N	Racor de goma diámetro 40/60 mm
R	Tubo flexible de aluminio
Q	Conexión del aire comburente tubo coaxial
Y	Entrada del aire comburente tubo coaxial
HO	Altura del conducto de humos coaxial con evacuación en pared/horizontal
HV	Altura del conducto de humos coaxial con evacuación en techo/vertical

4 AIRE DE COMBUSTIÓN

4.1 TOMA DE AIRE EXTERNA

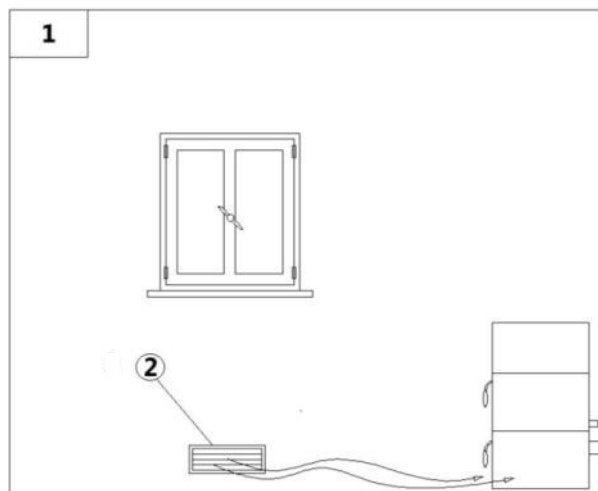

Fig. 17 - Afluencia del aire directa

LEYENDA	Fig. 11
1	Lugar a ventilar
2	Toma de aire externa

- Hay que disponer de una derivación de aire externa para un buen bienestar del ambiente.
- La afluencia del aire entre el ambiente externo y la sala puede suceder por vía directa por medio de una brecha en la pared externa del edificio (véase **Fig. 11**).
- Hay que excluir salas como dormitorios, garajes, depósitos de materiales inflamables.
- La toma de aire tiene que tener una superficie neta total de mínimo 80 cm²: esa superficie es mayor si dentro de la sala hay otros generadores activos (por ejemplo: electroventiladores para extraer aire fétido, campanas de cocina, otras estufas, etc. . .) que causen depresión en el ambiente.
- Hay que verificar que con todos los aparatos encendidos, la falla de presión entre la habitación y el ambiente externo no sobrepase el valor de 4,0 Pa: si es necesario se puede aumentar la toma de aire (EN 13384).
- La toma de aire tiene que ser realizada a una altura próxima al suelo con parrilla de protección externa antiave y de manera que no sea obstruida por ningún objeto.
- **En caso de instalación estanca la toma de aire no es necesaria.**

4.2 TOMA DE AIRE COMBURENTE EN CASO DE INSTALACIÓN ESTANCA

Verificar en **Fig. 12**, si la estufa que han comprado es estanca. Si es estanca y si desean que también toda la instalación sea estanca, sigan las indicaciones bajo descritas:

- Es aconsejable prelevar el aire necesario por la combustión directamente por el ambiente externo.
- Utilizar un tubo con Ø60 mm mínimo y longitud máxima de 2 metros; para la conexión véase la parte posterior de la estufa.
- La norma francesa permite la instalación en conductos de humos de pared doble (sistema concéntrico) el aire de combustión se toma desde la cámara.
- En fase de instalación hay que verificar las distancias mínimas que necesita la toma de aire comburente puesto que (por ejemplo) una ventana o puerta abierta provocan un remolino que puede sacar el aire comburente que la estufa necesita (véase el esquema de abajo).
- En la pared exterior hay que instalar una curva de 90° para proteger el flujo de aire comburente de los efectos del viento: volver la toma de la curva hacia abajo, véase **Fig. 12**.
- Proveer la curva con una parrilla de protección externa anti aves de manera que no sea obstruida por ningún objeto.



Verificar por las autoridades locales si hay normas imperativas sobre la toma de aire comburente: si están, tienen que ser aplicadas.



En algunos países o localidades, la instalación estanca es obligatoria: en caso de dudas hay siempre que seguir las normas más imperativas.

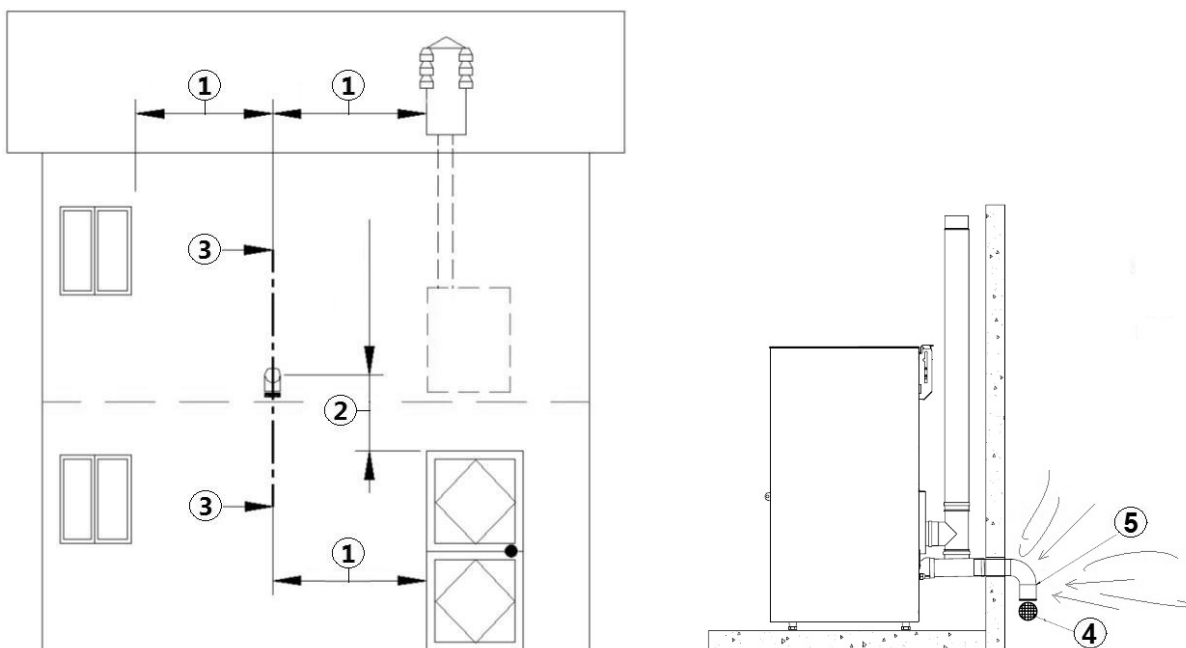

Fig. 18 - Toma de aire en caso de instalación estanca

LEYENDA	Fig. 13
1	$\geq 1,5$ mt
2	$\geq 0,3$ mt
3	Vista en sección
4	Rejilla de protección
5	Toma de la curva que hay que volver hacia abajo

- Introduzca el racor N en el tubo de entrada de aire I
- Empalme N con Q utilizando un tubo flexible o rígido de diámetro de 60 mm, con una longitud máxima de 2 metros (ver Fig. 13).

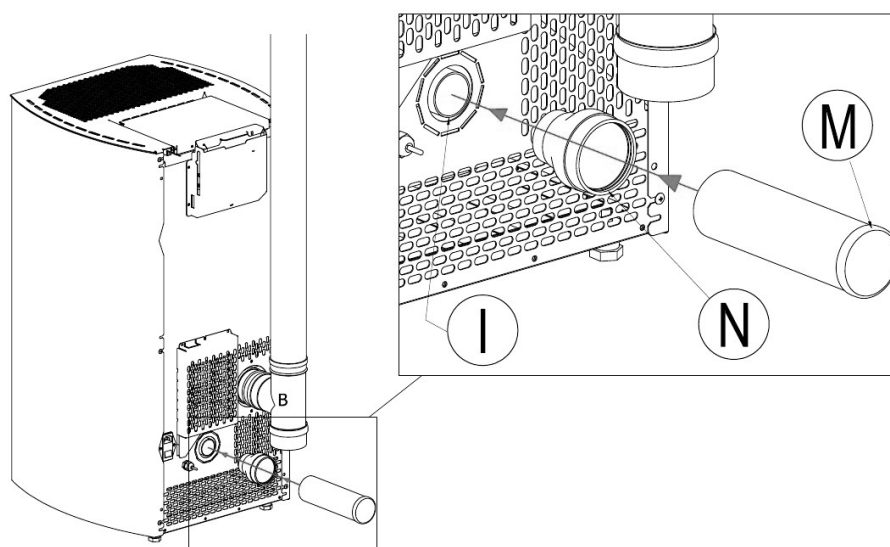

Fig. 19 - Conexiones

Procedimiento de conexión a la estufa en cámara estanca con sistema concéntrico:
Empalme el racor N en el tubo de entrada de aire I (ver Fig. 14 y Fig. 15). Empalme N con Q utilizando un tubo flexible que resista a una temperatura de 100°C (se recomienda un tubo de aluminio flexible).
Altura máxima permitida para la instalación del conducto de humos de evacuación vertical (techo) HV = 6 m (ver Fig. 16).

Altura máxima permitida para la instalación del conducto de humos de evacuación horizontal (pared) $H_0 = 2,6$ m (ver **Fig. 16**).

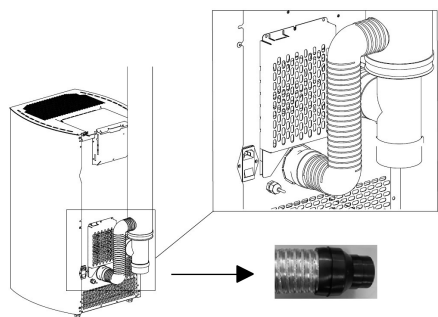

Fig. 20 - Tubo flexible

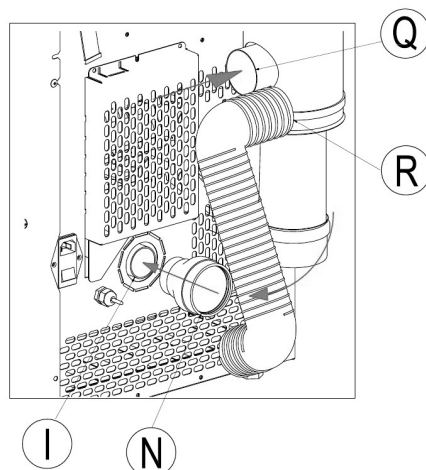

Fig. 21 - Conexiones

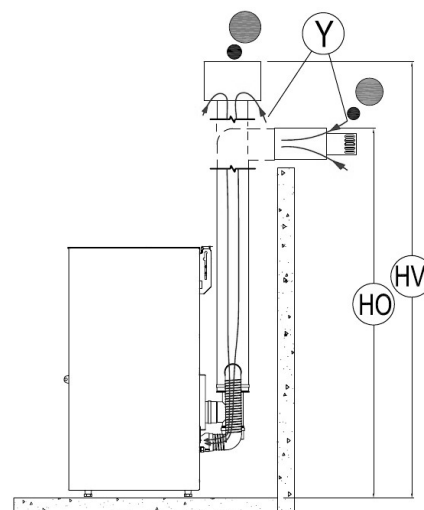

Fig. 22 - Conexiones del conducto de humos

LEYENDA Fig. 15 - Fig. 16

I	Entrada del aire comburente diámetro 40 mm
N	Racor de goma diámetro 40/60 mm
R	Tubo flexible de aluminio
Q	Conexión del aire comburente tubo coaxial
Y	Entrada del aire comburente tubo coaxial
HO	Altura del conducto de humos coaxial con evacuación en pared/horizontal
HV	Altura del conducto de humos coaxial con evacuación en techo/vertical

5 MONTAJE

5.1 PREMISA

- La posición del montaje tiene que ser elegida en relación al ambiente y al conducto de la chimenea.
- Verificar por las autoridades locales si existen normativas restrictivas que afecten a la toma del aire comburente, a la toma de aireación del ambiente o a la implantación de juntas hermeticas en el conducto de la chimenea y el extremo de la chimenea.
- Verificar que exista la toma de aire comburente.
- Verificar la presencia eventual de otras estufas o aparados que ponen el lugar en depresión.
- Verifique a estufa encendida que en local no hay la presencia de CO.
- Verifique que la chimenea tenga el tiraje necesario.
- Verifique que todo el recorrido de los conductos de humos estén ejecutados con seguridad (eventuales pérdidas de humos, distancias de materiales inflamables etc...).
- La instalación del aparato tiene que garantizar una fácil limpieza del aparato mismo, de los tubos de escape y del conducto de la chimenea.
- La instalación tiene que garantizar un fácil acceso al enchufe (véase **CONEXIÓN ELÉCTRICA a pag. 19**).
- Para instalar más aparatos hay que dimensionar adecuadamente la toma de aire externa (véase **CARACTERÍSTICAS a pag.33**).

5.2 SITIO OCUPADO

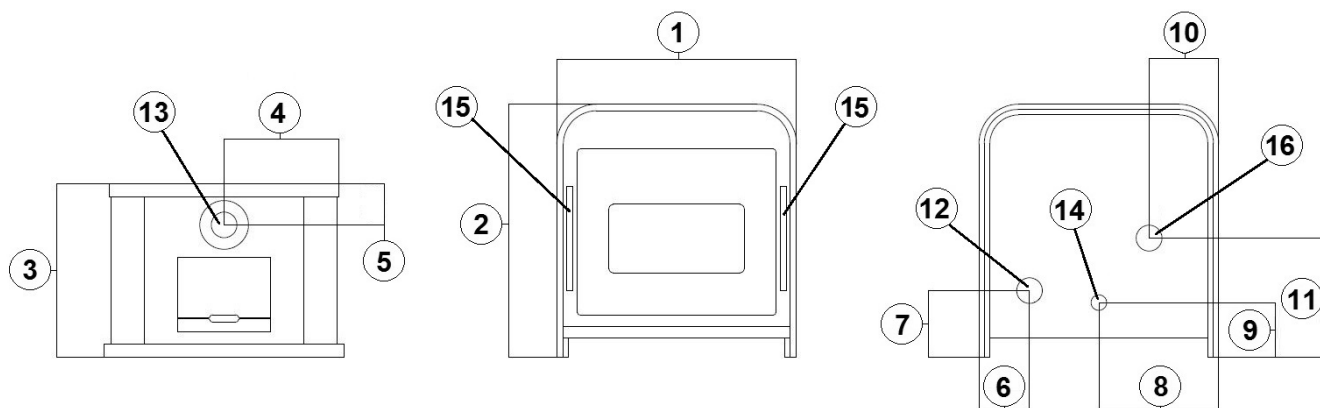

Fig. 23 - Dimensiones generales: Frame³

LEYENDA Fig. 23

1	70,3 cm
2	78 cm
3	53 cm
4	35,1 cm
5	12,5 cm
6	15,4 cm
7	20,3 cm
8	36,7 cm
9	16,7 cm
10	21,2 cm
11	36,4 cm
12	Salida de humos d.8 cm
13	Salida de humos d.8 cm (optional)
14	Toma de aire comburente d.6 cm
15	Salida de aire caliente 32x2 cm
16	Salida de aire caliente d.8 cm (optional)

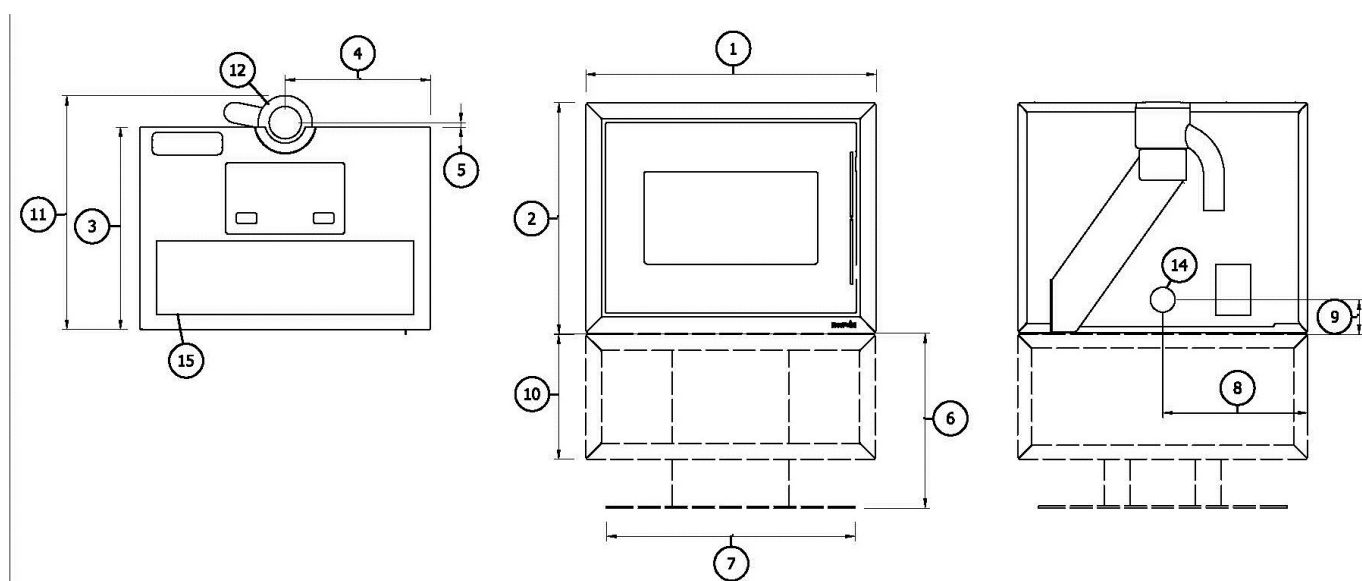

Fig. 24 - Dimensiones generales: MODO AT

LEYENDA Fig. 24

1	70 cm
----------	-------

LEGENDA	Fig. 24
2	56 cm
3	49 cm
4	35 cm
5	10,6 cm
6	42,5
7	60 cm
8	35 cm
9	7,8 cm
10	30 cm
11	58 cm
12	Salida de humos d.8 cm
13	Toma de aire comburente d.6 cm
14	Salida de aire caliente 62,5 x 18 cm

5.3 INSTALACIÓN GENÉRICA

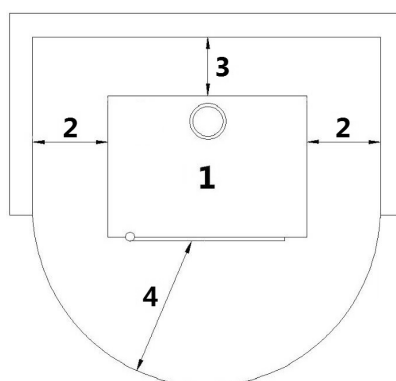

Fig. 25 - Instalación genérica

LEYENDA	Fig. 25
1	Estufa
2	Distancia lateral mínima = 300 mm
3	Distancia posterior mínima = 200 mm
4	Distancia frontal mínima = 1000 mm

Es aconsejable instalar la estufa despegada de eventuales muros y/o muebles, con una vuelta del aire mínima de 300 mm a los lados, de 200 mm al retro, para permitir un enfriamiento eficaz del aparato y una buena distribución del calor en el ambiente (véase Fig.25).

Si las paredes son hechas de material inflamable, hay que verificar las distancias de seguridad (véase Fig. 25).

Verificar que a las máximas potencias, la temperatura de las paredes no sube nunca a 80°C. Si es necesario provean a la instalación en las paredes de una placa resistente al fuego.

En algunos países también las fachadas portantes en bloques están consideradas como paredes inflamables.

5.4 DESMONTAJE DE LOS LATERALES FRAME³

Para extraer los laterales de la estufa siga los pasos siguientes:



Fig. 26 - Quite los tornillos

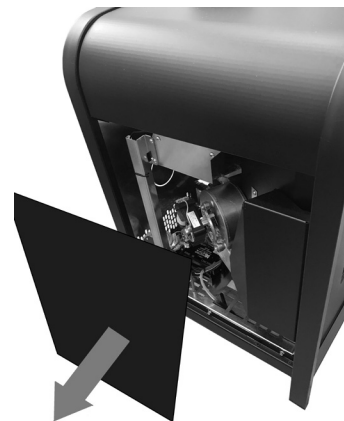

Fig. 27 - Desenganche la pared lateral

- Desenrosque los 2 tornillos (véase **Fig. 26**).
- Desenganche los 2 dientes en la parte inferior del lateral y extráigalo (véase **Fig. 27**).

5.5 DESMONTAJE DE LOS LATERALES MODO AIRTIGHT

Para extraer los laterales de la estufa siga los pasos siguientes:



Fig. 28 - Quite los tornillos



Fig. 29 - Desenganche la pared lateral

Desenrosque los 2 tornillos (véase **Fig. 28**).
Desenganche los 2 dientes en la parte inferior del lateral y extráigalo (véase **Fig. 29**).

5.6 REGULACIÓN DE LA PUERTA

Para centrar la puerta, siga estos pasos:



Fig. 30 - Regulación de la puerta

- Abra la puerta.
- Afloje los dos tornillos frontales de la bisagra superior y con el tornillo lateral (el que está marcado en la foto) regule la puerta hacia adelante o hacia atrás (véase **Fig. 30**).
- Una vez que la puerta esté centrada, apriete los 2 tornillos frontales.

5.7 ENLACE TERMOSTATO EXTERNO

La estufa es ya en función por medio de una sonda termostato alojada interiormente a la misma. Si quieren se puede conectar la estufa con un termostato externo. Esa operación tiene que ser ejecutada por un técnico especializado.

Conecte los cables provenientes del termostato externo del borne "Term opt" en la tarjeta que se encuentra en la estufa. Habilite el termostato externo (configuración de fábrica OFF), de la manera siguiente:

- Presione la tecla "menú".
- Desplácese con las flechas hasta "Impostaciones".
- Seleccione presionando "menú".
- Desplácese nuevamente con las flechas hasta "Termostato ext".
- Seleccione presionando "menú".
- Presione las teclas - +.
- Para activar el termostato externo, seleccione "On".
- Presione la tecla "menú" para confirmar.

5.8 CONEXIÓN ELÉCTRICA



Importante: el aparato tiene que ser instalado por un técnico especializado!

- La conexión eléctrica se realiza por medio de un cable con enchufe en una toma de corriente adaptada a la carga y la tensión específica de cada modelo tal y como se especifica en la tabla de datos técnicos (véase **CARACTERÍSTICAS a pag. 33**).
- El enchufe tiene que ser accesible cuando el aparato es instalado.
- Asegurarse además de que la red eléctrica disponga de una toma a tierra eficiente: si no existe o es deficiente hay que prever su realización de conformidad con la norma.
- Conectar el cable de alimentación primero en la parte posterior de la estufa (véase **Fig. 31**) y después en una toma de corriente en la pared.

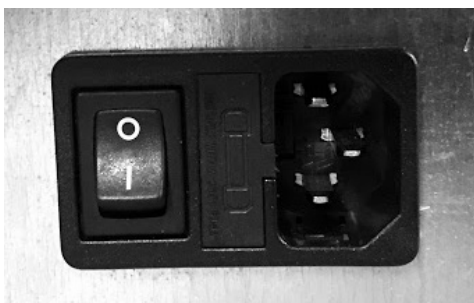

Fig. 31 - Toma de corriente con interruptor general

- El interruptor general 0/I (véase **Fig. 31**) tiene que ser activado sólo para encender la estufa, en caso contrario es aconsejable dejarlo apagado.
- No utilizar prolongadores.
- Si el cable de alimentación se encuentra dañado tiene que ser sustituido por un técnico especializado.
- Cuando la estufa no está encendida, desenchufarla.

5.9 REGISTRO DE AIRE

La estufa tiene un registro de aire trasero extraíble

La estufa se regula en base a los datos del tubo de salida de humos y del pellet utilizado, según las características técnicas (véase **CARACTERÍSTICAS a pag. 33**)

Si los datos no corresponden, un técnico autorizado puede aumentar el tiro de la estufa quitando/desenroscando el anillo situado dentro del tubo de entrada de aire (véase **Fig. 32**).

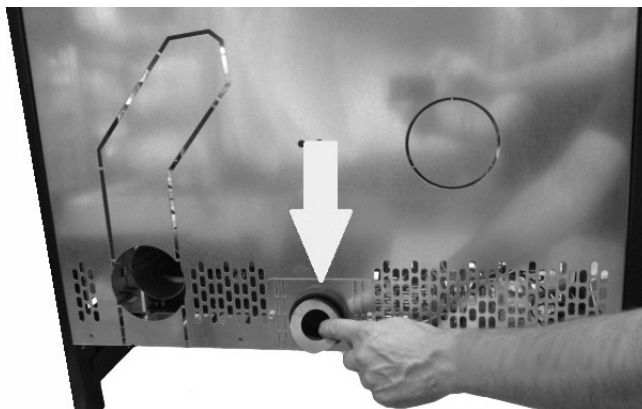

Fig. 32 - Extracción del anillo

Apertura del registro de aire de 35 mm para potencia nominal con tubo de salida de humos de 11 Pa.

5.10 INSTALACIÓN DE LA DESCARGA SUPERIOR (OPCIONAL) FRAME³

Por defecto la estufa descarga por la parte posterior.

Puede prepararse una descarga superior montando un kit de descarga de humos superior.

Para el montaje, proceda de la manera siguiente:

- Extraiga el tapón precortado en la parte trasera de la estufa (véase **Fig. 33**).
- Rompa el tapón superior en el precorte más pequeño (véase **Fig. 34**) para pasar el tubo de descarga. **Nota: se recomienda romper el tapón desde abajo para no dañar la pintura.**
- Extraiga la parte trasera de la estufa.
- Coloque el tubo para descarga superior (véase **Fig. 35**).



Fig. 33 - Precorte que se debe romper



Fig. 34 - Tapón que debe extraer



Fig. 35 - Colocar el tubo de descarga de humos

- Fijar el tubo con la abrazadera metálica (véase **Fig. 36**).
- Reponer la parte trasera de la estufa (véase **Fig. 37**).



Fig. 36 - Abrazadera metálica



Fig. 37 - Reponer la parte trasera

5.11 CANALIZACIÓN DEL AIRE CALIENTE (OPCIONAL) FRAME 3



AL INSTALAR LA CANALIZACIÓN ES NECESARIO CARGAR LA NUEVA BASE DE DATOS EN LA TARJETA (BASE DE DATOS N. 05 o 07).
VÉASE "MANUAL SERVICE".

Por defecto el inserto emite en el ambiente el aire caliente desde ambas bocas frontales.
Puede canalizar el aire de la izquierda en la parte trasera de la estufa, con un kit de canalización.
Para el montaje del kit proceda de la manera siguiente:

- Extraiga los 4 tornillos de fijación del ventilador izquierdo (véase **Fig. 38** y **Fig. 39**).
- Extraer el ventilador.

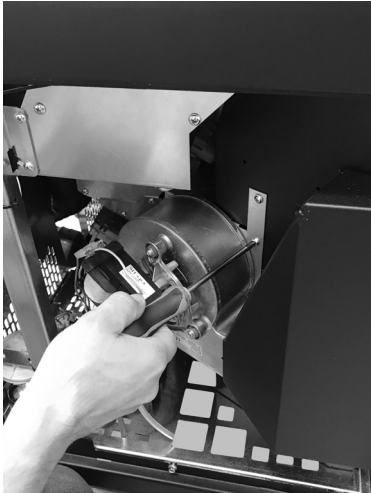

Fig. 38 - Quite los tornillos

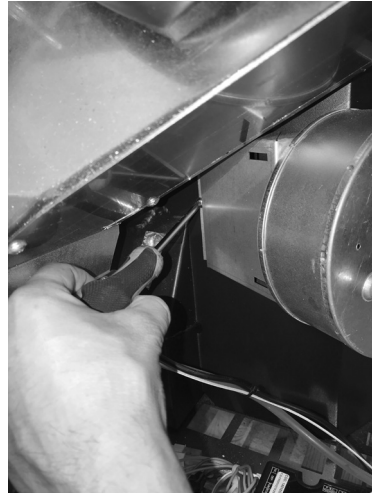

Fig. 39 - Quite el tornillo

Para montar el cárter al ventilador, siga los estos pasos:

- Enrosque la abrazadera al racor (véase **Fig. 40**).
- Fije la abrazadera y el racor al ventilador (véase **Fig. 41** y **Fig. 42**).

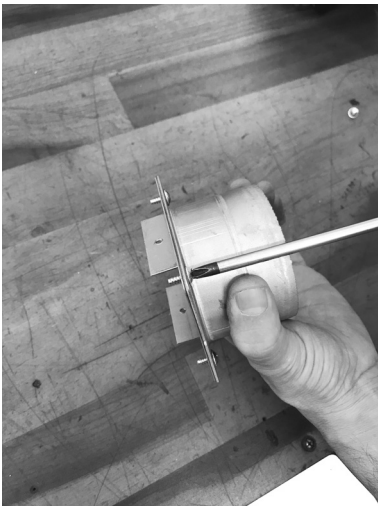

Fig. 40 - Fije la abrazadera al racor



Fig. 41 - Fija la abrazadera + racor del ventilador

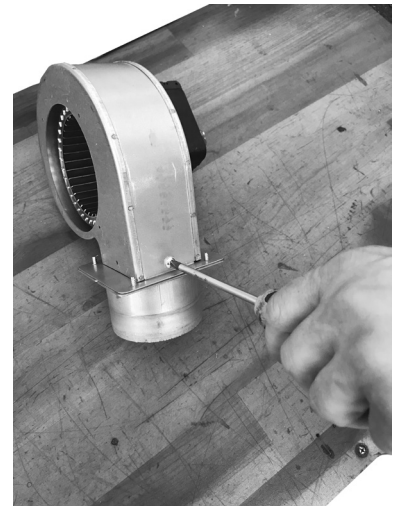

Fig. 42 - Fije con tornillos

- Fije la tapa del cárter al ventilador como en **Fig. 43**.
- Monte todo en el cárter y fijando con los tornillos (véase **Fig. 44** y **Fig. 45**).

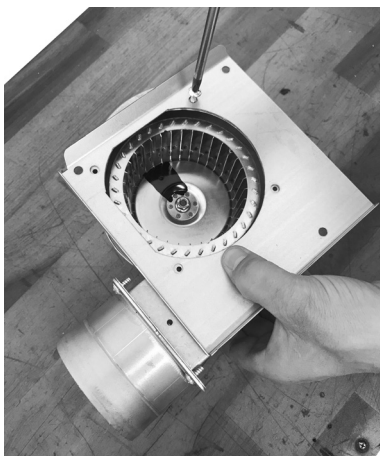

Fig. 43 - Fije la tapa

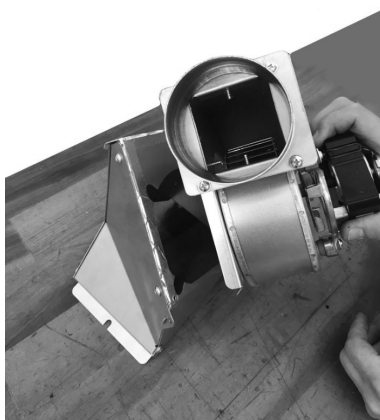

Fig. 44 - Fije el ventilador al cárter



Fig. 45 - Fije con tornillos

- Fije a la estufa con los tornillos el cárter + ventilador (véase **Fig. 46**).
- Coloque el racor de 45° al racor del ventilador (véase **Fig. 47**).
- Extraiga el tapón precortado desde la parte trasera de la estufa.
- Fije la parte trasera a la estufa y acople el tubo para la canalización (véase **Fig. 48**).



Fig. 46 - Fije el cárter y el ventilador a la estufa



Fig. 47 - Coloque el racor de 45°



Fig. 48 - Fijación de la parte trasera



Fig. 49 - Ejemplo de canalización

- Con la estufa no canalizable se obtiene un flujo de aire variable desde un mínimo de 61 m³/h hasta un máximo de 130 m³/h, y una temperatura del aire que varía desde un mínimo de 90°C hasta un máximo de 136°C.
- Para la canalización se recomienda no superar los 6 metros de tubo ni las 3 curvas de 90°, de lo contrario el aire caliente pierde eficacia.
- Use tubos de 80 mm de diámetro con paredes internas lisas.
- Si los tubos atraviesan paredes frías aisle el tubo con material aislante.
- En la boca de salida coloque una rejilla de protección con mallas anchas, con una superficie neta total mínima de 40 cm².
- Con 6 metros de tubo podemos obtener un flujo de aire variable desde un mínimo de 58 m³/h hasta un máximo de 83 m³/h, y una temperatura del aire que varía desde un mínimo de 65°C hasta un máximo de 99°C. (Estos valores han sido registrados en las pruebas de laboratorio, en el lugar de instalación puede haber diferencias tanto en el flujo como en la temperatura).
- Si se desea aumentar el flujo de aire, instale en la salida del tubo un pequeño ventilador de pared con un flujo superior a los 130 m³/h, esta operación debe realizarla un técnico autorizado.
- Con los parámetros de fábrica, la mitad del calor producido por la estufa se dirige a la habitación en la que está instalada, la mitad restante sale por la canalización de la izquierda.
- Para obtener los mejores rendimientos es necesario equilibrar la potencia con el caudal de aire. Esta operación se debe realizar con la ayuda de un técnico autorizado.
- Los ventiladores canalizables no pueden desactivarse pero pueden ponerse en funcionamiento con una potencia de entre 1 y 5 o en modo automático.

5.12 INSTALACIÓN TUBO CONCÉNTRICO (OPCIONAL) FRAME ³

La estufa está preparada para conectar el tubo concéntrico.
Para conectarlo siga estos pasos:

CONEXIÓN POSTERIOR

- Prepare un trozo de tubo d.80 de 12 cm de largo como mínimo (véase **Fig. 50**).
- Conecte este a la salida de descarga de los humos (véase **Fig. 51**).
- A continuación conecte el tubo concéntrico (véase **Fig. 52**).



Fig. 50 - Tubo d.80 mm



Fig. 51 - Salida descarga de humos posterior



Fig. 52 - Acople el tubo concéntrico

- Extraiga el tapón precortado de la parte trasera de la estufa, cerca del tubo de entrada de aire comburente (véase **Fig. 53**).
- Conecte el tubo flexible d.60 (véase **Fig. 54** y **Fig. 55**) y fije las abrazaderas metálicas.



Fig. 53 - Entrada de aire comburente



Fig. 54 - Conexión del tubo flexible



Fig. 55 - Kit concéntrico montado

CONEXIÓN SUPERIOR FRAME³

- Extraiga los tapones precortados de la parte trasera de la estufa (véase **Fig. 56**).
- Rompa el tapón superior en el precorte más grande (véase **Fig. 57**) para pasar el tubo concéntrico. **Nota: se recomienda romper el tapón desde abajo para no dañar la pintura.**
- Extraiga la parte trasera de la estufa.
- Coloque el tubo para la descarga superior con el tubo concéntrico en la parte superior (véase **Fig. 58**).



Fig. 56 - Precorte que se debe romper



Fig. 57 - Tapón que debe extraer



Fig. 58 - Colocar el tubo de descarga de humos y el concéntrico

- Fijar el tubo de descarga y colocar el tubo de aire comburente del concéntrico, perpendicular al tubo de entrada de aire comburente de a estufa (véase **Fig. 59**).
- Extraer el anillo que hay dentro del racor de silicona (véase **Fig. 60**)
- Colocar la parte trasera de la estufa.
- Conectar las 2 entradas de aire comburente con el tubo flexible (véase **Fig. 61**) y fijar con las abrazaderas metálicas.



Fig. 59 - Alinear los tubos de entrada de aire comburente



Fig. 60 - Extraer el anillo



Fig. 61 - Conectar el tubo flexible

- Fijar una abrazadera de plástico para bloquear el tubo flexible en los agujeros (véase **Fig. 62**).

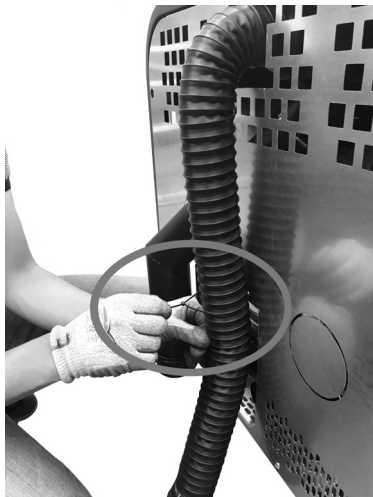

Fig. 62 - Fija con abrazadera



Fig. 63 - Kit concéntrico montado

CONEXIÓN SUPERIOR MODO AIRTIGHT

- Retirar la parte trasera de la estufa (véase **Fig. 64**).
- Desenroscar la descarga de humos (véase **Fig. 65**).
- Quitar el anillo (véase **Fig. 66**).



Fig. 64 - Retirar parte trasera MODO AT



Fig. 65 - Desenroscar la descarga MODO AT



Fig. 66 - Quitar el anillo MODO AT

- Coloque el tubo para la descarga superior con el tubo concéntrico en la parte superior (véase **Fig. 67**).
- Fije el tubo concéntrico (véase **Fig. 68**).
- Extraer el anillo que hay dentro del racor de silicona (véase **Fig. 69**)



Fig. 67 - Descarga superior MODO AT

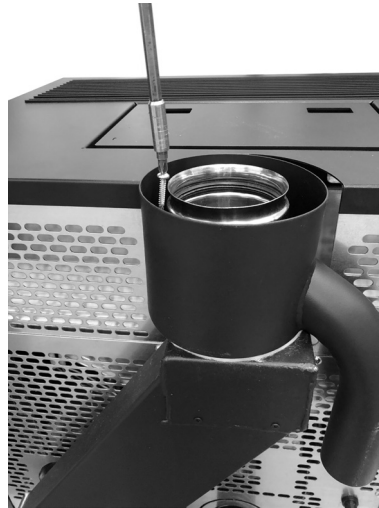

Fig. 68 - Fijar el tubo concéntrico

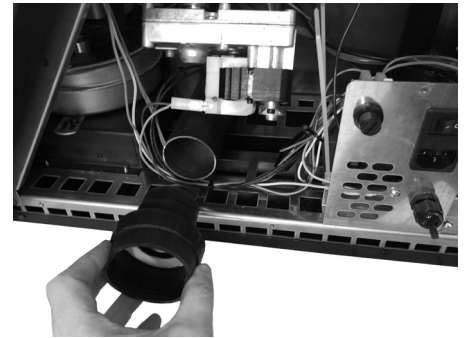

Fig. 69 - Quitar el racor de silicona

- Conectar las 2 entradas de aire comburente con el tubo flexible (véase Fig. 70 , Fig. 71) y fijar con las abrazaderas metálicas.

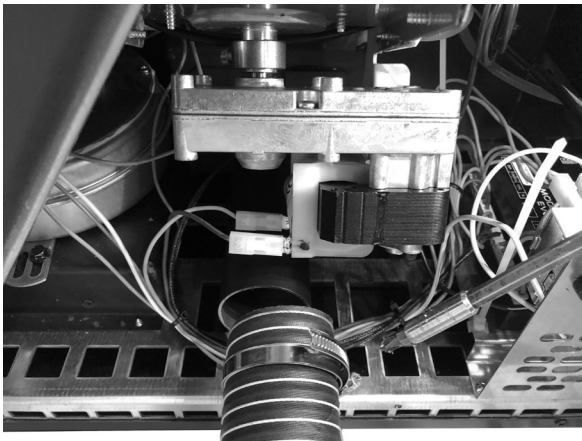

Fig. 70 - Conexión de 2 entradas



Fig. 71 - Conexión de 2 entradas

6 MANTENIMIENTO EXTRAORDINARIO

6.1 PREMISA

Para una larga duración de la estufa, es importante realizar, periódicamente, una limpieza general siguiendo los pasos indicados en los puntos siguientes.

- Los conductos de evacuación de humos (canal de humo + conducto de chimenea + extremo de chimenea) tienen que estar siempre limpios, y controlados por parte de un especialista autorizado en conformidad a las normas locales, con las instrucciones del fabricante y las de su seguro.
- Es necesario una vez al año limpiar la chimenea y la cámara de combustión, verificar las guarniciones, ejecutar la limpieza de los motores y de los ventiladores, controlar la parte eléctrica por medio del servicio técnico de asistencia.



Todas esa operaciones tiene que ser programadas con el Servicio de Asistencia Técnica Autorizado.

- Después de un período de no utilización, antes de encender la estufa hay que controlar que no estén obstruidas las boquillas de salida de humos.
- Si la estufa se utiliza continuamente, toda la implantación (chimenea incluida) tiene que ser limpiada y controlada más frecuentemente.

- Para la reposición de partes dañadas pedir el repuesto original al Revendedor Autorizado.

6.2 MANTENIMIENTO DEL TORNILLO ALIMENTADOR

Para el mantenimiento del tornillo alimentador siga estos pasos:

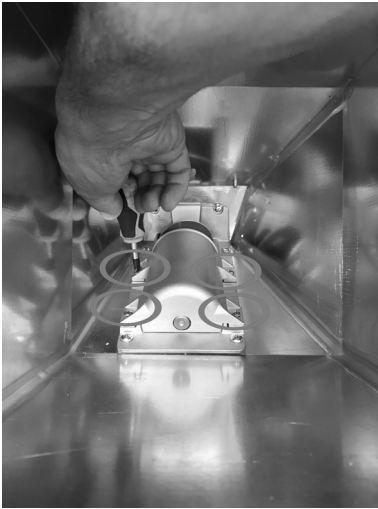

Fig. 72 - Extracción de los tornillos

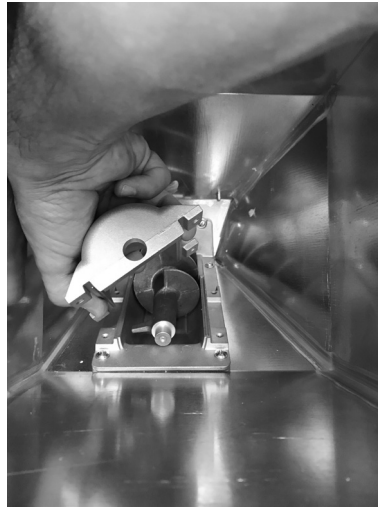

Fig. 73 - Extracción de la cobertura

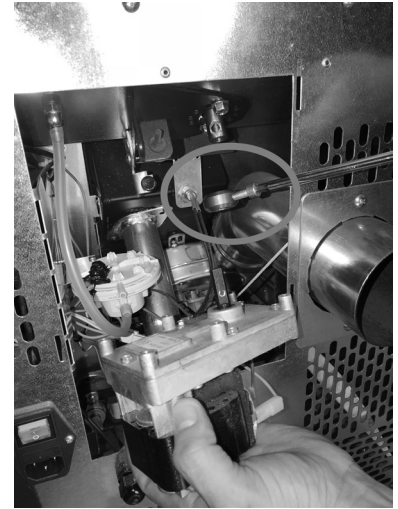

Fig. 74 - Extracción del motorreductor

- Entrar desde el depósito y desenroscar los 4 tornillos de la cobertura del tornillo alimentador (véase **Fig. 72**).
- Extraer la cobertura (véase **Fig. 73**).
- Extraer el motorreductor desenroscando el tornillo que lo bloquea (véase **Fig. 74**).



Fig. 75 - Extracción de la espiral



Fig. 76 - Extracción del cojinete

- Extraiga la espiral (véase **Fig. 75**).
- Si el cojinete está desgastado sáquelo **Fig. 76** y cámbielo.
- Para el volver a montar realice las operaciones en el sentido contrario.

6.3 LIMPIEZA DEL ASPIRADOR DE HUMOS

Limpiar cada año el aspirador de humos de cenizas o polvo que provocan un desequilibrio de las palas y un ruido mayor.

- Extraiga la pared derecha (véase **DESMONTAJE DE LOS LATERALES FRAME 3 a pag. 17**) y afloje el tornillo situado detrás del ventilador derecho (véase **Fig. 77**).
- Extraiga los tornillos delanteros del ventilador (véase **Fig. 78 y Fig. 79**).

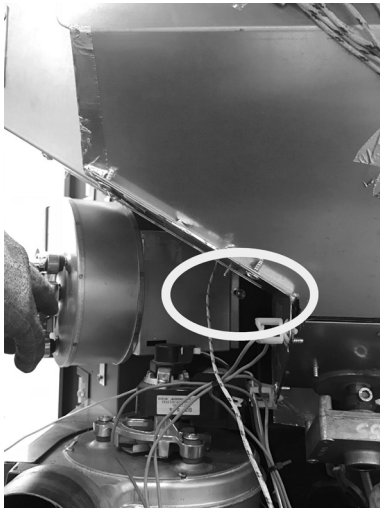

Fig. 77 - Aflorje el tornillo



Fig. 78 - Quite el tornillo 1



Fig. 79 - Quite el tornillo 2

- Desconecte los cableados y extraiga el ventilador (véase **Fig. 80**).
- Extraiga los tornillos del extractor de humos (véase **Fig. 81**) y limpie.



Fig. 80 - Extraiga el ventilador



Fig. 81 - Quite los tornillos

- Limpie con un cepillo y aspire el hollín que hay dentro (véase **Fig. 82** y **Fig. 83**).
- Cuando haya limpiado bien vuelva a montar todo.
-



Fig. 82 - Limpieza 1

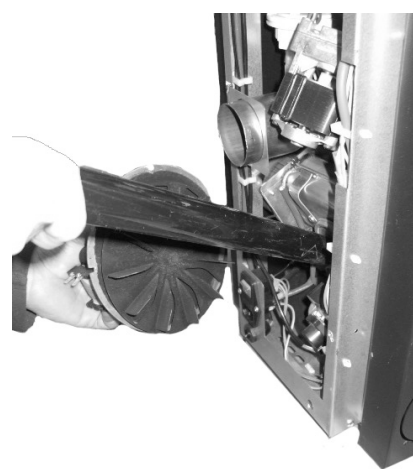

Fig. 83 - Limpieza 2

6.4 LIMPIEZA DEL CONDUCTO DE HUMOS

Limpiar cada temporada (o 1500 horas de trabajo) hay que proveer a la limpieza de la implantación de escargo.



Fig. 84 - Limpieza canal de humos

- Quitar el tapón de inspección del acuerdo a T (véase **Fig. 84**).
- Asprar la ceniza que se ha acumulado en el interior.
- Después de la limpieza repetir la operación inversa para comprobar la integridad y la eficiencia de la junta: si es necesario, hay que sustituirlo por parte de un técnico autorizado.



Es importante para sellar la tapa otra manera humos nocivos se extenderán en la habitación.

6.5 LIMPIEZA ANUAL DE LOS CONDUCTOS DE HUMOS

Limpiar cada año el hollín por medio de escobillas.

La limpieza tiene que ser ejecutada por parte de un Deshollinador especializado que se ocupará de limpiar el canal de humo, el conducto de chimenea y el extremo de chimenea, de verificar su rendimiento y de expedir una declaración escrita que comprueba que la implantación está segura. Esa operación tiene que ser ejecutada por lo meno una vez al año.

6.6 SUBSTITUCIÓN DE LAS JUNTAS

Si la juntas de la puerta del fuego, del depósito o de la camara de humos se dañan, hay que sustituirlas por parte de un técnico autorizado al fin de garantizar el buen funcionamiento de la estufa.



Utilizar sólo repuestos originales.

7 EN CASO DE ANOMALIAS

7.1 RESOLUCIÓN DE LOS PROBLEMAS



















Antes de cada inspección y/o intervención por parte de un Técnico Autorizado, el Técnico tiene que verificar si los parametros de la tarjeta electronica correspondan a los de la tabla de referencia que posee.



En caso de dudas sobre el uso de la estufa, llamar SIEMPRE el Técnico Autorizado para evitar daños irreparables!

PROBLEMA	CAUSA	SOLUCIÓN	INTERVENCIÓN
La pantalla de control no se enciende	La estufa está sin alimentación eléctrica	Controlar que el enchufe sea insertado en la red.	
	Los fusibles de protección en la toma de corriente se han quemado	Sustituir los fusibles de protección en la toma de corriente (3,15A-250V).	
	Pantalla de control defectuosa	Sustituir la pantalla de control.	
	Cable flat defectuoso	Sustituir el cable flat.	
	Tarjeta electrónica defectuosa	Sustituir la tarjeta electrónica.	
El pellets no alcanza la cámara de combustión	Depósito vacío	Rellenar el depósito.	
	Puerta del fuego abierta o puerta del pellet abierta	Cierre la puerta del fuego y del pellet y controle que no haya granos de pellet en correspondencia con la guarnición.	
	Estufa obstruida	Limpie la cámara de humos	
	Coclea bloqueada por un objeto extraño (por ejemplo clavos)	Limpiar la coclea.	
	Motoreductor coclea roto	Sustituir el motoreductor.	
	Controlar si en la pantalla hay alguna "ALARMA ACTIVADA"	Revisar la estufa.	

PROBLEMA	CAUSA	SOLUCIÓN	INTERVENCIÓN
El fuego se apaga y la estufa se para	Depósito vacío	Rellenar el depósito.	
	Coclea bloqueada por un objeto extraño (por ejemplo clavos)	Limpiar la coclea.	
	Pellets de mala calidad	Probar otros tipos de pellets.	
	Valor de carga del pellet demasiado bajo en la "fase 1"	Reglar la carga de pellets.	
	Controlar si en la pantalla hay alguna "ALARMA ACTIVADA"	Revisar la estufa.	
Las flamas son debiles y de color naranja, el pellets no se quema bien y el vidrio se sucia de negro.	Aire de combustión no suficiente	Controlar lo que sigue: posibles obstrucciones contra la entrada del aire comburente por la parte posterior o por abajo de la estufa; orificios obstruidos de la parrilla del brasero y/o del brasero con demasiado cenizas. Limpiar las palas del aspirador y el caracol.	
	Escape obstruido	La chimenea de escape está parcialmente o totalmente obstruida. Llamar un Deshollinador experto que ejecute un control a partir del escape de la estufa hasta el extremo de la chimenea.	
	Estufa obstruida	Limpiar el interior de la estufa.	
	Aspirador de humos roto	El pellet puede quemar también gracias a la depresión del conducto de la chimenea sin la ayuda del aspirador. Sustituir el aspirador de humos a medida. Puede ser nocivo por la salud hacer funcionar la estufa sin aspirador de humos.	
El ventilador scambiator sigue girando también si la estufa se ha enfriado	Sonda de temperatura de humos defectuosa	Sustituir la sonda de humos.	
	Trajeta electrónica defectuosa	Sustituir la tarjeta electrónica.	

PROBLEMA	CAUSA	SOLUCIÓN	INTERVENCIÓN
Cenizas en torno de la estufa	Juntas de la puerta defectuosas o rotas	Sustituir las juntas.	
	Conductos del canal de humos no herméticos	Contactar un Deshollinador Experto que provee a medida a sellar las juntas con silicona de altas temperaturas y/o a la sustitución de los tubos con otros que sean conforme a las normas. La canalización no hermética de los tubos puede ser nociva por la salud.	
La estufa está a la máxima potencia pero no caliente	Temperatura ambiente alcanzada	La estufa está al mínimo. Suba la temperatura ambiente deseada.	
Estufa a la máxima potencia y inscripción en la pantalla "Exceso Temp.Humos"	Temperatura límite salida de humos alcanzada	La estufa es a lo mínimo. NINGUN PROBLEMA!	
El canal de humos de la estufa provoca condensación	Temperatura de los humos baja	Compruebe que el conducto de humos no esté obstruido.	
		Aumentare la potencia de la estufa al mínimo (caída de pellet y giros del ventilador)	
		Instale vasos de recogida de la condensación.	
Estufa a la máxima potencia y inscripción en la pantalla "SERVICE"	Aviso de mantenimiento periódico (que no bloquee)	Cuando al encender aparece este mensaje intermitente, significa que han terminado las horas de funcionamiento preestablecidas antes del mantenimiento. Contacte el centro de asistencia.	
La "Habilitación de reserva de pellet" se activa con el depósito lleno	No se ha alcanzado la temperatura umbral, los pellets son demasiado grandes o de baja calidad, el paso de humo está obstruido	Aumentar pellet con "Receta pellet" o limpiar la cámara de combustión	

8 DATOS TÉCNICOS

8.1 SUSTITUCIÓN DE FUSIBLES

Para la sustitución de los fusibles en la toma de corriente que se encuentra en la parte posterior de la estufa, abrir la ventanilla con la ayuda de un destornillador (véase **Fig. 85**) y extraer los fusibles que tienen que ser cambiados.

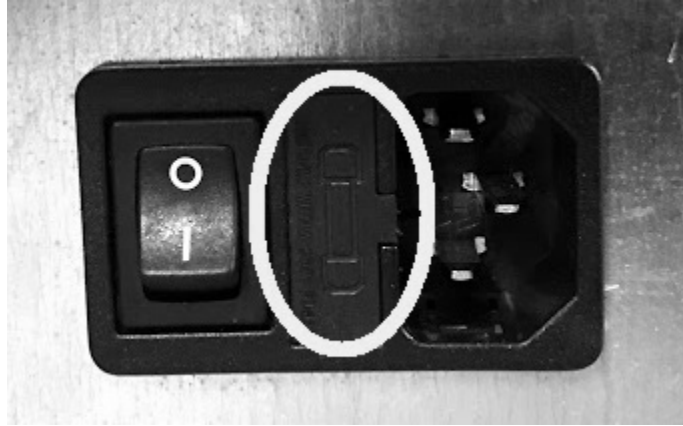

Fig. 85 - Ventanilla con los fusibles de remover

8.2 CARACTERÍSTICAS

DESCRIPCIÓN	FRAME ³ - 7 kW	FRAME ³ - 9 kW	MODO AIRTIGHT
ANCHURA	70,3 cm	70,3 cm	70 cm
PROFUNDIDAD	53 cm	53 cm	49 - 58 cm
ALTURA	78 cm	78 cm	56 cm
PESO	117 kg	117 kg	110 kg
POTENCIA TÉRMICA INTRODUCIDA (Mín./Máx.)	2,85 - 7,91 kW	2,85 - 10,51 kW	2,85 - 10,51 kW
POTENCIA TÉRMICA NOMINAL (Mín./Máx.)	2,7 - 7,2 kW	2,7 - 9,3 kW	2,7 - 9,3 kW
EFICIENCIA (Mín./Máx.)	93,9 - 91 %	93,9 - 89 %	93,9 - 89 %
TEMPERATURA DE LOS HUMOS (Mín./Máx.)	76 - 147 °C	76 - 190°C	76 - 190°C
CAUDAL MÁXIMO DE LOS HUMOS (Mín./Máx.)	2,8 - 4,8 g/s	2,8 - 5,7 g/s	2,8 - 5,7 g/s
EMISIONES DE CO (13% O ₂) (Mín./Máx.)	0,021 - 0,009 %	0,021 - 0,009 %	0,021 - 0,009 %
EMISIONES DE OGC (13% O ₂) (Mín./Máx.)	3,2 - 1,0 mg/Nm ³	3,2 - 2,1 mg/Nm ³	3,2 - 2,1 mg/Nm ³
EMISIONES DE NOX (13% O ₂) (Mín./Máx.)	108 - 116 mg/Nm ³	108 - 119 mg/Nm ³	108 - 119 mg/Nm ³
CONTENIDO medio de CO al 13% O ₂ (Mín./Máx.)	265 - 114 mg/Nm ³	265 - 107 mg/Nm ³	265 - 107 mg/Nm ³
CONTENIDO medio de POLVOS al 13% O ₂ (Mín./Máx.)	18 - 18 mg/Nm ³	18 - 18,8 mg/Nm ³	18 - 18,8 mg/Nm ³
DEPRESIÓN DE LA CHIMENEA (máx.)	11,4 Pa	11,8 Pa	11,8 Pa
EN CONDUCTO DE HUMOS COMPARTIDO	NO	NO	NO
DIÁMETRO EVACUACIÓN DE HUMOS	Ø80 mm	Ø80 mm	Ø80 mm
COMBUSTIBLE	Pellet Ø6-7 mm	Pellet Ø6-7 mm	Pellet Ø6-7 mm
PODER CALORÍFICO DEL PELLET	5 kWh/kg	5 kWh/kg	5 kWh/kg
HUMEDAD DEL PELLET	≤ 10%	≤ 10%	≤ 10%
VOLUMEN QUE PUEDE CALENTARSE 18/20 °C Coef. 0,045 kW (Mín./Máx.)	64,8- 173 m ³	64,8 - 223 m ³	64,8 - 223 m ³
CONSUMO HORARIO (Mín./Máx.)	0,59 - 1,64 kg/h	0,59 - 2,18 kg/h	0,59 - 2,18 kg/h
CAPACIDAD DEL DEPÓSITO	15 kg	15 kg	13 kg
AUTONOMÍA (Mín./Máx.)	25 - 9,1 h	25 - 6,9 h	25 - 6,9 h
ALIMENTACIÓN	230 V - 50 Hz	230 V - 50 Hz	230 V - 50 Hz
POTENCIA CONSUMIDA (máx.)	346 W	346 W	346 W
POTENCIA ABSORBIDA RESISTENCIA ENCENDEDOR	300 W	300 W	300 W
TOMA DE AIRE EXTERNA MÍNIMA (sección útil última)	80 cm ²	80 cm ²	80 cm ²
ESTUFA CON CÁMARA ESTANCA	SÍ	SÍ	SI
TOMA DE AIRE EXTERNA PARA CÁMARA ESTANCA	60 mm	60 mm	60 mm
DISTANCIA DEL MATERIAL COMBUSTIBLE (trasera/lado/debajo)	200 / 200 / 0 mm	200 / 200 / 0 mm	200 / 200 / 0 mm
DISTANCIA DEL MATERIAL COMBUSTIBLE (techo/parte delantera)	750 / 1000 mm	750 / 1000 mm	750 / 1000 mm



89018094B

Rev. 01 - 2018

CADEL srl
31025 S. Lucia di Piave - TV
Via Foresto sud, 7 - Italy
Tel. +39.0438.738669
Fax +39.0438.73343

www.cadelsrl.com
www.free-point.it