

**BIOCLIMATISCHE
P E R G O L A
SELBSTTRAGEND**

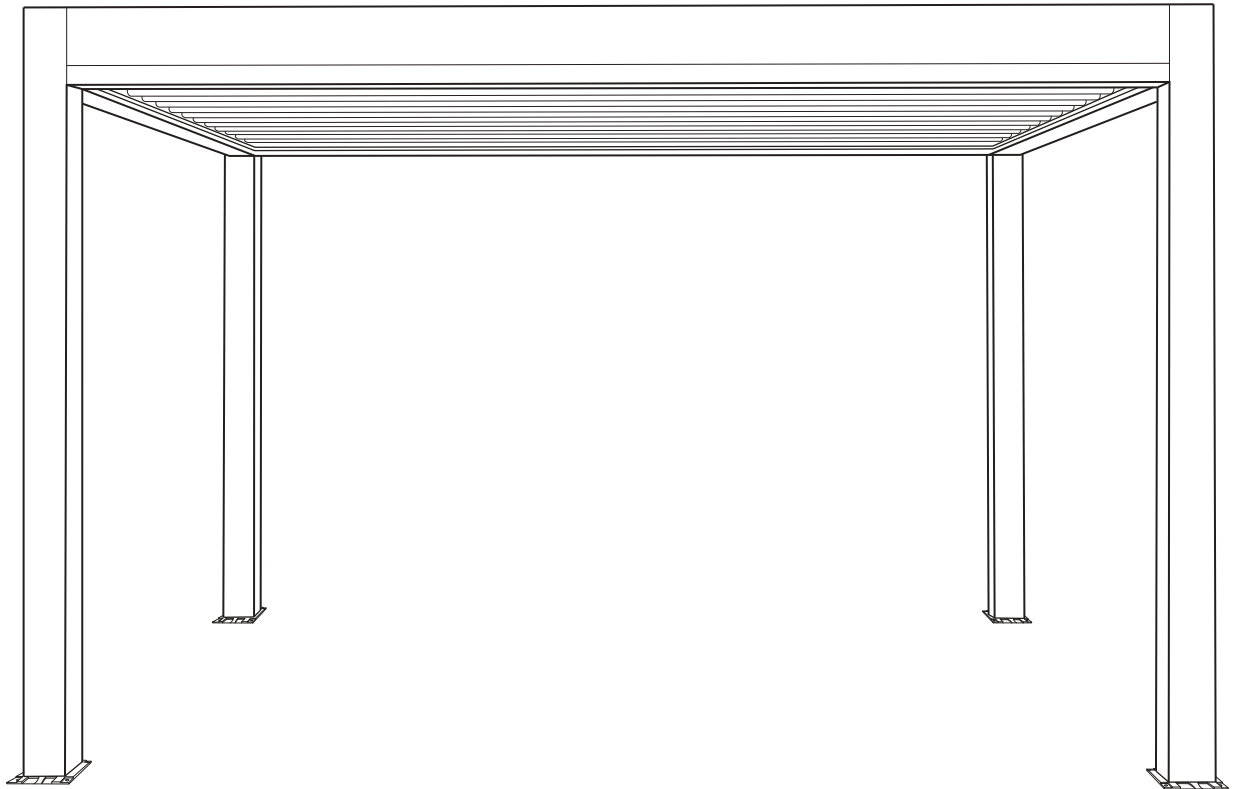

ACHTUNG!!

Bewahren Sie diese Anleitung sorgfältig auf, sie wird für den Gebrauch Ihres Produktes nützlich sein.

Lesen Sie alle untenstehenden Anweisungen, bevor Sie mit der Installation Ihrer Pergola beginnen. Ihre Sicherheit hängt davon ab.

VOR MONTAGEBEGINN

Überprüfen Sie den Inhalt der erhaltenen Pakete. Sollte bei dieser Prüfung ein Element defekt sein oder fehlen, darf die Struktur nicht zusammengebaut werden, wenden Sie sich an unseren Kundendienst.

Prüfen Sie die Ebenheit Ihrer Wand. Bei einer hohlen oder gebogenen Wand ist eine feste Verkeilung des Wandkastens vorzunehmen, um eine korrekte Ausrichtung zu erreichen.

Wenn keine Betonplatte auf dem Boden liegt, machen Sie Betonblöcke in der Höhe jedes Fußes, um die Stützen befestigen zu können.

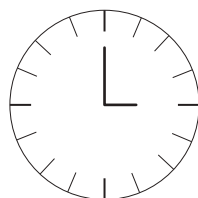

4h

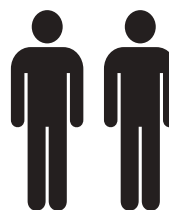

MONTAGE
2 PERSONEN

GARANTIE 2 JAHRE

Benötigtes Werkzeug (nicht mitgeliefert):

Silikon
Maßband
Wasserwaage
Bleistift
Nr. 15 & Nr. 8 Flachschlüssel
Bohrer mit 4 & 10 mm Durchmesser



WICHTIG!!

Die mitgelieferten Schrauben sind für die meisten traditionellen Halterungen geeignet, Sie müssen jedoch sicherstellen, dass Sie die richtigen Befestigungselemente auswählen, zögern Sie nicht, sich im nächstgelegenen Geschäft beraten zu lassen. Sie können sich bei Ihrem Händler vor Ort beraten lassen, wie Sie das richtige Befestigungselement für Ihre Halterung erhalten.

ZUBEHÖR:

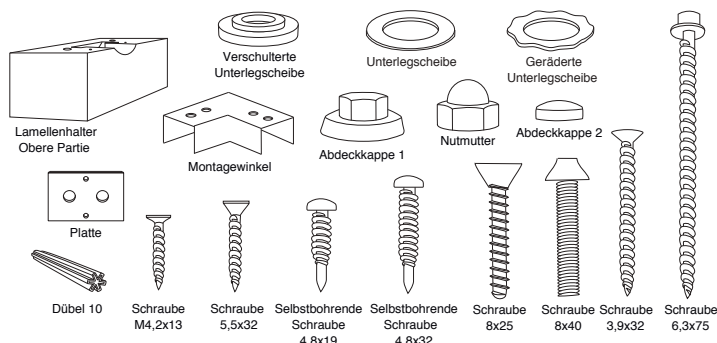

Winkelprofil

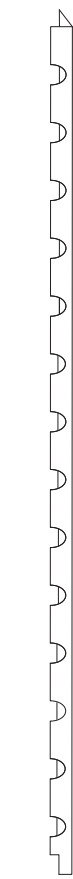

Befestigungswinkel
(Achsen­seite)



Befestigungswinkel
(Wand­seite)

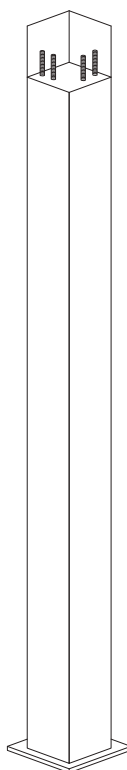

Posten

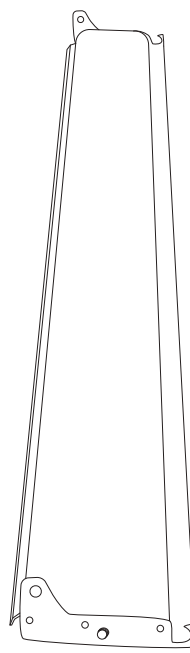

Lamellen



Querträger



Träger

- 1.** Geben Sie Silikon auf die Platte und in die Schnapp-Kupplung. Führen Sie dann die Platte über die Schnapp-Kupplung ein und achten Sie darauf, dass der Wasserablauf gerichtet ist. Schrauben Sie die Platte mit 5,5x32 Schrauben an den Pfosten.

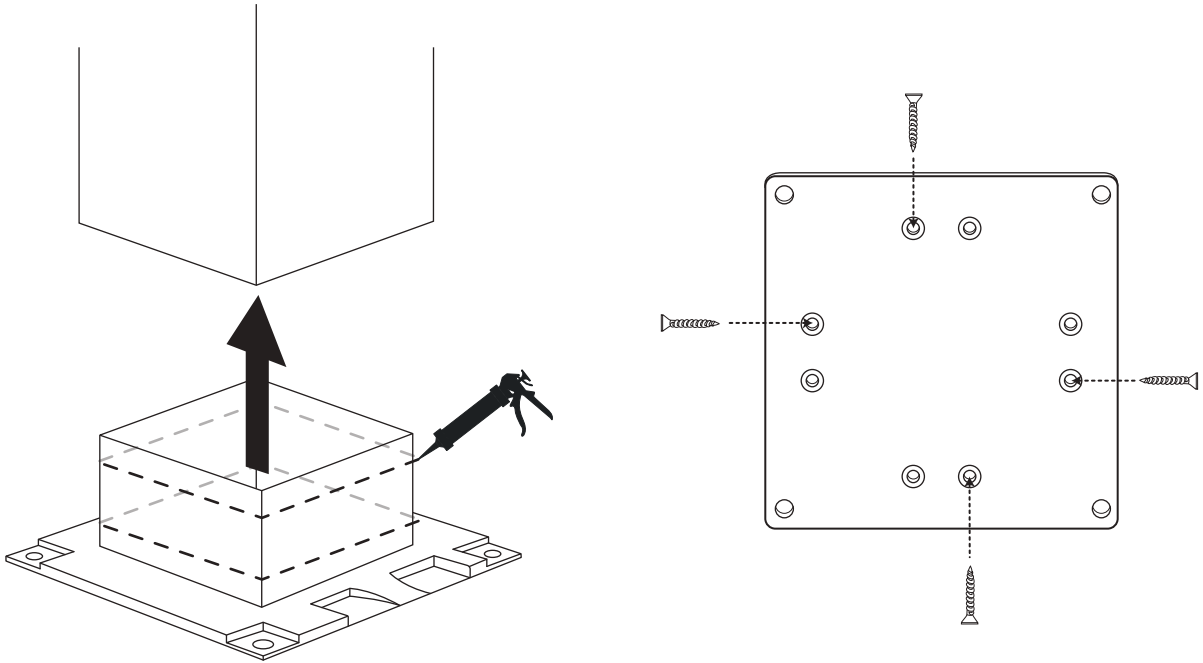

- 2.** Platzieren Sie die Pfosten im Raum entsprechend den Abmessungen der Pergola und platzieren Sie die Rinnen entsprechend den Anschlüssen für den Anschluss der LEDs (entsprechend den Farben).

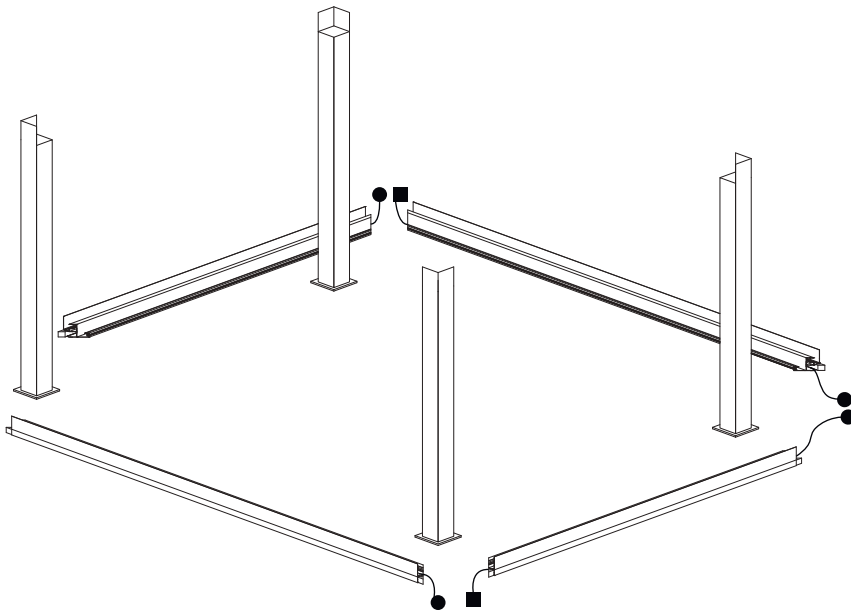

3. Verschrauben und silikonieren Sie die Rinnen mit den Pfosten.

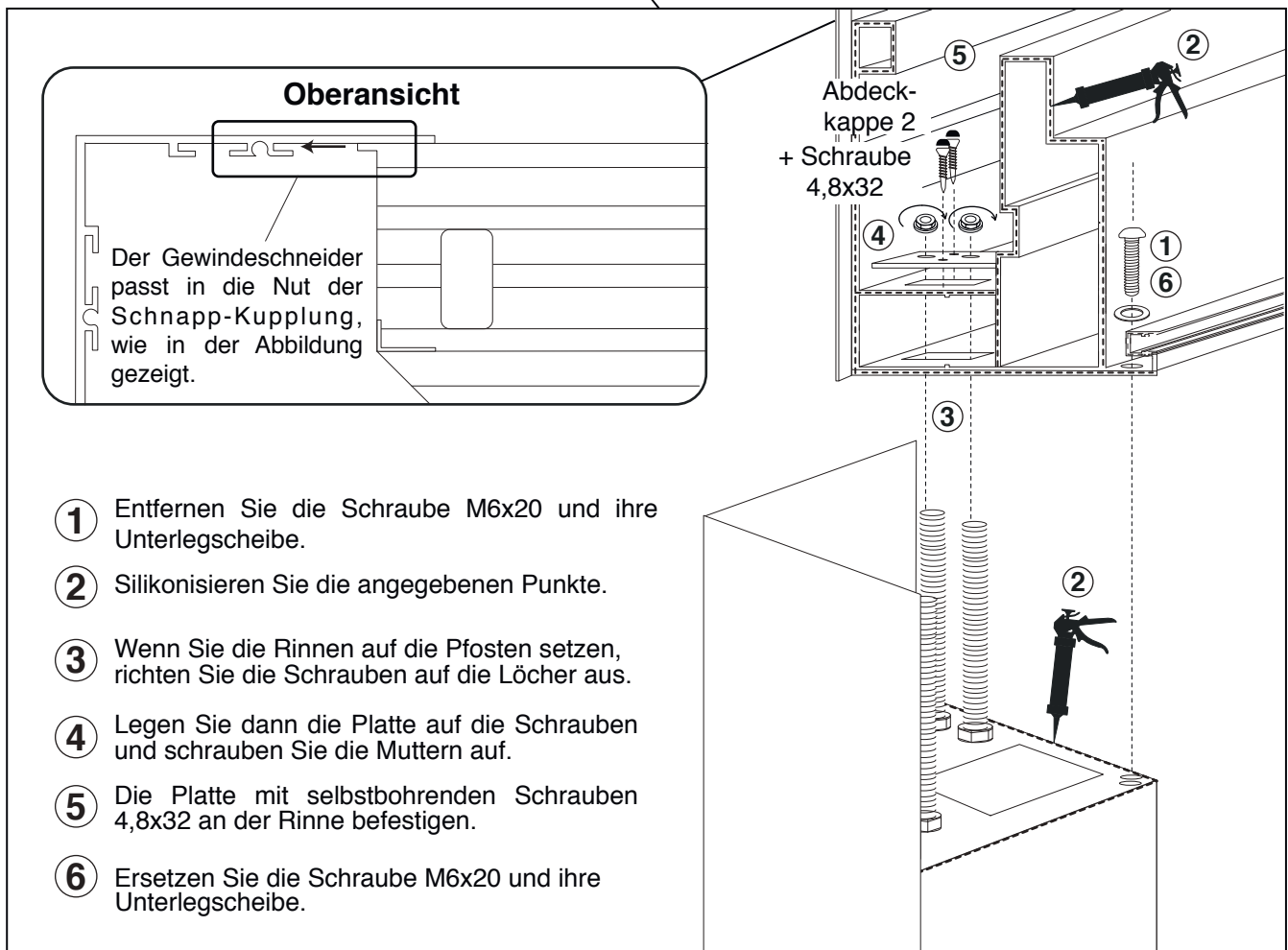
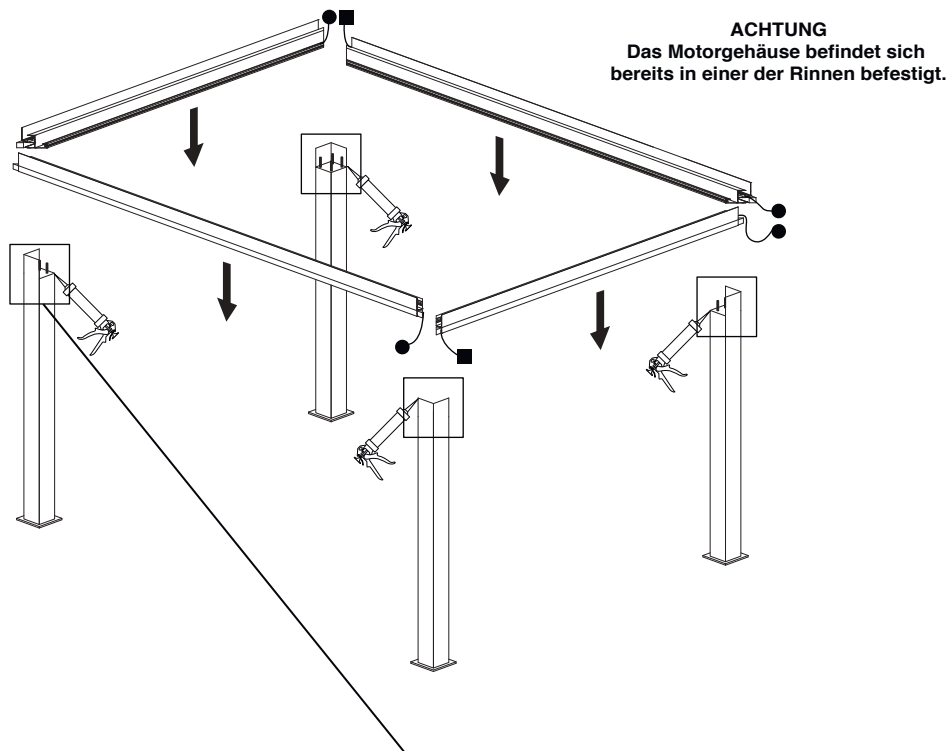

4. Installieren Sie die Kabel wie in der Abbildung gezeigt.

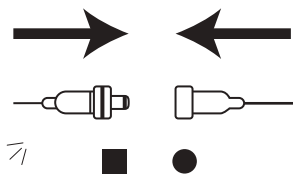
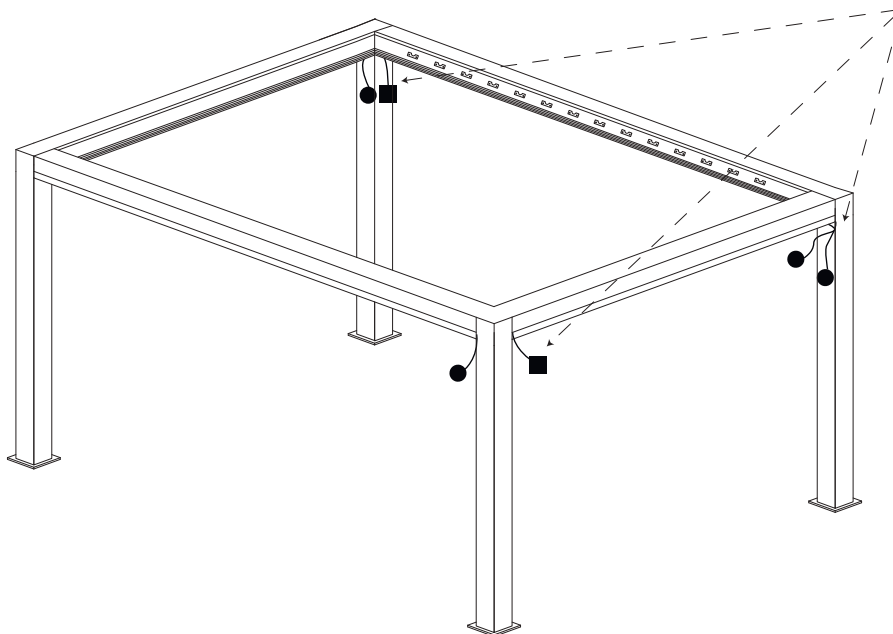

5.1. Um die Verbindung zwischen den Trägern zu verstärken, klinken Sie sie die A- und B-Buchsen zusammen.

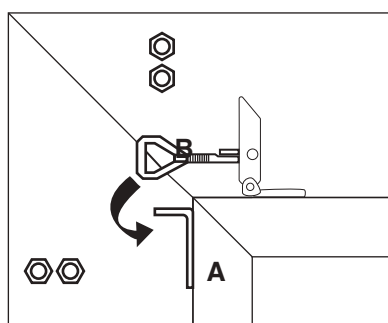

5.2. Jeder Träger hat auf jeder Seite die Fassungen A und B.

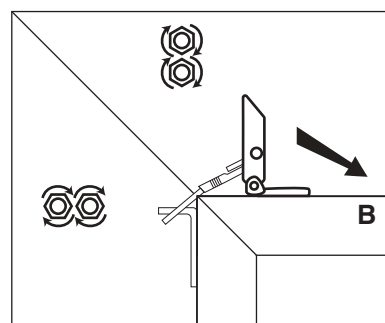

5.3. Befestigen Sie die Montagewinkel mit den 4,2x13 Schrauben.

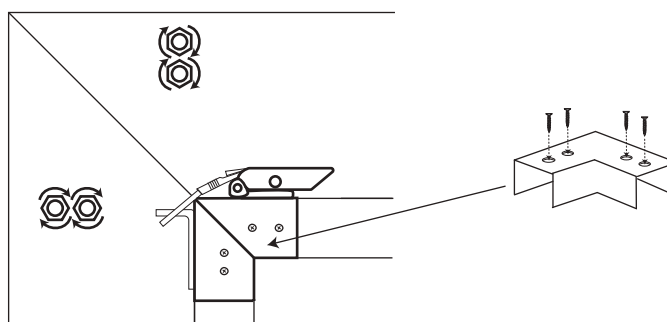

6. Prüfen Sie, ob die Winkel korrekt ausgerichtet sind.

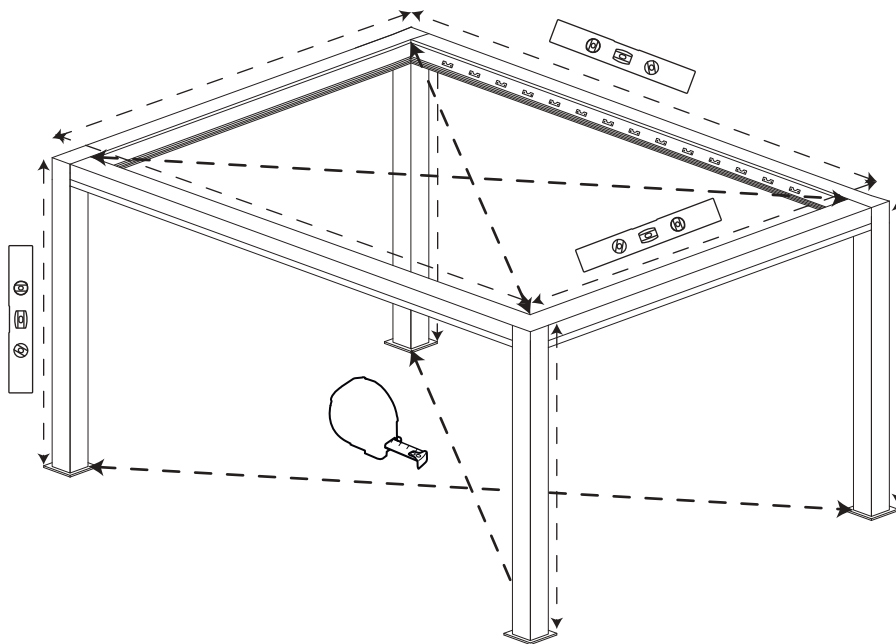

7.1. Bohren Sie den Boden mit einem 10 mm Bohrer, wobei die Ecken der Bodenplatten als Referenz dienen.

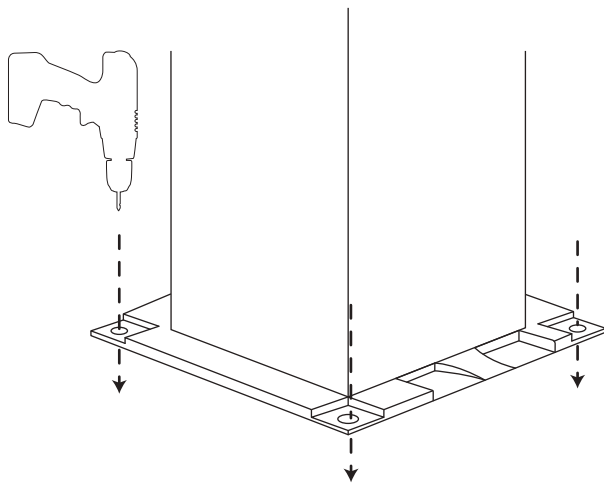

7.2. Befestigen Sie die Pfosten, indem Sie zuerst einen Dübel 10, dann eine Unterlegscheibe 1, eine Schraube 6,3x75 und schließlich eine Abdeckung 1 einsetzen.

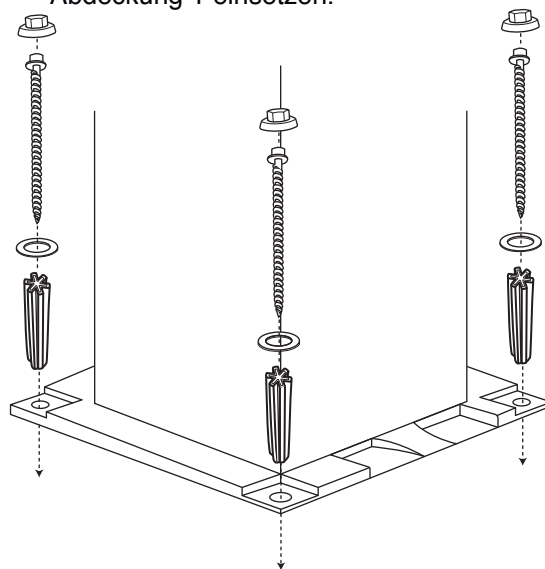

- 8.** Positionieren Sie die Lamellen gemäss untenstehendem Schema und befestigen Sie dann jede einzelne Lamelle, indem Sie sie an die Pergola-Stützen schrauben. Die obere Auflage der Klinge auf der Pergola positionieren und mit 3,9x32 Schrauben (2 Auflageteile) verschrauben.

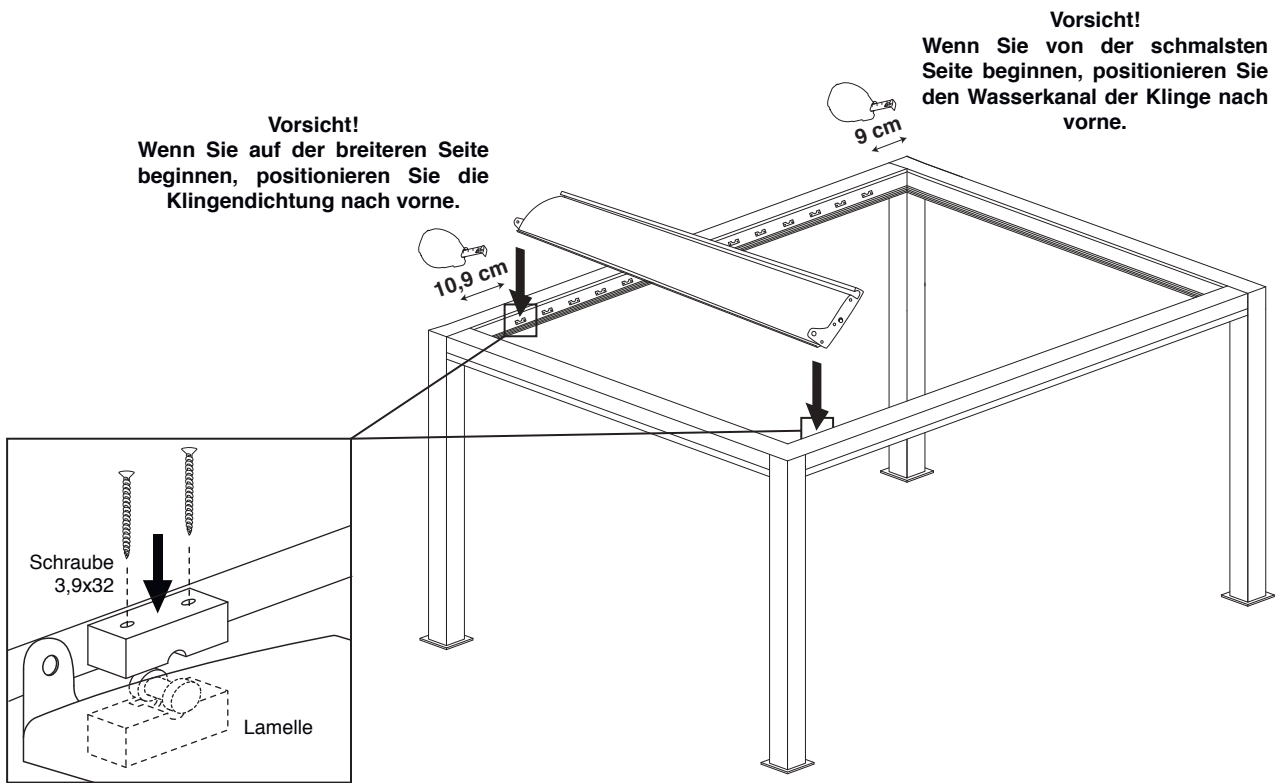

- 9.1.** Sobald die Lamellen fixiert sind, schrauben Sie den kleineren Beschnittwinkel über die 14°-Lamelle (an der Seite der Pergola), um die letzte Lamelle beim Öffnen/Schliessen der Lamellen zu bremsen.

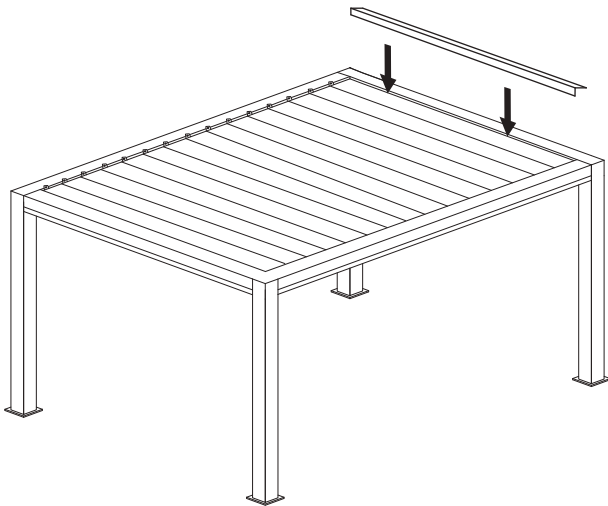

- 9.2.** Nachdem Abstände von +/- 50cm gemessen und markiert wurden, mit selbstbohrenden Schrauben M4,8x19 einschrauben und Dübel 2 aufsetzen.

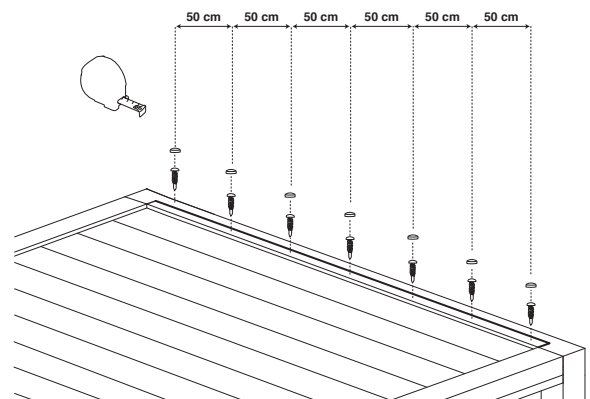

- 10.** Installieren Sie die Winkel (Achsen­seite), wobei zu beachten ist, dass die sich schneidenden Winkel auf der dem Winkel gegenüberliegenden Seite (Wand­seite) platziert werden.

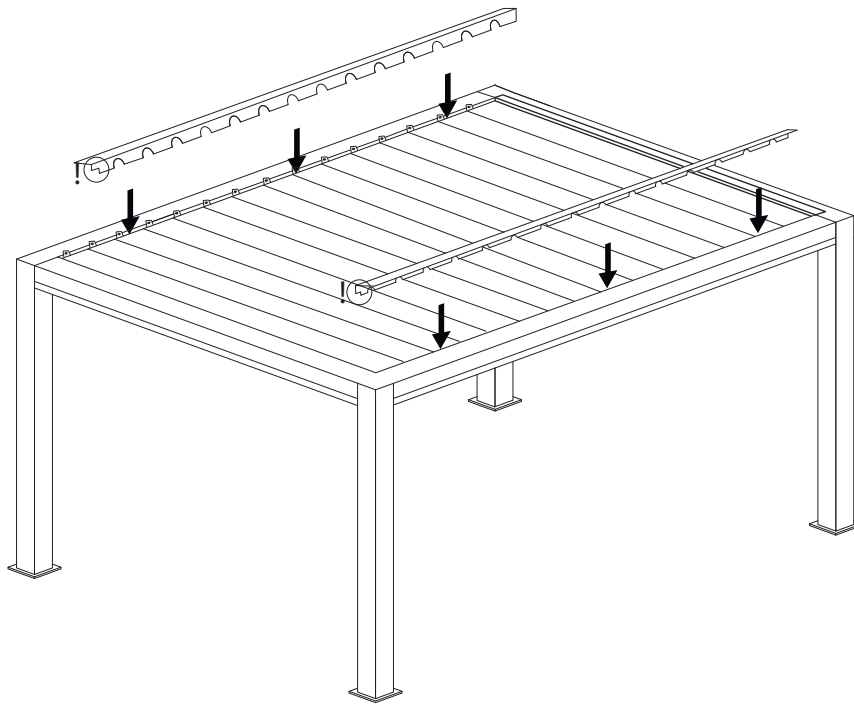

- 10.1.** Befestigen Sie die Abdeckwinkel (Achsen­seite) mit den selbstbohrenden Schrauben M4,8x19 an der Struktur und setzen Sie die Dübel 2 ein, wobei immer +/- zwei oder drei Klängen

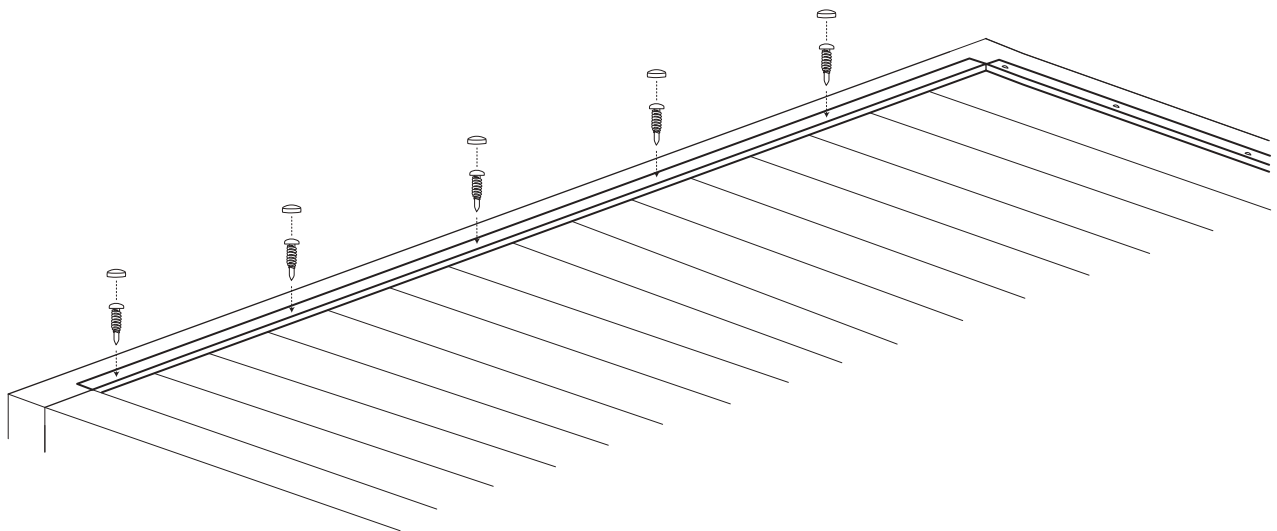

- 11.** Platzieren Sie das Winkelprofil an den Seiten (über den Seitenbalken) und schrauben Sie es auf die Laschen jeder Klinge, wie gezeigt (9.1.). Auf die Außenseite der Klingen legen.

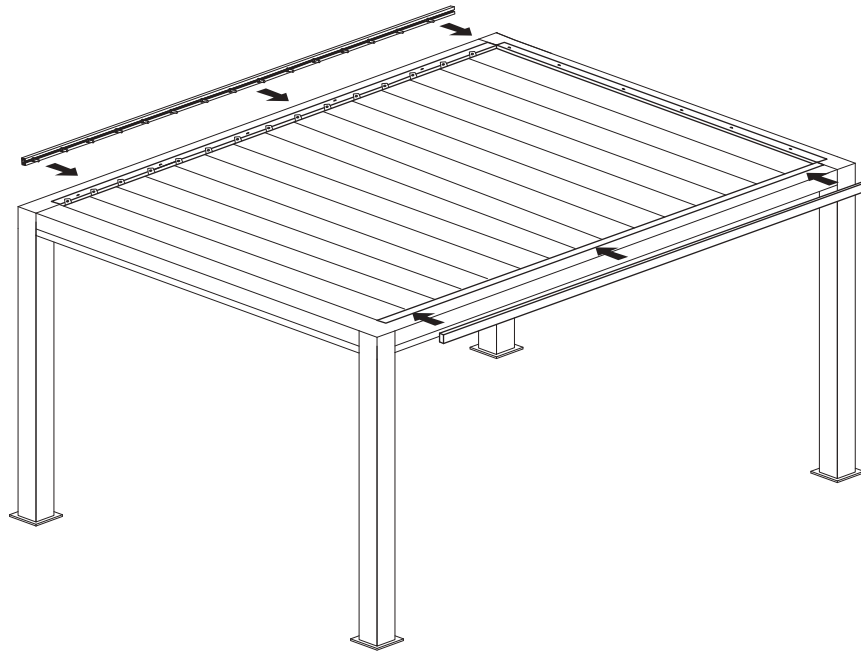

11.1.

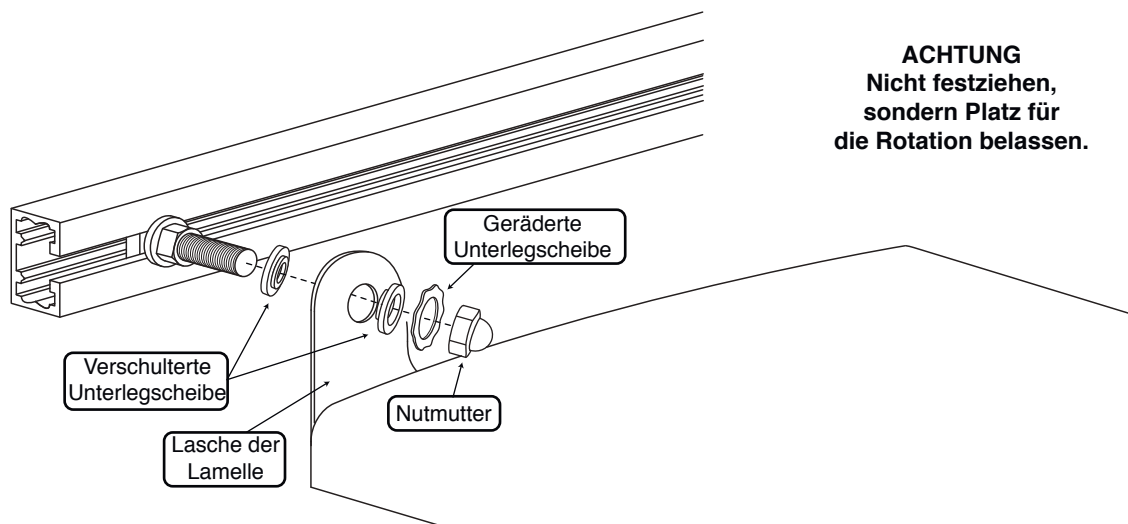

ACHTUNG
 In Richtung der Lamellen in Bezug auf den Motor ist der Motorträger oben in der Mitte des Profils befestigt. Wenn sich der Motor nicht in der vollständig eingeklappten Position befindet, kann das Material beschädigt werden.

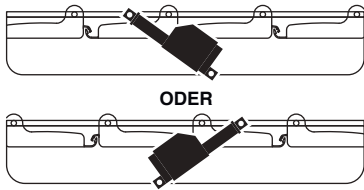

12.1. Schrauben Sie die Muttern ab und entfernen Sie die C-Clip-Scheibe und Schraube.

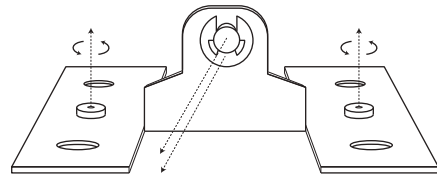

12.2. Befestigen Sie den Motor so an der Deichsel, dass die Löcher ausgerichtet sind (1). Dann die Schrauben wieder einsetzen (2).

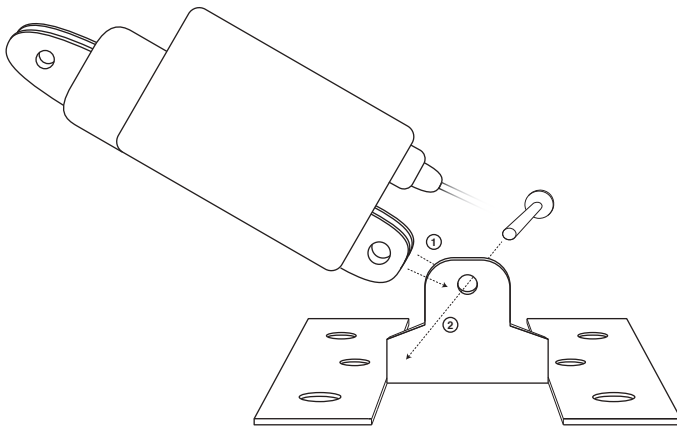

12.3. Setzen Sie die C-Clip-Scheibe wieder auf die Schraube (3); ziehen Sie die Muttern (4) wieder an und befestigen Sie die Stange mit den selbstbohrenden Schrauben 4,8x19 (5).

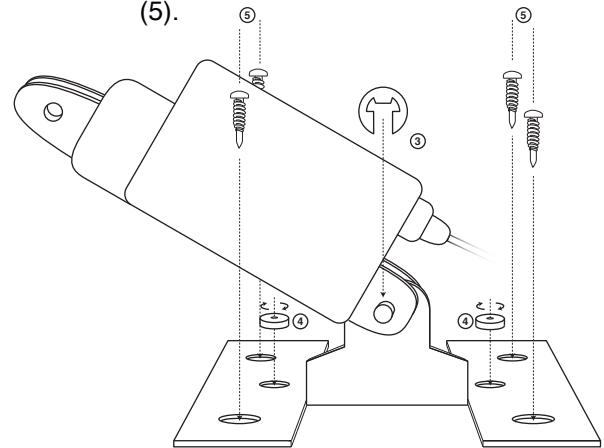

12.4. Montieren Sie den Motor an der oberen Leiste (6) und achten Sie darauf, dass die Bohrungen zueinander übereinstimmen. Dann die Schraube (7) einsetzen.

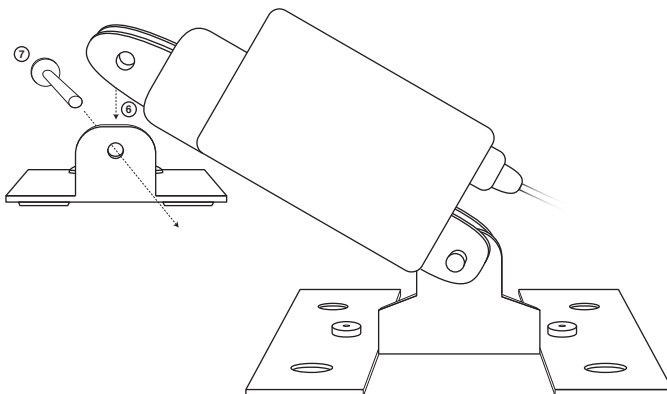

12.5. Setzen Sie die C-Clip-Scheibe wieder auf die obere Schraube (8).

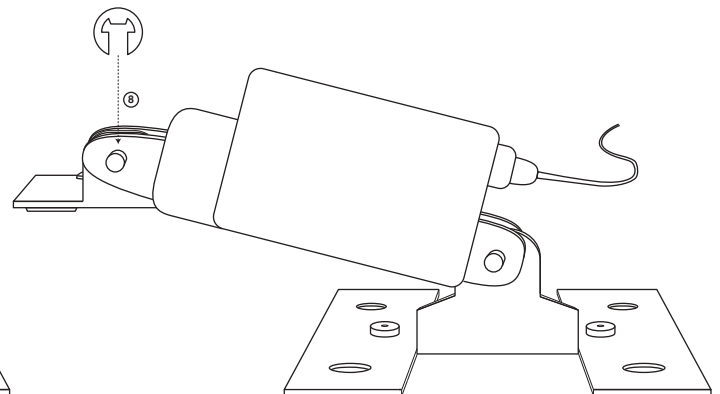

- 13.** Zum Anschluss und zur Programmierung des Antriebs siehe das Installationshandbuch für die Schalttafel.
- 14.** Zum Abschluss werden die Fugen der Pergola mit Silikon versehen, um die Abdichtung zu gewährleisten.

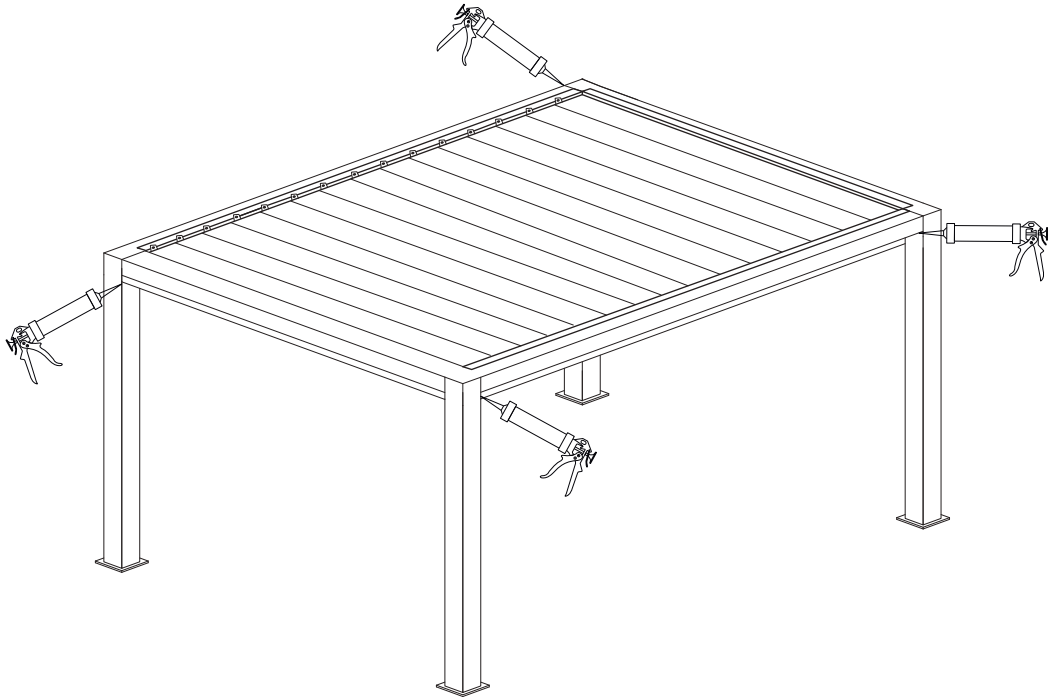

Lagerung vor dem Einbau: Lagern Sie das Produkt vertikal in einem trockenen, belüfteten und vor Witterungseinflüssen geschützten Raum. Um in den Genuss der Garantie zu kommen, muss das Produkt nach den Regeln des Handels (DTU) installiert werden.
Keine Scheuermittel auf die Pulverbeschichtung auftragen, mit Seifenwasser reinigen.

