

# MANUAL CMD-02

Li-ion battery powered tubular motors with  
remote operation

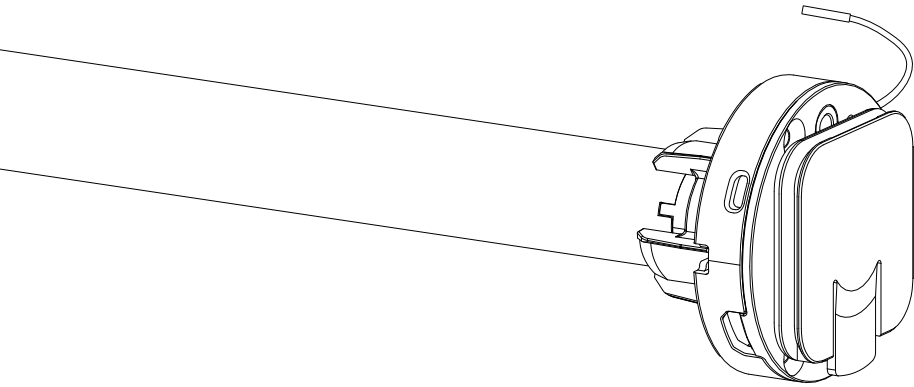

MOTION

## CMD-02

Li-ion battery powered tubular motors with remote operation

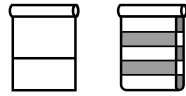

## Motor features



**Li-ion Battery**  
Integrated  
lithium-ion battery



**USB Rechargeable**  
Rechargeable with  
micro USB

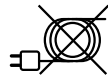

**Wireless**  
Cable free  
installation



**Bi-directional**  
Two-way  
communication for  
real-time response

## Control options



**Remote Control**  
Operate with a  
remote control



**App Control**  
Operate with the  
MOTION app



**Connectivity**  
Compatible with  
home and building  
automation

## Support



**Video**  
How to install,  
program and operate  
[rtube.nl/red1334](http://rtube.nl/red1334)



**App Store**  
Download the  
MOTION app  
[rtube.nl/red981](http://rtube.nl/red981)



**Google Play**  
Download the  
MOTION app  
[rtube.nl/red982](http://rtube.nl/red982)

# WARNING

Read the instructions carefully before assembling and using the product. Assembly can be completed by non-professionals. For indoor use only.



- Young children can strangle themselves with the loop of pull cords, chains and tapes, and cords that operate window coverings.
- To avoid strangulation and entanglement, keep cords out of reach of young children.
- Cords may ensnare a child's neck.
- Move beds, cots and furniture away from window covering cords.
- Do not tie cords together.
- Make sure cords do not twist together and form a loop.

## Cleaning

Follow these general rules when cleaning the outside of the device and its components:

- Use a damp, soft, lint-free cloth. Avoid getting moisture in openings.
- Do not use aerosol sprays, solvents, alcohol, or abrasives.

## Service & Support

Do not perform repairs yourself. Do not attempt to open the device or disassemble it. You run the risk of electric shock and voiding the limited warranty. No user-serviceable parts are inside.

## Warranty Service

First follow the advice in this manual. If the product appears to be damaged or does not function properly, go to your local dealer for instructions on how to obtain warranty service.

## Recycle

This marking indicates that this product should not be disposed with other household wastes throughout the EU. To prevent possible harm to the environment or human health from uncontrolled waste disposal, recycle it responsibly to promote the sustainable reuse of material resources. To return your used device, please use the return and collection systems or contact the retailer where the product was purchased. They can take this product for environmental safe recycling.



IP 20



### Important Safety instructions

**WARNING:** To reduce the risk of severe injury or death, it is important to follow these instructions for personal safety. Save these instructions.

- Read and follow all installation instructions.
- This appliance can be used by children aged 8 years and above and persons with reduced physical, sensory or mental capabilities or lack of experience and knowledge if they have been given supervision or instruction concerning use of the appliance in a safe way and understand the hazards involved. Children should not play with the appliance. Cleaning and user maintenance should not be performed by unsupervised children.
- Do not allow children to play with fixed controls. Keep remote controls away from children.
- Frequently examine the installation for imbalance and signs of wear or damage to cables and springs. Do not use if repair or adjustment is necessary.
- This instruction manual is also available on the website.
- The drive must be disconnected from its power source during cleaning, maintenance and when replacing parts.
- The A-weighted emission sound pressure level of the drive is equal to or less than 70dB(A).
- Indoor and household use only.
- Disconnect the drive from the power supply or switch off the automatic controls when maintenance, such as window cleaning, is being carried out in the vicinity.
- When operating a biased switch, make sure that other persons are kept away.
- Do not operate when maintenance, such as window cleaning, is being carried out in the vicinity.
- The tube motor must only be supplied with safety extra low voltage corresponding to the marking on the appliance.
- This appliance contains batteries that are non-replaceable.

### Important Installation instructions

**WARNING:** Important safety instructions. Follow all instructions, since incorrect installation can lead to severe injury.

- This motor can only be used with soft material for driven parts.
- Hazardous unprotected moving parts of the drive must be installed higher than 2.5m above the floor or any other level surface that could provide access to it.
- Install the actuating member of a manual release at a height of less than 1.8m.
- The actuating member of a biased switch is to be located within direct sight of the driven part but away from moving parts. It is to be installed at a minimum height of 1.5m and not accessible to the public.
- The mass and the dimension of the driven part must be compatible with the rated torque and rated operating time.
- Fixed controls have to be clearly visible after installation.
- The driven part must be compatible with the rated torque (0.3N.m) and rated operating time (12min).
- Minimum tube diameter:  $\varnothing 25\text{mm}$ .
- The drive is intended to be installed at a height of at least 2.5m above floor or any other accessible level surface.
- All-pole disconnection switches must be incorporated in the fixed wiring in accordance with the wiring rules.
- The appliance must only be supplied at safety extra low voltage corresponding to the marking on the appliance.
- Before installing the drive, remove any unnecessary cords or components and disable any equipment not needed for powered operation.
- The battery must be removed from the appliance before it is scrapped. The appliance must be disconnected from the supply mains when removing the battery. The battery is to be disposed of safely.

### EU Declaration

Hereby, Coulissee declares that the radio equipment type CMD-02 is in compliance with directive 2014/53/EU. The full text of the EU declaration of conformity is available at the following internet address: [www.my.coulisse.com](http://www.my.coulisse.com)

**1** Activate the motor

**i** Activate the motor by moving the switch to 1.

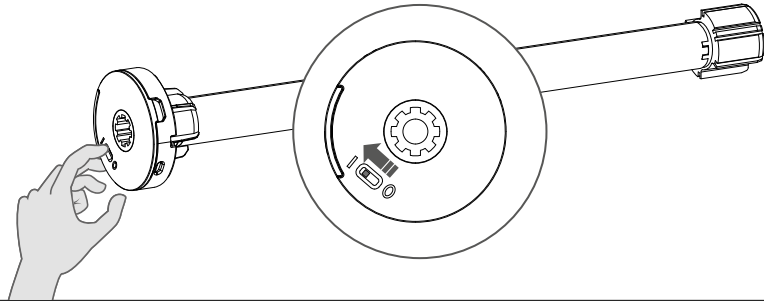
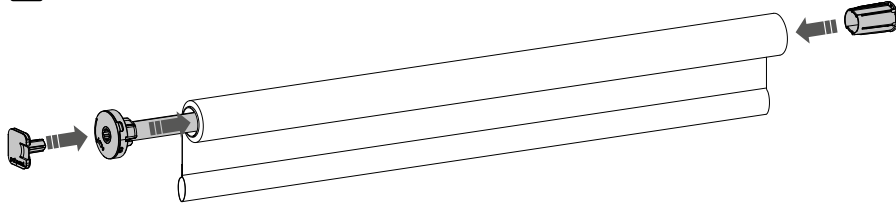
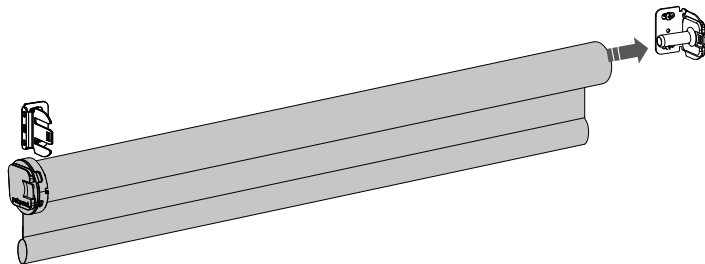
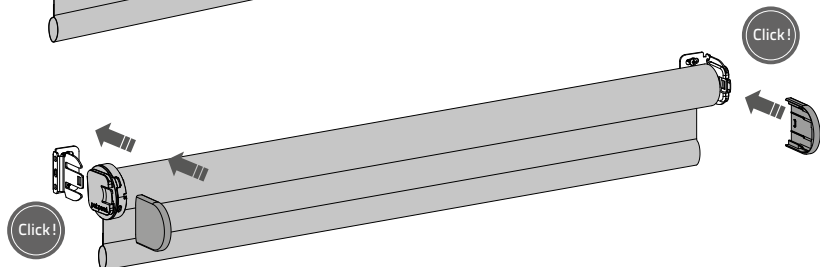
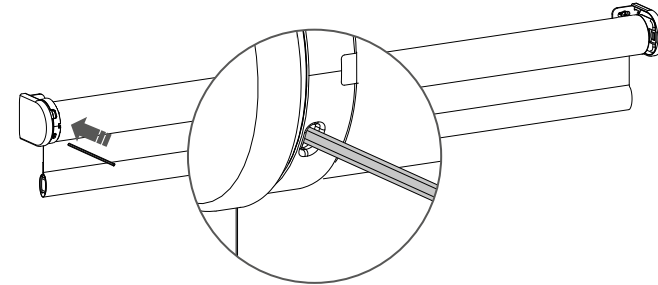
**2****3****4****5****6** Pair a remote

**6.1** Shortly press the **program** button with a pin on the motor. The blind will start stepping, indicating that program mode has been activated. (The blind keeps stepping until the program mode is deactivated.)

**6.2** Press the **pair** button on the back of the remote control to pair the blind. The blind will shortly stop stepping indicating that the remote has been paired to the blind.

**i** Repeat steps 6.1 - 6.2 to remove a blind from a channel.

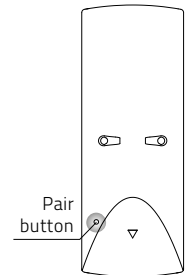

**i** End limits must be programmed to use a blind properly and to prevent it from being damaged. Proceed to step 12 if end limits are already set.

**7** Check rotational direction

**WARNING:** risk of damage.  
Stop the blind before reaching the end positions.

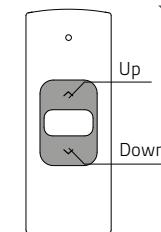
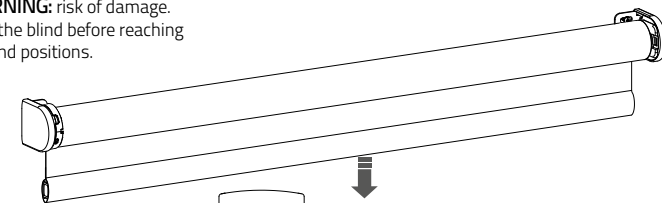

**7.1** Shortly press the **down** button to check if the blind unrolls the right way. If the blind moves up, the rotational direction must be changed.

**7.2** Simultaneously press the **up** and **down** button to change the rotational direction.

**8** Set bottom position

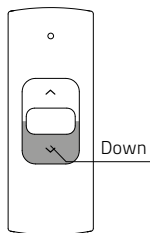
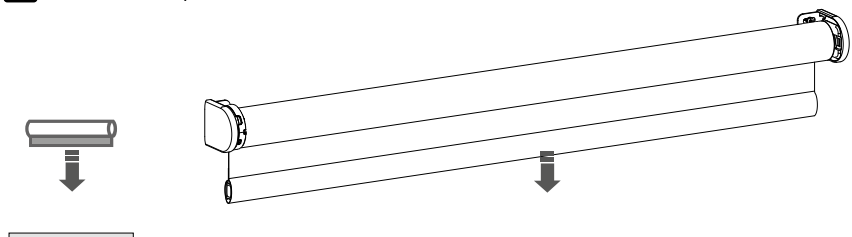

**8.1** Press and hold the **down** button until the blind reaches the desired bottom position.  
**WARNING:** risk of damage.  
 Slowly approach the bottom position.

**9**

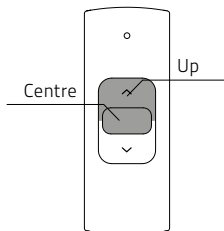
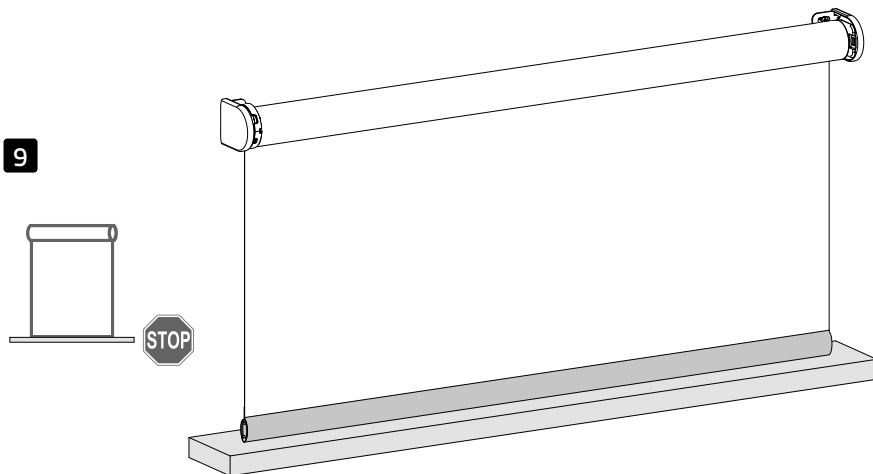

**9.1** Simultaneously hold the **centre** and the **up** button until the blind stops stepping and starts stepping again.  
 The bottom position has been saved.

**10** Set top position

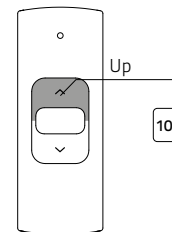
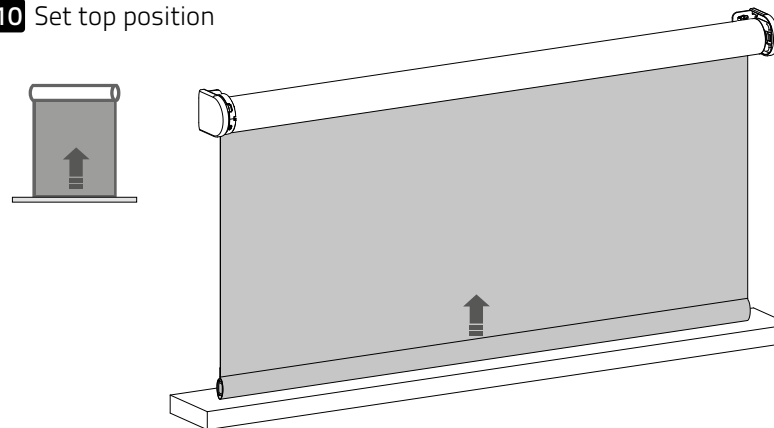

**10.1** Press and hold the **up** button until the blind reaches the desired top position.  
**WARNING:** risk of damage.  
 Slowly approach the top position.

**11**

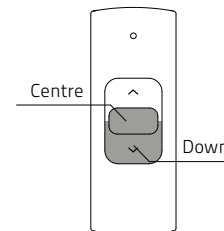
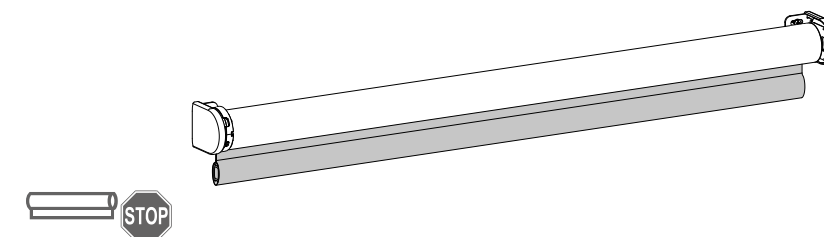

**11.1** Simultaneously hold the **centre** and the **down** button until the blind stops stepping and starts stepping again.  
 The top position has been saved.

## 12 Set favourite position (optional)

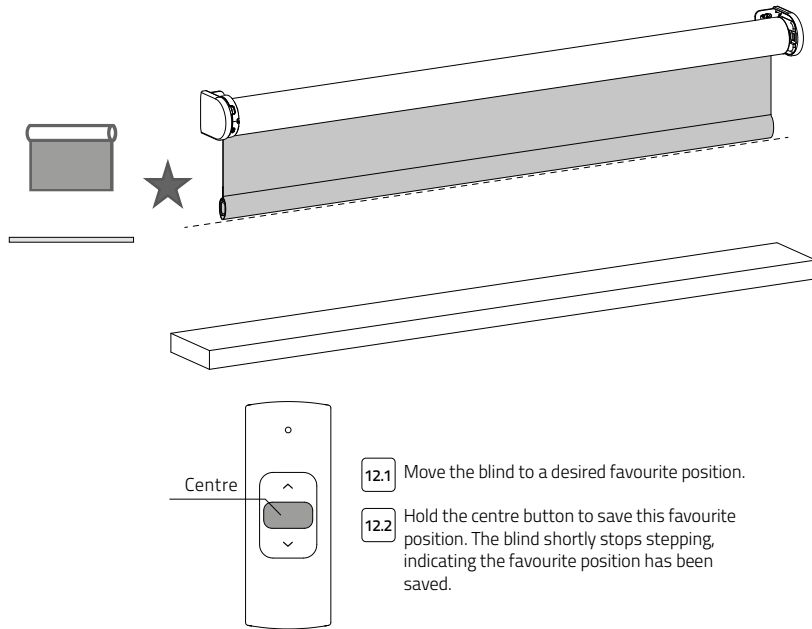

## 13 Deactivate program mode

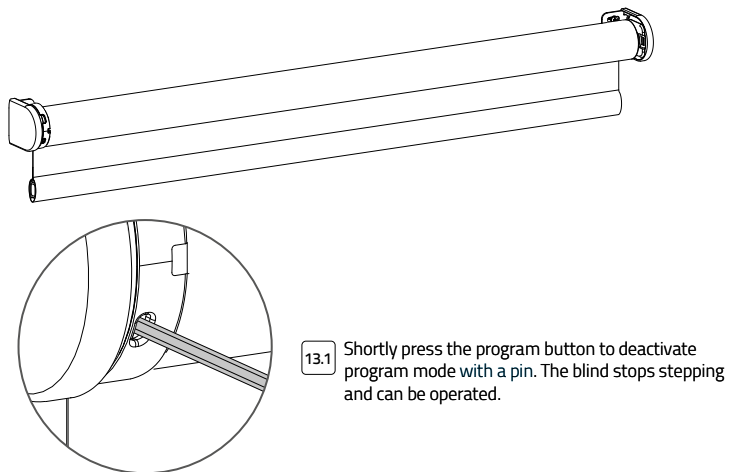

## 14 Operate the blind

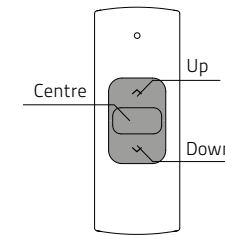
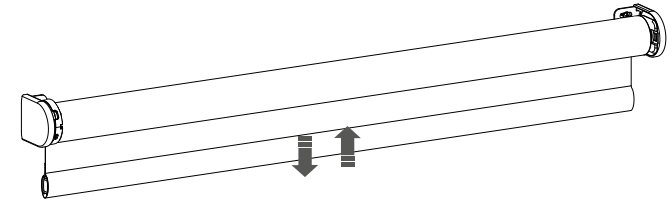
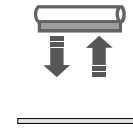

**i Remote control:** Press the **up** or **down** button to operate the blind. Press the **centre** button to stop the blind.

## 15 Move to favourite position

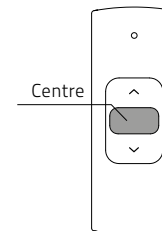
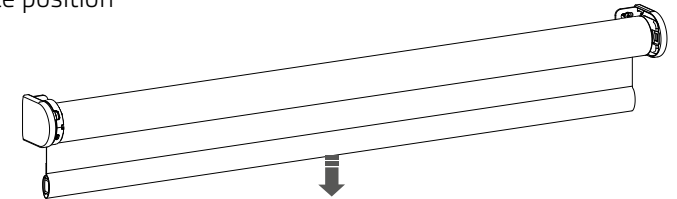
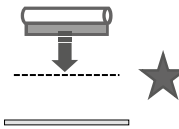

**i Remote control:** press the **centre** button to move the blind to the favourite position.

### 16 Reset favourite position

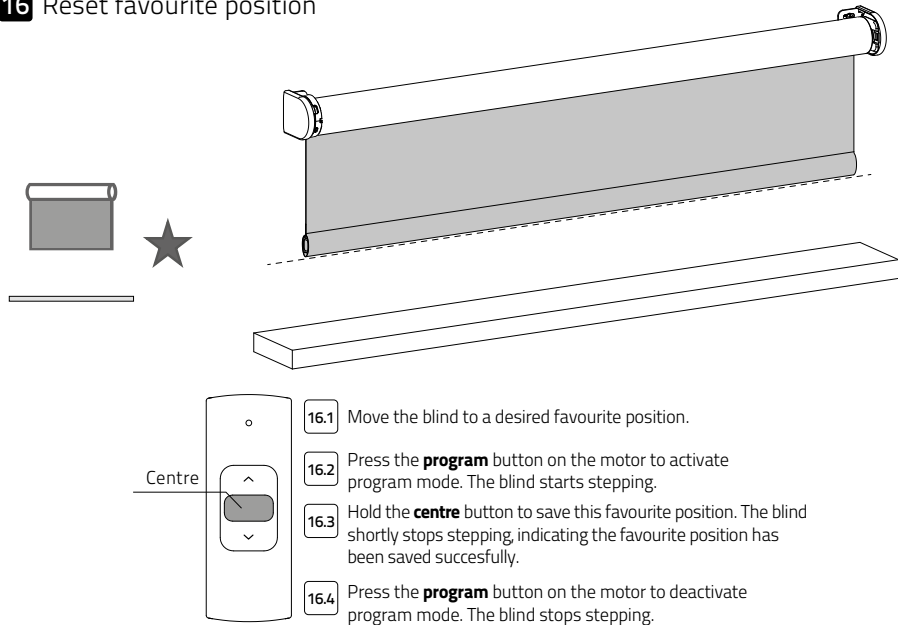

### 17 Reset the blind

**i** It is possible to only delete end limits or to do a factory reset. Factory reset will delete the end limits and remove the connection to any paired remote.

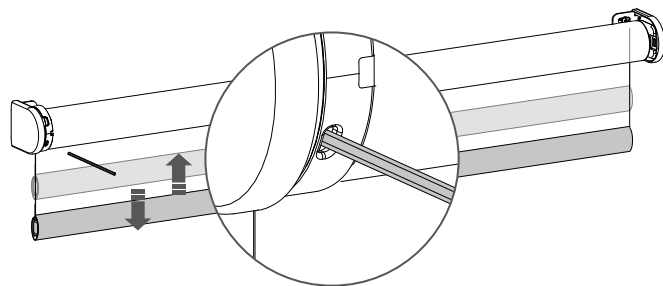

17.1 Shortly press the **program** button on the motor to activate program mode.

**i** **Delete end limits:** to delete the end limits of the blind, hold the **program** button until the blind stops stepping for the first time, and keep holding the button until the blind stops stepping for the second time. (approximately 10 seconds)

**i** **Factory reset:** to reset the blind to factory defaults, hold the button for at least 20 seconds. The blind will stop stepping twice. After the second stop, the blind will give one extra step to confirm factory reset.

### 18 Recharge the battery

**i** Use a micro USB cable to charge the motor.

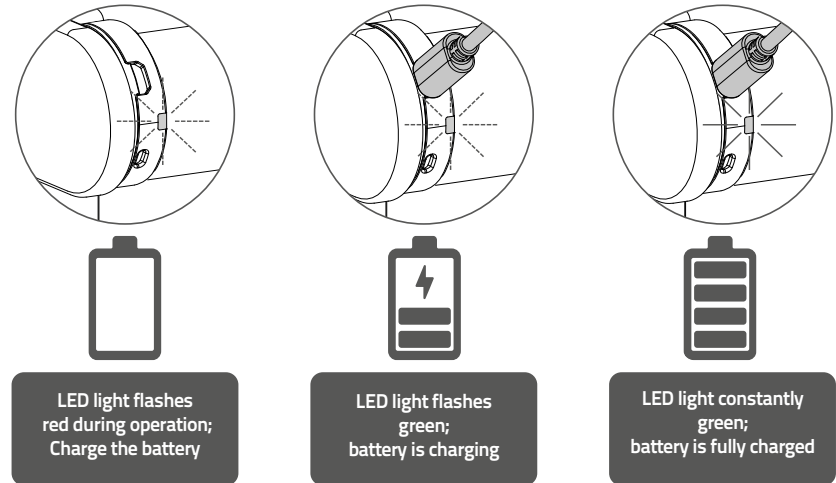

### Frequently Asked Questions

Problem	Cause	Solution
Blind does not work.	Motor is not activated	Activate the motor. See step 1.
	Motor battery is empty.	Charge the motor. See step 18.
	Remote battery is empty. (LEDS of remote are flashing rapidly.)	Replace the battery in the remote. See the manual of the remote.
	Remote battery is inserted incorrectly.	Replace the battery in the remote. See the manual of the remote.
	Radio-frequency interference	Make sure that the antenna of the motor is out of the way of metal objects.
	The distance from the remote to the motor is too far.	Move closer to the motor.
Motor LED flashes red.	The battery of the motor is empty.	Charge the motor. See step 19.
Blind is not charging.	Charger is not plugged in or does not work.	Try a different charger or make sure the charger is plugged in the outlet.
Blind moves in small steps.	No end limits are programmed.	Program end limits. See step 8 - 11.
Favourite position can not be programmed.	No end limits are programmed.	Program end limits . See step 8 - 11.
Blind lowers too far.	End limits are programmed incorrectly.	Reprogram end limits. See step 8 - 11.
Blind moves in the opposite direction	The rotational direction has been set incorrectly.	Change the rotational direction. See step 7
The blind keeps moving up and down.	The blind is in program mode.	Press the program button on the motor to exit program mode.

For the latest information and updated manuals, visit [rtube.nl/cmd-02](http://rtube.nl/cmd-02)

Disclaimer:

© Copyright Coulisse

All rights reserved. No part of this publication may be reproduced, stored in a retrieval system, or transmitted, in any form, by any means, electronic, mechanical, photocopying, recording, digital or otherwise without the written permission of the publisher.

Although this manual has been composed with the utmost care, Coulisse B.V. does not accept any responsibility for damage due to mistakes and/or faults in this manual.

Coulisse B.V. reserves the right to revise the manual and to revise and/or change its content at any time, without obligation to notify any person or entity of such revisions or changes.

The most recent version replaces older versions of this manual.

The most recent version is available at [my.coulisse.com](http://my.coulisse.com) or by contacting your Coulisse contact person.

We invite you to send remarks and comments about this manual to Coulisse at [manuals@coulisse.com](mailto:manuals@coulisse.com).



## CMD-02

### Buismotor met geïntegreerde li-ionbatterij

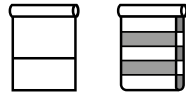

#### Kenmerken van de motor



**Li-ionbatterij**  
Geïntegreerde  
lithium-ionbatterij



**USB oplaadbaar**  
Oplaadbaar met  
micro USB

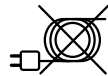

**Draadloos**  
Installatie zonder  
kabels



**Bi-directioneel**  
Tweewegs  
communicatie voor  
realtime reactie

#### Besturingsopties



**Afstandsbediening**  
Bediening met een  
druk op de knop



**Smartphone app**  
Bediening met de  
MOTION-app



**Connectiviteit**  
Toepasbaar in  
slimme woningen

#### Support



**Video**  
Uitleg over installatie,  
programmeren en  
bediening  
[rtube.nl/red1334](https://rtube.nl/red1334)



**App Store**  
Download de  
MOTION-app  
[rtube.nl/red981](https://rtube.nl/red981)



**Google Play**  
Download de  
MOTION-app  
[rtube.nl/red982](https://rtube.nl/red982)

# WAARSCHUWING

Lees deze handleiding  
aandachtig alvorens het  
product te monteren en te  
gebruiken. De montage kan  
worden uitgevoerd door niet-  
professionals. Alleen voor  
gebruik binnenshuis.



wurging en verstrikking te  
voorkomen.

- Kinderen kunnen met hun nek in een koord verstrikt raken.
  - Plaats bedden, kinderbedjes en meubilair niet in de buurt van koorden van raambekleding.
  - Knoop koorden niet aan elkaar vast.
  - Let erop dat koorden niet in elkaar draaien en een lus vormen.
- Kleine kinderen kunnen verstrikt raken en stikken in lussen van trekkoorden, kettingen, linten en trekkoorden in het product zelf waarmee het product wordt bediend.
  - Houd alle koorden buiten het bereik van kleine kinderen om

#### Reiniging

Volg de algemene regels voor het reinigen van het apparaat en de onderdelen:

- Gebruik een zachte, pluisvrije, licht vochtige doek. Voorkom dat er vocht in de openingen komt.
- Gebruik geen sprays, oplosmiddelen, alcohol of schurende middelen.

#### Service & Ondersteuning

Voor zelf geen reparaties uit. Probeer het apparaat niet te open of te demonteren. Gevaar voor elektrische schokken en het vervallen van de garantie. Bevat geen door de gebruiker te vervangen onderdelen.

#### Garantie

Volg altijd eerst de instructie in deze handleiding voordat u naar uw dealer gaat. Als het apparaat defect lijkt of niet goed functioneert ga dan naar uw dealer voor garantie.

#### Recycle

Dit icoon geeft aan dat dit product niet samen met andere huishoudelijke apparaten mag worden weggegooid in de EU. Om mogelijke schade aan het milieu of de menselijke gezondheid te voorkomen, moet het op verantwoorde wijze worden gerecycled om duurzaam hergebruik van materiële hulpbronnen te bevorderen. Om uw gebruikte apparaat te retourneren, gebruikt u het retour- en verzamelstelsel of neemt u contact op met de retailer waar het product is gekocht. Zij kunnen dit product meenemen voor milieuvriendelijke recycling.



IP 20



## Belangrijke veiligheidsinstructies

**WAARSCHUWING:** Om het risico op ernstige verwondingen of op de dood te verminderen is het belangrijk voor de veiligheid van personen om deze instructies te volgen. Bewaar deze instructies.

- Lees alle installatie-instructies en volg ze op.
- Dit apparaat kan worden gebruikt door kinderen vanaf 8 jaar, door personen met lichamelijke, zintuiglijke of verstandelijke beperkingen en door personen zonder ervaring en kennis, mits er sprake is van toezicht of van instructies over het veilige gebruik van het apparaat en mits ze de mogelijke gevaren van het gebruik ervan hebben begrepen. Laat kinderen niet met het apparaat spelen. Laat kinderen het apparaat niet zonder toezicht schoonmaken en onderhouden.
- Laat de kinderen niet spelen met vaste bedieningselementen. Houd de afstandsbediening buiten bereik van kinderen.
- Controleer regelmatig of de installatie niet uit balans is en of er sporen zijn van slijtage of schade aan kabels en veren. Gebruik het product niet als er reparatie of aanpassing nodig is.
- Deze handleiding is ook online beschikbaar.
- De aandrijving moet van de voedingsbron worden losgekoppeld tijdens het vervangen van onderdelen, schoonmaken en onderhouden.
- Het A-gewogen geluidsdrukniveau in de oren van de gebruiker is gelijk aan of minder dan 70 dB(A).
- Alleen voor gebruik binnenshuis en in huishoudelijke omgevingen.
- Koppel de aandrijving los van de voeding of schakel de automatische bediening uit wanneer er onderhoudswerkzaamheden in de omgeving worden uitgevoerd, zoals tijdens het wassen van ramen.
- Zorg dat er geen andere personen in de buurt zijn als u een dodemansschakelaar gebruikt.

- Bedien het product niet wanneer er onderhoudswerkzaamheden in de buurt worden uitgevoerd, zoals het wassen van ramen.
- De buismotor mag alleen werken met een veilige, extra lage spanning die overeenkomt met de marking op het apparaat.
- Dit apparaat bevat accu's die niet kunnen worden vervangen.

## Belangrijke installatie-instructie

**WAARSCHUWING:** Belangrijke veiligheidsinstructies. Volg alle instructies; onjuiste installatie kan tot ernstig letsel leiden.

- Deze motor kan alleen worden gebruikt met zacht materiaal voor aangedreven onderdelen.
- Gevaarlijke onbeschermd bewegende onderdelen van de aandrijving moeten hoger dan 2,5m boven de vloer of andere vlakke ondergrond die er toegang toe biedt worden geïnstalleerd.
- Installeer het bewegende deel van een handmatige vrijgave minder dan 1,8 m hoog.
- Het bewegende deel van een dodemansschakelaar moet binnen het zicht van het aangedreven onderdeel maar uit de buurt van bewegende onderdelen worden geplaatst. Het moet op een minimale hoogte van 1,5 m worden geïnstalleerd en ontoegankelijk zijn voor het publiek.
- De massa en dimensie van het aangedreven onderdeel moeten compatibel zijn met het nominale vermogen en de nominale bedrijfstijd.
- Vaste bedieningsonderdelen moeten na de installatie duidelijk zichtbaar zijn.
- Het aangedreven deel moet compatibel zijn met het nominale vermogen (0.3N.m) en de nominale bedrijfstijd (12 min.).
- Minimale buisdiameter: Ø 25 mm.
- De aandrijving is bedoeld om te worden geïnstalleerd op een hoogte van minimaal 2,5m boven de vloer of een andere ondergrond die toegang biedt.

- All-pole disconnection switches must be incorporated in the fixed wiring in accordance with the wiring rules.
- The appliance must only be supplied at safety extra low voltage corresponding to the marking on the appliance.
- Voor de installatie van de aandrijving moeten overbodige snoeren en onderdelen worden verwijderd. Alle apparatuur die niet nodig is voor aangedreven werking moet worden uitgeschakeld.
- De batterij moet uit het apparaat worden verwijderd voor het apparaat wordt gesloopt. Voor de batterij verwijderd kan worden, moet het apparaat worden losgekoppeld van het stroomnet. Gooi de batterij niet weg, maar lever deze in bij de daarvoor bedoelde inleverpunten.

## EU Declaration

Hierbij verklaart Coulisse dat de radioapparatuur type CMD-02 voldoet aan richtlijn 2014/53/EU. De volledige EU-conformiteitsverklaring is beschikbaar op [www.my.coulisse.com](http://www.my.coulisse.com)

**1** Activeer de motor

**i** Activeer de motor door de schakelaar op 1 te zetten

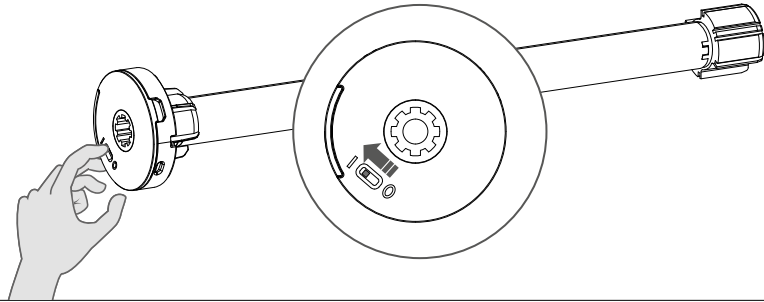
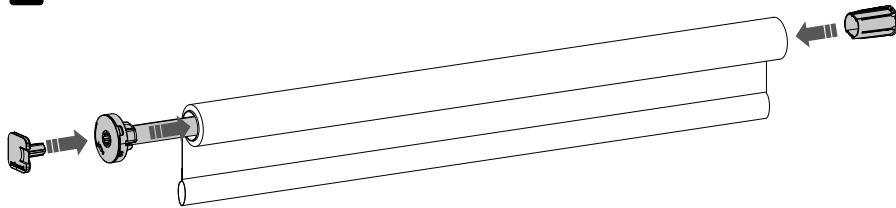
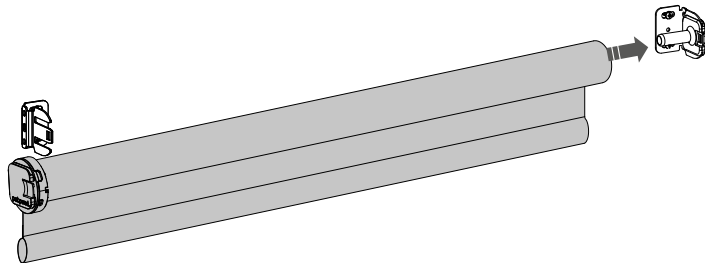
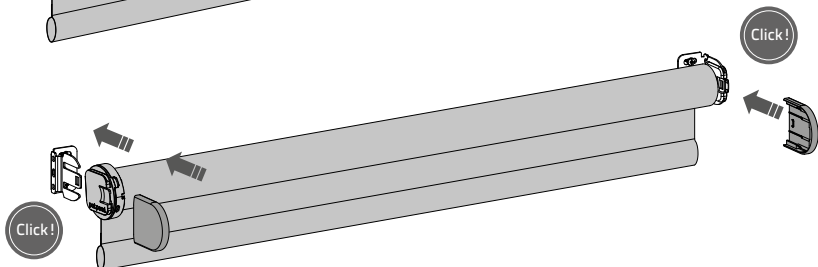
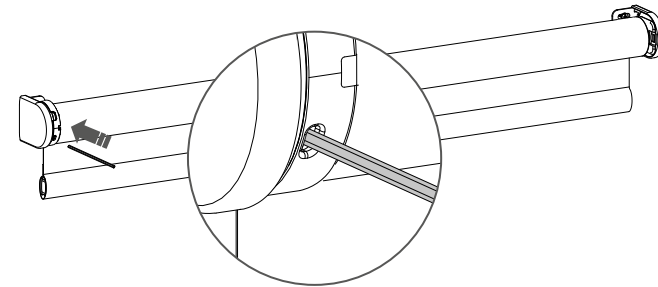
**2****3****4****5****6** Koppel een afstandsbediening

**6.1** Druk kort met een pin op de programmeerknop op de motor. Het rolgordijn begint te draaien om aan te geven dat de programmeermodus is geactiveerd. (Het rolgordijn blijft draaien totdat de programmeermodus wordt uitgeschakeld.)

**6.2** Druk op de **koppelknop** op de achterkant van de afstandsbediening om het rolgordijn aan het gewenste kanaal te koppelen. Het rolgordijn stopt kort met draaien om aan te geven dat de afstandsbediening aan het rolgordijn is gekoppeld.

**i** Herhaal de stappen 6.1 - 6.3 om een rolgordijn uit een kanaal te verwijderen.

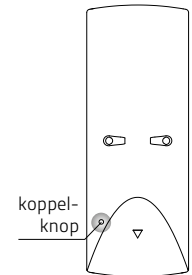

**i** Om een rolgordijn te gebruiken en om te voorkomen dat deze beschadigd raakt, moeten er onder- en bovengrenzen worden geprogrammeerd. Ga naar stap 12 als de eindposities al zijn ingesteld.

**7** Controleer de draairichting

**WAARSCHUWING:** risico op beschadiging. Stop het rolgordijn voordat deze helemaal op- of afrolt.

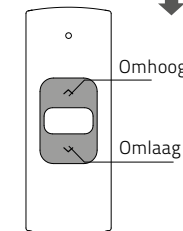
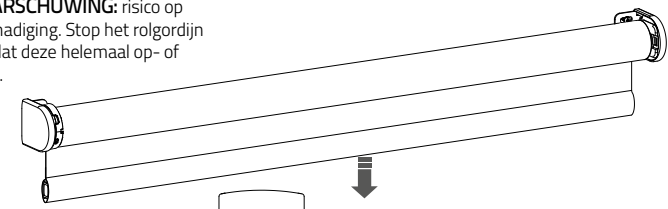

**7.1** Druk kort op de knop **omlaag** om te controleren of het rolgordijn op de juiste manier wordt afgerold. De draairichting moet worden veranderd als het rolgordijn omhoog gaat.

**7.2** Druk tegelijkertijd op de knop **omhoog** en **omlaag** om de draairichting te wijzigen.

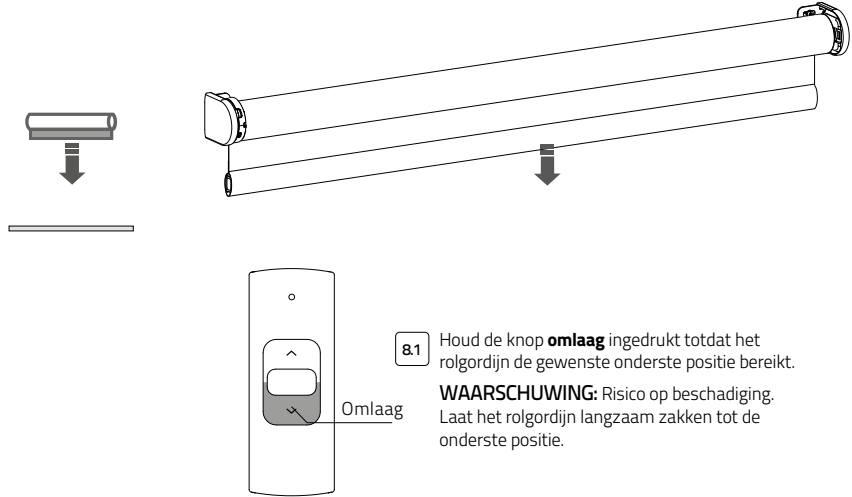
**8** Onderste positie instellen

- 8.1** Houd de knop **omlaag** ingedrukt totdat het rolgordijn de gewenste onderste positie bereikt.  
**WAARSCHUWING:** Risico op beschadiging. Laat het rolgordijn langzaam zakken tot de onderste positie.

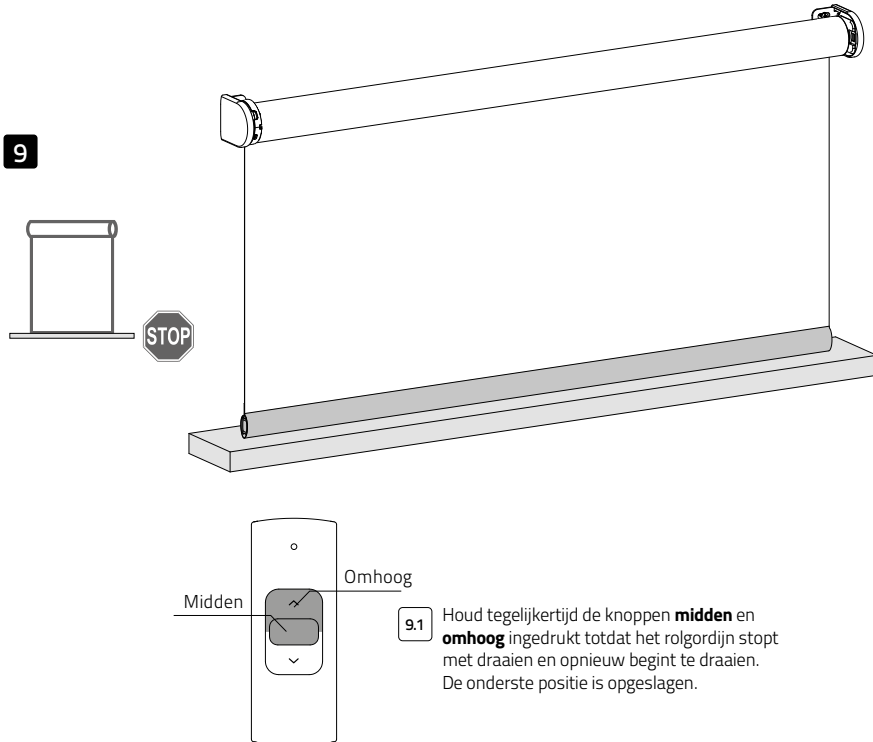
**9**

- 9.1** Houd tegelijkertijd de knoppen **midden** en **omhoog** ingedrukt totdat het rolgordijn stopt met draaien en opnieuw begint te draaien. De onderste positie is opgeslagen.

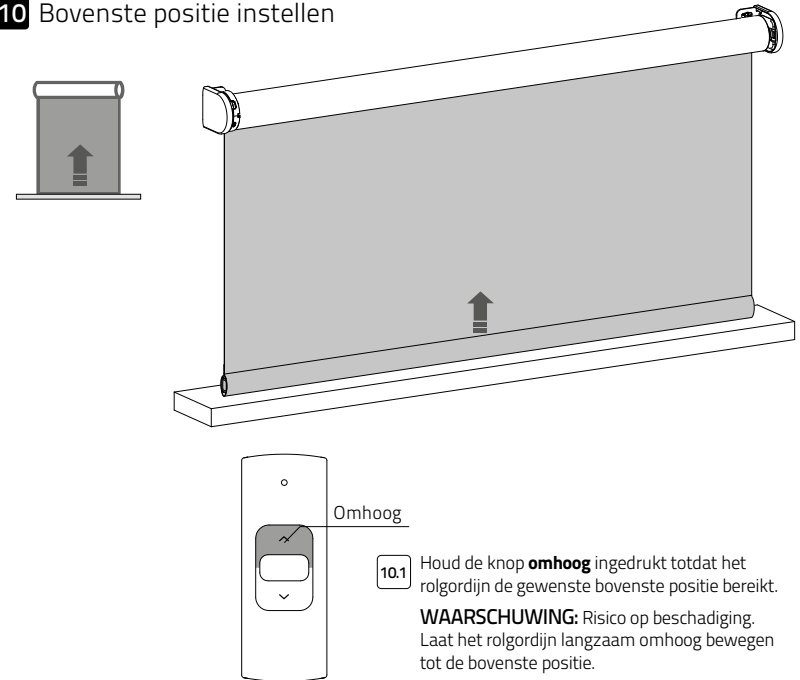
**10** Bovenste positie instellen

- 10.1** Houd de knop **omhoog** ingedrukt totdat het rolgordijn de gewenste bovenste positie bereikt.  
**WAARSCHUWING:** Risico op beschadiging. Laat het rolgordijn langzaam omhoog bewegen tot de bovenste positie.

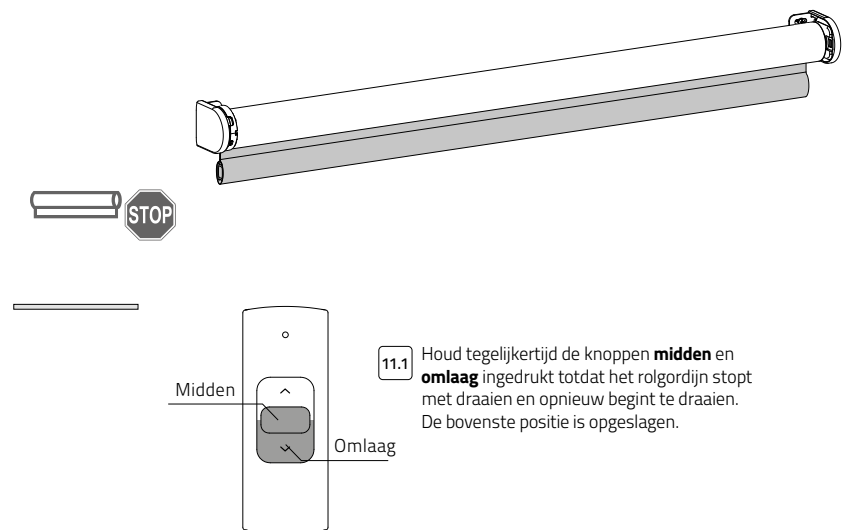
**11**

- 11.1** Houd tegelijkertijd de knoppen **midden** en **omlaag** ingedrukt totdat het rolgordijn stopt met draaien en opnieuw begint te draaien. De bovenste positie is opgeslagen.

## 12 Optioneel: Favoriete positie instellen

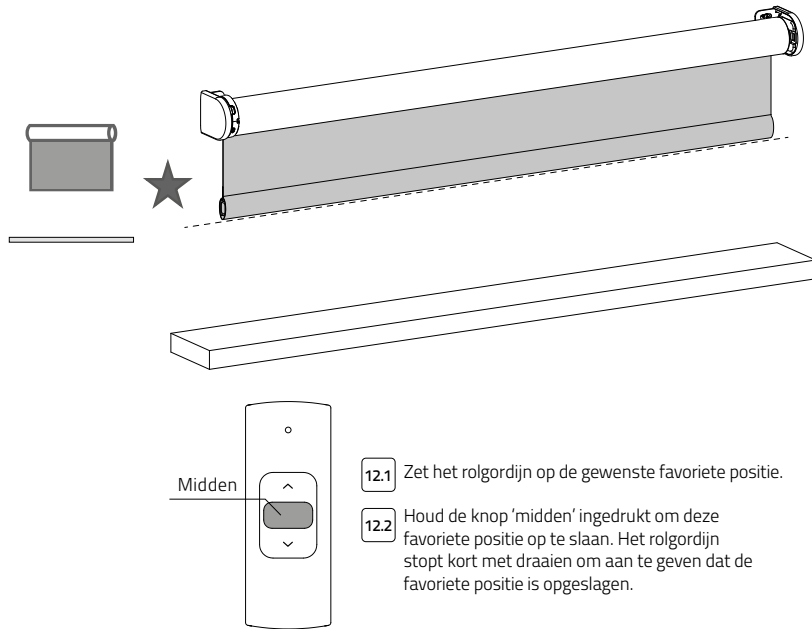

## 13 Programmeermodus uitschakelen

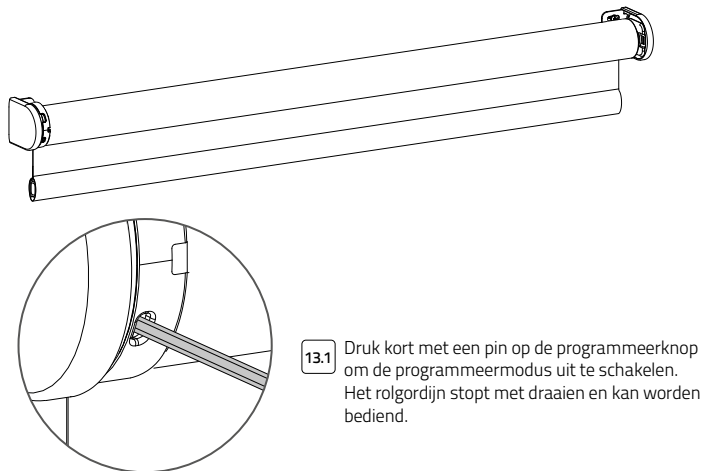

## 14 Het rolgordijn bedienen

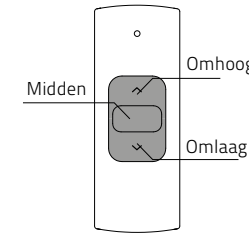
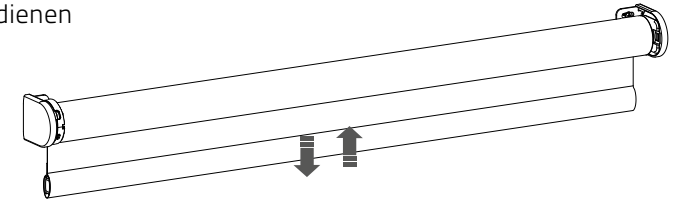
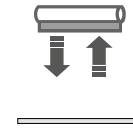

**i Afstandsbediening:** Kies het **kanaal** waaraan het rolgordijn is gekoppeld. Druk op de knop **omhoog** of **omlaag** om het rolgordijn te bedienen. Druk op de knop **midden** om het rolgordijn te stoppen.

## 15 De favoriete positie activeren

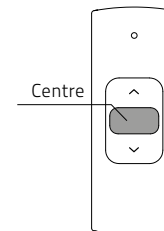
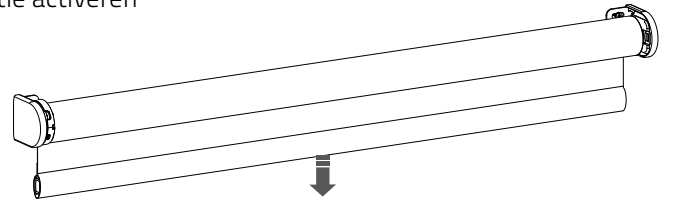
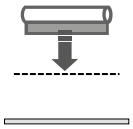

**i Afstandsbediening:** Druk op de knop **midden** om het rolgordijn op de favoriete positie in te stellen.

## 16 Favoriete positie opnieuw instellen

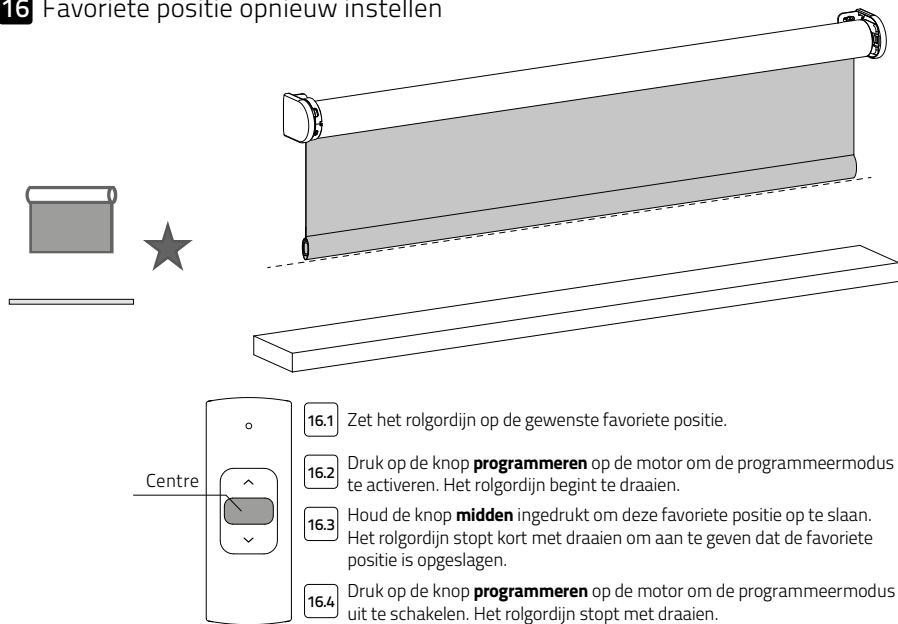

## 17 Het rolgordijn opnieuw instellen

- i** Het is mogelijk om alleen eindposities te verwijderen of om terug te gaan naar de fabrieksinstellingen. Als de fabrieksinstellingen worden hersteld, worden de eindposities verwijderd en de verbinding met een gekoppelde afstandsbediening gewist.

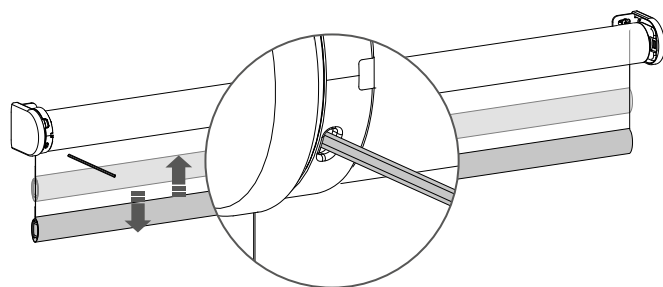

- i** **Eindposities verwijderen:** Houd de **programmeerknop** ingedrukt totdat het rolgordijn voor de eerste keer stopt met draaien, zodat de eindlimieten voor het rolgordijn worden verwijderd. Houd de knop ingedrukt totdat het rolgordijn voor de tweede keer stopt met draaien (ca. 10 seconden).

- i** **Fabrieksinstellingen herstellen:** Houd de knop minimaal 20 seconden ingedrukt om terug te gaan naar de fabrieksinstellingen van het rolgordijn. Het rolgordijn stopt twee keer met draaien. Het rolgordijn zal na de tweede stop nog een keer draaien om te bevestigen dat de fabrieksinstellingen zijn hersteld.

## 18 De batterij opladen

- i** Gebruik een micro USB-kabel om de motor op te laden.

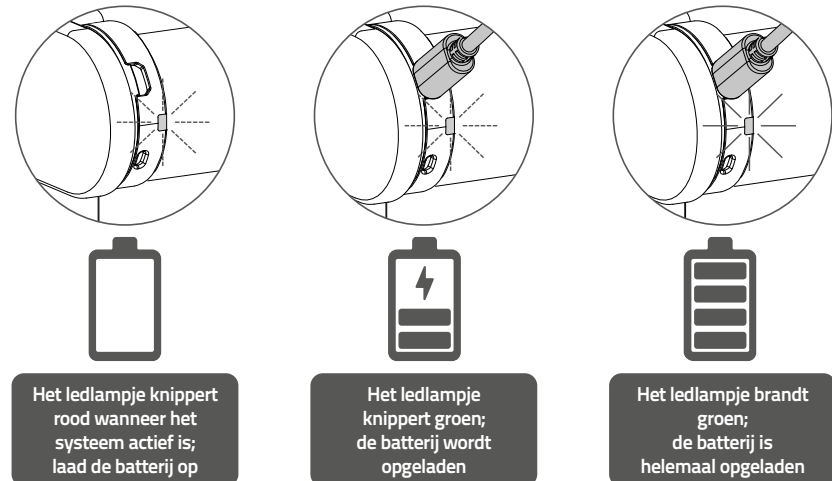

## Veelgestelde vragen

Probleem	Oorzaak	Oplossing
Het rolgordijn werkt niet.	De motor is niet geactiveerd.	Activeer de motor. Zie stap 1.
	De batterij van de motor is leeg.	Laad de motor op. Zie stap 18.
	De batterij van de afstandsbediening is leeg. (Ledlampjes van afstandsbediening knipperen snel.)	Vervang de batterij in de afstandsbediening. Raadpleeg de handleiding van de afstandsbediening.
	De batterij is verkeerd in de afstandsbediening geplaatst.	Vervang de batterij in de afstandsbediening. Raadpleeg de handleiding van de afstandsbediening.
	RF-storing	Controleer of de antenne van de motor niet wordt gehinderd door metalen voorwerpen.
	De afstand tussen de afstandsbediening en de motor is te groot.	Ga dichterbij de motor staan.
Het ledlampje van de motor knippert rood.	De afstand tussen de afstandsbediening en de motor is te groot.	Koppel de afstandsbediening aan de motor. Zie stap 6.
	De afstandsbediening is niet verbonden met het rolgordijn.	Koppel de afstandsbediening aan de motor. Zie stap 6.
Het rolgordijn wordt niet opgeladen.	De batterij van de motor is leeg.	Laad de motor op. Zie stap 18.
Het rolgordijn beweegt in kleine stapjes.	De oplader is niet aangesloten of werkt niet.	Probeer een andere oplader of controleer of de oplader op het stopcontact is aangesloten.
De favoriete positie kan niet worden geprogrammeerd.	Er zijn geen eindposities geprogrammeerd.	Programmeer eindposities Zie stap 8-11.
Het rolgordijn zakt te ver.	Er zijn geen eindposities geprogrammeerd.	Programmeer eindposities. Zie stap 8-11.
Het rolgordijn beweegt in de tegenovergestelde richting.	De eindposities zijn verkeerd geprogrammeerd.	Programmeer de eindposities opnieuw. Zie stap 8-11.
Het rolgordijn blijft omhoog en omlaag bewegen.	De draairichting is verkeerd ingesteld.	Verander de draairichting. Zie stap 7.
	Het rolgordijn is actief in de programmeermodus.	Druk op de programmeerknop op de motor om de programmeermodus af te sluiten.

Ga naar [rtube.nl/cmd-02](http://rtube.nl/cmd-02) voor de nieuwste  
info en updates van handleidingen

Disclaimer:

© Copyright Coulisse

Alle rechten voorbehouden. Niets uit deze publicatie mag in enige vorm of op enige wijze (elektronisch, mechanisch, door fotokopieën, opnamen, digitaal of anderszins) worden vervoelvoudigd, verzonden, of opgeslagen in een retrieval system zonder schriftelijke toestemming van de uitgever.

Hoewel deze handleiding met zeer veel zorg is samengesteld, aanvaardt Coulisse B.V. geen enkele aansprakelijkheid voor schade als gevolg van onvolkomenheden en/of fouten in deze handleiding.

Coulisse B.V. behoudt zich het recht voor om de handleiding op elk gewenst moment te herzien en om inhoud aan te vullen en/of te wijzigen. Coulisse B.V. is niet verplicht om enige persoon of entiteit te informeren over dergelijke herzieningen of wijzigingen.

De meest recente versie vervangt alle oudere versies van deze handleiding. De meest recente versie is beschikbaar op [my.coulisse.com](http://my.coulisse.com) of via uw contactpersoon bij Coulisse.

We nodigen u uit om opmerkingen en commentaar over deze handleiding te delen met Coulisse via [manuals@coulisse.com](mailto:manuals@coulisse.com).

## CMD-02 Li-Ionen-Rohrmotoren mit Fernbedienung

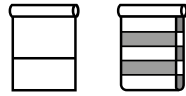

### Motoreigenschaften



**Li-Ion-Akku**  
Integriertes  
Li-Ion-Li-Ion-Akku



**Über USB-Kabel aufladbar**  
Micro-USB aufladbar

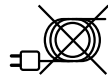

**Kabellos**  
Kabellose  
Installation



**Bidirektionale  
Signalverarbeitung**  
Zwei-Wege-  
Kommunikation für  
Reaktionen in Echtzeit

### Steuerungsoptionen



**Fernbedienung**  
Steuerung per  
Fernbedienung



**App-Steuerung**  
Steuerung per  
MOTION-Blinds-  
Smartphone-App



**Konnektivität**  
Kompatibel mit  
Lösungen aus den  
Bereichen Haus- und  
Gebäudeautomation

### Support



**Video**  
Installation,  
Programmierung und  
Bedienung  
[rtube.nl/red1334](http://rtube.nl/red1334)



**Apple Store**  
Herunterladen der  
MOTION-Blinds-Smart-  
phone-App  
[rtube.nl/red981](http://rtube.nl/red981)



**Google Play Store**  
Herunterladen der  
MOTION-Blinds-Smart-  
phone-App  
[rtube.nl/red982](http://rtube.nl/red982)

# **WARNUNG**

Bitte lesen Sie sich vor Montage und Inbetriebnahme die Anleitung sorgfältig durch. Die Montage kann von Laien durchgeführt werden. Nur zum Gebrauch in Innenräumen vorgesehen.

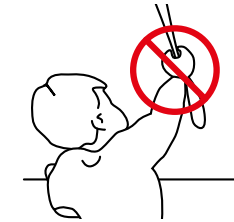

- Kleinkinder können durch Schlingen in Zugschnüren, Ketten, Gurten und innen befindlichen Schnüren zum Betätigen des Produktes stranguliert werden.
- SchnüresindausderReichweite von Kindern zu halten, um Strangulieren und Verwicklung zu vermeiden.
- Der Hals eines Kindes kann in Schnüren verwickelt werden.
- Betten, Kinderbetten und Möbel sind entfernt von Schnüren für Fensterabdeckungen aufzustellen.
- Schnüre dürfen nicht miteinander verknüpft werden.
- Es ist sicherzustellen, dass sich Schnüre nicht verwickeln und eine Schlinge bilden.

### Reinigung

Befolgen Sie bei der Reinigung des Geräts und der einzelnen Komponenten diese allgemeinen Regeln:

- Verwenden Sie ein feuchtes, weiches und fusselreies Tuch. Achten Sie darauf, dass keine Feuchtigkeit in Öffnungen eindringt.
- Verwenden Sie keine Sprays, Lösungsmittel, Alkohol oder Scheuermittel.

### Service & Support

Führen Sie Reparaturen nie selbst durch. Versuchen Sie nicht, das Gerät zu öffnen oder auseinanderzunehmen. Andernfalls besteht die Gefahr eines elektrischen Stromschlags, ebenso erlischt die Garantie auf Geräte und Zubehörteile. Es befinden sich keine durch den Benutzer zu wartenden Teile im Inneren des Gehäuses.

### Garantieservice

Folgen Sie zunächst den Hinweisen dieser Bedienungsanleitung. Sollte das Produkt beschädigt sein oder nicht korrekt funktionieren, wenden Sie sich bitte an einen Vertragshändler vor Ort, um gegebenenfalls die Produktgarantie in Anspruch zu nehmen.

### Recycling

Dieses Zeichen bedeutet, dass das vorliegende Produkt innerhalb der EU nicht zusammen mit dem Hausmüll entsorgt werden darf. Um mögliche Umwelt- oder Gesundheitsschäden durch unkontrollierte Abfallentsorgung zu vermeiden, sollten Sie dieses Produkt von anderen Abfällen trennen und es verantwortungsbewusst recyceln, damit die darin enthaltenen Rohstoffe nachhaltig wiederverwertet werden können. Verwenden Sie zur Rückgabe Ihres gebrauchten Geräts bitte die entsprechenden Rückgabe- und Sammelsysteme, oder wenden Sie sich an den Händler, bei dem das Produkt gekauft wurde. Er kann dieses Produkt annehmen und einer umweltfreundlichen Wiederverwertung zuführen.



IP 20





## Wichtige Sicherheitshinweise

ACHTUNG: Für die Sicherheit von Personen ist es wichtig, diese Anweisung zu befolgen, um das Risiko von Verletzungen oder sogar Tod zu reduzieren. Bewahren Sie die Anweisungen sorgfältig auf.

- Bitte lesen und befolgen Sie sorgfältig die Installationsanweisungen in der vorliegenden Betriebsanleitung.
- Dieses Gerät kann auch von Kindern ab dem Alter von acht Jahren sowie von Personen mit physischen, sensorischen oder mentalen Einschränkungen und von Personen ohne Erfahrung oder Kenntnisse benutzt werden, wenn sie für einen sicheren Gebrauch des Produkts eingewiesen oder angeleitet werden und die möglichen Gefahren kennen. Kinder sollten nicht mit dem Gerät spielen. Die Reinigung und Wartung des Gerätes dürfen von unbeaufsichtigten Kindern nicht durchgeführt werden.
- Kinder nicht mit den befestigten Bedienelementen spielen lassen. Halten Sie Fernbedienungen von Kindern fern.
- Die Anlage, insbesondere Kabel und Federn, ist regelmäßig auf Anzeichen von Verschleiß, Beschädigung oder auf mangelhafte Balance hin zu überprüfen. Nicht verwenden, wenn Reparaturen oder Einstellungen erforderlich sind.
- Diese Bedienungsanleitung ist auch auf der Website abrufbar.
- Das Antriebssystem muss während der Reinigung, Wartung und beim Austausch von Teilen von der Stromquelle getrennt werden.
- Der A-bewertete Emissionsschalldruckpegel des Antriebssystems beträgt höchstens 70 dB (A).
- Nur für den Innen- und Haushaltsgebrauch bestimmt.
- Trennen Sie das Antriebssystem von der Stromversorgung oder schalten Sie die automatischen Steuerungen aus, wenn Wartungsarbeiten wie etwa eine Fensterreinigung in der Nähe durchgeführt möchten.

- Stellen Sie beim Betätigen eines Schalters mit Voreinstellung sicher, dass sich keine Personen im Gefahrenbereich befinden.
- Nicht in Betrieb nehmen, wenn Wartungsarbeiten, wie etwa eine Fensterreinigung, in der Nähe durchgeführt werden.
- Der Rohrmotor darf nur mit einer Schutzkleinspannung versorgt werden, die der Kennzeichnung auf dem Gerät entspricht.
- Dieses Gerät enthält nicht auswechselbare Akkus.

## Wichtige Installationsanleitungen

ACHTUNG: Wichtige Sicherheitshinweise. Befolgen Sie sämtliche Hinweise, da eine fehlerhafte Installation zu ernststen Verletzungen führen kann.

- Dieser Motor darf nur in Verbindung mit weichem Material für angetriebene Teile verwendet werden.
- Gefährliche ungeschützte bewegliche Komponenten des Antriebssystems müssen höher als 2,5 m über dem Boden oder einer anderen ebenen Fläche angebracht werden, damit ein leichter Zugang zu ihnen sichergestellt werden kann.
- Installieren Sie das Betätigungselement einer manuellen Freigabe in einer Höhe von weniger als 1,8 m.
- Das Betätigungselement eines Schalters mit Voreinstellung muss sich in direkter Sichtweite des angetriebenen Teils, jedoch nicht in der Nähe von beweglichen Teilen, befinden. Es ist in einer Mindesthöhe von 1,5 m zu installieren und darf nicht frei zugänglich sein.
- Die Masse und die Abmessung des angetriebenen Teils müssen mit dem Nenndrehmoment und der Nennbetriebszeit kompatibel sein.
- Feste Bedienelemente müssen nach der Installation gut sichtbar sein.
- Das angetriebene Teil muss mit dem Nenndrehmoment (0,3 Nm) und der Nennbetriebszeit (12 min) kompatibel sein.

- Mindestrohrdurchmesser:  $\varnothing 25\text{mm}$ .
- Das Antriebssystem ist für eine Installation in einer Höhe von mindestens 2,5 m über dem Boden oder einer anderen zugänglichen ebenen Fläche vorgesehen.
- Allpolige Trennschalter müssen gemäß den Verdrahtungsregeln in die feste Verkabelung integriert werden.
- Das Gerät darf nur mit einer Schutzkleinspannung versorgt werden, die der Kennzeichnung auf dem Gerät entspricht.
- Entfernen Sie vor der Installation des Antriebssystems alle unnötigen Kabel oder Komponenten und deaktivieren Sie sämtliche Ausrüstung, die für den Betrieb mit Strom nicht benötigt werden.
- Der Akku muss aus dem Gerät entfernt werden, bevor es entsorgt wird. Das Gerät muss vor dem Entfernen des Akkus vom Stromnetz getrennt werden. Der Akku ist auf umweltgerechte Weise zu entsorgen.

## EU-Konformitätserklärung

Hiermit erklärt Coulisse, dass der Funkgerätetyp CMD-02 die Richtlinie 2014/53/EU erfüllt. Der vollständige Text der EU-Konformitätserklärung ist im Internet unter folgender Adresse verfügbar: [www.coulisse.com](http://www.coulisse.com).

**1** Starten Sie den Motor

**i** Starten Sie den Motor, indem Sie den Schalter auf 1 stellen.

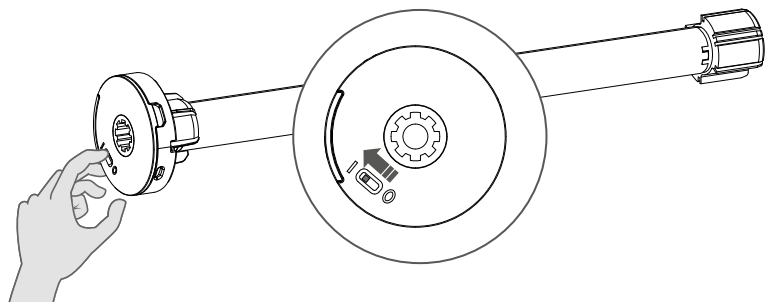
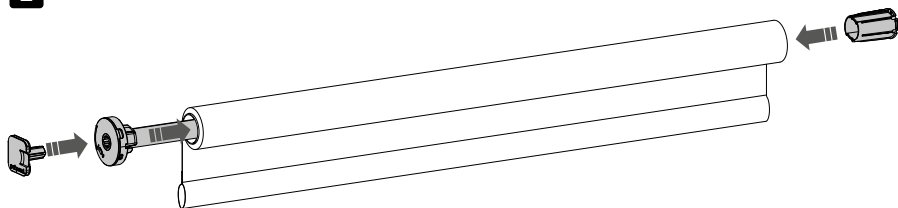
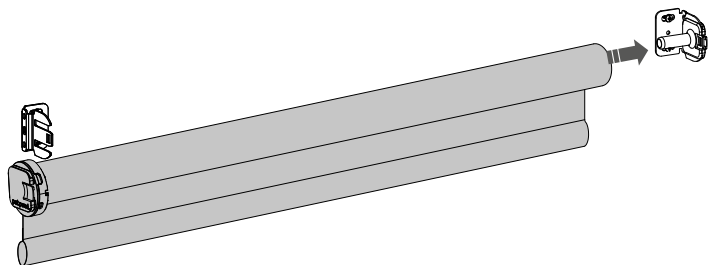
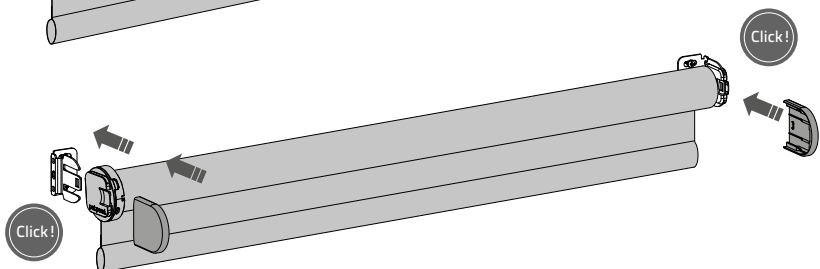
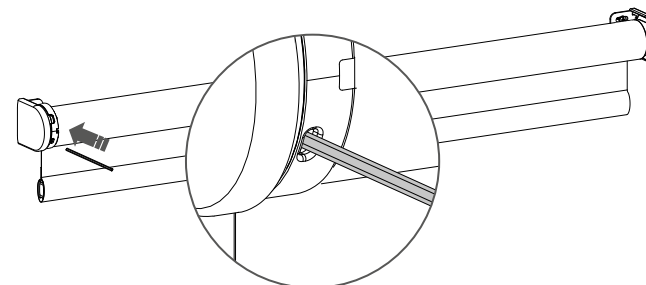
**2****3****4****5****6** Paaren mit einer Fernbedienung

**6.1** Drücken Sie **mit** dem Stift am Motor kurz auf die Programmtaste. Die Fensterbekleidung beginnt, sich schrittweise in Bewegung zu setzen, was darauf hindeutet, dass der Programmierungsmodus aktiviert wurde. (Die Fensterbekleidung wird sich solange weiter bewegen, bis der Programmierungsmodus deaktiviert wird.)

**6.2** Drücken Sie die **Pairing-Taste** auf der Rückseite der Fernbedienung, um die Fensterbekleidung zu paaren. Die Fensterbekleidung hört für einen kurzen Moment auf, sich zu bewegen, was bedeutet, dass die Fernbedienung mit der Fensterbekleidung erfolgreich gepaart werden konnte.

**i** Wiederholen Sie die Schritte 6.1 – 6.2, um eine Fensterbekleidung aus einem Kanal zu entfernen.

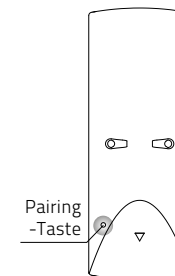

**i** Die Endlagen müssen so programmiert werden, dass eine Fensterbekleidung ordnungsgemäß verwendet werden kann und keine Beschädigungen auftreten. Fahren Sie mit Schritt 12 fort, wenn die Endpositionen bereits festgelegt sind.

**7** Drehrichtung überprüfen.

**ACHTUNG:** Beschädigungsgefahr. Halten Sie die Fensterbekleidung an, bevor sie die jeweiligen Endlagen erreicht.

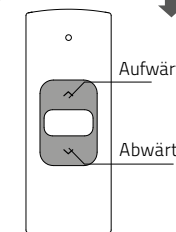
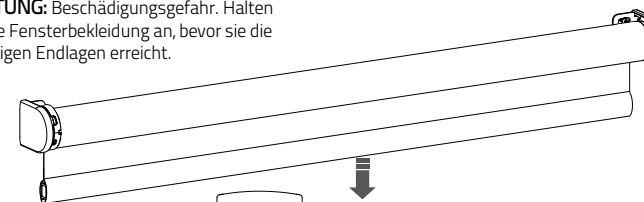

**7.1** Drücken Sie kurz die Taste „**Abwärts**“, um zu überprüfen, dass die Fensterbekleidung in die richtige Richtung fährt. Wenn sich die Fensterbekleidung nach oben fährt, muss die Drehrichtung geändert werden.

**7.2** Drücken Sie die Tasten „**Aufwärts**“ und „**Abwärts**“ gleichzeitig, um die Drehrichtung zu ändern.

## 8 Untere Endlage einstellen

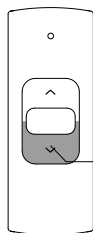
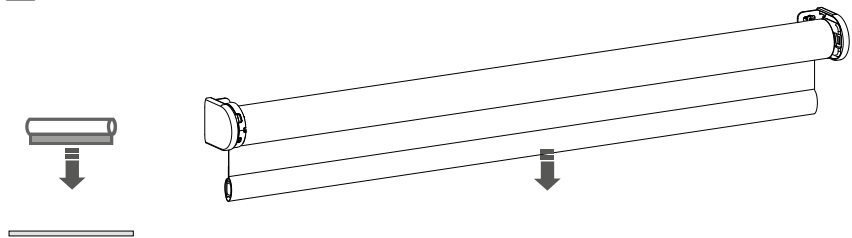

Abwärts

- 8.1 Halten Sie die Taste „**Abwärts**“ gedrückt, bis die Fensterbekleidung die gewünschte untere Endlage erreicht hat. **ACHTUNG:** Beschädigungsgefahr. Die untere Endlage sollte langsam angesteuert werden.

## 9

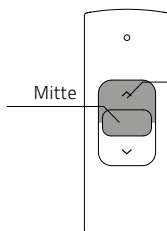
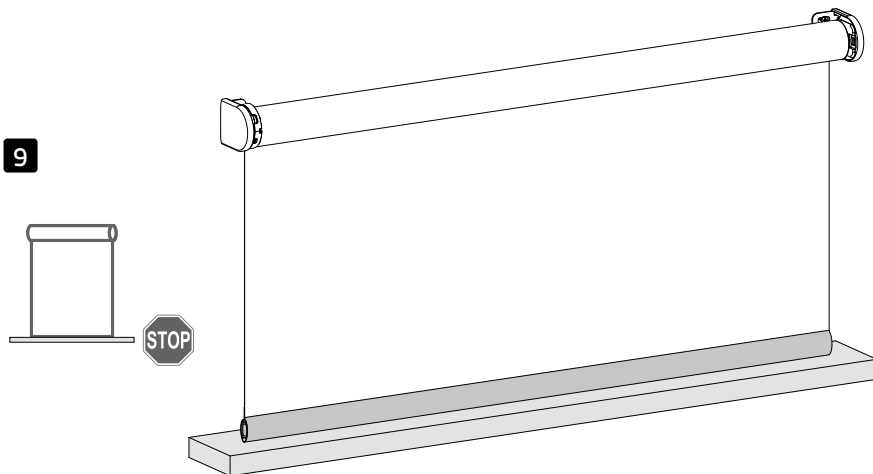

Mitte

Aufwärts

- 9.1 Drücken Sie gleichzeitig die **Mitteltaste** und die Taste „**Aufwärts**“, bis die Fensterbekleidung aufhört, sich zu bewegen und sich anschließend wieder in Bewegung setzt. Die untere Endlage wurde gespeichert.

## 10 Obere Endlage einstellen

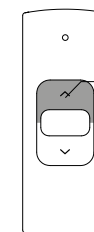
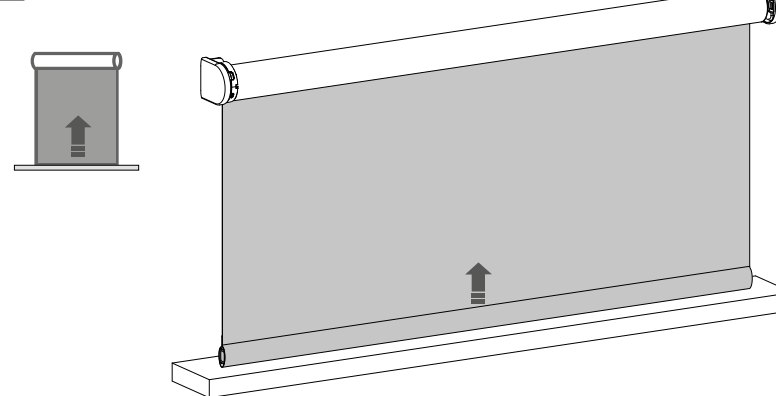

Aufwärts

- 10.1 Halten Sie die Taste „**Aufwärts**“ gedrückt, bis die Fensterbekleidung die gewünschte obere Endlage erreicht hat. **ACHTUNG:** Beschädigungsgefahr. Die obere Endlage sollte langsam angesteuert werden.

## 11

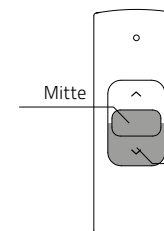
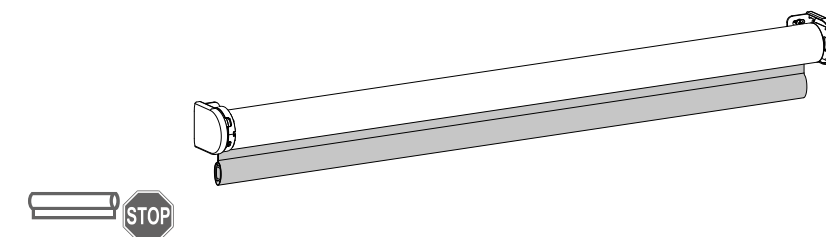

Mitte

Abwärts

- 11.1 Drücken Sie gleichzeitig die **Mitteltaste** und die Taste „**Abwärts**“, bis die Fensterbekleidung aufhört, sich zu bewegen und sich anschließend wieder in Bewegung setzt. Die obere Endlage wurde gespeichert.

## 12 Bevorzugte Position einstellen (optional)

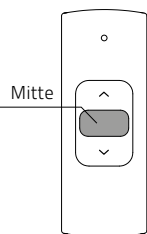
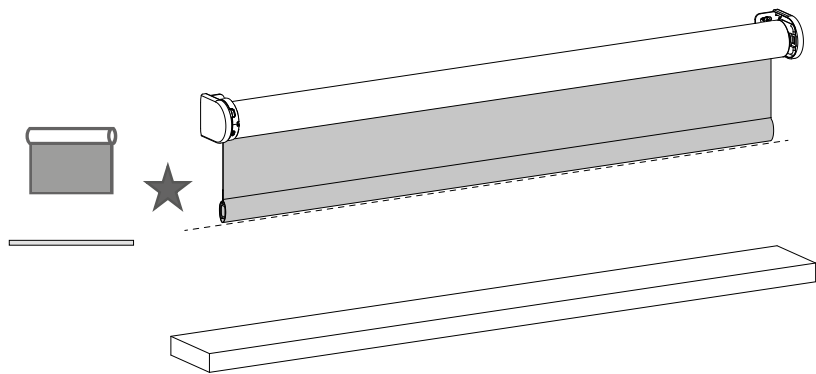

12.1 Fahren Sie die Fensterbekleidung in die bevorzugte Position.

12.2 Halten Sie die Mitteltaste gedrückt, um die bevorzugte Position zu speichern. Die Fensterbekleidung hält kurz an, um anzuzeigen, dass die bevorzugte Position gespeichert wurde.

## 13 Programmiermodus deaktivieren

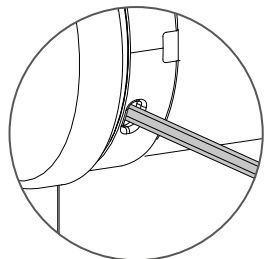
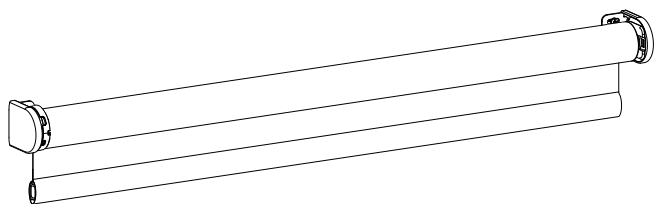

13.1 Drücken Sie kurz die Programmtaste, um den Programmiermodus mit dem Stift zu deaktivieren. Die Fensterbekleidung sollte anhalten und kann nun bedient werden.

## 14 Bedienung der Fensterbekleidung

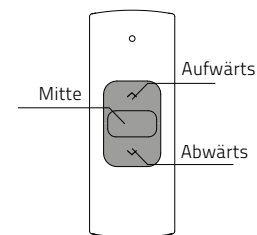
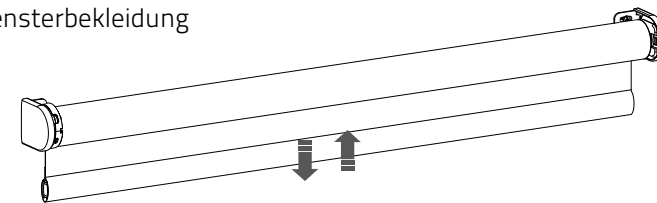
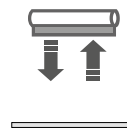

**f Fernbedienung:** Drücken Sie die Taste „Aufwärts“ oder „Abwärts“, um die Fensterbekleidung zu bedienen. Drücken Sie die **Mitteltaste**, um die Fensterbekleidung anzuhalten.

## 15 Zur bevorzugten Position fahren

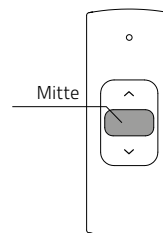
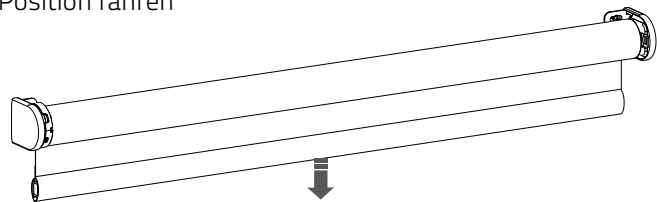
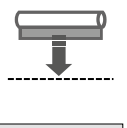

**f Fernbedienung:** Drücken Sie die **Mitteltaste**, damit die Fensterbekleidung in die bevorzugte Position fährt.

## 16 Bevorzugte Position zurücksetzen

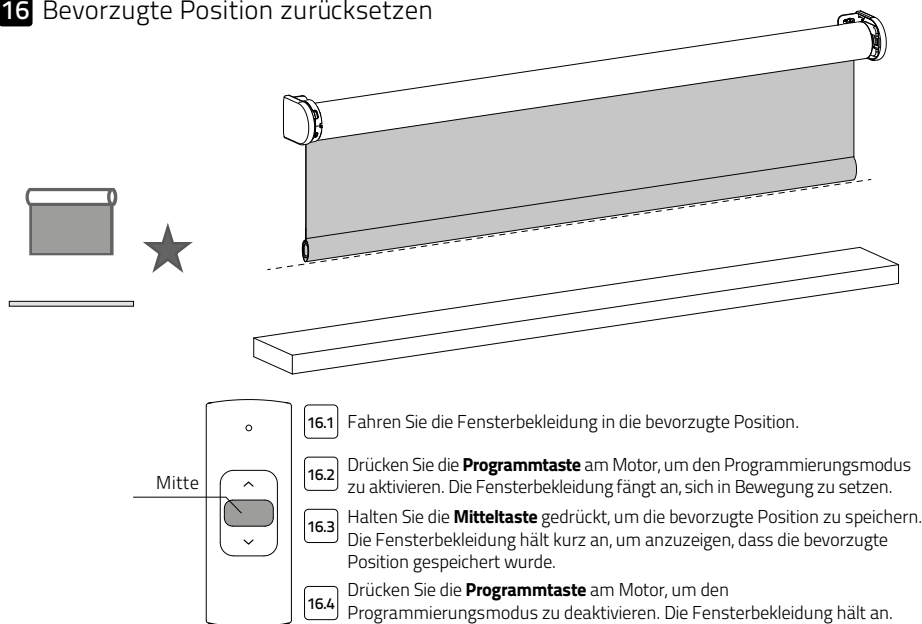

## 17 Die Fensterbekleidung zurücksetzen

- i** Es ist möglich, nur die gespeicherten Endlagen zu löschen oder das Gerät auf die Werkseinstellungen zurückzusetzen. Durch Zurücksetzen auf die Werkseinstellungen werden die gespeicherten Endpositionen gelöscht und die Verbindung zu einer gepaarten Fernbedienung entfernt.

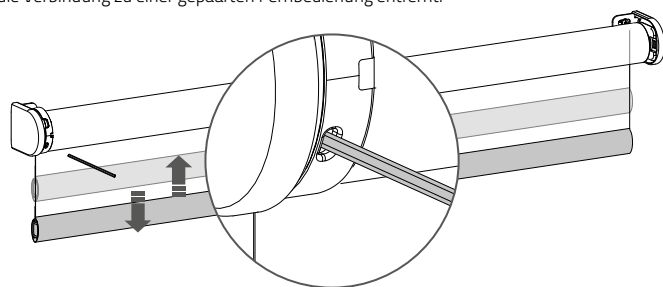

- 17.1 Drücken Sie kurz die **Programmtaste** am Motor, um den Programmierungsmodus zu aktivieren.

- i** **Gespeicherte Endlagen löschen:** Um die Endlagen der Fensterbekleidung zu löschen, halten Sie die **Programmtaste** gedrückt, bis die Fensterbekleidung zum ersten Mal aufhört, sich zu bewegen, und halten Sie die Taste weiterhin gedrückt, bis die Fensterbekleidung zum zweiten Mal aufhört, sich zu bewegen (ungefähr 10 Sekunden).

- i** **Auf Werkseinstellungen zurücksetzen:** Halten Sie die Taste mindestens 20 Sekunden lang gedrückt, um die Fensterbekleidung auf die Werkseinstellungen zurückzusetzen. Die Fensterbekleidung sollte ihre Bewegung zweimal unterbrechen. Nach dem zweiten Stopp sollte sich die Fensterbekleidung ein weiteres Mal bewegen, wodurch das Zurücksetzen auf die Werkseinstellungen bestätigt wird.

## 18 Akku aufladen

- i** Verwenden Sie zum Laden des Motors ein Micro-USB-Kabel.

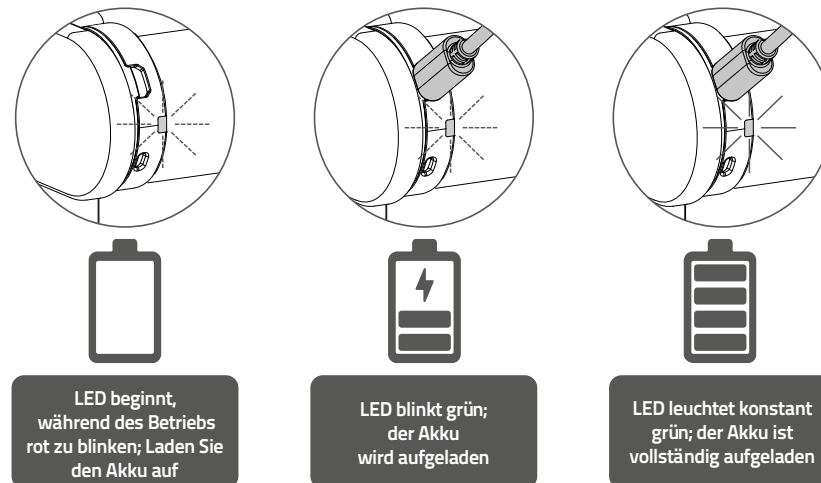

## Häufige gestellte Fragen (FAQ)

Problem	Ursache	Lösung
Fensterbekleidung funktioniert nicht.	Der Motor ist nicht aktiviert	Starten Sie den Motor. Siehe Schritt 1.
	Der Akku des Motors ist leer.	Laden Sie den Motor auf. Siehe Schritt 18.
	Akkus in der Fernbedienung leer. (LEDs der Fernbedienung blinken schnell.)	Tauschen Sie die Akkus der Fernbedienung aus. Siehe hierzu Bedienungsanleitung der Fernbedienung.
	Akkus in der Fernbedienung wurden nicht korrekt eingelegt.	Tauschen Sie die Akkus der Fernbedienung aus. Siehe hierzu Bedienungsanleitung der Fernbedienung.
	Funkfrequenzstörungen	Stellen Sie sicher, dass sich die Antenne des Motors nicht in der Nähe von Metallgegenständen befindet.
	Der Abstand von der Fernbedienung zum Motor ist zu groß.	Gehen Sie mit der Fernbedienung näher an den Motor heran.
Motor-LED blinkt rot.	Der Akku des Motors ist leer.	Laden Sie den Motor auf. Siehe Schritt 19.
Die Fensterbekleidung kann nicht aufgeladen werden.	Das Ladegerät ist nicht angeschlossen oder funktioniert nicht.	Versuchen Sie es mit einem anderen Ladegerät oder stellen Sie sicher, dass das Ladegerät an eine Steckdose angeschlossen ist.
Die Fensterbekleidung bewegt sich ungewöhnlich langsam.	Es wurden keine Endlagen programmiert.	Es müssen Endlagen programmiert werden. Siehe Schritte 8 – 11.
Die bevorzugte Position kann nicht programmiert werden.	Es wurden keine Endlagen programmiert.	Es müssen Endlagen programmiert werden. Siehe Schritte 8 – 11.
Die Fensterbekleidung senkt sich zu weit ab.	Die Endlagen wurden nicht korrekt programmiert.	Die Endlagen müssen neu programmiert werden. Siehe Schritte 8 – 11.
Die Fensterbekleidung bewegt sich in die entgegengesetzte Richtung	Die Drehrichtung wurde nicht korrekt eingestellt.	Drehrichtung ändern. Siehe Schritt 7
Die Fensterbekleidung bewegt stetig auf und ab.	Die Fensterbekleidung befindet sich im Programmierungsmodus.	Drücken Sie die Programmtaste am Motor, um den Programmierungsmodus zu deaktivieren.

Die neuesten Informationen und  
aktualisierten Bedienungsanleitungen  
finden Sie unter [rtube.nl/cmd-02](http://rtube.nl/cmd-02)

Haftungsausschluss:

© Copyright Coulisse

Alle Rechte vorbehalten. Kein Teil dieser Bedienungsanleitung darf ohne vorherige schriftliche Genehmigung des Herausgebers vervielfältigt, in einem Datenabrufsystem gespeichert oder in irgendeiner Form oder Weise elektronisch oder mechanisch übertragen, photokopiert, aufgezeichnet oder anderweitig übermittelt werden. Diese Bedienungsanleitung wurde mit größter Sorgfalt erstellt. Coulisse B.V. übernimmt dennoch keine Haftungen für etwaige Verluste oder Schäden, die aus dem Vertrauen in die in dieser Bedienungsanleitung enthaltenen Informationen entstehen. Coulisse B.V. behält sich das Recht vor, die vorliegende Bedienungsanleitung jederzeit ganz oder teilweise zu ändern, ohne dass für Coulisse B.V. die Verpflichtung entsteht, Personen oder Organisationen von diesen Änderungen in Kenntnis zu setzen. Die neueste Version ersetzt ältere Versionen dieser Bedienungsanleitung. Die neueste Version erhalten Sie unter [my.coulisse.com](http://my.coulisse.com) oder bei Ihrem Coulisse-Ansprechpartner. Bemerkungen und Hinweise des Benutzers, die zur Verbesserung dieser Bedienungsanleitung beitragen, sind willkommen. Senden Sie uns diesbezüglich einfach eine E-Mail an: [manuals@coulisse.com](mailto:manuals@coulisse.com).

## CMD-02

Moteurs tubulaires à batterie Li-ion avec commande à distance

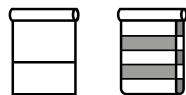

## Caractéristiques du moteur

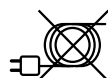
**Batterie Li-ion**Batterie lithium-ion  
intégrée**Rechargeable par USB**Rechargeable avec  
micro USB**Sans fil**Installation  
sans câble**Bidirectionnel**Communication  
bidirectionnelle  
pour une réponse  
en temps réel

## Options de commande

**Télécommande**Fonctionne avec une  
télécommande**Appli de contrôle**Fonctionne avec  
l'application MOTION**Connectivité**Compatible avec  
domotique  
et automatisation  
de bâtiment

## Soutien

**Vidéo**Comment installer,  
programmer et utiliser  
[rtube.nl/red1334](http://rtube.nl/red1334)**App Store**Téléchargez  
l'application MOTION  
[rtube.nl/red981](http://rtube.nl/red981)**Google Play**Téléchargez  
l'application MOTION  
[rtube.nl/red982](http://rtube.nl/red982)

# AVERTISSEMENT

Lisez attentivement les  
instructions avant d'assembler  
et d'utiliser le produit.  
L'assemblage peut être effectué  
par des non-professionnels.

Pour usage intérieur  
uniquement.

- Les jeunes enfants peuvent s'étrangler avec la boucle des cordons de traction, les chaînes et rubans et les cordons qui actionnent les couvre-fenêtres.
- Pour éviter l'étranglement et l'emmêlement, gardez les

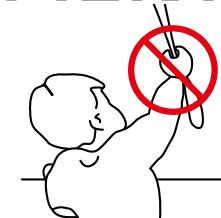

cordons hors de portée de  
jeunes enfants.

- Les cordons peuvent s'enrouler autour du cou d'un enfant.
- Écartez les lits, berceaux et meubles des cordons des couvre-fenêtres.
- N'attachez pas de cordons.
- Assurez-vous que les cordons ne puissent s'entremêler et former une boucle.

**Nettoyage**

Suivez ces règles générales lorsque vous nettoyez  
l'extérieur de l'appareil et ses composants :

- Utilisez un chiffon humide, doux et non pelucheux.  
Évitez les infiltrations d'humidité par les ouvertures.
- N'utilisez pas d'aérosols, de solvants, d'alcool ou d'abrasifs.

**Service et assistance**

N'effectuez aucune réparation vous-même. N'essayez  
pas d'ouvrir l'appareil ou de le démonter. Vous  
risquez de vous électrocuter et d'annuler la garantie.  
Aucune pièce réparable par l'utilisateur ne se trouve à  
l'intérieur.

**Service de garantie**

Suivez d'abord les conseils de ce manuel. Si le produit  
semble être endommagé ou ne fonctionne pas  
correctement, consultez votre revendeur local pour  
obtenir des instructions pour bénéficier du service de  
garantie.

**Recycler**

Ce symbole indique que ce produit ne doit pas être jeté  
avec les déchets ménagers ordinaires et ce, dans toute  
l'UE. L'élimination incontrôlée des déchets pouvant  
porter préjudice à l'environnement ou à la santé  
humaine, veuillez le recycler de façon responsable, ce  
qui contribuera à la réutilisation durable de ressources.  
Pour renvoyer votre ancien appareil, veuillez utiliser les  
systèmes de traitement et de collecte ou contacter le  
détaillant qui vous a vendu le produit. Il sera en mesure  
de procéder au recyclage du produit en toute sécurité.



IP 20



## Consignes de sécurité importantes

ATTENTION : Pour réduire le risque de blessures graves ou d'accidents mortels, il est important de suivre ces instructions pour la sécurité des personnes. Sauvegardez ces instructions.

- Lisez et suivez toutes les instructions d'installation.
- Cet appareil peut être utilisé par des enfants de 8 ans et plus, par des personnes avec des capacités physiques, sensorielles ou mentales réduites, des personnes sans expérience ou connaissances s'ils sont surveillés ou s'ils ont reçu des instructions leur expliquant comment utiliser l'appareil en toute sécurité et s'ils comprennent les dangers impliqués. Les enfants ne doivent pas jouer avec l'appareil. Le nettoyage et l'entretien par l'utilisateur ne doivent pas être effectués par des enfants sans surveillance.
- Ne permettez pas aux enfants de jouer avec des commandes fixes. Conservez les télécommandes hors de la portée des enfants.
- Examinez fréquemment l'installation pour déceler des déséquilibres et des signes d'usure ou de dommages aux câbles et aux ressorts. Ne l'utilisez pas si une réparation ou un ajustement est nécessaire.
- Ce manuel d'instructions est également disponible sur le site Web.
- La transmission doit être déconnectée de sa source d'alimentation pendant le nettoyage, la maintenance et le remplacement des pièces.
- Le niveau de pression acoustique d'émission pondéré A de la transmission est égal ou inférieur à 70 dB (A).
- Usage intérieur et domestique seulement.
- Déconnectez la transmission de l'alimentation ou coupez les commandes automatiques lorsque des travaux de maintenance, tels que le nettoyage des vitres, sont effectués à proximité.

- Lors de l'utilisation d'un commutateur de décalage, assurez-vous que les autres personnes se tiennent à l'écart.
- Ne l'utilisez pas lorsque des opérations de maintenance, telles que le nettoyage des vitres, sont effectuées à proximité.
- Le moteur tubulaire ne doit être alimenté qu'avec une très basse tension de sécurité correspondant au marquage sur l'appareil.
- Cet appareil contient des piles non remplaçables.

## Importantes instructions d'installation

ATTENTION : Consignes de sécurité importantes. Suivez toutes les instructions, car une installation incorrecte peut entraîner des blessures graves.

- Ce moteur ne peut être utilisé qu'avec des matériaux souples pour les pièces entraînées.
- Les parties mobiles dangereuses, non protégées de la transmission, doivent être installées à plus de 2,5 m au-dessus du sol ou tout autre niveau de surface y donnant accès.
- Installez l'élément d'actionnement d'un déclencheur manuel à une hauteur inférieure à 1,8 m.
- L'élément d'actionnement d'un commutateur de décalage doit être situé à portée de vue directe de la pièce entraînée mais à l'écart des parties mobiles. Il doit être installé à une hauteur minimale de 1,5 m, sans être accessible au public.
- La masse et la dimension de la pièce entraînée doivent être compatibles avec le couple nominal et le temps de fonctionnement nominal.
- Les commandes fixes doivent être clairement visibles après l'installation.
- La masse et la dimension de la pièce entraînée doivent être compatibles avec le couple nominal (0.3N.m) et le temps de fonctionnement nominal (12min).
- Diamètre minimal du tube : Ø25mm.

- La transmission doit être installée à plus de 2,5 m au-dessus du sol ou tout autre niveau de surface accessible.
- Des interrupteurs de sectionnement omnipolaires doivent être intégrés dans le câblage fixe, conformément aux règles de câblage.
- L'appareil ne doit être alimenté qu'avec une très basse tension de sécurité correspondant au marquage sur l'appareil.
- Avant d'installer la transmission, retirez tous les cordons ou composants inutiles et désactivez tout équipement non nécessaire au fonctionnement sous tension.
- La batterie doit être retirée de l'appareil avant qu'il ne soit démonté. L'appareil doit être débranché du réseau d'alimentation pour retirer la batterie. Veuillez déposer la batterie dans un point de collecte prévu à cet effet.

## Déclaration UE

Par la présente, Coulisse déclare que l'équipement radio de type CMD-02 est conforme à la directive 2014/53/UE.

Le texte intégral de la déclaration de conformité UE est disponible à l'adresse Internet suivante : [www.my.coulisse.com](http://www.my.coulisse.com)



**1** Activer le moteur

**i** Activez le moteur en plaçant l'interrupteur sur 1.

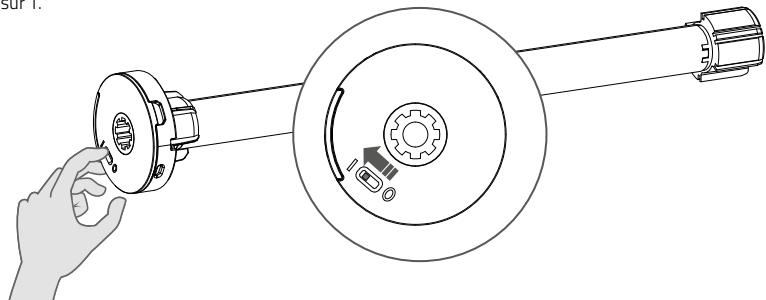
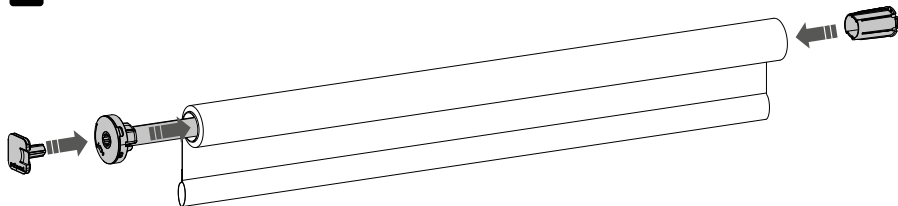
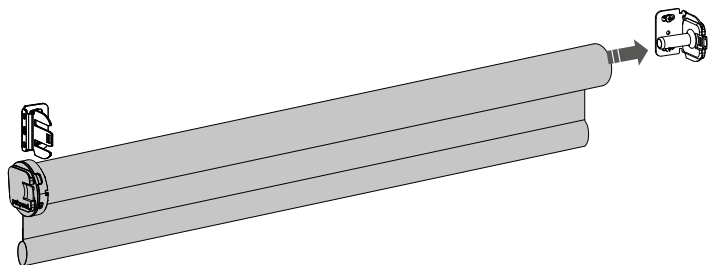
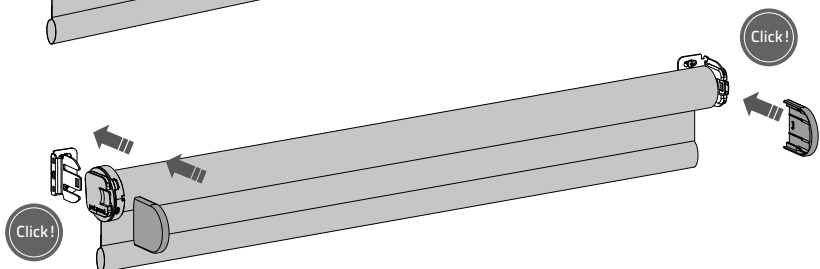
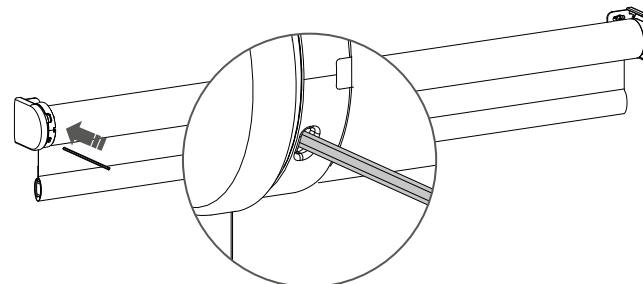
**2****3****4****5****6** Connecter une télécommande

**6.1** Appuyez brièvement sur le bouton de **programmation** avec une épingle sur le moteur. Le store commencera à bouger, indiquant que le mode de programmation a été activé. (Le store continue de bouger jusqu'à ce que le mode de programmation soit désactivé.)

**6.2** Appuyez sur le bouton **pair** à l'arrière de la télécommande pour connecter le store. Le store va brièvement arrêter de bouger, indiquant que la télécommande a été connectée au store.

**i** Répétez les étapes 6.1 - 6.2 pour retirer un store d'un canal.

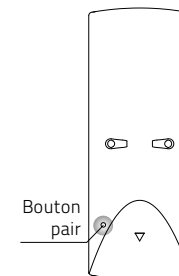

**i** Les limites d'extrémité doivent être programmées pour utiliser correctement un store et pour éviter qu'il ne soit endommagé. Passez à l'étape 12 si les limites d'extrémité sont déjà définies.

**7** Contrôler le sens de la rotation

**AVERTISSEMENT** : risque d'endommagement. Arrêtez le store avant qu'il n'atteigne les positions finales.

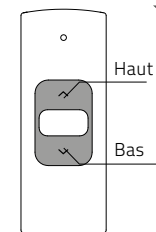
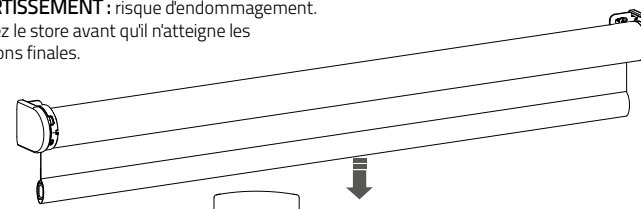

**7.1** Appuyez brièvement sur le bouton **bas** pour vérifier si le store se déroule correctement. Si le store monte, il faut changer le sens de la rotation.

**7.2** Appuyez simultanément sur les boutons **haut** et **bas** pour changer le sens de la rotation.

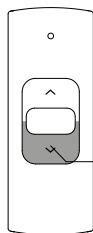
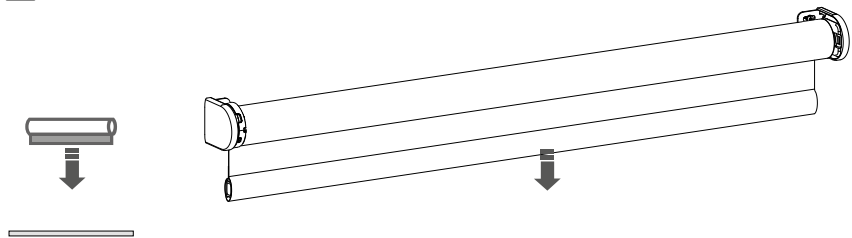
**8** Définir la position du bas

- 8.1** Appuyez et maintenez enfoncé le bouton **bas** jusqu'à ce que le store atteigne la position inférieure souhaitée. **AVERTISSEMENT** : risque d'endommagement. Approchez lentement la position du bas.

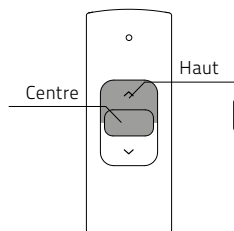
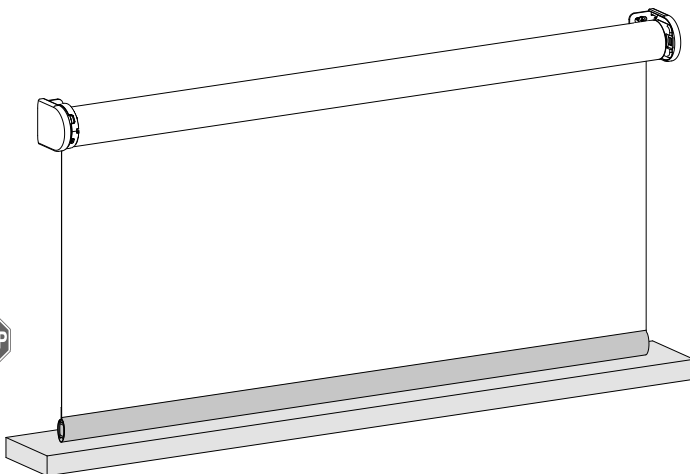
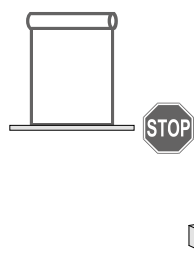
**9**

- 9.1** Appuyez simultanément sur les boutons **centre** et **haut** jusqu'à ce que le store arrête de bouger et recommence à bouger. La position du bas a été enregistrée.

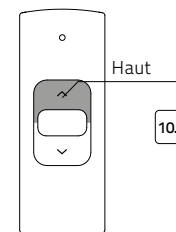
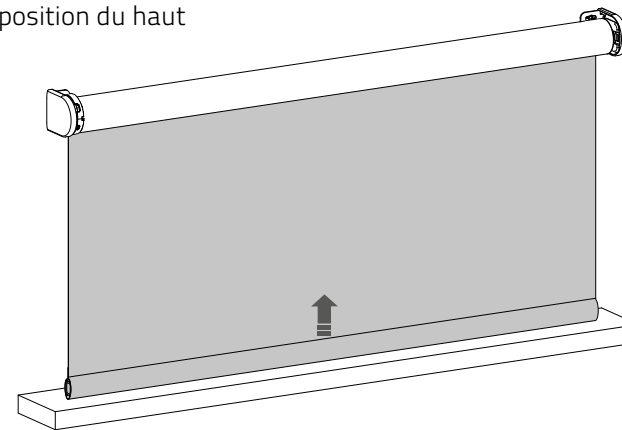
**10** Définir la position du haut

- 10.1** Appuyez et maintenez enfoncé le bouton **haut** jusqu'à ce que le store atteigne la position supérieure souhaitée.

**AVERTISSEMENT** : risk d'endommagement. Approchez lentement la position du haut.

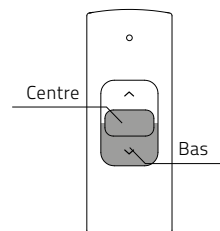
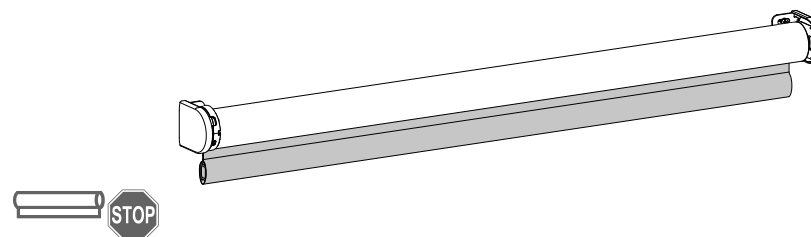
**11**

- 11.1** Appuyez simultanément sur les boutons **centre** et **bas** jusqu'à ce que le store arrête de bouger et recommence à bouger. La position du haut a été enregistrée.

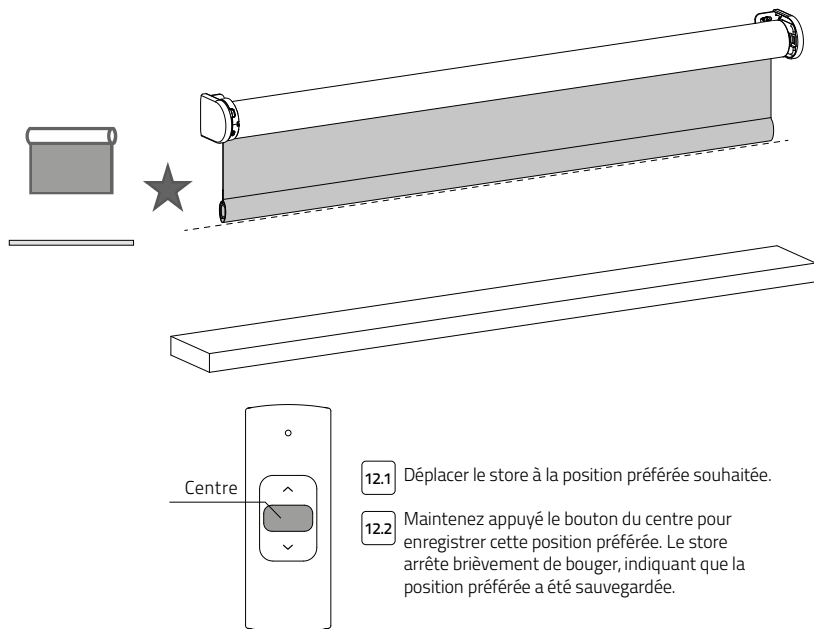
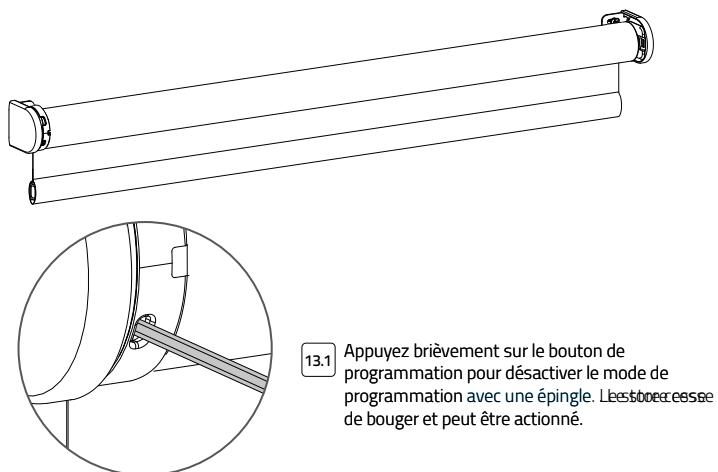
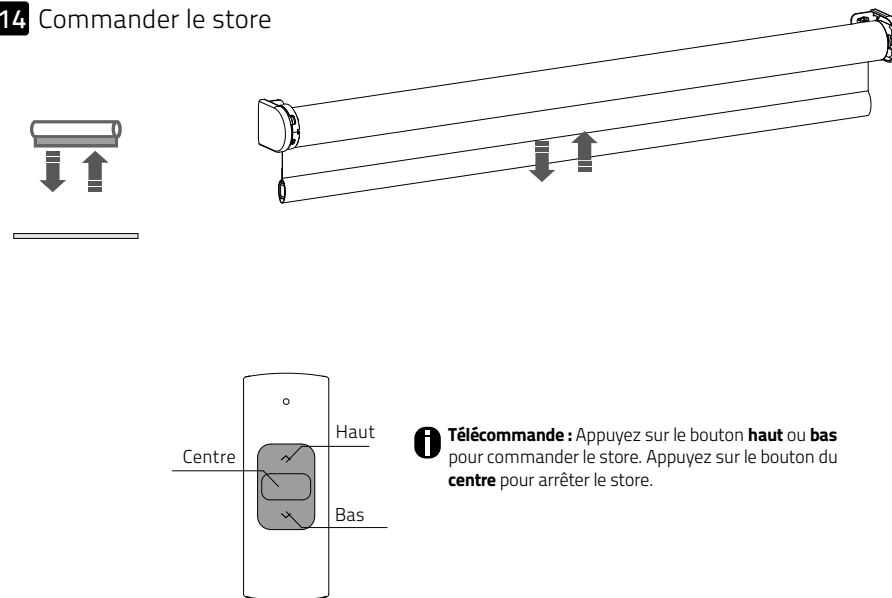
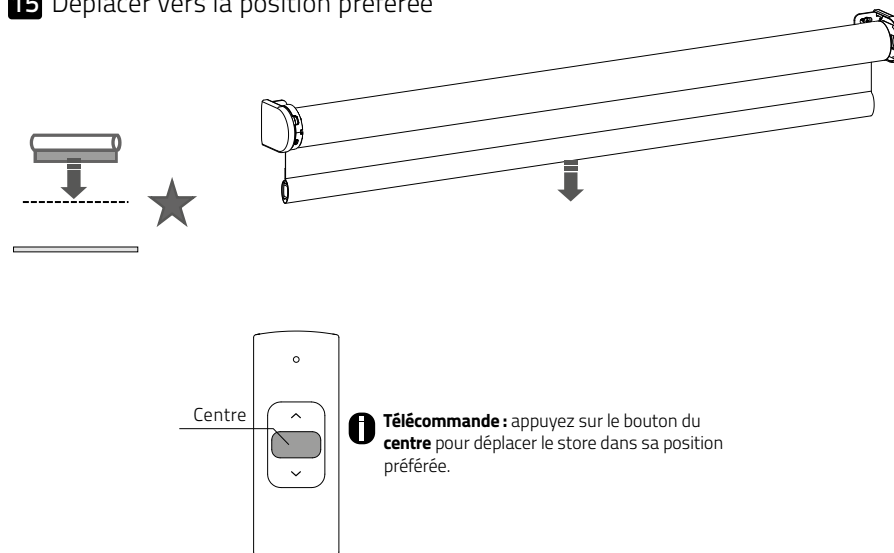
**12** Définir la position préférée (facultatif)**13** Désactiver le mode de programmation**14** Commander le store**15** Déplacer vers la position préférée

## 16 Réinitialiser la position préférée

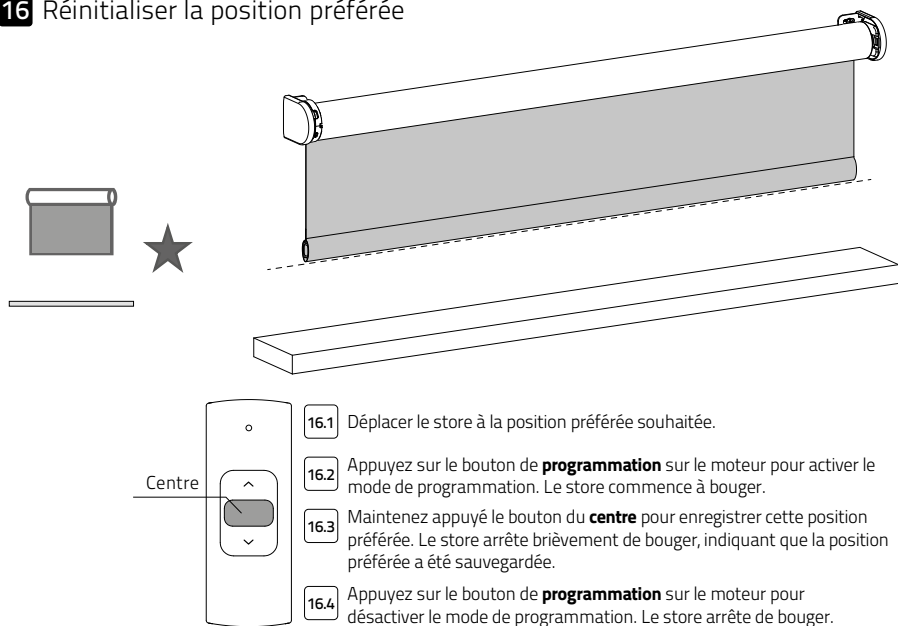

## 17 Réinitialiser le store

- i** Il est possible de supprimer uniquement les limites d'extrémité ou d'effectuer une réinitialisation d'usine.  
La réinitialisation d'usine supprimera les limites d'extrémité et supprimera la connexion à toute télécommande connectée.

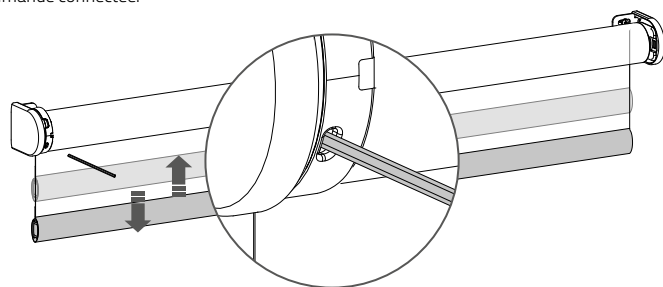

- 17.1 Appuyez brièvement sur le bouton de **programmation** sur le moteur pour activer le mode de programmation.

- i** **Supprimer les limites d'extrémité** : pour supprimer les limites d'extrémité du store, maintenez enfoncé le bouton de **programmation** jusqu'à ce que le store cesse de bouger une première fois et maintenez enfoncé le bouton jusqu'à ce que le store cesse de bouger une deuxième fois. (environ 10 secondes)

- i** **Réinitialisation d'usine** : pour réinitialiser le store aux paramètres d'usine, maintenez enfoncé le bouton pendant au moins 20 secondes. Le store cessera deux fois de bouger. Après le deuxième arrêt, le store fera un mouvement supplémentaire pour confirmer la réinitialisation d'usine.

## 18 Recharger la batterie

- i** Utilisez un câble micro USB pour charger le moteur.

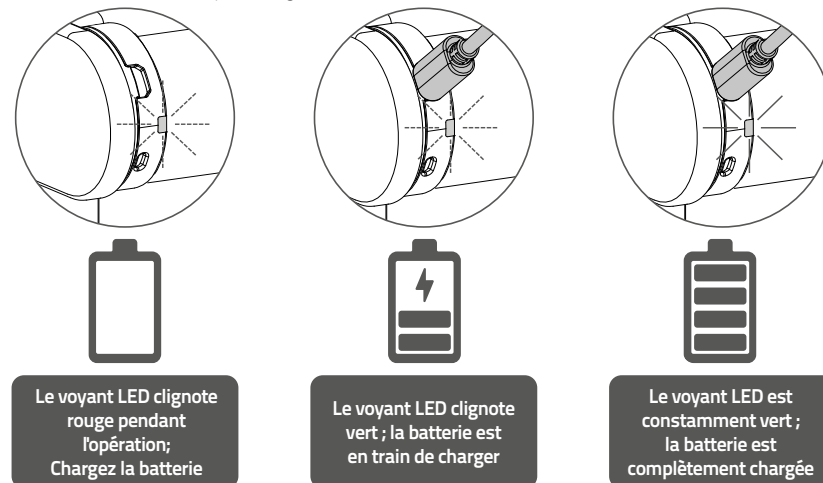

## Foire aux Questions

Problème	Cause	Solution
Le store ne fonctionne pas.	Le moteur n'est pas activé	Activez le moteur. Voir étape 1.
	La batterie du moteur est vide.	Chargez le moteur. Voir étape 18.
	La pile de la télécommande est vide. (Les LEDs de la télécommande clignotent rapidement.)	Remplacez la pile de la télécommande. Voir le manuel de la télécommande.
	La pile de la télécommande est mal insérée.	Remplacez la pile de la télécommande. Voir le manuel de la télécommande.
	Interférence de la fréquence radio	Assurez-vous que l'antenne du moteur n'obstrue pas les objets métalliques.
	La distance de la télécommande jusqu'au moteur est trop grande	Rapprochez-la du moteur.
Le LED du moteur clignote en rouge.	La batterie du moteur est vide.	Chargez le moteur. Voir étape 19.
Le store ne charge pas.	Le chargeur n'est pas connecté ou il ne fonctionne pas.	Essayez un chargeur différent ou assurez-vous que le chargeur est branché dans la prise.
Le store bouge avec des petits mouvements.	Aucune limite d'extrémité n'a été programmée.	Programmer les limites d'extrémité. Voir étape 8 - 11.
Il n'est pas possible de programmer la position préférée.	Aucune limite d'extrémité n'a été programmée.	Programmer les limites d'extrémité. Voir étape 8 - 11.
Le store descend trop bas.	Les limites d'extrémité sont mal programmées.	Reprogrammer les limites d'extrémité. Voir étape 8 - 11.
Le store bouge dans le sens contraire.	Le sens de la rotation a mal été défini.	Modifier le sens de la rotation. Voir étape 7.
Le store monte et descend sans cesse.	Le store se trouve en mode de programmation.	Appuyez sur le bouton de programmation sur le moteur pour quitter le mode de programmation.

Pour toutes les informations récentes et  
les manuels à jour, visitez le site  
[rtube.nl/cm-01cmd-02](http://rtube.nl/cm-01cmd-02)

Avis de non responsabilité:

© Copyright Coulisse

Tous droits réservés. Aucune partie de la présente publication ne peut être reproduite, stockée dans un système d'archivage ou transmise, sous quelque forme et de quelque manière que ce soit, électronique, mécanique, par photocopie, par enregistrement, numérique ou autre, sans l'accord écrit de l'éditeur.

Ce manuel a été rédigé avec le plus grand soin. Coulisse B.V. ne peut cependant être tenu responsable des dommages liés à des erreurs et/ou des fautes dans le présent manuel.

Coulisse B.V. se réserve le droit de revoir le manuel et de revoir et/ou modifier son contenu à tout moment, sans obligation de notifier aucune personne ou entité des révisions ou changements apportés.

La version la plus récente remplace les anciennes versions du manuel. La version la plus récente est disponible sur le site [my.coulisse.com](http://my.coulisse.com) ou après de votre interlocuteur Coulisse:

Nous vous invitons à nous faire part de vos remarques et commentaires concernant le présent manuel à l'adresse suivante: [manuals@coulisse.com](mailto:manuals@coulisse.com).

## CMD-02

Motori tubolari alimentati a batteria agli ioni di litio con telecomando

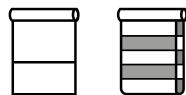

## Caratteristiche del motore

**Batteria agli ioni di litio**

Batteria agli ioni di litio inclusa

**Ricaricabile tramite USB**

Ricaricabile tramite micro USB

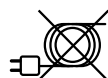
**Wireless**

Installazione senza cavi

**Bidirezionale**

Comunicazione a due vie per una risposta in tempo reale

## Opzioni di controllo

**Telecomando**

Funzionamento tramite telecomando

**Controllo tramite app**

Funziona con l'app MOTION

**Connettività**

Compatibile con l'automazione domestica e degli edifici

## Supporto

**Video**

Modalità di installazione, programmazione e azionamento  
rtube.nl/red1334

**App Store**

Scarica l'app MOTION  
rtube.nl/red981

**Google Play**

Scarica l'app MOTION  
rtube.nl/red982

# AVVERTENZA

leggere attentamente le istruzioni prima di montare e usare il prodotto. Anche utenti non professionisti possono effettuare il montaggio. Esclusivamente per uso in interni.

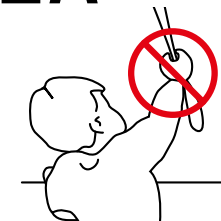

- I bambini piccoli possono strangolarsi con l'anello di cavi a strappo, le catene, i nastri e le corde che azionano le coperture per finestre.
- Per evitare strangolamenti e intrappolamenti, tenere le corde lontano dalla portata dei bambini piccoli.
- Le corde potrebbero intrappolare il collo di un bambino.
- Posizionare letti, culle e mobili lontano dalle corde che azionano le coperture per finestre.
- Non legare le corde fra loro.
- Assicurarsi che le corde non si attorciglino e che non formino un nodo.

**Pulizia**

Per la pulizia esterna del dispositivo e dei suoi componenti, attenersi alle seguenti regole generali:

- Utilizzare un panno umido, morbido e privo di pelucchi. Evitare di far entrare umidità nelle aperture.
- Non utilizzare spray aerosol, solventi, alcol o abrasivi.

**Assistenza e supporto**

Non eseguire riparazioni da soli. Non tentare di aprire o smontare il dispositivo. Si corre il rischio di scossa elettrica e di annullamento della garanzia limitata. Nella confezione non sono presenti componenti riparabili dall'utente.

**Assistenza in garanzia**

Prima di tutto, seguire i suggerimenti contenuti nel presente manuale. Se il prodotto sembra essere

danneggiato o non funziona correttamente, rivolgersi al proprio fornitore locale per ricevere indicazioni su come richiedere assistenza in garanzia.

**Riciclo**

Questo marchio indica che questo prodotto non deve essere smaltito insieme ad altri rifiuti domestici in tutti i Paesi dell'UE. Per prevenire eventuali danni alla salute o all'ambiente derivanti da uno smaltimento non controllato dei rifiuti, riciclarli in modo responsabile per promuovere il riutilizzo sostenibile delle risorse materiali. Per restituire il proprio dispositivo usato, utilizzare i sistemi di reso e raccolta o contattare il rivenditore presso il quale è stato acquistato il prodotto. In tal modo, sarà possibile consegnare il prodotto per un riciclaggio sicuro per l'ambiente.



## Istruzioni importanti per la sicurezza

AVVERTENZA: per ridurre il rischio di lesioni gravi o morte, è necessario seguire queste istruzioni, in modo da garantire la sicurezza personale. Conservare queste istruzioni.

- Leggere e seguire tutte le istruzioni relative all'installazione.
- L'utilizzo di questo apparecchio può essere destinato a bambini di età superiore a 8 anni e a persone con capacità fisiche, sensoriali o mentali ridotte, nonché con mancata esperienza e familiarità con il prodotto, qualora abbiano ricevuto supervisione o istruzioni relative all'uso in sicurezza dello stesso e ne comprendano i rischi coinvolti. Non è consentito lasciare che i bambini giochino con l'apparecchio. La pulizia e la manutenzione da parte dell'utente non devono essere effettuate da bambini senza supervisione.
- Non lasciare giocare i bambini con i comandi fissi. Tenere i telecomandi lontano dalla portata dei bambini.
- Esaminare frequentemente l'installazione per verificare la presenza di eventuali sbilanciamenti, segni di usura o danni ai cavi e alle molle. Nel caso in cui risulti necessaria una riparazione o una regolazione, non utilizzare il prodotto.
- Il presente manuale di istruzioni è disponibile anche sul sito Web.
- L'unità deve essere scollegata dalla relativa fonte di alimentazione durante le operazioni di pulizia, manutenzione e sostituzione di componenti.
- Il livello di pressione acustica dell'emissione ponderato A dell'unità è pari o inferiore a 70 dB(A).
- Utilizzare esclusivamente in ambienti chiusi e domestici.
- Scollegare l'unità dalla fonte di alimentazione o spegnere i comandi automatici quando si effettuano nelle vicinanze le operazioni di manutenzione, quali ad esempio la pulizia dei vetri.

- Quando si aziona un interruttore di polarizzazione, assicurarsi che le altre persone siano tenute lontane.
- Non azionare l'unità quando si effettuano nelle vicinanze le operazioni di manutenzione, quali ad esempio la pulizia dei vetri.
- Alimentare il motore a tubo esclusivamente con una tensione molto bassa di sicurezza, come indicato nella marcatura sul dispositivo.
- Questo dispositivo contiene batterie non sostituibili.

## Istruzioni importanti per l'installazione

AVVERTENZA: istruzioni importanti per la sicurezza. Seguire tutte le istruzioni, poiché un'installazione non corretta può causare gravi lesioni.

- Questo motore può essere utilizzato esclusivamente con materiale morbido per i componenti azionati.
- I componenti mobili, pericolosi e non protetti dell'unità devono essere installati a un'altezza superiore a 2,5 m dal pavimento o da qualsiasi altra superficie piana che possa consentirne l'accesso.
- Installare l'elemento azionante di uno sblocco manuale a un'altezza inferiore a 1,8 m.
- L'elemento azionante di un interruttore di polarizzazione deve essere posizionato entro il campo visivo del componente azionato ma lontano dai componenti mobili. L'installazione deve essere effettuata a un'altezza minima di 1,5 m e non accessibile al pubblico.
- La massa e la dimensione del componente azionato deve essere compatibile con la coppia nominale e con il tempo nominale di esercizio.
- Dopo l'installazione, i comandi fissi devono risultare chiaramente visibili.
- Il componente azionato deve essere compatibile con la coppia nominale (0,3 nm) e con il tempo nominale di esercizio (12 min).
- Diametro del tubo minimo:  $\varnothing 25$  mm.
- L'unità è stata progettata per essere installata

a un'altezza di almeno 2,5 m dal pavimento o da qualsiasi altra superficie piana.

- I sezionatori a tutti i poli devono essere incorporati nel cablaggio fisso secondo le regole di cablaggio.
- Il dispositivo deve essere alimentato esclusivamente a tensione molto bassa di sicurezza, come indicato nella marcatura sul dispositivo.
- Prima di installare l'unità, rimuovere le corde o i componenti non necessari e disattivare qualsiasi apparecchiatura non necessaria per il funzionamento ad alimentazione.
- La batteria deve essere rimossa dal dispositivo quando diventa inutilizzabile. Durante la rimozione della batteria, il dispositivo deve essere scollegato dalla rete di alimentazione elettrica. La batteria deve essere smaltita in modo sicuro.

## Dichiarazione UE

Con la presente, Coulisse dichiara che l'apparecchiatura radio di tipo CMD-02 è conforme alla direttiva 2014/53/UE. Il testo completo della dichiarazione di conformità UE è disponibile all'indirizzo Internet riportato di seguito: [www.my.coulisse.com](http://www.my.coulisse.com)

**1** Azionare il motore

**i** Azionare il motore posizionando l'interruttore su 1.

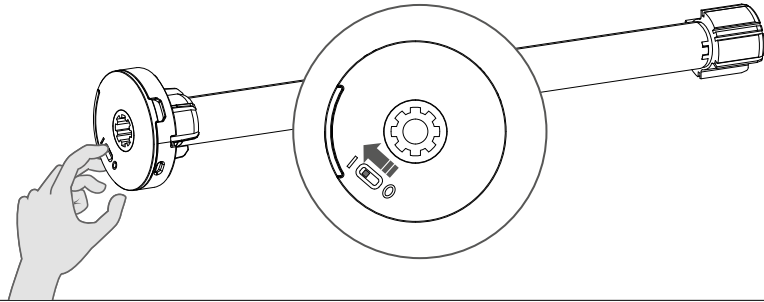
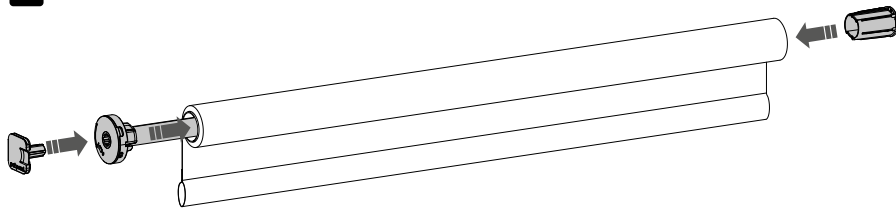
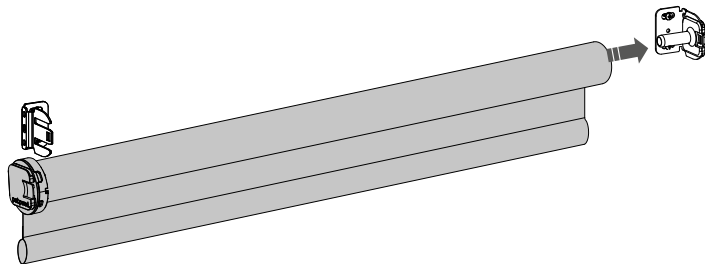
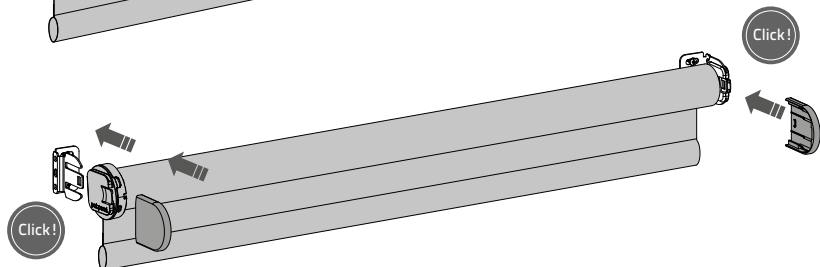
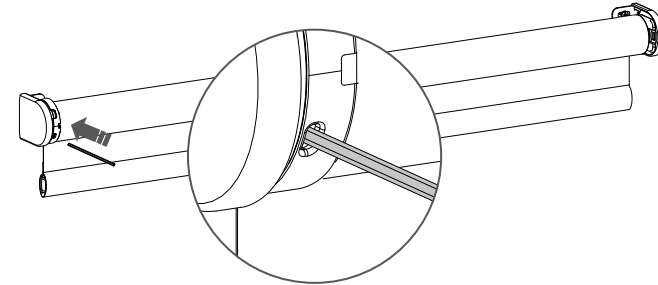
**2****3****4****5****6** Associare un telecomando

**6.1** Premere brevemente il **pulsante program** (programmazione) mediante un perno sul motore. La tenda inizia ad avanzare, indicando che la modalità di programmazione è stata attivata (la tenda continua a muoversi finché non viene disattivata la modalità di programmazione).

**6.2** Premere il pulsante **pair** (associa) sul retro del telecomando per associare la tenda. La tenda arresterà brevemente l'avanzamento, indicando che il telecomando è stato associato alla tenda.

**i** Per rimuovere una tenda da un canale, ripetere i passaggi 6.1 e 6.2.

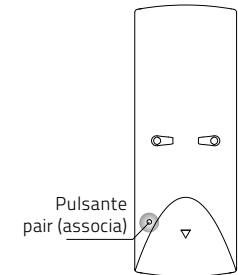

**i** I limiti di fine corsa devono essere programmati per utilizzare correttamente una tenda e per evitare che venga danneggiata. Se i limiti di fine corsa sono già impostati, procedere al passaggio 12.

**7** Controllare la direzione di rotazione

**AVVERTENZA:** rischio di danni.  
Arrestare la tenda prima che abbia raggiunto le posizioni finale.

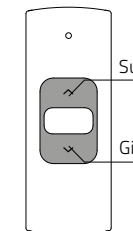
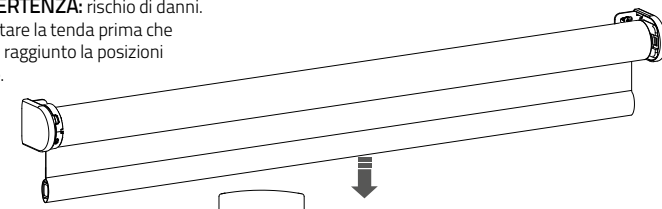

**7.1** Premere brevemente il pulsante **down** (giù) per accertarsi che la tenda si srotoli nel modo corretto. Se la tenda si muove verso l'alto, occorre modificare il senso di rotazione.

**7.2** Premere simultaneamente i pulsanti **up** (su) e **down** (giù) per modificare il senso di rotazione.

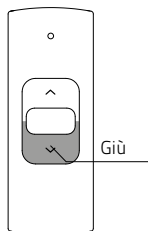
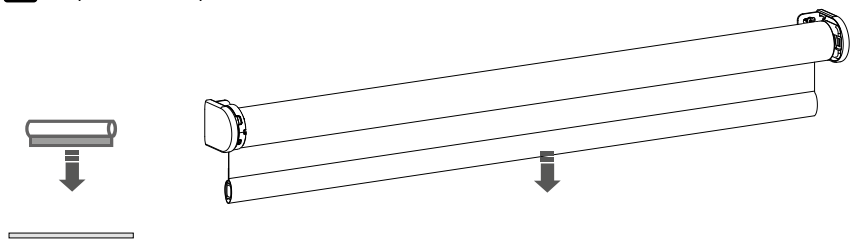

**8** Impostare la posizione abbassata

- 8.1** Tenere premuto il pulsante **down** (giù) finché la tenda non raggiunge la posizione abbassata desiderata. **AVVERTENZA:** rischio di danni. Avvicinarsi lentamente alla posizione abbassata.

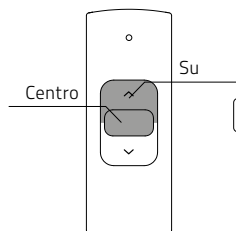
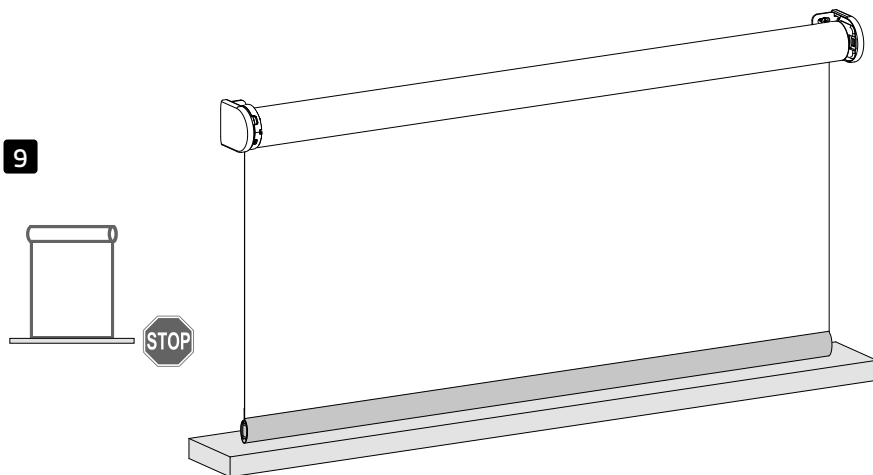
**9**

- 9.1** Effettuare una pressione prolungata simultanea sui pulsanti **centre** (centro) e **up** (su) finché la tenda non arresta l'avanzamento e non comincia nuovamente ad avanzare. La posizione abbassata è stata salvata.

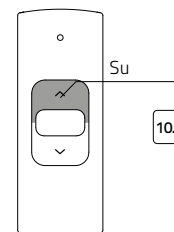
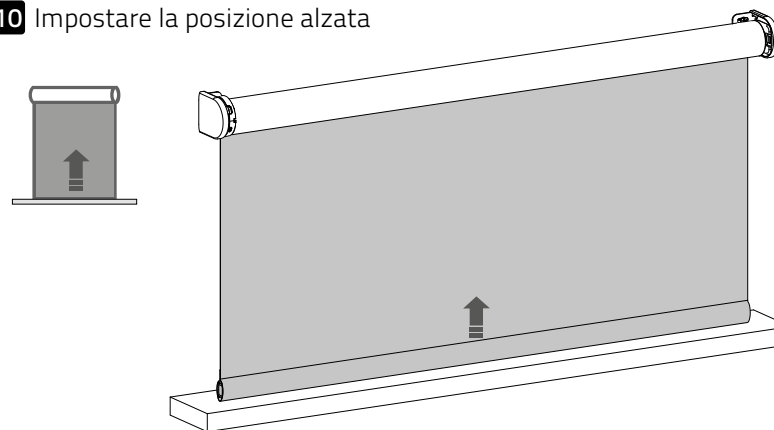
**10** Impostare la posizione alzata

- 10.1** Tenere premuto il pulsante **up** (su) finché la tenda non raggiunge la posizione alzata desiderata.

**AVVERTENZA:** rischio di danni. Avvicinarsi lentamente alla posizione alzata.

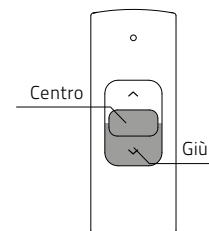
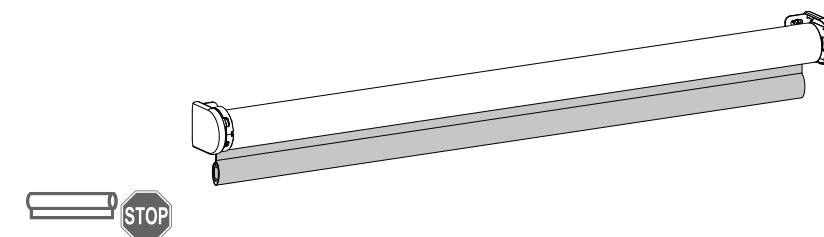
**11**

- 11.1** Tenere premuti simultaneamente i pulsanti **centre** (centro) e **down** (giù) finché la tenda non arresta l'avanzamento e non comincia nuovamente ad avanzare. La posizione alzata è stata salvata.

## 12 Impostare la posizione preferita (opzionale)

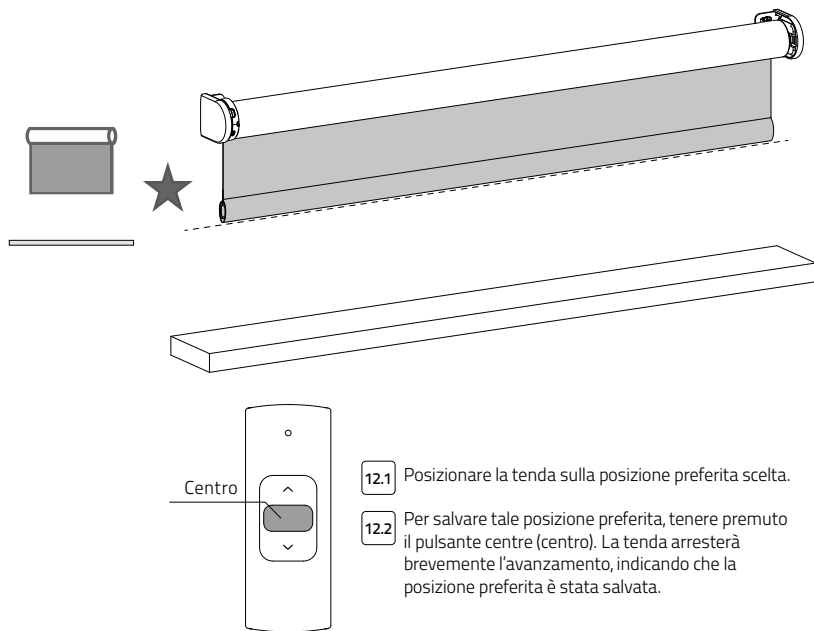

## 13 Disattivare la modalità di programmazione

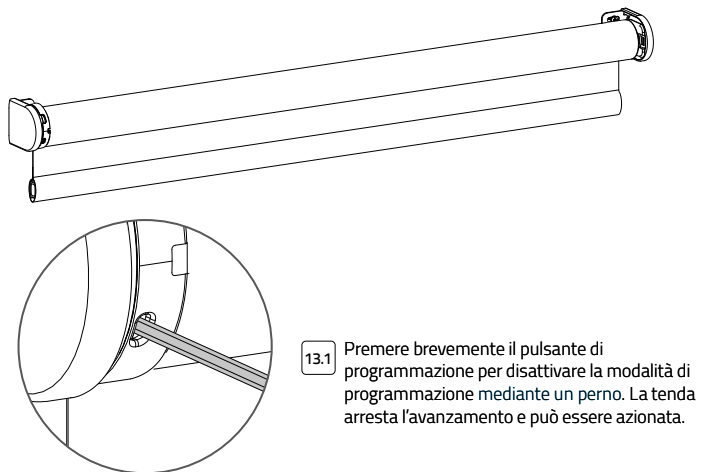

## 14 Azionare la tenda

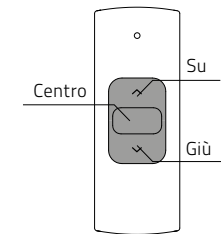
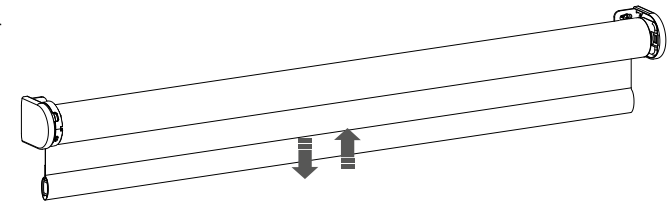
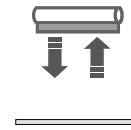

**i Telecomando:** premere il pulsante **up** (su) o **down** (giù) per azionare la tenda. Premere il pulsante **centre** (centro) per arrestare la tenda.

## 15 Posizionarsi sulla posizione preferita

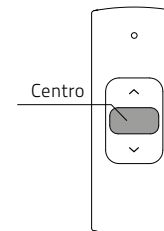
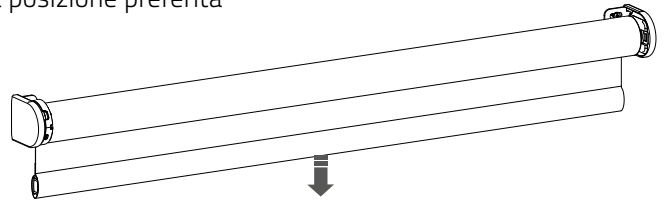
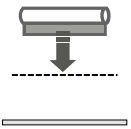

**i Telecomando:** premere il pulsante **centre** (centro) per posizionare la tenda sulla posizione preferita.

## 16 Ripristinare la posizione preferita

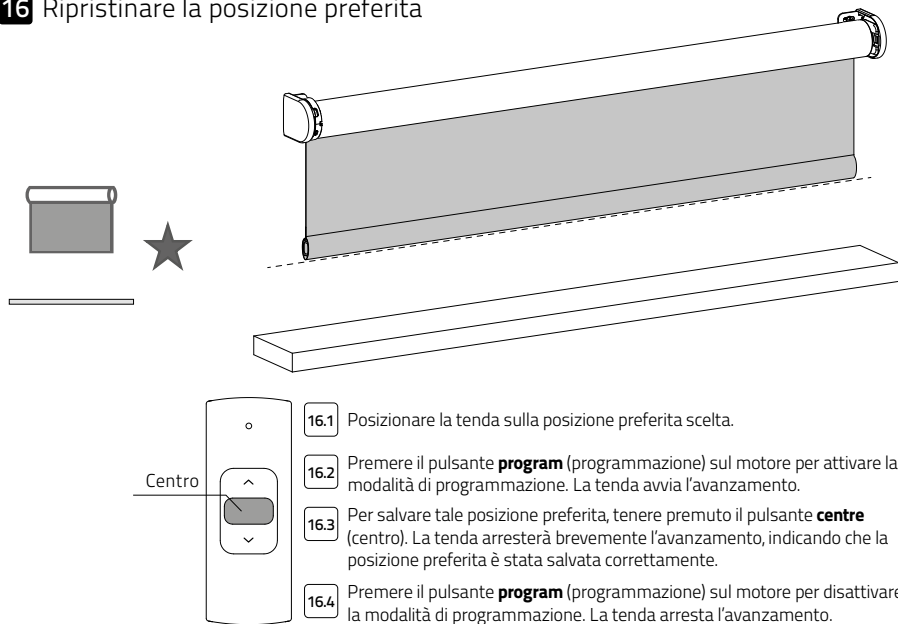

## 17 Ripristinare la tenda

**i** Per effettuare un ripristino alle impostazioni di fabbrica, è possibile cancellare solo i limiti di fine corsa.

Il ripristino alle impostazioni di fabbrica cancellerà e rimuoverà la connessione a qualsiasi telecomando associato.

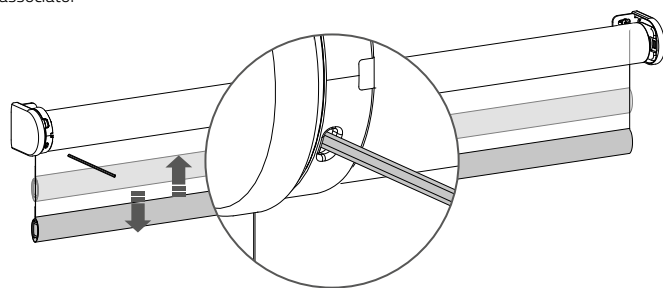

17.1 Premere brevemente il pulsante **program** (programmazione) sul motore per attivare la modalità di programmazione.

**i** **Cancellare i limiti di fine corsa:** per cancellare i limiti di fine corsa, tenere premuto il pulsante **program** (programmazione) finché la tenda non arresta l'avanzamento per la prima volta e continuare a tenere premuto il pulsante fino a quando la tenda non arresta l'avanzamento per la seconda volta (circa 10 secondi).

**i** **Ripristino delle impostazioni di fabbrica:** per ripristinare le impostazioni di fabbrica della tenda, tenere premuto il pulsante per almeno 20 secondi. La tenda arresterà l'avanzamento per due volte. Dopo il secondo passaggio, la tenda necessiterà di un ulteriore passaggio per confermare il ripristino delle impostazioni di fabbrica.

## 18 Ricaricare la batteria

**i** Utilizzare un cavo micro USB per caricare il motore.

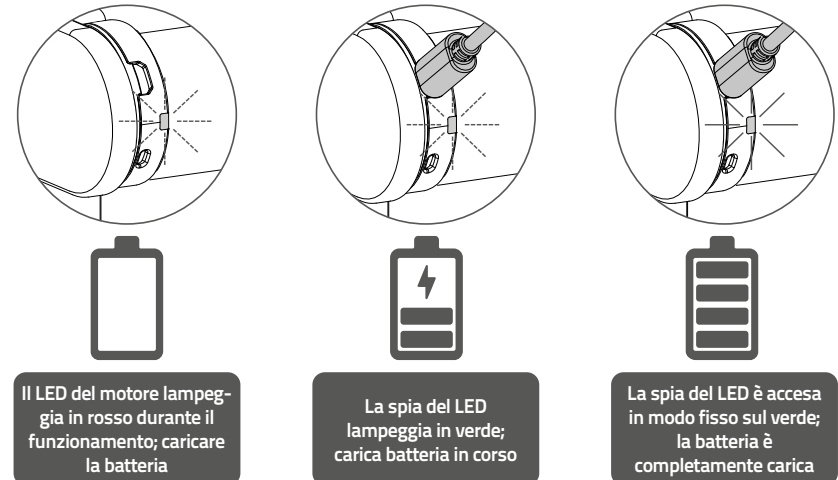

## Domande frequenti

Problema	Causa	Soluzione
La tenda non funziona.	Il motore non è azionato	Azionare il motore. Vedere passaggio 1.
	La batteria del motore è esaurita.	Caricare il motore. Vedere passaggio 18.
	La batteria del telecomando è esaurita (i LED del telecomando lampeggiano rapidamente).	Sostituire la batteria nel telecomando. Consultare il manuale del telecomando.
	La batteria del telecomando non è stata inserita correttamente.	Sostituire la batteria nel telecomando. Consultare il manuale del telecomando.
	Interferenza da radio frequenza	Assicurarsi che l'antenna del motore sia fuori dalla portata di oggetti metallici.
	La distanza fra il telecomando e il motore è eccessiva.	Avvicinarsi al motore.
Il LED del motore lampeggia in rosso.	La batteria del motore è esaurita.	Associare il telecomando al motore. Vedere passaggio 6.
La tenda non si carica.	Il caricabatterie non è collegato o non funziona.	Caricare il motore. Vedere passaggio 19.
La tenda si muove a piccoli passi.	Non è programmato alcun limite di fine corsa.	Provare un caricabatterie diverso o assicurarsi che il caricabatterie sia collegato alla presa elettrica.
La posizione preferita non può essere programmata.	Non è programmato alcun limite di fine corsa.	Programmare i limiti di fine corsa. Vedere passaggi 8 - 11.
La tenda si abbassa in modo eccessivo.	I limiti di fine corsa non sono programmati in modo corretto.	Programmare i limiti di fine corsa. Vedere passaggi 8 - 11.
La tenda si muove nella direzione opposta	La direzione di rotazione non è stata impostata correttamente.	Riprogrammare i limiti di fine corsa. Vedere passaggi 8 - 11.
La tenda continua a muoversi su e giù.	La tenda è in modalità di programmazione.	Cambiare la direzione di rotazione. Vedere passaggio 7.
		Premere il pulsante program (programmazione) sul motore per uscire dalla modalità di programmazione.

Per le informazioni e i manuali più aggiornati, visitare [rtube.nl/cmd-02](http://rtube.nl/cmd-02)

Esclusione di responsabilità:

© Copyright Coulisse

Tutti i diritti riservati. Nessuna parte di questa pubblicazione può essere riprodotta, memorizzata in un sistema di ricerca o trasmessa, in qualunque forma, con qualsiasi mezzo elettronico o meccanico, per fotocopia, di registrazione, digitale o altrimenti, senza consenso scritto dell'editore.

Sebbene il presente manuale sia stato realizzato con la massima cura, Coulisse B.V. non accetta alcuna responsabilità per danni causati da errori e/o carenze nel manuale.

Coulisse B.V. si riserva il diritto di rivedere questo manuale e di effettuare revisioni e/o modifiche al suo contenuto in qualsiasi momento, senza essere obbligata a comunicare tali revisioni o modifiche a qualunque persona o entità.

La versione più recente del presente manuale sostituisce le versioni precedenti. La versione più recente è disponibile all'indirizzo [my.coulisse.com](http://my.coulisse.com) ed è possibile richiederla contattando la propria persona di contatto Coulisse.

Invitiamo l'utente a inviare osservazioni e commenti su questo manuale all'indirizzo [manuals@coulisse.com](mailto:manuals@coulisse.com).

## CMD-02

Motores tubulares accionados por una batería de Li-ion con control remoto

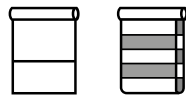

## Características del motor



**Batería de Li-ion**  
Batería de Li-Ion  
integrada



**Recargable mediante USB**  
Recargable con un  
cable micro-USB

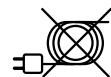

**Sin cables**  
Instalación sin  
cables



**Bi-direccional**  
Comunicación  
bidireccional para  
respuesta en  
tiempo real

## Opciones de control



**Mando a distancia**  
Funcionamiento con  
mando a distancia



**Control mediante App**  
Funcionamiento  
mediante la  
aplicación MOTION



**Conectividad**  
Compatible con  
automatización de  
viviendas y edificios

## Asistencia



**Vídeo**  
Cómo instalar,  
programar y utilizar  
[rtube.nl/red1334](https://rtube.nl/red1334)



**App Store**  
Descargue la  
MOTION app  
[rtube.nl/red981](https://rtube.nl/red981)



**Google Play**  
Descargue la  
MOTION app  
[rtube.nl/red982](https://rtube.nl/red982)

# ⚠️ ADVERTENCIA

Lea detenidamente las instrucciones antes de instalar y usar el producto. El proceso de montaje puede ser completado por no profesionales. Para uso exclusivo en interiores.

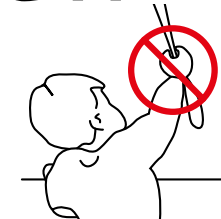

- Se han producido estrangulamientos de niños con cordones de estirar, cadenas, cintas y cordones de accionamiento de este producto.
- Mantenga las cadenas fuera del alcance de los niños para evitar que puedan quedarse atrapados en ellas y estrangularse.

- Las cadenas pueden enrollarse en el cuello de los niños.
- Separe las camas, las cunas y los muebles de las cadenas de los cubrimientos de ventanas.
- No anude las cadenas.
- Asegúrese de que las cadenas no se entrecrucen y formen un lazo.

## Limpieza

Siga estas indicaciones generales cuando limpie el exterior del dispositivo y sus componentes:

- Utilice un paño húmedo, suave y sin pelusa. Evite que entre humedad en las aberturas.
- No utilice aerosoles, disolventes, alcohol o soluciones abrasivas.

## Servicio técnico

No lleve a cabo reparaciones por su cuenta. No intente abrir el dispositivo ni desmontarlo. Corre el riesgo de sufrir una descarga eléctrica y anular la garantía limitada. No hay piezas en su interior que el usuario pueda reparar.

## Servicio de garantía

Para empezar, siga los consejos de este manual. Si el producto parece estar dañado o no funciona correctamente, diríjase a su distribuidor local para obtener instrucciones sobre cómo utilizar la garantía.

## Reciclaje

Esta marca indica que este producto no debe desecharse con otros residuos domésticos en toda la UE. Para evitar posibles daños al medio ambiente o a la salud, debidos a la eliminación incontrolada de residuos, se debe reciclar correctamente para promover la reutilización sostenible de recursos materiales. Para devolver el dispositivo usado, utilice los sistemas de devolución y recogida establecidos o póngase en contacto con el establecimiento donde adquirió el producto. Ellos pueden recoger este producto para un reciclado seguro y no contaminante.



## Instrucciones importantes de seguridad

ADVERTENCIA: Para reducir el riesgo de sufrir lesiones graves o la muerte, es importante que siga estas instrucciones por su seguridad. Guarde estas instrucciones.

- Lea y siga todas las instrucciones de instalación.
- Este dispositivo puede ser utilizado por niños mayores de 8 años y por personas con capacidades físicas, sensoriales o mentales reducidas o con falta de experiencia y conocimientos siempre que estén bajo supervisión y hayan recibido las instrucciones pertinentes sobre el uso del dispositivo de manera segura y comprendan los peligros que conlleva. Los niños no deben jugar con el dispositivo. Los niños no deben realizar tareas de limpieza y mantenimiento sin supervisión.
- No permita que los niños jueguen con los mecanismos de control fijos. Mantenga los mandos a distancia fuera del alcance de los niños.
- Examine la instalación periódicamente para detectar desajustes y signos de desgaste o daños en cables y muelles. No utilizar en caso de que sea necesario reparar o ajustar.
- Este manual de instrucciones también está disponible en la página web.
- La unidad de accionamiento debe desconectarse de su fuente de energía durante la limpieza, el mantenimiento o la sustitución de piezas.
- El nivel de presión acústica de emisión ponderado A de la unidad de accionamiento es igual o inferior a 70 dB(A).
- Solo para uso doméstico e interiores.
- Desconecte la unidad de accionamiento del suministro eléctrico o apague los controles automáticos cuando se realicen tareas de mantenimiento en las inmediaciones, como la limpieza de ventanas.

- Cuando se utilice el botón, asegúrese de que el resto de personas estén lejos.
- No utilizar cuando se realicen tareas de mantenimiento en las inmediaciones, tales como la limpieza de ventanas.
- El motor tubular solo debe alimentarse a una tensión muy baja de seguridad, según el etiquetado del dispositivo.
- Este dispositivo contiene baterías no reemplazables.

## Instrucciones importantes de seguridad

ADVERTENCIA: Instrucciones importantes de seguridad. Siga todas las instrucciones, ya que una instalación incorrecta puede provocar lesiones graves.

- Este motor solo puede utilizarse con material suave para las piezas accionadas.
- Las piezas móviles, peligrosas y desprotegidas de la unidad de accionamiento deben instalarse a una altura superior a 2,5 m del suelo o en otro nivel que permita acceder a ellas.
- Instale el mecanismo de accionamiento para el desbloqueo manual a una altura inferior a 1,8 m.
- El mecanismo de accionamiento de un botón debe situarse a escasa distancia de la pieza accionada pero alejado de las piezas móviles. Debe instalarse a una altura mínima de 1,5 m y no ser accesible al público.
- La masa y la dimensión de la pieza accionada deben ser compatibles con el par nominal y el tiempo de funcionamiento nominal.
- Los mecanismos de control fijos deben ser claramente visibles después de su instalación.
- La pieza accionada debe ser compatible con el par de giro nominal (0,3 N.m) y el tiempo de funcionamiento nominal (12 min).
- Diámetro mínimo del tubo: 25 mm Ø.
- La unidad de accionamiento debe instalarse

a una altura de, al menos, 2,5 m del suelo o a otro nivel al que se pueda acceder.

- El interruptor de desconexión de todos los polos se debe integrar en el cableado fijo, de conformidad con la normativa de cableado.
- El dispositivo solo debe alimentarse a una tensión muy baja de seguridad, según el etiquetado del mismo.
- Antes de instalar la unidad de accionamiento, retire las cadenas o componentes innecesarios y desactive cualquier equipo que no tenga que estar encendido.
- La batería debe retirarse del dispositivo antes de desecharlo. El dispositivo debe estar desconectado de la red eléctrica al retirar la batería. La batería debe desecharse de forma segura.

## Declaración de la UE

Por la presente, Coulisse declara que el tipo de equipo de radio CMD-02 cumple la Directiva 2014/53/UE.

El texto completo de la declaración de conformidad de la UE está disponible en la siguiente dirección de internet: [www.my.coulisse.com](http://www.my.coulisse.com)

**1** Activar el motor

- i** Activar el motor moviendo el interruptor a la posición 1.

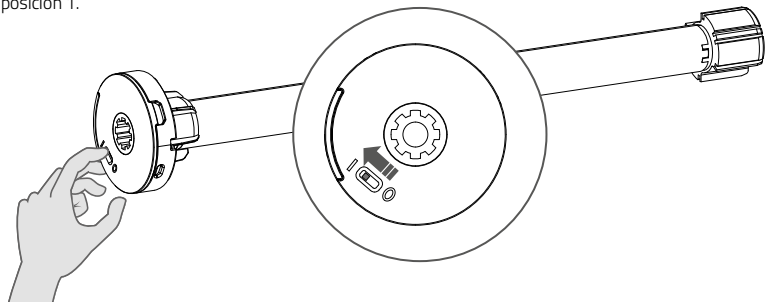
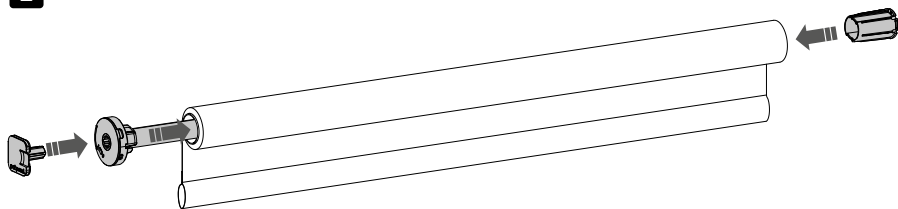
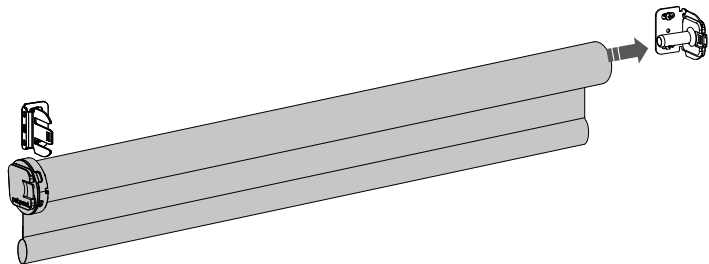
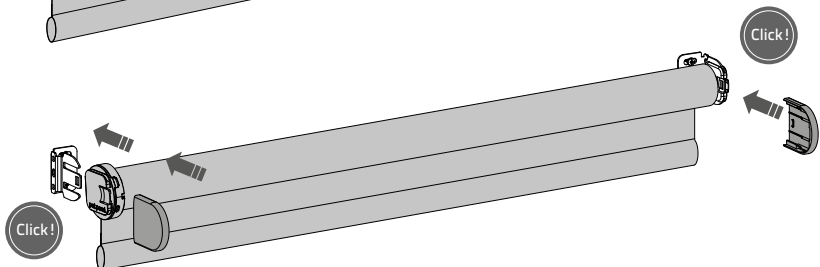
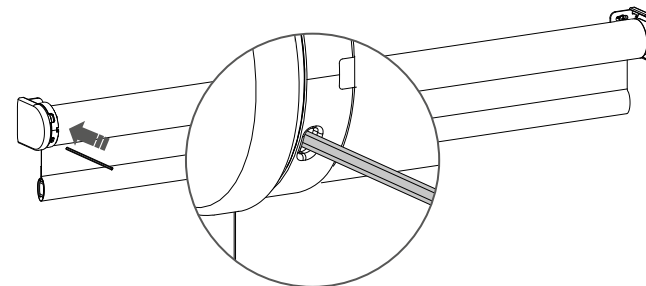
**2****3****4****5****6** Emparejar un mando

- 6.1** Pulse brevemente el botón **programar** con un objeto de punta en el motor. La enrollable se moverá para indicar que el modo de programación ha sido activado. (La enrollable seguirá moviéndose hasta que el modo de programación se desactive).

- 6.2** Pulse el botón **emparejar** en la parte posterior del mando para emparejar la enrollable. La enrollable dejará de moverse en breve para indicar que el mando ha sido emparejado.

- i** Repita los pasos 6.1 - 6.2 para quitar una enrollable de un canal.

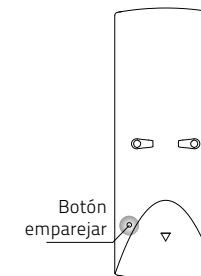

- i** Las posiciones finales deben ser programadas para el uso correcto de la enrollable y para evitar que se dañe. Avance hasta el paso 12 si ya han sido configuradas.

**7** Compruebe el sentido de la rotación

**ADVERTENCIA:** riesgo de daños. Detenga la enrollable antes de llegar a la posición final.

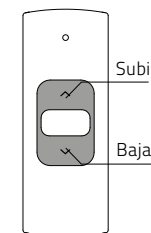
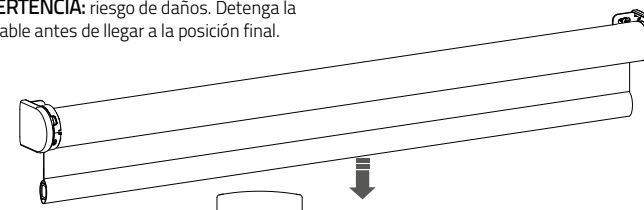

- 7.1** Pulse brevemente el botón **bajar** para comprobar si la enrollable se desenrolla correctamente. Si la enrollable sube, se debe modificar el sentido de la rotación.

- 7.2** Pulse simultáneamente los botones **subir** y **bajar** para cambiar el sentido de la rotación.

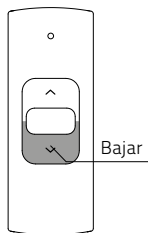
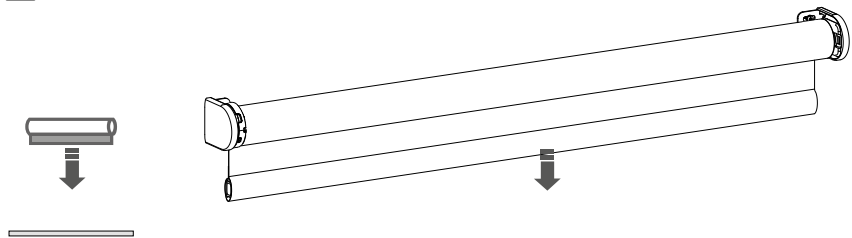
**8** Ajustar la posición inferior

- 8.1** Mantenga pulsado el botón **bajar** hasta que la enrollable alcance la posición inferior deseada.  
**ADVERTENCIA:** riesgo de daños.  
 Acérquese lentamente a la posición inferior.

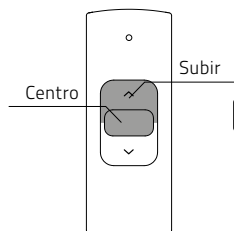
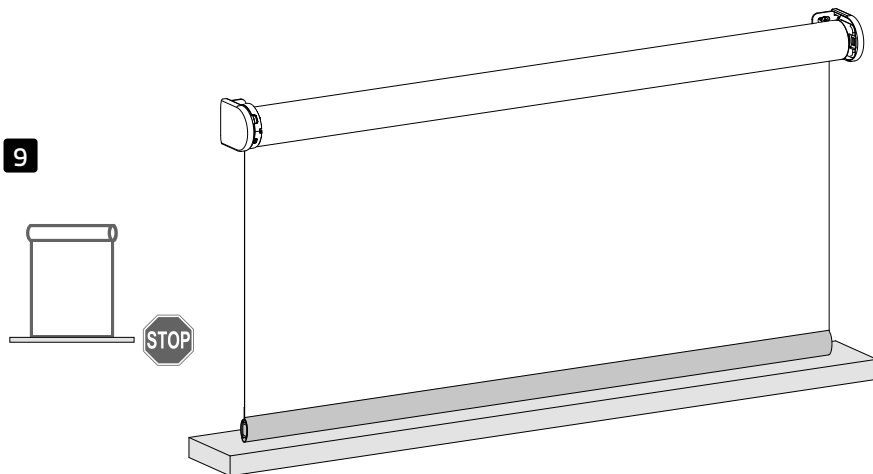
**9**

- 9.1** Mantenga pulsado simultáneamente el botón del **centro** y el botón **subir** hasta que la enrollable se detenga y vuelva a moverse. La posición inferior se ha guardado.

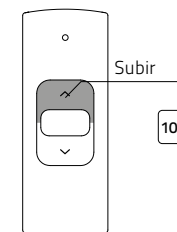
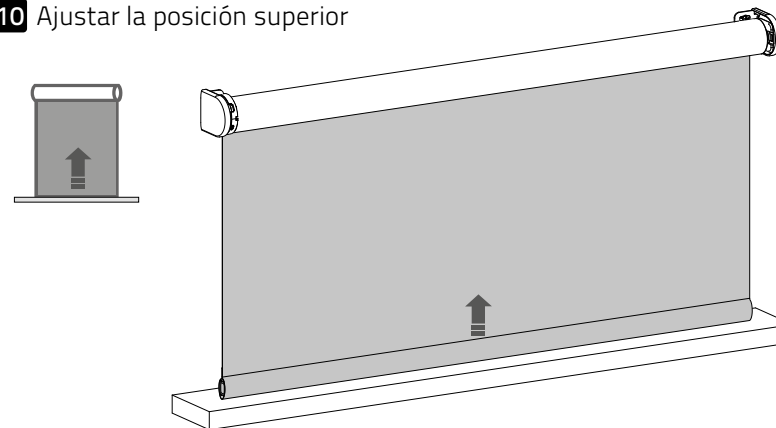
**10** Ajustar la posición superior

- 10.1** Mantenga pulsado el botón **subir** hasta que la enrollable alcance la posición superior deseada.  
**ADVERTENCIA:** riesgo de daños.  
 Acérquese lentamente a la posición superior.

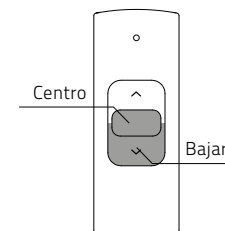
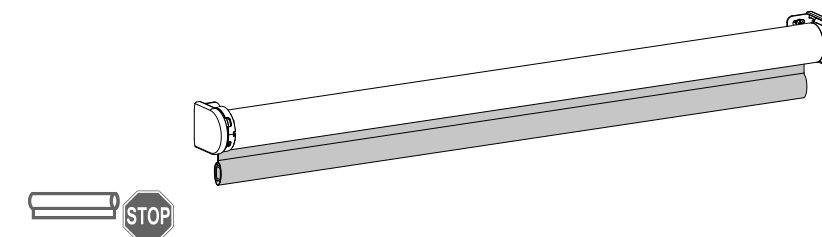
**11**

- 11.1** Mantenga pulsado simultáneamente el botón del **centro** y el botón **bajar** hasta que la enrollable se detenga y vuelva a moverse. La posición superior se ha guardado.



## 12 Ajustar la posición favorita (opcional)

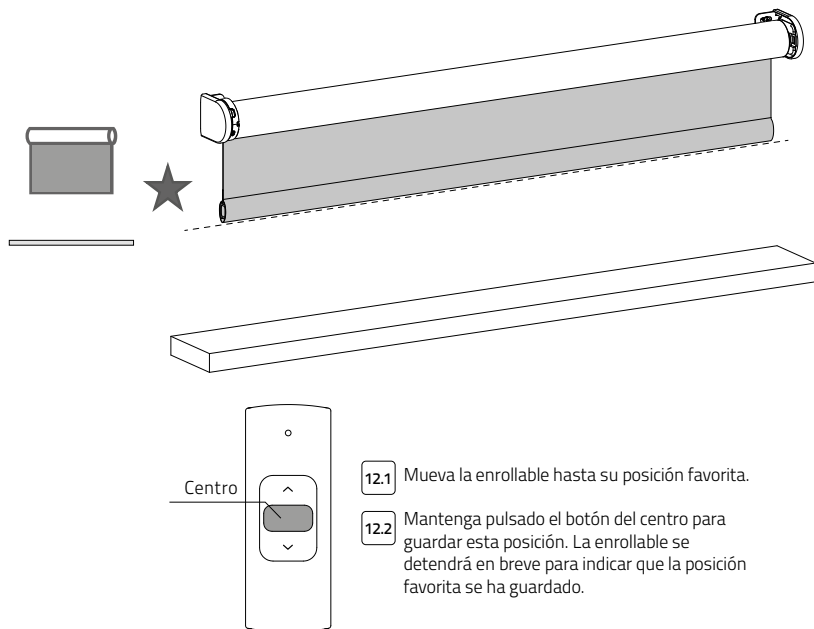

12.1 Mueva la enrollable hasta su posición favorita.

12.2 Mantenga pulsado el botón del centro para guardar esta posición. La enrollable se detendrá en breve para indicar que la posición favorita se ha guardado.

## 13 Desactivar el modo de programación

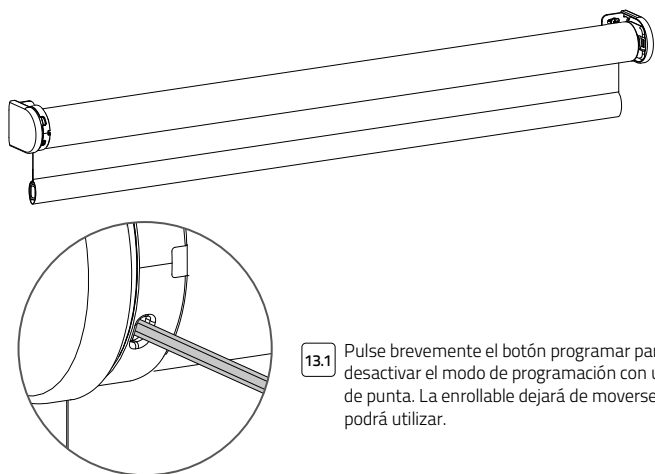

13.1 Pulse brevemente el botón programar para desactivar el modo de programación con un objeto de punta. La enrollable dejará de moverse y se podrá utilizar.

## 14 Utilización de la enrollable

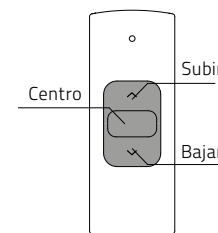
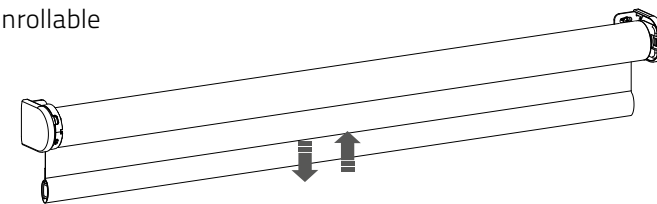
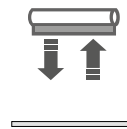

**i Mando a distancia:** Presione **subir** o **bajar** para utilizar la enrollable. Presione el botón del **centro** para detener la enrollable.

## 15 Mover hasta la posición favorita

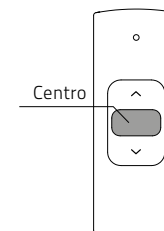
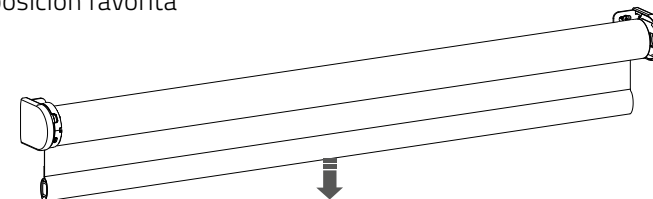
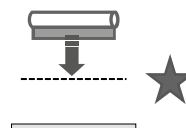

**i Mando a distancia:** presione el botón del **centro** para mover la enrollable hasta la posición favorita.

## 16 Restablecer la posición favorita

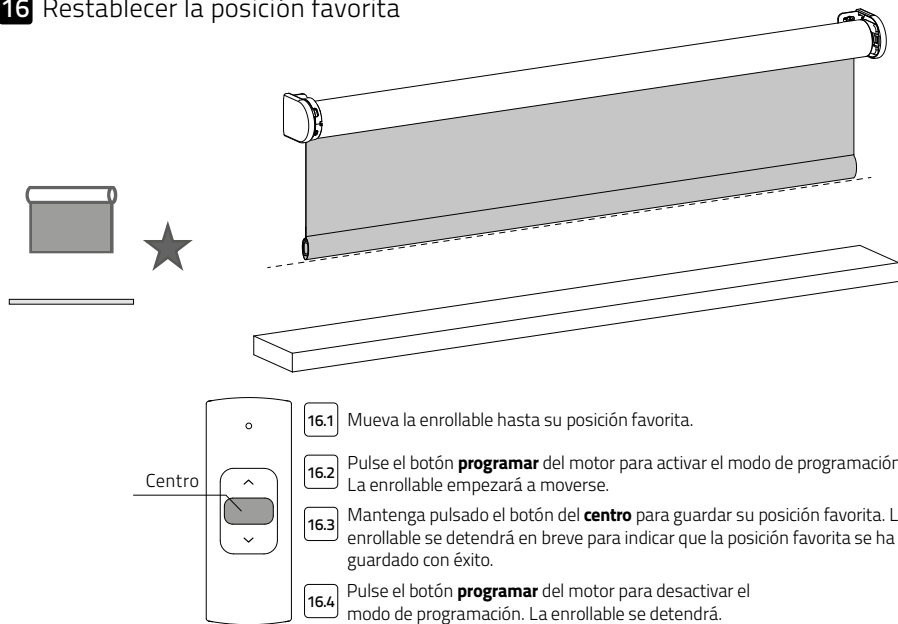

## 17 Reiniciar la enrollable

**i** Es posible borrar solamente las posiciones finales o bien restablecer los valores de fábrica. Al restaurar los ajustes de fábrica, se borrarán las posiciones finales y la conexión a cualquier mando emparejado.

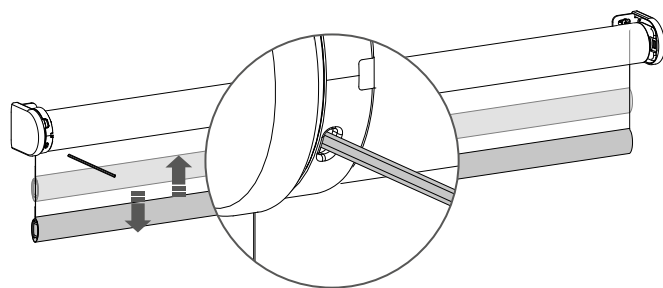

17.1 Pulse brevemente el botón **programar** del motor para activar el modo de programación.

**i** **Borrar las posiciones finales:** para borrar las posiciones finales de la enrollable, mantenga pulsado el botón **programar** hasta que la enrollable deje de moverse una primera vez y siga pulsando el botón hasta que la enrollable se detenga por segunda vez. (aproximadamente 10 segundos)

**i** **Restablecimiento de fábrica:** para restablecer los valores de fábrica de la enrollable, mantenga pulsado el botón durante al menos 20 segundos. La enrollable se detendrá dos veces. Después de la segunda vez, la enrollable dará un paso más para confirmar que se han restablecido los valores de fábrica.

## 18 Recargar la batería

**i** Utilice el cable micro-USB para cargar el motor.

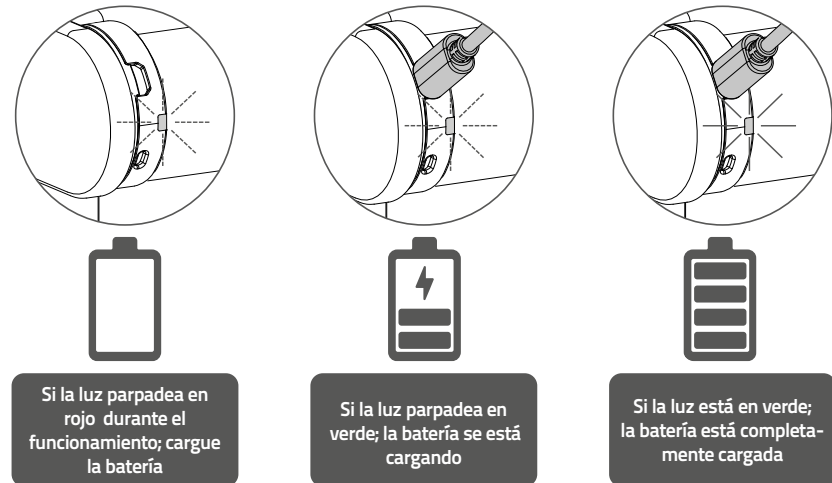

## Preguntas frecuentes

Problema	Causa	Solución
La enrollable no funciona.	El motor no está activado	Active el motor. Consulte el paso 1.
	La batería del motor está descargada.	Cargue el motor. Consulte el paso 18.
	Las pilas del mando no tienen carga. (Las luces del mando parpadean rápidamente).	Sustituya las pilas del mando. Consulte el manual del mando.
	Las pilas del mando están mal colocadas.	Sustituya las pilas del mando. Consulte el manual del mando.
	Interferencias de radiofrecuencias	Asegúrese que la antena del motor esté fuera del alcance de objetos metálicos.
	La distancia entre el mando y el motor es demasiado grande.	Acérquese al motor.
	El mando no está conectado a la enrollable.	Empareje el mando con el motor. Consulte el paso 6.
La luz del motor parpadea en rojo.	La batería del motor está descargada.	Cargue el motor. Consulte el paso 19.
La enrollable no se carga.	El cargador no está enchufado o no funciona.	Pruebe con un cargador diferente o compruebe que el cargador esté enchufado a la toma de corriente.
La enrollable avanza a pasos pequeños.	No se han programado las posiciones finales.	Programa las posiciones finales. Consulte los pasos 8 - 11.
No se puede programar la posición favorita.	No se han programado las posiciones finales.	Programa las posiciones finales. Consulte los pasos 8 - 11.
La enrollable baja demasiado.	Las posiciones finales se han programado mal.	Vuelva a programar las posiciones finales. Consulte los pasos 8 - 11.
La enrollable se mueve en la dirección opuesta.	El sentido de la rotación se ha configurado mal.	Cambie el sentido de la rotación. Consulte el paso 7.
La enrollable no para de moverse arriba y abajo.	La enrollable está en el modo de programación.	Pulse el botón programar del motor para salir del modo de programación.

Para estar al día con la información y  
consultar los manuales actualizados, visite  
[rtube.nl/cmd-02](http://rtube.nl/cmd-02)

Aviso legal:

© Copyright Coulisse

Todos los derechos reservados. Ninguna de las partes de esta publicación puede ser reproducida, almacenada en sistemas de recuperación, o transmitida en ninguna forma ni por ningún medio, ya sea electrónico, mecánico, fotocopiado, grabado, digital o de ninguna otra manera, sin el consentimiento por escrito del editor.

A pesar de que este manual se ha preparado con el máximo cuidado, Coulisse B.V. no asumirá ninguna responsabilidad por daños causados por errores y/o defectos en este manual.

Coulisse B.V. se reserva el derecho de actualizar el manual y revisar y/o cambiar el contenido en cualquier momento, sin la obligación de notificar tales revisiones o cambios a ninguna persona o entidad.

La versión más reciente de este manual sustituye a todas las versiones anteriores. La versión más reciente está disponible en [my.coulisse.com](http://my.coulisse.com) o a través de su representante de Coulisse.

Le invitamos a que nos envíe sus observaciones y comentarios acerca de este manual de Coulisse a la dirección de correo electrónico: [manuals@coulisse.com](mailto:manuals@coulisse.com).

Coulisse B.V. Vonderweg 48 7468 DC Enter The Netherlands  
T +31 547 85 55 55 F +31 547 85 55 50 E info@coulisse.com

coulisse.com