

GENIUS

DER GENIALE ENERGIESPARREGLER

INSTALLATION & OPERATION GUIDE



GENIUS BLE100

Die folgende Bedienungsanleitung wird Sie bei Inbetriebnahme und Gebrauch Ihres GENIUS BLE 100 begleiten und dabei alle wesentlichen Fragen beantworten. Bitte lesen Sie sich diese Bedienungsanleitung aufmerksam durch, bevor Sie Ihren GENIUS BLE 100 verwenden.

1.	Lieferumfang	3
2.	Bestimmungsgemäße Verwendung	4
3.	Warnhinweise	4
4.	Vorwort	5
5.	Bedien- und Anzeigeelemente	6
6.	Inbetriebnahme	7
	6.1 Batterien einlegen/wechseln	7
	6.2 Montage am Heizkörper	8
	6.3 Adapter	9
	6.4 Adaptierung	10
	6.5 Demontage	10
7.	Temperatureinstellung	11
8.	EUROTRONIC GENIUS App	11
	8.1 Geräte (App)	13
	8.2 Temperatur (App)	13
	8.3 Heizprofil (App)	14
	8.4 Urlaub (App)	14
	8.5 Einstellungen (App)	15
	8.6 Support (App)	15
9.	Weitere Funktionen	16
10.	Reinigung und Lagerung	16
11.	Hilfe und FAQ	17
12.	Technische Daten	18
13.	Support und Kontakt	18
14.	Hinweis zum Umweltschutz	19
15.	Garantiehinweis	19

1. LIEFERUMFANG

GENIUS BLE 100

- 1x GENIUS BLE 100
- 1x Bedienungsanleitung
- 3x Adapter (Danfoss RA / RAV / RAVL)
- 1x Schraube für Adapter

HINWEIS: Die nachstehenden Abbildungen dienen lediglich der Veranschaulichung und können vom tatsächlichen Produkt abweichen.

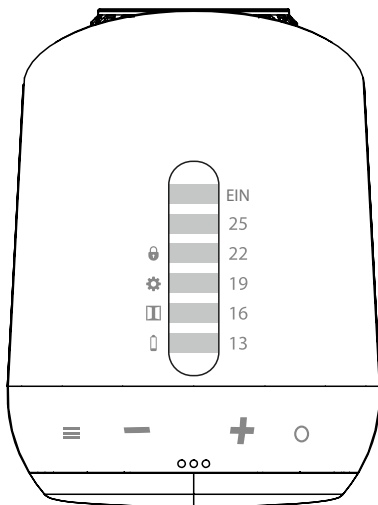

GENIUS Energiesparregler

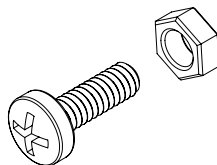

Schraube
für Adapter

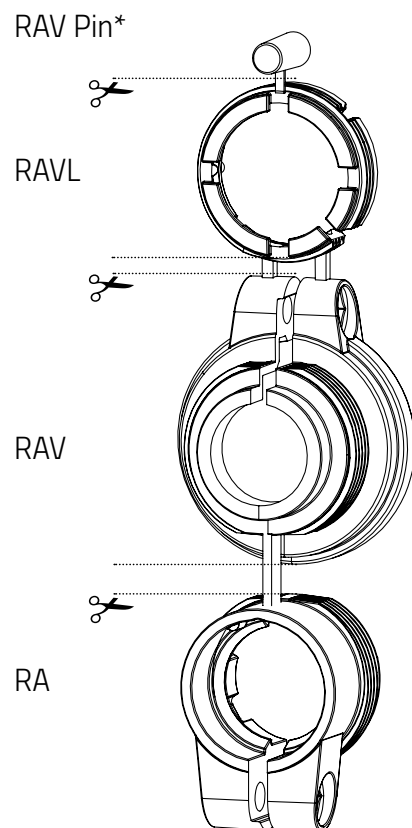

* Bei Verwendung des RAV-Adapters benötigen Sie den RAV Pin zur Verlängerung des Ventilstößels.

HINWEIS: Überprüfen Sie bitte den Lieferumfang auf Vollständigkeit und Unversehrtheit.

2. BESTIMMUNGSGEMÄSSER VERWENDUNG

GENIUS BLE 100

Der Genius BLE 100 ist ein programmierbarer elektrischer Funk-Thermostat zur Regelung von Heizkörpern. Betreiben Sie das Gerät nur in Innenräumen. Jeder andere Einsatz als in dieser Bedienungsanleitung beschrieben ist nicht bestimmungsgemäß und führt zu Garantie- und Haftungsausschluss. Dies gilt auch für Umbauten und/oder Veränderungen. Lesen Sie sich die Bedienungsanleitung genau durch und bewahren Sie diese auf. Reichen Sie das Produkt nur zusammen mit der Bedienungsanleitung an dritte Personen weiter.

3. WARNHINWEISE

SICHERHEITSHINWEIS

- GENIUS BLE 100 ist für die Verwendung in Gebäuden vorgesehen.
- Betreiben Sie GENIUS BLE 100 nur wie in der Bedienungsanleitung beschrieben.
- GENIUS BLE 100 sollte nur an einem trockenen und staubfreien Ort ohne direkte Sonneneinstrahlung in Gebrauch genommen werden.
- Betreiben Sie das Gerät nicht weiter, wenn es offensichtliche Beschädigungen aufweist.
- GENIUS BLE 100 darf nicht umgebaut, modifiziert oder geöffnet werden.



WARNUNG! EXPLOSIONSGEFAHR!

Unsachgemäßer Umgang mit Batterien kann zur Explosion führen.

- Erhitzen Sie Batterien nicht und werfen Sie Batterien nicht in offenes Feuer.
- Legen Sie Batterien nicht in direktes Sonnenlicht.
- Schützen Sie Batterien vor starker Erwärmung.
- Schließen Sie die Batterien nicht kurz.
- Versuchen Sie niemals, nicht-aufladbare Batterien zu laden.
- Nehmen Sie Batterien niemals auseinander.
- Verwenden Sie keine neuen und gebrauchten Batterien zusammen.
- Beachten Sie beim Einlegen der Batterien die korrekte Polarität (+/-).
- Bevor Sie die Batterien einsetzen, reinigen Sie die Batterien und die Kontakte im Thermostat.

WARNUNG! VERÄTZUNGSGEFAHR!

Auslaufende Batteriesäure kann zu Verätzungen führen.

- Vermeiden Sie den Kontakt von Batteriesäure mit Haut, Augen und Schleimhäuten.
- Spülen Sie bei Kontakt mit Batteriesäure die betroffenen Stellen sofort mit reichlich klarem Wasser und suchen Sie einen Arzt auf.

WARNUNG! VERLETZUNGSGEFAHR!

Wenn Kinder mit dem Thermostat oder der Verpackung spielen, können Sie Kleinteile verschlucken und ersticken.

- Lassen Sie Kinder nicht mit dem Thermostat oder der Verpackung spielen.
- Halten Sie Batterien von Kindern fern. Suchen Sie unverzüglich einen Arzt auf, wenn Batterien verschluckt wurden.

4. VORWORT

GENIUS BLE 100

Vielen Dank, dass Sie sich für ein Produkt der Eurotronic Technology GmbH entschieden haben. Dieses Gerät kann die Temperatur in Ihren Räumen bequem und ganz nach Ihren Wünschen anpassen und kann Ihnen dabei helfen, Ihre Heizkosten effektiv zu senken.

Entwicklung und Fertigung sind zu 100 % „Made in Germany“, was höchste Qualität und Technik gewährleistet. Diese Bedienungsanleitung wird Ihnen dabei helfen, Ihr Gerät einfach und schnell in Betrieb zu nehmen.

DAS IST GENIUS BLE 100

Der Energiesparregler GENIUS BLE 100 ist ein intelligenter Heizkörperregler, mit moderner und einfacher Bedienung, der sich bequem über Bluetooth (von Zuhause) mit der kostenlosen App programmieren und steuern lässt.



Heizkosten sparen durch energieeffiziente Steuerung.



Touchcontrol ermöglicht perfekte Kontrolle sowie einfache und übersichtliche Bedienung.



Einfache Montage ohne Eingriff ins Heizungssystem.



Bluetooth ermöglicht einfaches Bedienen und Steuern über die kostenlose App.

5. BEDIEN- UND ANZEIGEELEMENTE

GENIUS BLE 100

Um ins Menü zu gelangen, drücken Sie bitte die **MENU**-Taste. Mit den Tasten **PLUS** und **MINUS** können Sie durch das Menü navigieren.

Im normalen Modus können Sie mit **PLUS** und **MINUS** die Temperatur einstellen.

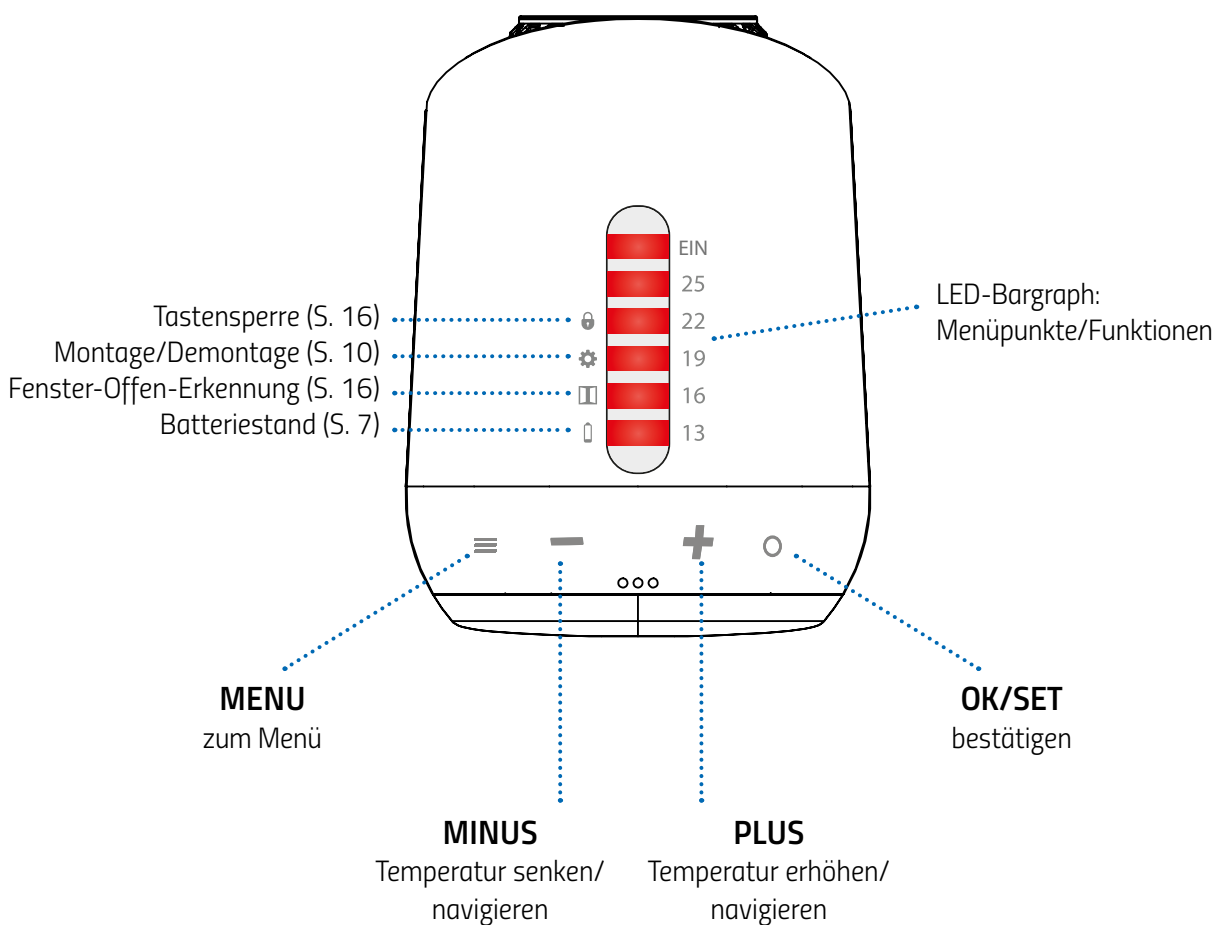

Manuelle Bedienung:

Mit **PLUS/MINUS** ist jederzeit eine manuelle Änderung der Raumtemperatur möglich. Im AUTO-Modus bleibt diese manuell eingestellte Temperatur dann bis zum nächsten Schaltpunkt bestehen. Danach wechselt GENIUS BLE 100 wieder auf das eingestellte Heizprogramm.

6. INBETRIEBNAHME

GENIUS BLE 100

6.1 BATTERIEN EINLEGEN/WECHSELN

1. Entfernen Sie den Batteriedeckel, indem Sie ihn an der Einkerbung nach oben ziehen (Abb. 1).
2. Legen Sie nun die Batterien ein. **Achten Sie auf die richtige Polarität! Verwenden Sie keine Akkus!**
3. Bringen Sie den Batteriefachdeckel wieder am GENIUS BLE 100 an (Abb. 2), indem Sie ihn aufdrücken bis es klickt.

Nur bei der Erstinbetriebnahme und nach dem Zurücksetzen auf Werkseinstellungen befindet sich der GENIUS BLE 100 im Menümodus nachdem Sie die Batterien eingelegt haben. Der Menüpunkt Montage / Demontage blinkt.

- Bei einem Wechsel der Batterien wird diese Stufe übersprungen und der Adaptierungslauf erfolgt automatisch.
- Bei einem späteren Batteriewechsel bleiben die Konfiguration erhalten.

- Bitte beachten:
- Die Tastensperre wird deaktiviert.
 - Die Solltemperatur wird auf 16° gesetzt.

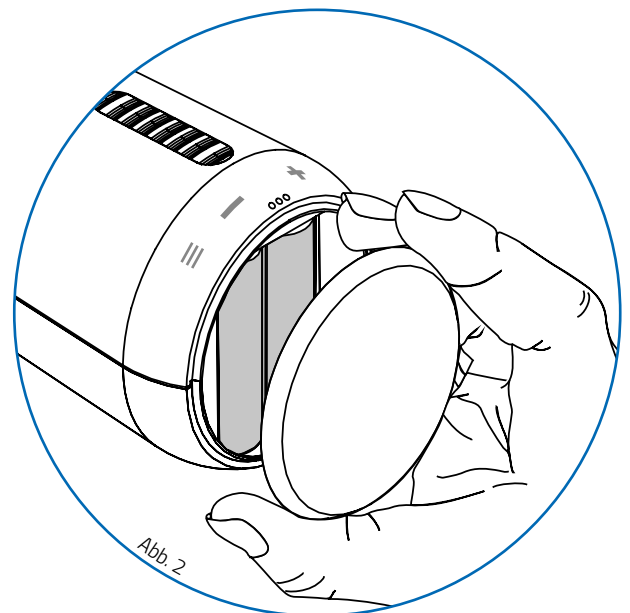
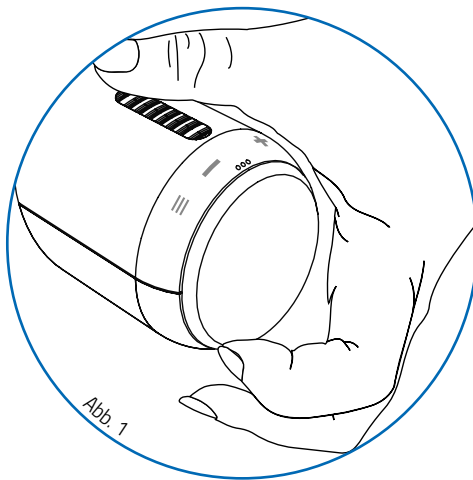

BATTERIE:

Wenn die Batterien schwach sind, blinkt die LED für Batterie dauerhaft, bis die Batterien gewechselt werden.



6.2 MONTAGE AM HEIZKÖRPER

GENIUS BLE 100

Die Montage von GENIUS BLE 100 ist problemlos auf allen bekannten Ventilunterteilen möglich (siehe Adapterliste unter <https://eurotronic.org/service/faq>).

1. Alten Thermostatkopf ganz aufdrehen, Befestigung lösen und vom Ventil abziehen (Abb.3).
2. Wählen Sie ggf. einen passenden Adapter und montieren Sie ihn auf das Ventil (Abb.4).
3. Drehen Sie das Thermostat auf das Ventil bzw. auf den Adapter, indem Sie die Überwurfmutter im Uhrzeigersinn aufdrehen (Abb.5).

ACHTUNG:

Achten Sie darauf, dass sich das Gerät auch bei späterer Montage / Demontage im Installationsmodus befindet. Ausschließlich in dieser Position montieren / demontieren.

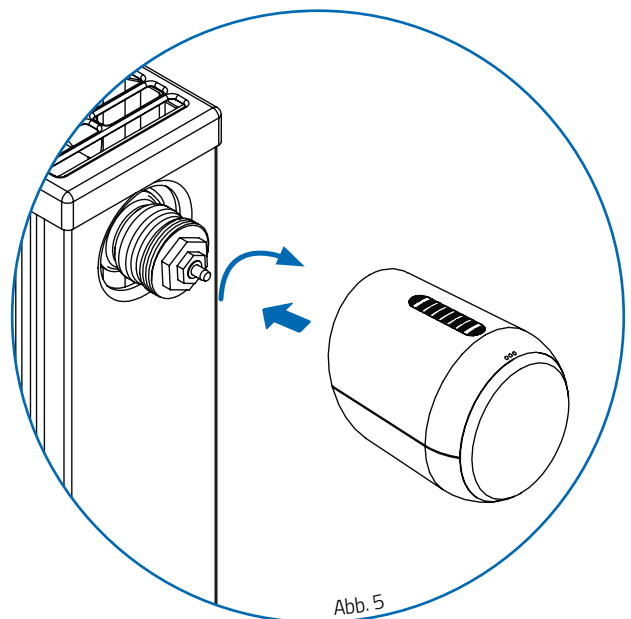
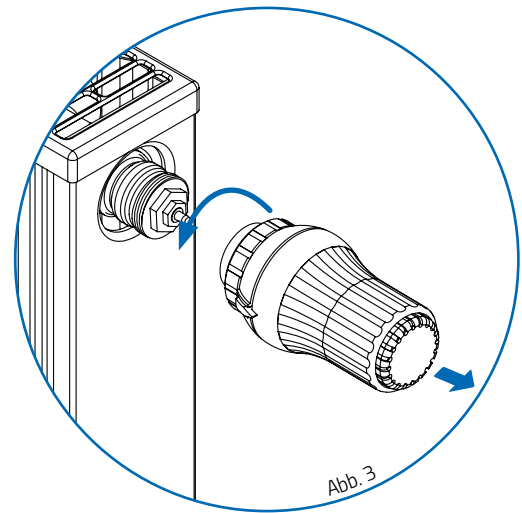
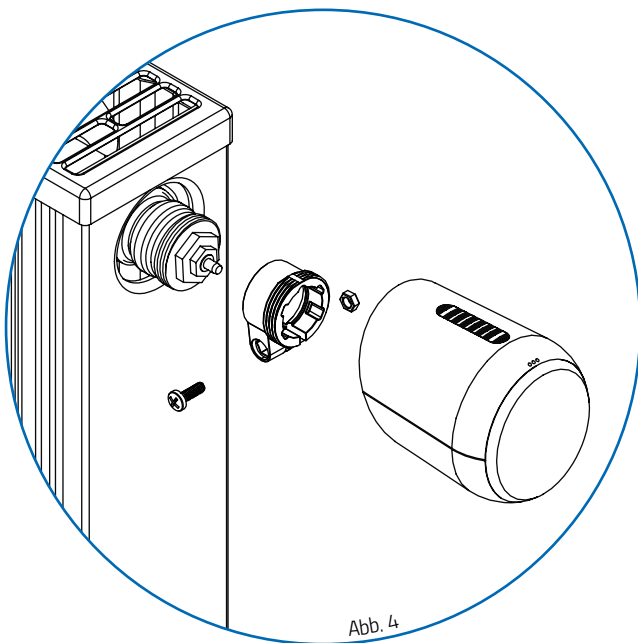

6.3 ADAPTER

GENIUS BLE 100



Abb. 6

HINWEIS:

Entfernen Sie die Verbindungsstücke der Kunststoff-Adapter restlos (Abb.6), bevor Sie einen der beiliegenden Adapter verwenden! Verwenden Sie bei Danfoss RA/RAV die beiliegende Schraube und Mutter.

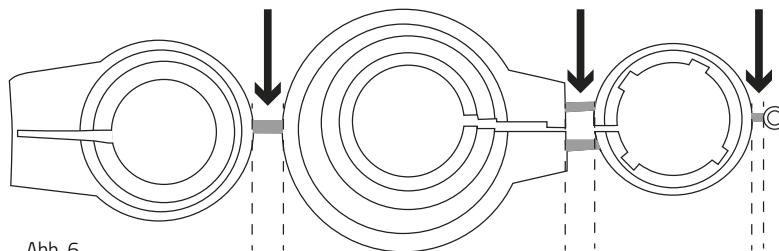

Für folgende Ventile ist kein Adapter erforderlich:

Heimeier; Junkers Landys+Gyr; MNG; Honeywell; Braukmann, da diese ein Gewindemaß von M30 x 1,5 mm haben. Die Adapter für Danfoss RAV (Pin muss auf Ventilstößel gesteckt werden) Danfoss RA und Danfoss RAVL liegen bei.

Für die folgenden Ventile benötigen Sie einen Adapter:

Herz M28 x 1,5 mm; Comap M28 x 1,5 mm; Vaillant 30,5 mm; Oventrop M30 x 1,0 mm; Meges M38 x 1,5 mm; Ondal M38 x 1,5 mm; Giacomini 22,6 mm; Rosswainer M33 x 2,0 mm; Markaryd M28 x 1,0 mm; Ista M32 x 1,0 mm; Vama M28 x 1,0 mm; Pettinaroli M28 x 1,5 mm; T+A M28 x 1,5 mm; Gampper 1/2/6; Danfoss RA/RAV/RAVL.

Weitere kostenpflichtige Messing-Adaptertypen finden Sie unter: <http://shop.eurotronic.org>

Falls Sie nicht sicher sind, welches Ventil Sie haben, schauen Sie unter: <https://eurotronic.org/Service/FAQ> unter dem Link Adapterliste.

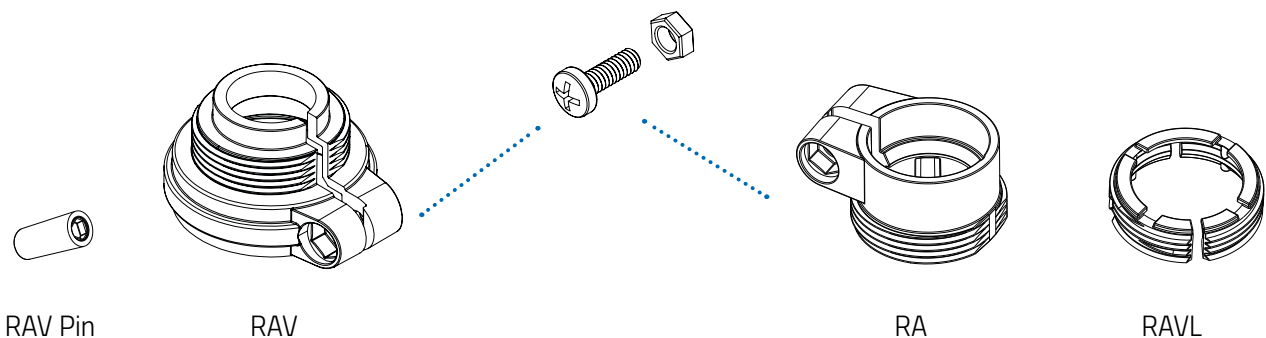

RAV Pin

RAV



RA

RAVL

6.4 ADAPTIERUNG

GENIUS BLE 100

Nach vorgenommener Montage kann GENIUS BLE 100 mit dem Adaptieren starten. Die LED für Montage/Demontage  blinkt bereits, bestätigen Sie die Adaptierung durch langes Drücken der **OK/SET**-Taste (3 Sekunden). Nach Bestätigung startet die Adaptierung. Das Gerät passt sich jetzt dem Hub Ihres Ventilunterteiles an. Hierzu wird das Ventil nun mehrfach geöffnet und geschlossen, um die jeweiligen Endpunkte zu erlernen. Über die LEDs wird ein Lauflicht angezeigt. Nach erfolgreicher Adaptierung geht GENIUS BLE 100 in den Normalbetrieb über, die LEDs zeigen die Solltemperatur an. Nach ca. 5 Sekunden geht das Thermostat in den Standby-Modus.

- | Sollte eine erneute Adaptierung notwendig sein, z. B. wenn Ihr Heizkörper in der AUS-Position nicht kalt wird, bitte im Menü Montage/Demontage  auswählen. Mit **OK/SET** bestätigen und die Adaptierung erneut beginnen.
- | Wenn die LED für Montage/Demontage  wieder blinkt, setzen Sie GENIUS BLE 100 auf das Heizkörperventil und nehmen Sie dann die Batterien kurz heraus, um einen Reset durchzuführen.

6.5 DEMONTAGE

Um GENIUS BLE 100 zu demontieren, drücken Sie auf Ihrem Regler die **MENU**/Menütaste. Navigieren Sie mit **PLUS/MINUS** zum Menüpunkt für Montage/Demontage  und bestätigen Sie mit **OK/SET**. Über die LEDs wird ein Lauflicht angezeigt. Warten Sie kurz bis die LED für Einstellung blinkt. Drehen Sie nun die Überwurfmutter gegen den Uhrzeigersinn auf und nehmen Sie GENIUS BLE 100 vom Ventil ab (Abb.7).

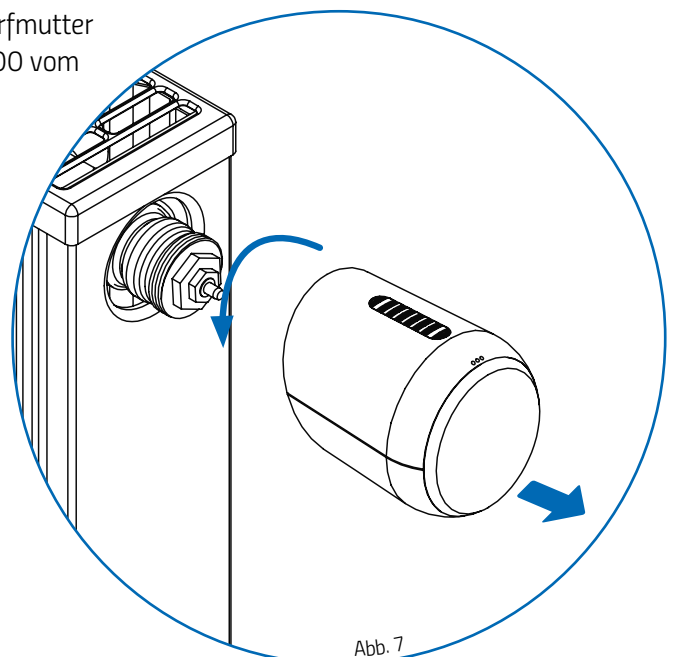

7. TEMPERATUREINSTELLUNG

GENIUS BLE 100

Die Temperatur kann über die Tasten **PLUS** und **MINUS** beliebig eingestellt werden. Dabei wird die Temperatur immer in 1,5° Schritten erhöht oder gesenkt.

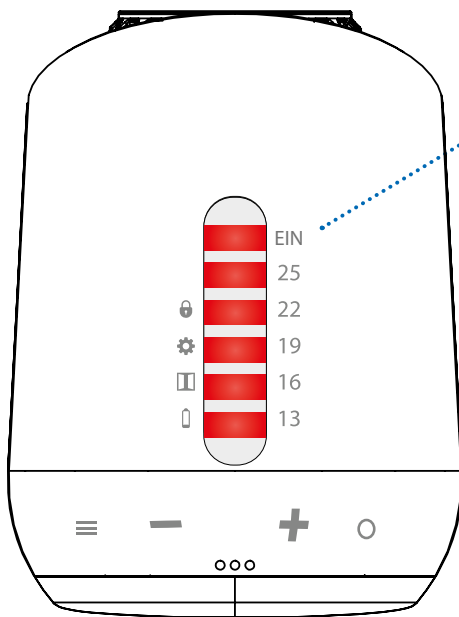

- alle 6 LEDs an: > 28° = Heizung AN (Ventil voll geöffnet, keine Regelung)
- LED 1 bis 5 an, 6 blinkt: 28°
- LED 1 bis 5 an: 26,5°
- LED 1 bis 4 an, 5 blinkt: 25°
- LED 1 bis 4 an: 23,5°
- LED 1 bis 3 an, 4 blinkt: 22°
- LED 1 bis 3 an: 20,5°
- LED 1 und 2 an, 3 blinkt: 19°
- LED 1 und 2 an: 17,5°
- LED 1 an, 2 blinkt: 16°
- LED 1 an: 14,5
- LED 1 blinkt: 13°
- keine LED an: < 8° = Heizung AUS (Frostschutzfunktion aktiv)

8. EUROTRONIC GENIUS APP

Um den Datenaustausch zwischen dem Genius BLE 100 und Ihrem Smartphone bzw. Tablet zu ermöglichen, müssen folgende Schritte beachtet werden:

- Stellen Sie sicher, dass auf Ihrem Smartphone Bluetooth aktiviert ist. (Voraussetzung ist die Verfügbarkeit von Bluetooth 4.2)
- Laden Sie die kostenlose Eurotronic GENIUS App aus dem Google Play Store bzw. App Store herunter. Alternativ scannen Sie den QR-Code mit Ihrem Smartphone.



Bei der Installation der App wird durch das Betriebssystem (Android) die Erlaubnis auf den Zugriff des aktuellen Standorts abgefragt. Diese Abfrage ist mit „JA“ zu beantworten um Fehler bei der Bluetooth-Verbindung zu vermeiden.

HINWEIS: Die Information „aktueller Standort“ wird **nicht** von der Eurotronic Genius App verlangt, sondern vom Betriebssystem für die Bluetooth Verbindung.

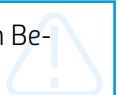

8. EUROTRONIC GENIUS APP

GENIUS BLE 100

HINWEISE:

- Die folgende Beschreibung bezieht sich beispielhaft auf die Android-App. Bei der Bedienung der iOS-App können geringfügige Abweichungen möglich sein.
- Verwenden Sie bitte stets die aktuelle Version der App aus dem Google Play Store bzw. App Store. Einige Beschreibungen in dieser Anleitung verhalten sich bei neueren Versionen der App ggf. anders.
- Bei der Bedienung muss zuerst eine Bluetooth-Verbindung zum Gerät aufgebaut werden, bevor eine Aktion ausgeführt wird. Sie bemerken deshalb eine verzögerte Reaktion auf Ihre Bedienung.

Starten Sie die App.



Bitte wählen Sie Ihr Gerät aus:
GENIUS BLE100.

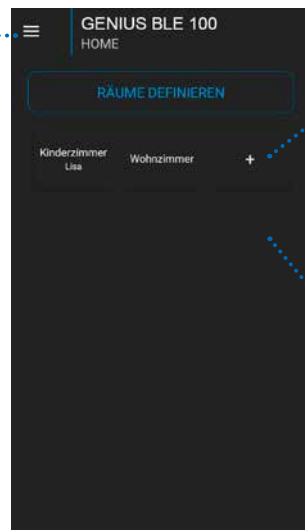
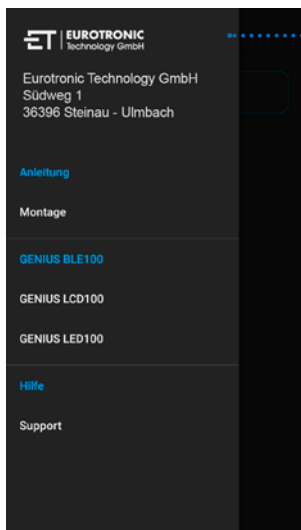

Legen einen neuen Raum an oder wählen Sie den Raum aus. Sie können bis zu 12 Räume anlegen.

Drücken Sie lange um den bereits erstellten Raum zu bearbeiten/umzubenennen.

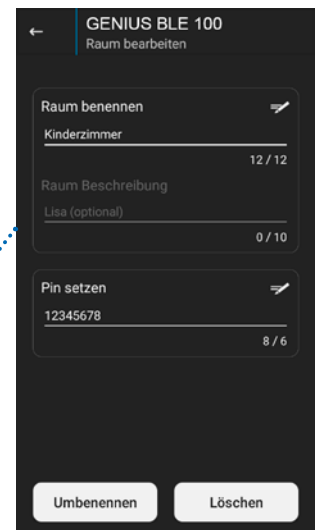

HINWEIS: Wenn Sie mehrere Geräte verwenden wollen, nehmen Sie die Geräte nacheinander in Betrieb, um eine eindeutige Zuordnung des Gerätes vornehmen zu können.



8.1 GERÄTE (APP)

GENIUS BLE 100

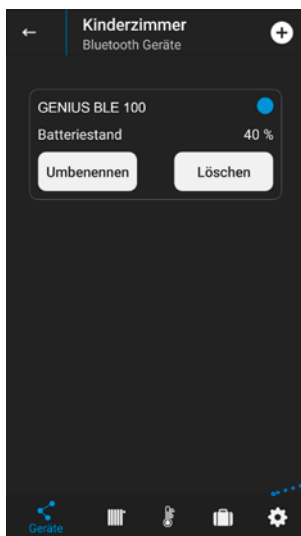

Sobald ein Raum angelegt ist, sucht Ihr Smartphone nach Geräten in Ihrer Umgebung. Fügen Sie einen Thermostat Ihrem Raum hinzu.

Je nach Modell wird Ihr Energiesparregler mit dem Namen „GENIUS BLE 100“ oder „Comet Blue“ angezeigt.

Über das Menü unten können Sie Menüpunkte „Temperatur“, „Heizprofil“, „Urlaub“ und „Einstellungen“ erreichen.

HINWEIS: Das Gerät übernimmt Datum und Uhrzeit von Ihrem Smartphone.

8.2 TEMPERATUR (APP)

Unter dem Menüpunkt „Temperatur“ können Sie Ihre Wohlfühltemperatur einstellen.

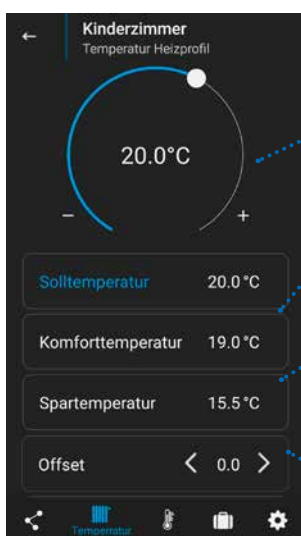

Mit dem Stellrad können Sie Ihre Temperaturen einstellen, welche dann für Ihre Heizprofile verwendet werden.

Die Solltemperatur wird bis zum nächsten Wechsel von Komfort- oder Spartemperatur gehalten, den die Zeitschaltung vorgibt.

Bestimmen Sie, mit welcher Temperatur während der Heizzeiten geheizt werden soll. Wählen Sie dazu den Button „Komforttemperatur“ aus und stellen Sie die Temperatur über das Stellrad ein.

Bestimmen Sie, wie weit die Temperatur während den Sparzeiten abgesenkt werden soll. Wählen Sie dazu den Button „Spartemperatur“ aus und stellen Sie die Temperatur über das Stellrad ein.

Wenn die gefühlte Temperatur von der eingestellten Temperatur abweicht, ist eine Temperaturanpassung von -5° bis +5° möglich.

HINWEIS: Bei einem Wechsel der Batterien wird die Solltemperatur auf 16° gesetzt.

8.3 HEIZPROFIL (APP)

GENIUS BLE 100

Unter dem Menüpunkt „Heizprofil“ können Sie individuelle Heizprofile erstellen.



Hier können Sie ein Heizprofil für die **ganze Woche** erstellen.

Hier können Sie unterschiedliche Heizprofile für die **Wochentage** und die **Wochenenden** erstellen.

Hier können Sie für **jeden Tag** ein individuelles Heizprofil erstellen.

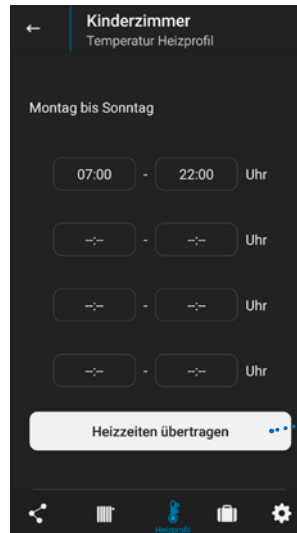

Stellen Sie hier ein, in welchen Zeitperioden die Komforttemperatur aktiv sein soll. In der übrigen Zeit gilt die Spartemperatur.

Bestätigen Sie Ihre Eingabe über den Button „Heizzeiten übertragen“.

HINWEIS:

Sorgen Sie dafür, dass die **Entfernung** zwischen dem Energiesparregler und dem Mobilgerät während der Eingabe neuer Daten **nicht überschritten wird**. Die Kommunikationsentfernung kann durch die Bauausführung des Gebäudes oder sonstige Hindernisse verkürzt sein.

Nach der Eingabe neuer Heizzeiten bestätigen Sie mit dem Button „Heizzeiten übertragen“, dass die alten Daten überschrieben werden.

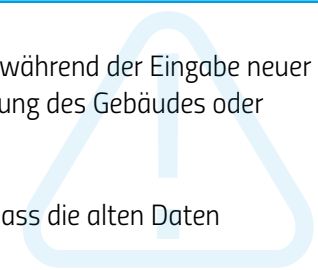

8.4 URLAUB (APP)

Unter dem Menüpunkt „Urlaub“ können Sie für die Zeit Ihrer Abwesenheit ein Urlaubsprofil erstellen.

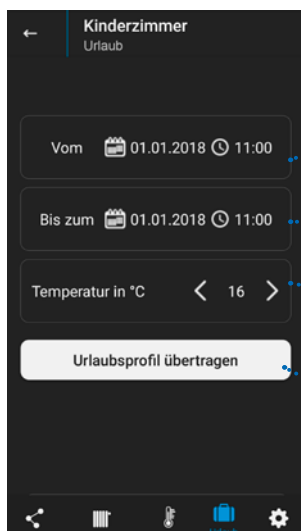

Wählen Sie den Zeitpunkt Ihrer Abreise aus.

Wählen Sie den Zeitpunkt Ihrer Rückkehr aus.

Bestimmen Sie für die Zeit Ihrer Abwesenheit die Raumtemperatur.

Nachdem Sie Ihr Urlaubsprofil erstellt haben, können Sie es übertragen.

8.5 EINSTELLUNG (APP)

GENIUS BLE 100

Unter dem Menüpunkt „Einstellung“ können Sie die Fenster-Offen-Erkennung einstellen und die Tastensperre aktivieren.

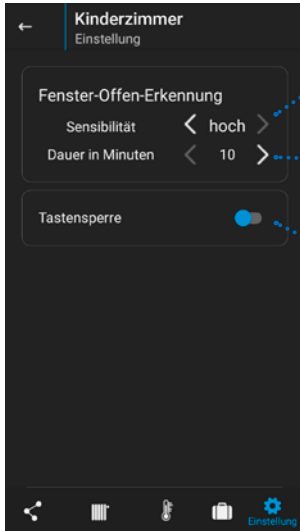

Wählen Sie die Empfindlichkeit der Erkennung eines geöffneten Fensters. (hoch, mittel, niedrig).

Stellen Sie die gewünschte Zeitspanne ein, für die das Ventil geschlossen bleiben soll.

Durch das Aktivieren der Tastensperre wird die manuelle Bedienung am Regler gesperrt. Wie Sie die Tastensperre manuell lösen ist in Absatz 9 beschrieben.

8.6 SUPPORT (APP)

Zurück zur Startseite

Lassen Sie das Häkchen drin, damit wir Ihr Problem schneller erkennen.

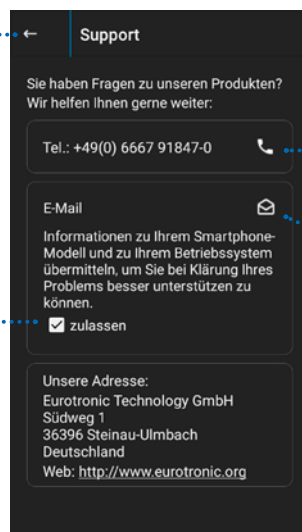



Bei Rückfragen stehen wir Ihnen gerne telefonisch zur Verfügung.

Bei Rückfragen können Sie eine E-Mail an uns senden.

9. WEITERE FUNKTIONEN

GENIUS BLE 100

Fenster-Offen-Erkennung: Wenn Sie ein Fenster öffnen und dadurch die Temperatur stark abfällt, schließt GENIUS BLE 100 automatisch das Heizungsventil, um Energie zu sparen. Wenn die Fenster-Offen-Erkennung aktiv ist, leuchtet die LED für Fenster-Offen-Erkennung . Die LED leuchtet bis die eingestellte Zeit abgelaufen ist und das Thermostat wieder in den normalen Modus wechselt.

Tastensperre: Im Menü bitte den Menüpunkt Tastensperre auswählen. Dazu mit **PLUS** und **MINUS** durch das Menü navigieren, bis die LED für Tastensperre  leuchtet. Nun mit **OK/SET** bestätigen. Die manuelle Bedienung am Regler ist nun gesperrt.

Zum Entsperren der Tastensperre bitte die Tasten **MENU** und **OK/SET** gleichzeitig für ca. 10 Sekunden gedrückt halten.

HINWEIS:

Während die Tastensperre aktiv ist, leuchtet bei dem Versuch, Änderungen am Thermostat vorzunehmen, die LED neben dem Symbol für die Tastensperre  auf.

Beim Entsperren der Tastensperre geht die LED für Tastensperre  kurz an und wieder aus. Anschließend wird die aktuelle Temperatur über die leuchtenden LEDs dargestellt.

Bei einem Wechsel der Batterien wird die Tastensperre deaktiviert.

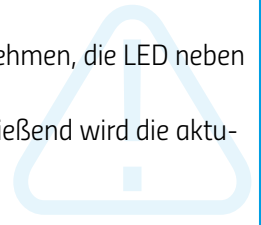

Frostschutz- und Kalkschutzfunktion: Die Frostschutz- und Kalkschutzfunktion sind automatisch aktiv.

Frostschutzfunktion: Sinkt die Temperatur auf unter 8°C, öffnet GENIUS BLE 100 das Ventil solange, bis die Temperatur wieder auf über 8°C steigt. Somit wird ein Einfrieren der Heizkörper verhindert.

Kalkschutzfunktion: Um ein Verkalken der Heizkörperventile zu verhindern, führt GENIUS BLE 100 regelmäßig eine Kalkschutzfahrt durch.

Zurücksetzen: Wenn Sie den Heizkörperregler auf Werkseinstellungen zurücksetzen möchten, halten Sie bitte die Tasten **PLUS** und **MINUS** gleichzeitig für mindestens 10 Sekunden gedrückt. Über die LEDs wird ein Lauflicht angezeigt. Nach erfolgreichem Reset fängt die LED für Montage/Demontage  an zu blinken. Nun erfolgt der Vorgang wie bei der Erstinbetriebnahme. Gehen Sie nun wie bei der Erstinbetriebnahme vor.

10. REINIGUNG UND LAGERUNG

BESCHÄDIGUNGSGEFAHR! Unsachgemäßer Umgang mit dem Thermostat kann zu Beschädigungen führen.

Tauchen Sie das Thermostat nicht in Wasser oder in andere Flüssigkeiten.

Verwenden Sie keine aggressiven Reinigungsmittel, Bürsten mit Metall- oder Nylonborsten sowie keine scharfen oder metallischen Reinigungsgegenstände wie Messer, harte Spachtel und dergleichen. Diese können die Oberflächen beschädigen.

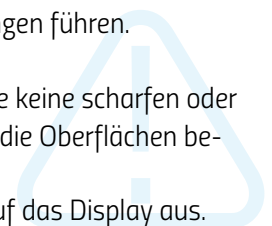

Reinigen Sie das Thermostat mit einem weichen, trockenen Tuch. Üben Sie dabei keinen Druck auf das Display aus.



Schalten Sie das Gerät aus und entnehmen Sie die Batterien, wenn Sie das Gerät längere Zeit nicht nutzen. Lagern Sie das Gerät an einem trockenen, staubfreien Ort.

11. HILFE UND FAQ

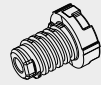
GENIUS BLE 100

Problem	Ursache	Lösung
Die LED für den Batterie-stand blinkt dauerhaft. 	Die Batterien sind schwach.	Setzen Sie neue Batterien ein.
Heizkörper wird nicht warm.	Kesselwassertemperatur O.K.? Ventil öffnet nicht nach der Sommer-Heiz-pause – verkalkt?	Kesselwassertemperatur korrigieren, GENIUS BLE 100 demontieren. Ventilstößel mehrmals per Hand / Werkzeug hin- und herbewegen.
Heizkörper wird nicht kalt.	Ventil schließt nicht vollständig. Evtl. hat sich der Schließpunkt Ihrer Ventildichtung verschoben.	Erneut adaptieren (siehe „Adaptieren“) Ventilstößel mehrmals von Hand bewegen – evtl. ist eine Adaptierung nicht möglich, da das Ventil evtl. verkalkt ist oder die Dichtung ihre Funktion nicht mehr erfüllt.
Druckstück fällt heraus. 	Durch ein Endlosgewinde kann das ventilseitig sitzende Druckstück herausfallen, wenn der Regler nicht auf dem Ventil aufgeschraubt wurde.	Druckstück einsetzen. Drücken der OK -Taste oder durch Herausnehmen und wieder Einsetzen der Batterien das Gerät adaptieren. Das Endlosgewinde dreht sich nun und zieht das Druckstück wieder fest. Am Heizkörper anbringen und erneut adaptieren.
Die LED für Montage/De-montage blinkt 	Montagefehler, keine Adaptierung möglich <ul style="list-style-type: none">▪ GENIUS BLE 100 ist nicht am Heizkörper montiert▪ Ventilhub ist zu kurz▪ keine Ventibewegung möglich	Montieren Sie das Gerät korrekt an einem Heizkörper. Verwenden Sie bei Bedarf einen passenden Adapter aus dem beige-packten Zubehör oder weiteren Adaptern aus unserem Webshop unter www.eurotronic.org

12. TECHNISCHE DATEN

GENIUS BLE 100

Bezeichnung	GENIUS BLE 100
EAN	4260012711271
Artikelnummer	700071
Versorgungsspannung	2 x 1,5V LR6/Mignon/AA
Gewindeanschluss	M30 x 1,5mm
Wirkungsweise	Typ 1
Abmessungen	(B x H x T): 56 x 68 x 89 mm
Gewicht	149,7 g (inkl. Batterien)
Schutzart	IP20
Verschmutzungsgrad	2

Technische Änderungen jederzeit vorbehalten. Kompatibilitätsangaben ohne Gewähr.

13. SUPPORT UND KONTAKT

Für technischen Support für die Eurotronic Produkte nehmen Sie bitte per Email oder Telefon Kontakt zu Eurotronic auf:

Customer Service: **Eurotronic Technology GmbH**

Südweg 1
36396 Steinau-Ulmbach
Germany

Telefon: +49 (0) 6667 91847-0

Email: info@eurotronic.org

14. HINWEIS ZUM UMWELTSCHUTZ

GENIUS BLE 100

Ab dem Zeitpunkt der Umsetzung der europäischen Richtlinien 2012/19/EU in nationales Recht gilt folgendes:



Elektrische und elektronische Geräte sowie Batterien dürfen nicht mit dem Hausmüll entsorgt werden. Der Verbraucher ist gesetzlich verpflichtet, elektrische und elektronische Geräte sowie Batterien am Ende ihrer Lebensdauer an den dafür eingerichteten, öffentlichen Sammelstellen oder an die Verkaufsstelle zurückzugeben. Einzelheiten dazu regelt das jeweilige Landesrecht.



Batterien und Akkus dürfen nicht in den Hausmüll! Als Verbraucher sind Sie gesetzlich verpflichtet, alle Batterien und Akkus, egal ob sie Schadstoffe* enthalten oder nicht, bei einer Sammelstelle in Ihrer Gemeinde/Ihrem Stadtteil oder im Handel abzugeben, damit sie einer umweltschonenden Entsorgung zugeführt werden können.

*gekennzeichnet mit: Cd = Cadmium, Hg = Quecksilber, Pb = Blei

Verpackung entsorgen:



Entsorgen Sie die Verpackung sortenrein. Geben Sie Pappe und Karton zum Altpapier, Folien in die Wertstoffsammlung.

Die Symbole auf dem Produkt, der Gebrauchsanleitung oder der Verpackung weisen auf diese Bestimmungen hin. Mit der Wiederverwertung, der stofflichen Verwertung oder anderen Formen der Verwertung von Altgeräten/Batterien leisten Sie einen wichtigen Beitrag zum Schutz unserer Umwelt.

Konformitätserklärung:



Hiermit erklärt die Eurotronic Technology GmbH, dass der GENIUS BLE 100 Heizkörperthermostat erfüllt alle anzuwendenden Gemeinschaftsvorschriften des Europäischen Wirtschaftsraums der Richtlinie 2014/53/EU. Der vollständige Text der EU-Konformitätserklärung ist unter der folgenden Internetadresse verfügbar: <https://eurotronic.org/service/downloads>.



The Bluetooth® word mark and logos are registered trademarks owned by Bluetooth SIG, Inc. and any use of such marks by Eurotronic Technology GmbH is under license. Other trademarks and trade names are those of their respective owners.

Das Apple Logo, iPad und iPhone sind Marken der Apple Inc., die in den USA und weiteren Ländern eingetragen sind.

App Store ist eine Dienstleistungsmarke der Apple Inc.

Google Play, Android und andere Marken sind Marken von Google Inc.

15. GARANTIEHINWEIS

Die Garantiezeit beträgt 24 Monate und beginnt am Tag des Kaufs. Bitte bewahren Sie den Kassenbon als Nachweis für den Kauf auf. Während der Garantiezeit können defekte Energiesparregler ausreichend frankiert an die Serviceadresse gesandt werden. Sie erhalten dann ein neues oder repariertes Gerät kostenlos zurück. Mit Reparatur oder Austausch des Gerätes beginnt kein neuer Garantiezeitraum. Bitte beachten Sie, dass wir nur Garantie auf die Funktionen des Gerätes, nicht auf die Funktionalität zwischen dem Zusammenspiel des Thermostats und des Ventilunterteils geben. Die anwendungsbezogenen technischen Daten sind ausschließlich zusammen mit den Ventilen Heimeier, Junkers Landys+Gyr, MNG, Honeywell Braukmann Gewindemaß (M30x1,5), Oventrop (M30x1,5) Danfoss RA, RAV und RAVL gewährleistet. Die Gerätekombinationen können auf unserer Webseite (www.eurotronic.org/Shop) entnommen werden. Beim Betrieb des Thermostats mit Fremdventilen-/adaptern, die nicht aufgeführt sind, ist die Funktionalität durch den Anwender sicherzustellen. Eurotronic erbringt in diesen Fällen keine Garantieleistung.

Nach Ablauf der Garantiezeit haben Sie ebenfalls die Möglichkeit, das defekte Gerät zwecks Reparatur ausreichend frankiert an die angegebene Adresse zu senden. Nach Ablauf der Garantiezeit anfallende Reparaturen sind kostenpflichtig. Ihre gesetzlichen Rechte werden durch diese Garantie nicht eingeschränkt.



Eurotronic Technology GmbH
Südweg 1 | 36396 Steinau-Ulmbach | Germany
www.eurotronic.org

Stand: 15.03.19