

Pflanzkasten-System



Anwendungsbeispiel

Herzlichen Glückwunsch, dass Sie sich für das nachhaltige Pflanzkasten System von „dobar e-Commerce“ entschieden haben.

Recycelt – Nachhaltig - Modern

Das Pflanzkasten-System besteht zu 75% aus recycelten, landwirtschaftlichen Nebenprodukten, die nicht mehr einfach ungenutzt entsorgt werden, sondern in modernem Design neu erstrahlen. Der Rohstoff ist biologisch abbaubar und reduziert die Abhängigkeit von Mineralöl. Für unsere Produkte verwenden wir hochwertige Fasern aus Bambus, Kaffeehülsen oder Stroh-Häcksel und langlebigem Polyresin.



Bambus



Kaffee



Stroh

Das Set besteht aus 3 Pflanzkästen inkl. einer Brücke. Weitere Farben sind über „dobar e-Commerce“ erhältlich und können ebenfalls als Set erworben werden. Die Sets sind untereinander kombinierbar und unbegrenzt erweiterbar. Sie erhalten ein individuelles Ergebnis.

Der grüne Lifestyle für Innen und Außen

Das System kann als Raumtrenner verwendet werden, ebenso wie zur Verschönerung von Wandflächen im Innen – und Außenbereich. Stellen Sie sich vor, wie Sie die farbenprächtigen Blumenoasen genießen, ein Blickfang für die Sinne. Ebenso können Sie frische Kräuter anbauen, die Sie frisch ernten, um so Ihren Gerichten eine besonders aromatische Note zu verleihen. Ihrer Kreativität sind hierbei keine Grenzen gesetzt.

Durchdachtes Design für smarte Naturliebhaber

Durch die ebenmäßige Sechseck-Form fließt Regenwasser vom „Dach“ direkt in das nebenliegende Pflanzgefäß. Das Wasser kann aufgefangen und an die Pflanzen abgegeben werden. Das zusätzliche Erdbewässerungssystem versorgt die Pflanzen zuverlässig durch den integrierten Wasserspeicher. Am Wasserstandsanzeiger lässt sich ablesen, wann das Wasserreservoir nachgefüllt werden muss. Das offene Design reichert die Pflanzen mit einer extra Portion Luft an und erleichtert die manuelle Düngung. Das Produkt ist Säure-, Basen- und Öl-Beständig.

Tun Sie sich und unserer Natur etwas Gutes.

Wir wünschen Ihnen viel Spaß mit unserem Produkt.

WICHTIG, für spätere Bezugnahme aufbewahren: sorgfältig lesen

Pflanzkasten-System Montage- und Sicherheitshinweise



Einleitung

Machen Sie sich vor der Montage mit dem Produkt vertraut. Lesen Sie hierzu aufmerksam die nachfolgende Montageanleitung und die Sicherheitshinweise. Benutzen Sie das Produkt nur wie beschrieben und für die angegebenen Einsatzbereiche. Bewahren Sie diese Anleitung gut auf. Händigen Sie alle Unterlagen bei Weitergabe des Produktes an Dritte ebenfalls mit aus.

Bestimmungsgemäße Verwendung

Dieses Pflanzkasten-System ist zum Bepflanzen geeignet. Eine andere Verwendung als zuvor beschrieben oder eine Veränderung des Produktes ist nicht zulässig und kann zu Verletzungen und/oder Beschädigungen des Produktes führen. Für aus bestimmungswidriger Verwendung entstandene Schäden übernimmt der Hersteller keine Haftung. Das Produkt ist nicht für den gewerblichen Einsatz bestimmt.

Lieferumfang

Kontrollieren Sie unmittelbar nach dem Auspacken den Lieferumfang auf Vollständigkeit sowie den einwandfreien Zustand des Produktes und aller Teile. Montieren Sie das Produkt keinesfalls, wenn der Lieferumfang nicht vollständig ist.

Technische Daten:

Abmessungen: ca. 50 x 21 x 44,5 cm (B x L x H)
Material: Polyresin, Bambus-, Kaffehülsen- oder Strohhacksel-Fasern

SICHERHEITSHINWEISE

Vor Gebrauch bitte die Montageanleitung lesen!
Montageanleitung bitte sorgfältig aufbewahren!



WARNUNG! Lebens- und Unfallgefahr für Kleinkinder und Kinder!

Lassen Sie Kinder niemals unbeaufsichtigt mit dem Verpackungsmaterial. Es besteht Erstickungsgefahr. Halten Sie Kinder vom Produkt fern.

Vorsicht! Verletzungsgefahr!

Halten Sie Kinder während der Montage des Produktes vom Aufbauort fern. Der Lieferumfang enthält einige Kleinteile. Diese können lebensgefährlich sein, wenn sie verschluckt oder eingeatmet werden. Stellen Sie sicher, dass alle Teile unbeschädigt und sachgerecht montiert sind. Bei unsachgemäßer Montage besteht Verletzungsgefahr. Beschädigte Teile können die Sicherheit und Funktion beeinflussen.

Vorsicht!

Lassen Sie Kinder nicht unbeaufsichtigt! Das Produkt ist kein Kletter- oder Spielgerät! Stellen Sie sicher, dass sich Personen, insbesondere Kinder, nicht auf das Produkt stellen oder daran hochziehen. Das Produkt kann umfallen. Verletzungen und/oder Sachschäden können die Folgen sein. Stellen Sie sicher, dass das Produkt auf einem festen, ebenen Untergrund steht. Andernfalls können Verletzungen und/oder Sachschäden die Folgen sein.

VORSICHT! BRANDGEFAHR!

Stellen Sie das Produkt nicht in der Nähe von offenem Feuer auf. In, auf oder in der Umgebung des Artikels keine gefährlichen Objekte wie Kerzen oder elektrische Geräte aufstellen.

Montage

Montieren Sie das Produkt gemäß den Abbildungen. Achten Sie darauf, dass das Produkt nur von fachkundigen Personen montiert wird. Stellen Sie sicher, dass alle Verbindungen fest miteinander verbunden sind und überprüfen Sie alle Verbindungsstellen auf Stabilität.

Reinigung

Verwenden Sie zur Reinigung und Pflege ein leicht angefeuchtetes, fusselfreies Tuch.

Pflege und Instandhaltung

Kontrollieren Sie regelmäßig die Verschraubungen und Verbindungen.

Entsorgung

Die Verpackung besteht aus umweltfreundlichen Materialien. Entsorgen sie diese in den örtlichen Recyclingbehältern. Möglichkeiten zur Entsorgung des ausgedienten Produktes erfahren Sie bei Ihrer Gemeinde- oder Stadtverwaltung.

Art. Nr.: 58201e, 58202e, 58203e

Stand der Informationen: 03/2018

dobar e-Commerce GmbH
Fabrikstr. 3 · D - 48599 Gronau
Tel.: +49 (0)25 62 / 81 46 27
do**bar**@do**bar**.de

Planter system



Application Example

Congratulations on choosing the sustainable planter system from dobar e-Commerce.

Recycled - Sustainable - Modern

The planter system consists of 75% recycled agricultural by-products that are no longer simply disposed of, but rejuvenated in a modern design. The raw material is biodegradable and reduces dependence on mineral oil. For our products we use high-quality fibers from bamboo, coffee husks or straw chaff and long-lasting polyresin.



Bamboo



Coffee husks



Straw fibre

The set consists of 3 planters including a bridge. Other colors are available through „dobar e-Commerce“ and can also be purchased as a set. The sets can be combined with each other and unlimited expandable. You will receive an individual result.

The green lifestyle for inside and outside

The system can be used as a room divider, as well as to beautify indoor and outdoor wall surfaces. Imagine enjoying the colorful flower oases, an eye-catcher for the senses. Likewise, you can grow fresh herbs that you reap fresh, to give your dishes a particularly aromatic touch. Your creativity knows no bounds.

Sophisticated design for smart nature lovers

Thanks to the even hexagonal shape, rainwater flows from the „roof“ directly into the adjacent planter. The water can be collected and released to the plants. The additional irrigation system supplies the plants reliably through the integrated water reservoir. A water level indicator shows exactly when the water reservoir has to be refilled. The open design enriches the plants with an extra portion of air and facilitates manual fertilization. The product is acid, base and oil resistant.

Do something good for yourself and our nature.

We wish you a lot of fun with our product.

IMPORTANT, keep for future reference: read carefully

Planter system assembly and safety instructions



Introduction

Familiarize yourself with the product before assembly. Please read carefully the following assembly instructions and the safety instructions. Use the product only as described and for the specified areas of application. Keep this manual in a safe place. Hand over all documents when passing on the product to a third party.

Intended Use

This planter system is suitable for planting. Any other use than described above or modification of the product is not permitted and may result in injury and / or product damage. The manufacturer assumes no liability for damage resulting from improper use. The product is not intended for commercial use.

Delivery

Check the scope of delivery for completeness and the perfect condition of the product and all parts immediately after unpacking. Never mount the product if the scope of delivery is not complete.

Technical specifications:

Dimensions: approx. 50 x 21 x 44.5 cm (W x L x H)

Material: Polyresin, bamboo, coffee husk or straw chaff fibers

SAFETY INSTRUCTIONS

Please read the assembly instructions before use!

Please keep assembly instructions carefully!



WARNING! Danger of life and accident for toddlers and children!

Never leave children unattended with the packaging material. There is danger of suffocation. Keep children away from the product.

Attention! Risk of injury!

Keep children away from the item during assembly of the product. The scope of delivery contains some small parts. These can be life threatening if swallowed or inhaled. Make sure that all parts are undamaged and properly installed. Incorrect installation may result in injury. Damaged parts can affect safety and function.

Attention!

Do not leave children unattended! The product is not a climbing or play equipment! Make sure that people, especially children, do not stand on or pull at the product. The product may fall over. Injuries and / or property damage can be the result.

Make sure the product is on a firm, level surface. Otherwise, injuries and / or property damage can be the result.

ATTENTION! FIRE HAZARD!

Do not place the product near an open flame. Do not place dangerous objects such as candles or electrical equipment in, on or around the product.

Assembly

Mount the product as shown in the pictures.

Make sure that the product is only installed by qualified persons.

Make sure all connections are firmly connected and check all joints for stability.

Cleaning

Use a lightly moistened, lint-free cloth for cleaning and care.

Care and maintenance

Check the screw and connections regularly.

Disposal

The packaging is made of environmentally friendly materials. Dispose of them in the local recycling containers. Waste disposal options can be obtained from your municipality or city council.

Art. No.: 58201e, 58202e, 58203e

Status of information: 03/2018

dobar e-Commerce GmbH

Fabrikstr. 3 · 48599 Gronau

GERMANY

Tel.: +49 (0)25 62 / 81 46 27

dobar@dobar.de

1

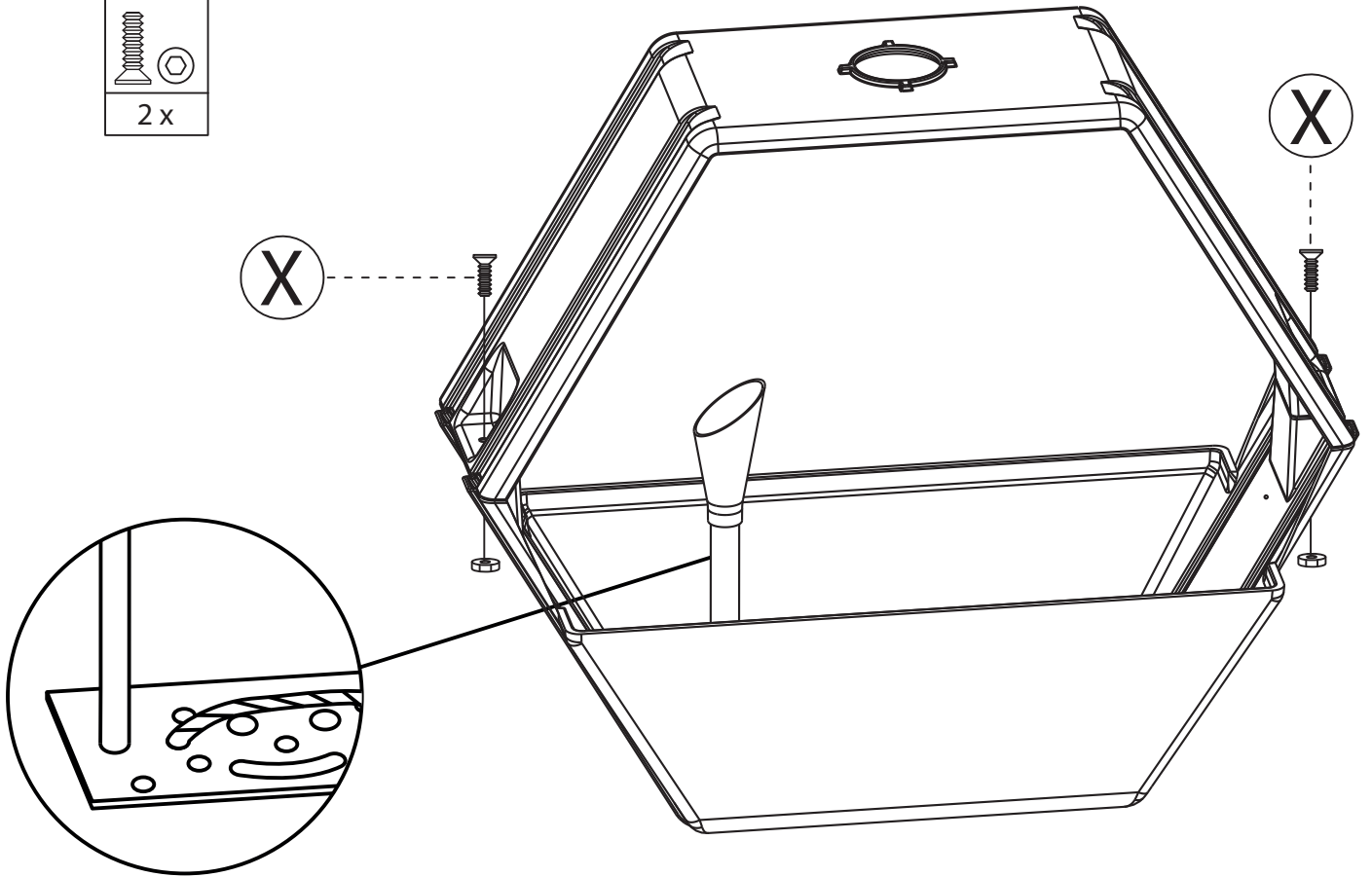
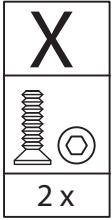

2

