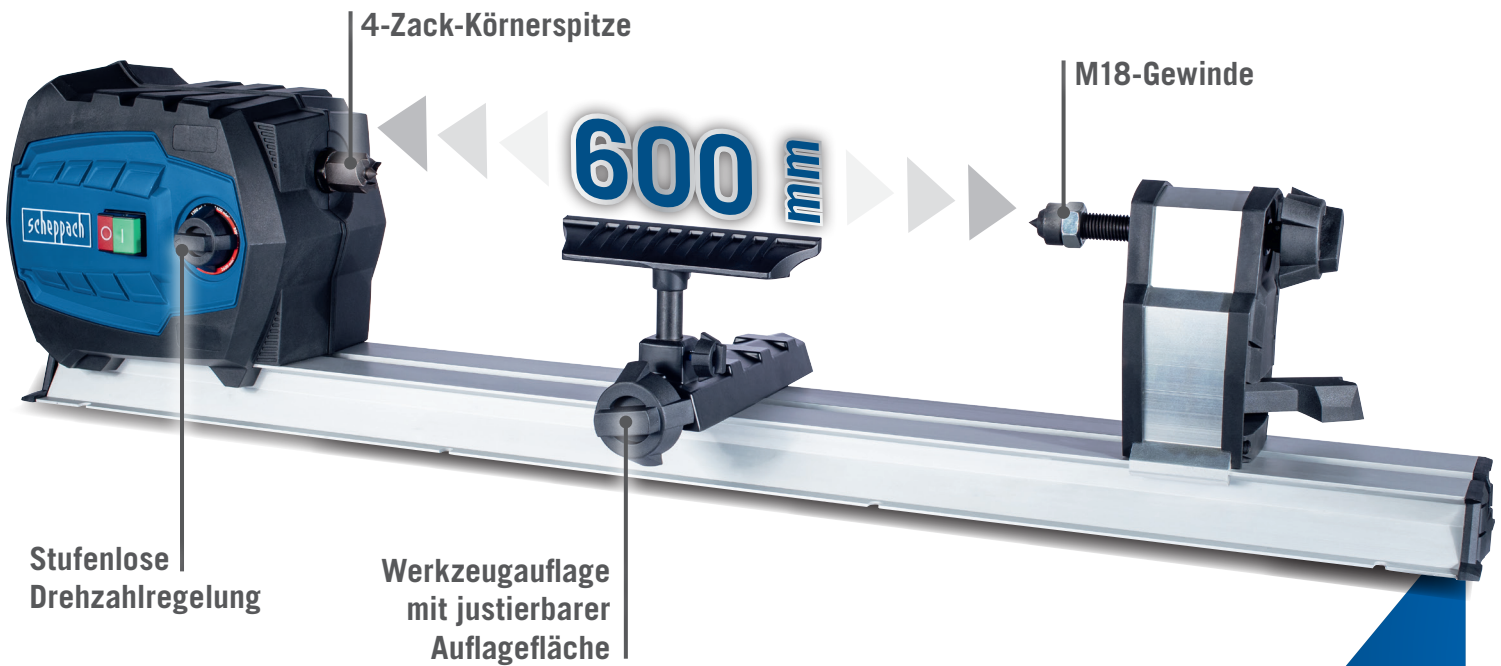

DREHSELBANK

Mit der scheppach DM600VARIO macht Dreheln in der heimischen Werkstatt richtig Spaß. Dank der Montagevorrichtung lässt sie sich solide mit der Werkbank verschrauben, was eine optimale Standfestigkeit und damit einen ruhigen Lauf garantiert. Trotz der kompakten und leichten Bauweise können mit dieser Drechselbank sogar Werkstücke bis 60 cm Länge und \varnothing 25 cm bearbeitet werden.

- Kraftvoller 550 W Motor mit stufenloser, elektronischer Drehzahlregelung
- Leerlaufdrehzahl 800 – 3000 min⁻¹
- Spindelstock mit M18-Gewinde inkl. 4-Zack-Körnerspitze und Planscheibe
- Reitstock mit Schnell-Arretierungshebel und mitlaufender Spindelspitze
- Werkzeugauflage mit justierbarer Auflagefläche
- Inklusive Planscheibe (\varnothing 80 mm), 2 Gabelschlüssel, Material zur Werkbankmontage

Planscheibe \varnothing 80 mm

INKLUSIVE

PRODUKTDATEN

Abmessung L x B x H	1010 x 154 x 215 mm
Spitzenhöhe über Bett	125 mm
Spindeldrehzahl	800 – 3000 min ⁻¹
Spindelkopfgewinde	M 18
Werkstück- \varnothing über Bett max.	250 mm
Spitzenweite	600 mm
Motor	230 – 240 V~ / 50 Hz
Motorleistung	550 W

LOGISTISCHE DATEN

Gewicht netto / brutto	6,7 / 8,6 kg
Abmessung Verpackung	1020 x 220 x 265 mm
Artikelnummer	5902305901
EAN	4046664090038
20 Container	452 Stück
40 Container	972 Stück
40 HQ Container	1088 Stück