

respekta®

 Bedienungsanleitung

 Instruction Manual

Einbaukühlschrank KS 88.4 A+VPN
Built-In Fridge KS 88.4 A+ VPN

Einbaukühlschrank KS 88.0 A+ VPN
Built-In Fridge KS 88.0 A+ VPN



respekta®

Diese Bedienungsanleitung enthält wichtige Informationen
→ und ist Teil Ihrer Garantieunterlagen. ←

Bewahren Sie diese Bedienungsanleitung sorgfältig an einem sicheren Ort auf!

Wenden Sie sich an den unten angegebenen Vertragskundendienst, wenn Ihr Gerät nicht funktioniert und Sie die Fehlfunktion **nicht** mittels der in dieser Bedienungsanleitung aufgeführten Hinweise beheben konnten.

Aktualisierte Informationen zu unserem Kundendienst unter

Deutschland

Operatec Service GmbH
Telefon 02841/9994972-Fax 0355/4938899-E-Mail

Österreich

Elektrotechnik Zimmermann GmbH, Lamezanstrasse 10,
1230 Wien

Telefon 01/61016-Fax 01/61016/DW61- E-Mail office@elektrotechnik-zimmermann.com

BeNeLux

Van Vugt Service Centrale, Werkmansbeemd 41,
4907 EW Oosterhout (NL)

Telefon 0162/435847-E-Mail wout@servicecentrale.com

Internationale
Vorwahlnummer

D	AUT	NL
0049	0043	0031

Zur Erhaltung eines eventuell noch vorhandenen Garantieanspruchs lesen Sie bitte die Garantiebedingungen auf Seite 29f. in dieser Bedienungsanleitung aufmerksam durch.

INHALT

English language on page 32ff.

KAPITEL	THEMA	SEITE
1.	Vorwort	4
2.	Erklärung der Signalwörter	5
3.	Klimaklassen	6
4.	Sicherheits- und Warnhinweise	6
5.	Aufbau und Anschluss	10
6.	Beschreibung des Geräts	14
7.	Thermostat und Bedienung	14
8.	Reinigung und Pflege	16
9.	Wechsel des Türanschlags	19
10.	Hilfreiche Tipps / Energiesparen	20
11.	Außerbetriebnahme	21
12.	Problembehandlung	22
13.	Technische Daten	25
14.	Entsorgung	26
15.	Garantiebedingungen	29

Technische Änderungen bzw. Druckfehler bleiben vorbehalten.

**Bitte lesen Sie diese Bedienungsanleitung
aufmerksam durch, bevor Sie das Gerät aufbauen und benutzen.**

EG - Konformitätserklärung

- ★ Für die in dieser Bedienungsanleitung beschriebenen Produkte liegen sämtliche entsprechenden EG Konformitätserklärungen vor.
- ★ Die relevanten Unterlagen können durch die zuständigen Behörden über den Produktverkäufer angefordert werden.
- Titelblattabbildung: Abbildung ähnlich, Lieferung ohne Inhalt.
- Die in dieser Bedienungsanleitung enthaltenen Abbildungen können in einigen Details von dem tatsächlichen Design Ihres Geräts abweichen.
- Folgen Sie in einem solchen Fall dennoch den beschriebenen Sachverhalten.

1. VORWORT

Sehr geehrte Kundin/ sehr geehrter Kunde!

Wenn Sie sich mit dieser Bedienungsanleitung vertraut gemacht haben, wird die Bedienung des Geräts für Sie kein Problem darstellen.

Bevor Ihr Gerät das Herstellerwerk verlassen durfte, wurde es eingehend auf seine Sicherheit und Funktionstüchtigkeit überprüft.

Sollte Ihr Gerät sichtbare Beschädigungen aufweisen, schließen Sie es keinesfalls an die Stromversorgung an. Setzen Sie sich in diesem Fall mit dem Geschäft in Verbindung, in dem Sie das Gerät erworben haben.

- 1. Lesen Sie diese Bedienungsanleitung, bevor Sie das Gerät erstmalig in Betrieb nehmen.**
 - 2. Das Gerät ist ausschließlich zur privaten Nutzung bestimmt.**
 - 3. Das Gerät ist ausschließlich zur Aufbewahrung von Lebensmitteln bestimmt.**
 - 4. Das Gerät ist ausschließlich zur Verwendung innerhalb geschlossener Räume bestimmt.**
 - 5. Betreiben Sie das Gerät ausschließlich im Sinne seiner bestimmungsgemäßen Verwendung.**
 - 6. Verwahren Sie diese Bedienungsanleitung zur zukünftigen Nutzung an einem sicheren Ort.**
 - 7. Falls Sie das Gerät weitergeben, müssen Sie diese Bedienungsanleitung ebenfalls mit übergeben.**
- Lesen Sie bitte diese Bedienungsanleitung sorgfältig durch, um alle Funktionen und Möglichkeiten Ihres neuen Geräts optimal nutzen zu können.
 - Beachten Sie bitte auch alle Sicherheits- und Warnhinweise, damit Sie über einen langen Zeitraum viel Freude an Ihrem neuen Gerät haben.
 - Der Hersteller behält sich das Recht vor, solche Änderungen vorzunehmen, die keinen Einfluss auf die Funktionsweise des Geräts haben.
 - Entsorgen Sie das Verpackungsmaterial entsprechend den örtlichen Vorschriften an Ihrem Wohnort.



Dieses Symbol zeigt an, dass eine Entsorgung des Geräts im normalen Hausmüll nicht zulässig ist.



2. ERKLÄRUNG DER SIGNALWÖRTER

Beachten Sie **unbedingt** die in der Bedienungsanleitung eingefügten Signalwörter.



GEFAHR verweist auf eine Gefahrensituation, die ,wenn sie nicht abgewendet wird, eine unmittelbare Gefährdung für Leben und Gesundheit zur Folge hat.



WARNUNG verweist auf eine Gefahrensituation, die ,wenn sie nicht abgewendet wird, eine mögliche bevorstehende Gefährdung für Leben und Gesundheit zur Folge hat.



VORSICHT verweist auf eine Gefahrensituation, die ,wenn sie nicht abgewendet wird, zu mittelschweren oder kleineren Verletzungen führen kann.



HINWEIS verweist auf eine Gefahrensituation, die ,wenn sie nicht abgewendet wird, eine mögliche Beschädigung des Geräts zur Folge hat.

Piktogramme



STROMSCHLAGGEFAHR zeigt an, dass bei Nichtbeachtung der betreffenden Anweisungen und/oder Informationen die Gefahr eines Stromschlags besteht.



BRANDGEFAHR zeigt an, dass bei Nichtbeachtung der betreffenden Anweisungen und/oder Informationen ein Brandrisiko besteht.

3. KLIMAKLASSEN



HINWEIS!

Welcher Klimaklasse Ihr Gerät unterliegt, entnehmen Sie bitte dem Kapitel "Technische Daten". Die Angaben dort gewähren einen zuverlässigen Betrieb Ihres Geräts entsprechend der Angaben der Tabelle ↓.

KLIMAKLASSE

UMGEBUNGSTEMPERATUR

SN	+10 ⁰ →+32 ⁰ C	z.B. ungeheizter Keller
N	+16 ⁰ →+32 ⁰ C	Wohntemperaturbereich
ST	+16 ⁰ →+38 ⁰ C	Wohntemperaturbereich
T	+16 ⁰ →+43 ⁰ C	Wohntemperaturbereich



Ihr Gerät wird mit dem umweltfreundlichen Kältemittel R600a betrieben. Das Kältemittel R600a ist brennbar. Deshalb ist es **unbedingt** erforderlich, dass keine Systemteile des Kühlkreislaufs während des Betriebs oder Transports des Geräts beschädigt werden.

4. SICHERHEITS- UND WARNHINWEISE

- Bewahren Sie diese Bedienungsanleitung so auf, dass sie bei Bedarf jederzeit griffbereit ist. Befolgen Sie sorgfältig alle Hinweise, um Unfälle oder eine Beschädigung des Geräts zu vermeiden.
- Die in dieser Bedienungsanleitung enthaltenen Anweisungen und Beschreibungen wurden für verschiedene Typen von Kühlgeräten entwickelt. Sie können somit an einigen Stellen der Bedienungsanleitung Beschreibungen von Funktionen oder Zubehör finden, die Ihr Gerät nicht aufweist.

**Beachten Sie die folgenden Sicherheitshinweise,
bevor Sie das Gerät anschließen oder benutzen.**

- Bedienen Sie dieses Gerät nur, wenn Sie sich mit dem Inhalt dieser Bedienungsanleitung vertraut gemacht haben.
- Prüfen Sie auf jeden Fall auch das technische Umfeld des Geräts! Sind alle Kabel oder Leitungen, die zu ihrem Gerät führen, in Ordnung? Oder sind sie veraltet und halten der Geräteleistung nicht mehr Stand? Daher muss durch einen autorisierten Fachmann eine Überprüfung bereits vorhandener wie auch neuer Anschlüsse erfolgen.
- Alle Leitungen und sonstigen energiezuführenden Komponenten (auch Leitungen in den Wänden) müssen durch einen Fachbetrieb überprüft werden.



WARNUNG!



Schließen Sie das Gerät nicht an die Stromversorgung an, bevor Sie alle Verpackungsbestandteile und Transportsicherungen vollständig entfernt haben.

Dieses Gerät kann von **Kindern** ab 8 Jahren und darüber sowie von Personen mit verringerten physischen, sensorischen oder mentalen Fähigkeiten oder Mangel an Erfahrung und Wissen benutzt werden, wenn sie beaufsichtigt oder bezüglich des sicheren Gebrauchs des Gerätes unterwiesen wurden und die daraus resultierenden Gefahren verstehen. **Kinder** dürfen nicht mit dem Gerät spielen. Reinigung und **Benutzer-Wartung** dürfen nicht von **Kindern** ohne Beaufsichtigung durchgeführt werden.

Transport und Handhabung

1. Wenn Sie das Gerät bewegen, halten Sie es immer am unteren Ende fest und heben Sie es vorsichtig an. Halten Sie das Gerät dabei aufrecht.
2. Benutzen Sie niemals die Tür selbst zum Transport des Geräts, da Sie dadurch die Scharniere beschädigen.
3. Das Gerät muss von mindestens **zwei Personen** transportiert und angeschlossen werden.
4. Falls das Gerät in einer horizontalen Position transportiert wird, kann Öl aus dem Kompressor in den Kühlkreislauf gelangen.
5. Lassen Sie das Gerät für mindestens **4-6 Stunden** aufrecht stehen, bevor Sie es an die Stromversorgung anschließen, damit das Öl in den Kompressor zurückfließen kann.
6. Achten Sie darauf, dass sich das Netzanschlusskabel nicht unter dem Gerät befindet oder durch das Bewegen des Geräts beschädigt wird.



Energieversorgung



1. Ziehen Sie immer den Netzstecker aus der Steckdose, bevor Sie irgendwelche Reinigungs- oder Wartungsarbeiten an dem Gerät vornehmen.
2. Schließen Sie das Gerät an eine nur für dieses Gerät ausgewiesene Steckdose an.
3. Sämtliche Arbeiten, die zum Anschluss des Geräts an die Stromversorgung notwendig sind, dürfen nur von **einer qualifizierten Fachkraft (Elektrotechniker/-in)** durchgeführt werden.
4. Benutzen Sie kein Verlängerungskabel und keine Steckdosenleisten.
5. Das Gerät darf nach dem Anschluss nicht auf dem Netzanschlusskabel

stehen.

6. Nehmen Sie keine Veränderungen an dem Gerät vor.
7. Wenn das Netzanschlusskabel beschädigt ist, darf es ausschließlich vom Hersteller oder einem vom Hersteller autorisierten Kundendienst oder einer gleichartig qualifizierten Person ausgetauscht werden.



Benutzen Sie das Gerät nicht, bevor Sie diese Bedienungsanleitung gelesen haben.

Dieses Gerät ist **ausschließlich zur privaten Nutzung** bestimmt.

Halten Sie sich genau an die folgenden Anleitungen. Erlauben Sie niemandem, der mit der Bedienungsanleitung nicht vertraut ist, das Gerät zu benutzen.

8. Reparieren Sie das Gerät niemals alleine. Reparaturen, die von dazu nicht qualifizierten Personen durchgeführt werden, können zu ernsthaften Verletzungen und Schäden führen. Nehmen Sie stattdessen immer Verbindung zu Ihrem Kundendienst auf. Benutzen Sie ausschließlich Original-Ersatzteile.
9. Benutzen Sie keine elektrischen Geräte im Inneren des Geräts, es sei denn, diese werden vom Hersteller Ihres Kühlgeräts empfohlen.
10. Stellen oder legen Sie keine Wärme abstrahlende elektrische Geräte auf Ihr Gerät.
11. Stellen Sie keinen Wasserkocher und keine Vasen auf das Gerät. Die Isolierung der Elektrik Ihres Geräts kann ansonsten durch verschüttetes oder überkochendes Wasser nachhaltig beschädigt werden.



1. Beschädigen Sie nicht den Kühlmittelkreislauf. Ihr Gerät wird mit dem umweltfreundlichen Kältemittel R600a betrieben. Das Kältemittel R600a ist brennbar. Deshalb ist es **unbedingt erforderlich**, dass keine Systemteile des Kühlkreislaufs während des Betriebs oder Transports des Geräts beschädigt werden.
2. Sollte ein Systemteil Beschädigungen aufweisen, darf sich das Gerät **auf keinen Fall** in der Nähe von Feuer, offenem Licht und Funkenbildungen befinden. Nehmen Sie in einem solchen Fall sofort Kontakt zu Ihrem Kundendienst auf.
3. **Falls es in Ihrer Wohnung zum Austritt eines brennbaren Gases kommen sollte:**
 - Öffnen Sie alle Fenster zur Belüftung.
 - Ziehen Sie **nicht** den Stecker aus der Steckdose und benutzen Sie

nicht die Bedienelemente des Geräts.

- Berühren Sie **nicht** das Gerät, bis sämtliches Gas abgezogen ist.
 - Bei Missachtung dieser Anweisungen können Funken entstehen, die das Gas entflammen.
4. Halten Sie alle Teile des Geräts fern von Feuer und sonstigen Zündquellen, wenn Sie das Gerät entsorgen oder außer Betrieb nehmen.

Belüftung

1. Die Belüftungsöffnungen des Geräts oder dessen Einbauvorrichtung (falls Ihr Gerät für einen Einbau geeignet ist) müssen immer frei und unbedeckt sein.
2. An der Rückseite des Geräts befinden sich der Kondensator und der Kompressor. Diese Bestandteile können während der normalen Benutzung des Geräts eine hohe Temperatur erreichen. Schließen Sie das Gerät entsprechend der in dieser Bedienungsanleitung aufgeführten Anweisungen an. Eine unzureichende Belüftung beeinträchtigt den ordnungsgemäßen Betrieb des Geräts und beschädigt das Gerät.

Innenbereiche

1. **EXPLOSIONSGEFAHR!** Lagern Sie keine explosiven Stoffe oder Sprühdosen mit brennbaren Treibmitteln in dem Gerät, da ansonsten zündfähige Gemische zur Explosion gebracht werden können.
2. Stellen oder legen Sie **niemals kohlenensäurehaltige Getränke oder Wasserflaschen** in die Niedrigtemperatur-Bereiche des Geräts (Gefrierteil / Gefrierfach), da diese dort explodieren können.
3. Alle Kühl- und Gefriergeräte weisen Oberflächenstrukturen auf, an denen sich Eisablagerungen bilden.
4. Benutzen Sie keine mechanischen Vorrichtungen oder sonstige Hilfsmittel, um das Abtauen zu beschleunigen, es sei denn, diese werden vom Hersteller Ihres Kühlgeräts empfohlen.
5. Abhängig vom Modell können diese Eisablagerungen bei Bedarf entweder mittels einer automatischen Abtaufunktion oder manuell entfernt werden. Versuchen Sie niemals, diese Eisablagerungen mittels scharfer Gegenstände zu entfernen. Dadurch beschädigen Sie den Verdunster und beeinträchtigen den ordnungsgemäßen Betrieb des Geräts. Lassen Sie die Eisablagerungen auf natürliche Weise abtauen. Benutzen Sie niemals heißes Wasser, um das Abtauen zu beschleunigen.
6. Stellen oder legen Sie keine heißen Flüssigkeiten und heißen Lebensmittel in das Gerät.

Abschließende Sicherheitsanweisungen

1. Dieses Gerät wurde ausschließlich zur Benutzung durch Erwachsene entwickelt.
2. Benutzen Sie den Boden, die Schubladen, die Türen etc. des Geräts niemals als Standfläche oder Stütze.
3. Kinder dürfen niemals mit dem Gerät spielen. Kinder dürfen niemals auf den Schubladen des Geräts sitzen oder sich an dessen Türen hängen.
4. Dieses Gerät darf nicht einer gewerblichen Nutzung zugeführt werden.
5. Dieses Gerät darf nicht beim Camping benutzt werden.
6. Dieses Gerät darf nicht in öffentlichen Verkehrsmitteln benutzt werden.
7. Dieses Gerät darf nur in **geschlossenen Räumen** benutzt werden.

5. AUFBAU UND ANSCHLUSS



Verwenden Sie bei 220–240 V/50 Hz Netzbetrieb keine Steckdosenleisten, Mehrfachsteckdosen oder Verlängerungskabel. Alle Netzanschlussleitungen, die Beschädigungen aufweisen, müssen von einer qualifizierten Fachkraft (Elektrotechniker/-in) ausgewechselt werden.

Lassen Sie alle Reparaturen nur von Ihrem autorisierten Kundendienst durchführen.

Entpacken und Wahl des Standorts

1. Packen Sie das Gerät vorsichtig aus. Beachten Sie unbedingt die Hinweise zur Entsorgung des Geräts in dieser Bedienungsanleitung.
2. Das Gerät ist möglicherweise für den Transport mit Transportsicherungen geschützt. Entfernen Sie diese komplett. Benutzen Sie keine aggressiven Reinigungsmittel, um Reste der Transportsicherungen zu entfernen.
3. Bauen Sie das Gerät an einer geeigneten Stelle mit einem angemessenen Abstand zu extremen Hitze- oder Kältequellen auf.
4. Überprüfen Sie vor dem Anschluss des Geräts, ob das Netzanschlusskabel oder das Gerät selbst keine Beschädigungen aufweisen.
5. Schließen Sie das Gerät ausschließlich an einer zugewiesenen und ordnungsgemäß geerdeten Steckdose an.



Beachten Sie unbedingt die relevanten Hinweise

zur erstmaligen Benutzung des Geräts in Kapitel 7.

6. Wählen Sie für den Aufbau einen trockenen und gut belüfteten Raum.
7. Schützen Sie das Gerät vor direkter Sonneneinstrahlung.
8. Stellen Sie das Gerät nicht in der Nähe von Wärmequellen auf.
9. Stellen Sie das Gerät nicht an einem Ort auf, an dem es mit Wasser oder Regen in Kontakt kommen kann, damit die Isolierungen der Elektrik keinen Schaden nehmen.
10. Die Türen müssen sich komplett und ungehindert öffnen lassen.
11. Stellen Sie das Gerät auf einem geraden, trockenen und festen Untergrund auf. Kontrollieren Sie mit einer Wasserwaage den ordnungsgemäßen Aufbau Ihres Geräts.
12. Die Abdeckplatte des Kompressors hinten am Gerät darf nicht bedeckt oder blockiert sein.
13. Das Gerät muss ordnungsgemäß mit der Stromversorgung verbunden sein.
14. Das Typenschild befindet sich im Inneren des Geräts oder außen an der Rückwand.

Einbau des Geräts (KS 88.4 A+ VPN / KS 88.0 A+ VPN)

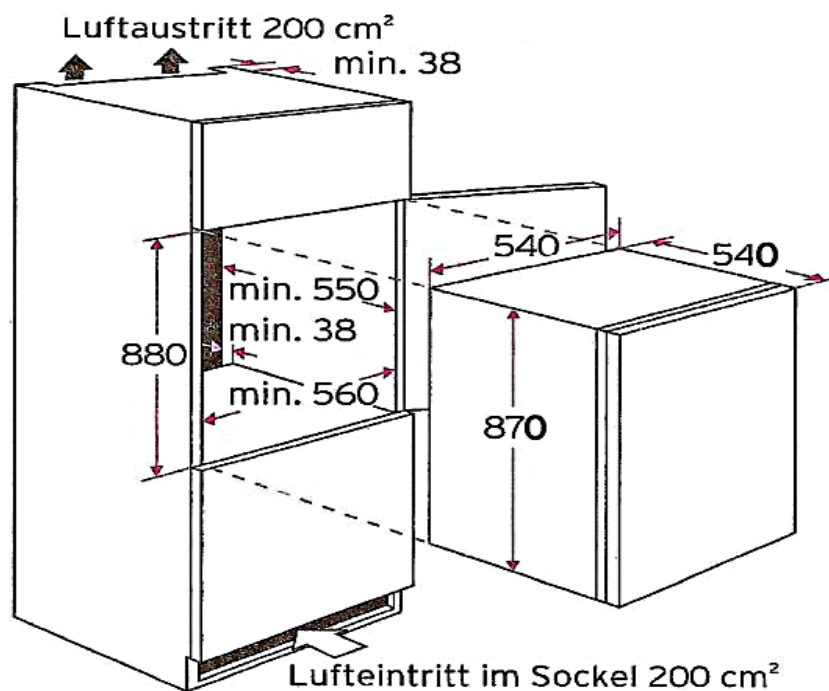

1. Schieben Sie das Gerät behutsam in die Einbaunische und prüfen Sie, ob das Gerät sicher und ordnungsgemäß ausgerichtet in der Nische steht.
2. Anschließend fixieren Sie das Gerät mittels der Montage der 4 Holzschrauben an den in der folgenden Zeichnung aufgeführten Befestigungspunkten.



 = Befestigungspunkte-/ Stellen zum fixieren des Kühlgerätes durch die bereits fertigmontierten Bauteile A+B und den im Lieferumfang enthaltenen Holzschrauben in der Einbau-Nische.

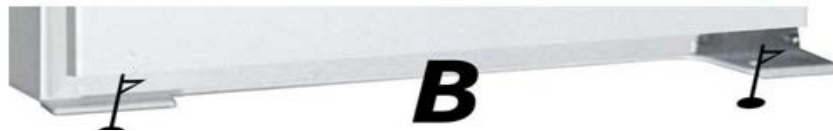

- Der nach dem Einbau entstandene Zwischenraum zwischen Einbau-Nische und Gerät wird durch Einstecken der im Lieferumfang enthaltenen Plastikprofildichtung ausgeglichen.

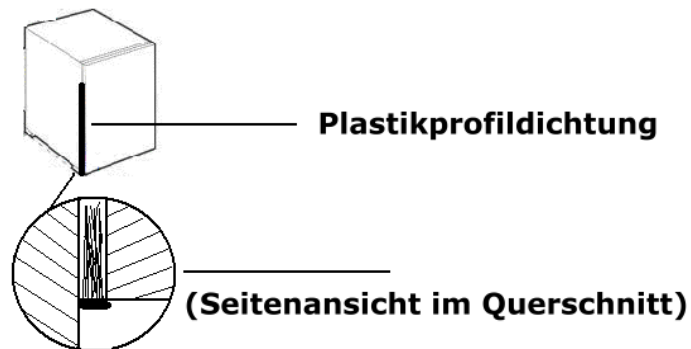

Um die Schleppevorrichtung zum Öffnen bzw. Schließen der Tür zu montieren, gehen Sie bitte schrittweise wie folgt vor:

- Befestigen Sie die zwei kleinen Scharniere mit den im Lieferumfang enthaltenen Schrauben. Je nach Türanschlag entscheiden Sie sich bitte für eine Links- bzw. Rechtsmontage.



- Montieren Sie nun das lange Scharnier an der Innenseite der Möbeltüre. Nehmen Sie wie in der folgenden Zeichnung aufgeführt das richtige Maß, indem Sie die Scharniere aufeinander stecken.



3. Bei der anschließenden Ausrichtung achten Sie bitte darauf, dass die Außenseite des langen Scharniers ca. 2 cm Abstand zur Außenseite der Möbeltüre aufweist. Fixieren Sie nun das Scharnier mit den beigefügten Schrauben..

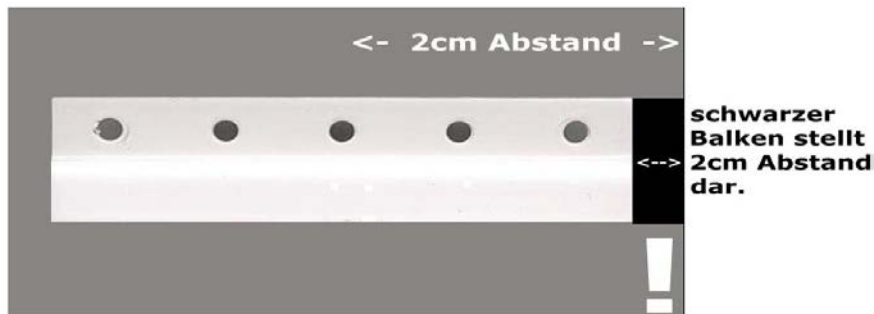

Elektrischer Anschluss



1. Betreiben Sie das Gerät nur mit 220~240V/50Hz Wechselspannung.
2. Verwenden Sie ausschließlich eine dafür geeignete zugewiesene Steckdose, die sich nahe an Ihrem Gerät befinden muss.
3. Zu Ihrer eigenen Sicherheit muss das Gerät geerdet sein. Das Gerät ist mit einem 3-poligen Erdungsstecker ausgestattet. Verwenden Sie nur eine entsprechende Sicherheitssteckdose, um die Gefahr eines Stromschlags zu minimieren.
4. Die technischen Daten Ihrer elektrischen Versorgung müssen den auf dem Typenschild angegebenen Werten entsprechen.
5. Ihr Hausstrom muss mit einem Sicherungsautomaten zur Notabschaltung des Geräts ausgestattet sein.

6. BESCHREIBUNG DES GERÄTS

KS 88.4 A+ VPN

KS 88.0 A+ VPN



1	Gefrierfachklappe	4	Gemüsefach
2	Thermostat	5	Türablagen
3	Verstellbares Regal	6	Flaschenfach

Das von Ihnen gekaufte Gerät wurde möglicherweise inzwischen verbessert und weist somit vielleicht Unterschiede zur Bedienungsanleitung auf. Dennoch sind die Funktionen und Betriebsbedingungen identisch, sodass Sie die Bedienungsanleitung im vollen Umfang nutzen können.

7. THERMOSTAT UND BEDIENUNG

Vor der ersten Benutzung

1. Reinigen Sie das Gerät. Gehen Sie dabei vor allem im Inneren des Geräts vorsichtig und sorgfältig vor (siehe Kapitel 8).
2. **Sobald Sie das Gerät aufgestellt haben, warten Sie 4-6 Stunden, bevor Sie es an die Stromversorgung anschließen!**
3. Falls sich das Zubehör für das Innere des Geräts nicht an den dafür vorgesehenen Stellen befindet, platzieren Sie es entsprechend der Beschreibung in Kapitel 6.
4. Das Gerät muss ordnungsgemäß an die Stromversorgung angeschlossen sein.
5. Essen Sie keine gefrorenen Lebensmittel wie Brot, Gemüse oder Früchte, da deren Verzehr zu Erfrierungen führen kann.
6. Ziehen Sie den Netzstecker aus der Steckdose, bevor Sie irgendwelche Reinigungs- oder Wartungsarbeiten an dem Gerät vornehmen. Reparaturarbeiten dürfen nur von einer qualifizierten Fachkraft (Elektrotechniker/-in) durchgeführt werden.



Einstellen der Temperatur

1. Sobald Sie den Kühlschrank eingeschaltet haben, stellen Sie den Thermostat-Schalter auf die Normaltemperatur-Stufe 3. Nach ca. 5 Stunden hat das Gerät seine normale Betriebstemperatur erreicht und der Kühlschrank ist einsatzfähig.
2. Falls eine höhere (wärmere) Temperatur gewünscht wird, stellen Sie den Thermostat-Schalter von Stufe 3 auf 2, oder, falls gewünscht, noch tiefer.
3. Bei sehr hohen sommerlichen Temperaturen, verstellen Sie den Thermostat-Schalter von Stufe 3 auf 4, oder bei Bedarf höher, um die Kühltemperatur weiter abzusenken.
4. Sollte sich bei einer hohen Thermostat-Einstellung Reif auf der Rückseite bilden, so ist es empfehlenswert die Einstellung auf eine niedrigere Position zurück zu stellen.

Betriebsparameter

1. Das Gerät kann die entsprechende Temperatur im Gefrierbereich nur dann erzeugen, wenn: **(KS 88.4 A+ VPN)**
 - a. die Umgebungstemperatur der Klimaklasse entspricht.
 - b. die Türen ordnungsgemäß schließen.
 - c. Sie die Türen nicht oft und zu lange öffnen.
 - d. sich die Türdichtungen in einem ordnungsgemäßen Zustand befinden.
 - e. die Dicke der Eisablagerungen maximal 3 mm beträgt.
2. Folgende Faktoren beeinflussen die Kühlleistung Ihres Geräts **(KS 88.4 A+ VPN / KS 88.0 A+ VPN)**
 - a. Standort des Geräts.
 - b. Menge des eingelagerten Kühl- und Gefrierzugs.
 - c. Häufigkeit und Länge des Öffnens der Tür.
 - d. Umgebungstemperatur.
 - e. Dicke der Eisablagerungen (maximal 3 mm).
3. Hohe Umgebungstemperaturen bei gleichzeitigem Betrieb der kältesten Einstellung können dazu führen, dass der Kompressor durchgehend arbeitet, um die Temperatur im Inneren des Geräts aufrecht zu erhalten.
4. Tauen Sie den Gefrierbereich regelmäßig ab.

8. REINIGUNG UND PFLEGE



Trennen Sie das Gerät **vor allen Wartungs- und Reinigungsarbeiten** von der Stromversorgung.

- Halten Sie Ihr Gerät immer sauber, damit es nicht zur Ausbildung unangenehmer Gerüche kommt.
- Berühren Sie die stark gekühlten Oberflächen des Geräts nicht mit nassen oder feuchten Händen, da ansonsten Ihre Haut an den Oberflächen festkleben kann.
- Staubablagerungen am Kondensator erhöhen den Energieverbrauch. Reinigen Sie deshalb zweimal im Jahr den Kondensator an der Rückwand des Geräts mit einem Staubsauger oder einem weichen Pinsel.
- Legen Sie vor allen Reinigungs- und Wartungsarbeiten alle Ringe an Ihren Fingern sowie allen Armschmuck ab; ansonsten beschädigen Sie die Oberflächen des Geräts.

Reinigungs- mittel

- Benutzen Sie niemals raue und/oder aggressive Reinigungsmittel.
- Benutzen Sie niemals ätzende Reinigungsmittel.
- Benutzen Sie niemals Lösungsmittel.
- Diese Anweisungen gelten für sämtliche Oberflächen Ihres Geräts.

Außen

1. Benutzen Sie ein feuchtes, in einem milden Reinigungsmittel getränktes Tuch. Verwenden Sie Silikonwachs für hartnäckige Verunreinigungen und zum regelmäßigen Einwachsen.
2. Wischen Sie anschließend mit klarem Wasser nach.
3. Wischen Sie die gereinigte Fläche trocken.

Innen

1. Reinigen Sie die Regale und das sonstige herausnehmbare Zubehör in warmem, mit einem milden Reinigungsmittel versehenen Wasser.
2. Wischen Sie anschließend mit klarem Wasser nach
3. Wischen Sie die gereinigte Fläche trocken.
4. Reinigen Sie die Innenseiten mit warmem, mit einem milden Reinigungsmittel versehenen Wasser.
5. Wischen Sie anschließend mit klarem Wasser nach.

6. Wischen Sie die gereinigte Fläche trocken.
7. Überprüfen Sie den Ablauf und die Ablauföffnung im Inneren des Geräts.

Magnetische Türdichtungen

- Waschen Sie diese mit warmem, mit einem milden Reinigungsmittel versehenen Wasser ab.

Abtauwasser-Behälter¹

- Reinigen Sie den Behälter und wischen Sie ihn trocken.

Benutzen Sie keine Scheuermittel!

Abtauen



Benutzen Sie kein Dampfreinigungsgerät, um Ihr Gerät abzutauen oder zu reinigen. Der Dampf kann in Kontakt mit elektrischen Teilen kommen und so einen Kurzschluss auslösen. **STROMSCHLAGGEFAHR!**

- **Manuelles Abtauen (KS 88.4 A+ VPN)**

1. Nehmen Sie das Gefriergut heraus und lagern Sie es in einer Kühlbox.
2. Schalten Sie das Gerät ab, indem Sie den Thermostatschalter auf 0/AUS/OFF stellen und **anschließend den Netzstecker aus der Steckdose ziehen.**
3. Legen Sie das Gerät mit Tüchern aus, sobald das Eis abzutauen beginnt. So können Sie das Tauwasser auffangen.
4. Entfernen Sie zuerst die großen Eisstücke.
5. Entfernen Sie anschließend die kleineren Eisstücke.
6. Wischen Sie das Gerät und die Türdichtungen abschließend mit trockenen und weichen Tüchern ab und sorgfältig trocken.
7. Nach der Reinigung muss die Tür eine Zeitlang offen bleiben, damit das Gerät durchlüftet.

- **Automatisches Abtauen (KS 88.4 A+ VPN / KS 88.0 A+ VPN)**

¹ Ausstattung abhängig vom Modell.

1. Das Abtauen des **Kühlbereichs** erfolgt automatisch. Das dadurch entstehende Wasser fließt in einen Behälter, der sich an der Rückseite des Geräts befindet.
2. Falls die Abtauautomatik den Anforderungen nicht genügen sollte wie z.B. bei hohen Umgebungstemperaturen und Luftfeuchtgraden, nehmen Sie den oben beschriebenen manuellen Abtauvorgang vor.



HINWEIS!



Benutzen Sie **niemals** mechanische Gegenstände, ein Messer oder einen anderen scharfen Gegenstand, um die Eisablagerungen im Inneren des Geräts zu entfernen.

Austausch des Leuchtmittels



1. Schalten Sie das Gerät vor dem Austausch ab und trennen Sie es von der Stromversorgung.
2. Abdeckung entfernen.
3. Leuchtmittel entnehmen.
4. Ein neues Leuchtmittel derselben Art und Leistung einsetzen (10W).
5. Abdeckung wieder befestigen.

- Gemäß der EU Verordnung (EG) Nr. 244/2009 zur Durchführung der EU Richtlinie 2005/32/EG gilt Ihr Gerät im Rahmen der umweltgerechten Gestaltung von Haushaltslampen mit ungebündeltem Licht als Hausgerät. Das bedeutet, dass alle in einem Hausgerät verwendeten Glühbirnen nicht zur Raumbelichtung verwendet werden dürfen.

Austausch des Netzanschlusskabels



WARNUNG!



Das Netzanschlusskabel darf nur durch eine qualifizierte Fachkraft (Elektrotechniker/-in) ausgetauscht werden.

9. WECHSEL DES TÜRANSCHLAGS



VORSICHT!



Führen Sie den Wechsel des Türanschlags mit **mindestens zwei Personen** durch, weil Sie ansonsten das Gerät beschädigen oder der Person, die an dem Gerät arbeitet, Schaden zufügen.

KS 88.4 A+ VPN / KS 88.0 A+ VPN

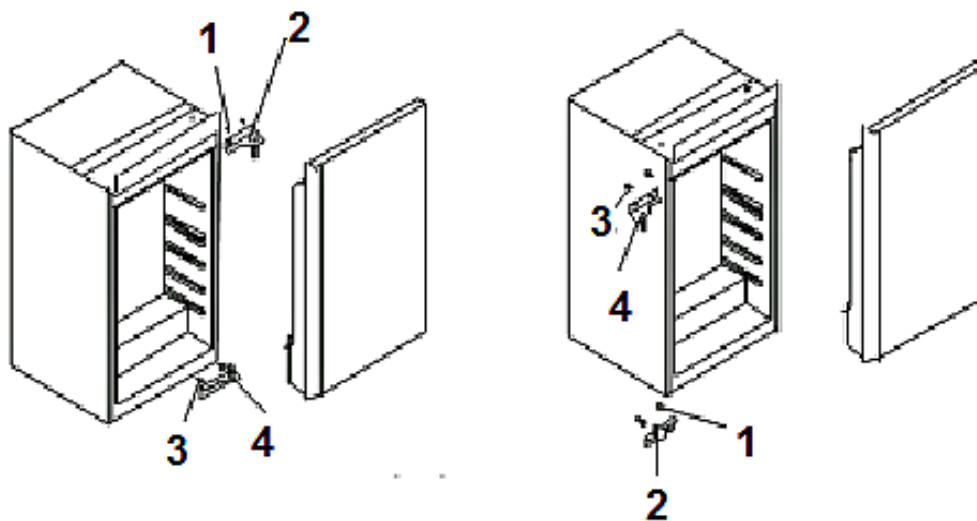

1. Lösen und entfernen Sie die zwei Schrauben (1+2) und entfernen Sie anschließend das komplette obere Scharnier.
2. Ziehen Sie die Tür nun nach oben, bis diese aus dem unteren Scharnier ausgehebelt ist. Stellen Sie die Tür behutsam und sicher ab.
3. Lösen und entfernen Sie nun die Schrauben (3+4) von dem unteren Scharnier und entfernen Sie es ebenfalls vom Gerät.
4. Montieren Sie nun das ehemals obere Scharnier an der unteren Position und befestigen Sie es wieder mit den 2 Montageschrauben und führen Sie alle oben genannten Montageschritte in umgekehrter Reihenfolge aus.
5. Zum Schluss prüfen Sie bitte, ob die Tür exakt ausgerichtet ist und ob diese sauber schließt, bevor Sie die Schrauben endgültig festziehen.

10. HILFREICHE TIPPS / ENERGIESPAREN

Lebensmittel aufbewahren

- Geben Sie keine Flaschen oder Konserven in den Gefrierbereich.
- Kennzeichnen Sie Gefriergut mit einem Datum.
- **Frieren Sie zuvor aufgetautes Gefriergut nicht wieder ein.**
- Verwenden Sie zum Verpacken farblose, geruchslose, luftundurchlässige und widerstandsfähige Materialien.
- Lagern Sie keine Glaswaren im Gefrierbereich, da Glaswaren explodieren und somit zu Verletzungen führen können.
- Nutzen Sie das Stellfach für Flaschen, die Türablagen sowie die Eiereinsätze². Hier lassen sich auch Dinge wie Butter, Milch etc. lagern.
- Andere Lebensmittel, wie Fleisch, Fisch usw. neigen dazu, trocken zu werden und Gerüche freizusetzen. Um dies zu verhindern, können sie diese Lebensmittel in Aluminiumfolie einwickeln, in geeignete Frischhaltebeutel geben oder luftdichte Behälter verwenden.
- Gewähren Sie den Lebensmitteln einen angemessenen Lagerungsbereich. Überfüllen Sie das Gerät nicht.
- Lassen Sie heiße und warme Lebensmittel auf Zimmertemperatur abkühlen, bevor Sie diese einlagern, da sonst der Energieverbrauch ansteigt und es zur Ausbildung von Eiskristallen im Inneren kommt.
- Achten Sie beim Einkauf von Tiefkühlprodukten darauf, dass deren Verpackung nicht beschädigt ist und das Produkt ordnungsgemäß gelagert wurde (Verkaufstruhe mit -18⁰C oder tiefer).
- Zum Einfrieren geeignet sind:
 - Fleisch- und Wurstwaren, Geflügel, Fisch, Gemüse, Kräuter, Obst, Backwaren, fertig zubereitete Speisen.
- Zum Einfrieren nicht geeignet sind:
 - Blattsalate, Rettich, Radieschen, Zwiebeln, Mayonnaise, Sauce Hollandaise etc., ganze frische Eier, Rahm, Sauerrahm.
- Gefriergut auftauen: je nach der Ausstattung Ihrer Küche und entsprechend dem Verwendungszweck Ihres Gefrierguts.
 - ✓ bei Raumtemperatur
 - ✓ im Kühlbereich Ihres Geräts
 - ✓ in einem elektrischen Backofen³
 - ✓ in einem Mikrowellengerät⁴

Energiesparen

²Ausstattung und Zubehör sind abhängig vom Modell.

³ Achten Sie hierbei auf die entsprechende Funktionswahl Ihres Backofens.

⁴ Achten Sie hierbei auf die entsprechende Funktionswahl Ihres Mikrowellengeräts.



Energie verantwortungsvoll zu benutzen spart nicht nur Geld, sondern hilft auch unserer Umwelt.
Also, lassen Sie uns alle zusammen Energie sparen!
Und so geht's.



- Versuchen Sie, die Tür nicht zu häufig zu öffnen, besonders bei feucht-warmen Wetter.
- Wenn Sie die Tür öffnen, schließen Sie diese wieder sobald als möglich.
- Überprüfen Sie laufend, ob das Gerät genügend belüftet wird. Das Gerät muss an allen Seiten gut belüftet werden.
- Stellen Sie die Temperatur sobald wie möglich von einer hohen auf eine niedrige Einstellung, abhängig davon, wie beladen das Gerät ist und wie hoch die Umgebungstemperatur ist.
- Bevor Sie Lebensmittel in das Gerät geben, lassen Sie diese gegebenenfalls auf Zimmertemperatur abkühlen.
- Eisablagerungen führen zu einem höheren Stromverbrauch. Tauen sie Eisablagerungen ab, wenn diese größer als 3 mm sind.
- Legen Sie Gefriergut zum Auftauen in den Kühlbereich Ihres Geräts und nutzen Sie dadurch dessen Kälteabstrahlung.
- Reinigen Sie die Rückseite des Geräts gelegentlich mit einem Pinsel oder vorsichtig mit dem Staubsauger, um einem erhöhten Stromverbrauch entgegen zu wirken.

11. AUSSERBETRIEBNAHME



GEFAHR!

Achten Sie auch bei einer zeitweiligen Außerbetriebnahme des Geräts darauf, dass keine Kinder in das Innere des Geräts gelangen können. Beachten Sie die dafür relevanten Sicherheitshinweise 1. und 4. unter Außerbetriebnahme, endgültige.

Außerbetriebnahme, zeitweilige

- **Wenn das Gerät über einen längeren Zeitraum nicht benutzt wird:**
 1. Ziehen Sie den Netzstecker aus der Steckdose.
 2. Entfernen Sie sämtliche eingelagerten Lebensmittel aus dem Gerät.
 3. Reinigen und trocknen Sie das Innere des Geräts und lassen Sie die Tür für einige Tage geöffnet.
- **Bei einem durchschnittlichen Urlaub(14-21 Tage):**
 1. Verfahren sie entweder wie im Abschnitt oben, oder

2. lassen Sie das Gerät in Betrieb und
 - a. entfernen Sie alle verderblichen Lebensmittel aus dem Kühlbereich.
 - b. reinigen Sie den Kühlbereich.
 - c. lagern Sie alle dafür geeigneten Lebensmittel im Gefrierbereich.
- **Wenn Sie das Gerät bewegen wollen:**
 1. Sichern Sie alle herausnehmbaren Teile und den Inhalt des Geräts. Verpacken Sie diese getrennt, falls nötig.
 2. Transportieren Sie das Gerät ausschließlich in einer aufrechten Position. In jeder anderen Position kann der Kompressor beschädigt werden.
 3. Beschädigen Sie die Standfüße nicht.

Außerbetriebnahme, endgültige

1. Ziehen Sie den Netzstecker aus der Steckdose.
2. Schneiden Sie das Netzanschlusskabel am Gerät ab.
3. Entfernen Sie alle Türen des Geräts.
4. Lassen Sie alle Regale des Geräts an ihrem Platz, damit Kinder nicht leicht in das Gerät hinein gelangen können.
5. Beachten Sie die Hinweise zur Entsorgung im entsprechenden Kapitel dieser Bedienungsanleitung.

12. PROBLEMBEHANDLUNG



GEFAHR!



Falls Ihr Gerät nicht ordnungsgemäß funktioniert, setzen Sie sich mit Ihrem Einzelhändler in Verbindung.

VERSUCHEN SIE NIEMALS SELBST, DAS GERÄT ZU REPARIEREN.

FEHLER

MÖGLICHE URSACHE

MASSNAHMEN

Gerät arbeitet überhaupt nicht.

- Das Gerät ist mit dem Netzstecker nicht an der Steckdose angeschlossen.
- Der Netzstecker ist locker.
- Die Steckdose wird nicht mit Strom versorgt.
- Die entsprechende Sicherung ist ausgeschaltet.

- Überprüfen Sie die fragliche Steckdose, indem Sie ein anderes Gerät ebenda anschließen.
- Überprüfen Sie die Haussicherung.
- Vergleichen Sie die

	<ul style="list-style-type: none"> ➤ Die Spannung ist zu niedrig. 	Angaben auf dem Typenschild mit den Angaben Ihres Stromanbieters.
Kompressor arbeitet nicht.	<ul style="list-style-type: none"> ➤ Das Gerät befindet sich im Abtau-Modus. ➤ Fehlerhafte Energieversorgung. 	<ul style="list-style-type: none"> ➤ Normaler Vorgang während des Abtau-Modus. ➤ Überprüfen Sie den Status der Energieversorgung
Kompressor läuft zu lange	<ul style="list-style-type: none"> ➤ Das Gerät war kürzlich für eine Zeit ausgeschaltet. ➤ Zu viele oder zu heiße Lebensmittel im Gerät. ➤ Türen zu häufig und/oder zu lange geöffnet. 	<ul style="list-style-type: none"> ➤ Das Gerät benötigt einige Zeit zum Erreichen der Kühltemperatur. ➤ Entfernen Sie die heißen Lebensmittel. ➤ Öffnen Sie die Tür so selten und so kurz wie möglich.
Ineffiziente Kühlleistung.	<ul style="list-style-type: none"> • Die Tür wurde zu häufig geöffnet. • Die Tür ist nicht richtig geschlossen. • Eisablagerungen im Gerät. • Ungenügende Abstände an der Rückwand und an den Seiten. • Im Gerät befindet sich warmes oder heißes Kühlgut, das nicht auf Zimmertemperatur abgekühlt wurde. • Gerät ist überfüllt. • Die Dichtung ist beschädigt. 	<ul style="list-style-type: none"> • Zu warme Temperatureinstellung am Thermostat. Wählen Sie gegebenenfalls eine andere Einstellung.
Starke Eisbildung	<ul style="list-style-type: none"> • Die Tür ist nicht richtig geschlossen. • Die Dichtung ist beschädigt oder verunreinigt. 	<ul style="list-style-type: none"> • Türe schließen. • Die Dichtung mit einem weichen Lappen und mildem Seifenwasser reinigen. • Dichtung austauschen.
Die normalen	<ul style="list-style-type: none"> • Die Türdichtung ist verschmutzt. 	<ul style="list-style-type: none"> • Reinigen Sie die Türdichtung mit

Geräusche beim Schließen der Tür verändern sich.		einem weichen Tuch. Verwenden Sie warmes Wasser und ein mildes, nicht ätzendes Reinigungsmittel.
Licht defekt. ⁵	• Das Leuchtmittel ist defekt.	• Wechseln Sie das Leuchtmittel.

Überprüfen Sie regelmäßig den Wasserablauf und die Ablauföffnung⁶ im Inneren des Geräts, da sich das Wasser ansonsten im Gerät verteilt oder aus dem Gerät heraus läuft.

- Sollte das Gerät Störungen abweichend von den oben beschriebenen aufweisen, oder falls Sie alle Punkte der Liste überprüft haben, das Problem aber nicht behoben werden konnte, kontaktieren Sie den Kundendienst.

Die folgenden Betriebsvorgänge sind normal und kein Anzeichen einer Fehlfunktion.

- Die Kühlflüssigkeit erzeugt ein Geräusch ähnlich fließenden Wassers.
- Gelegentlich sind Geräusche zu hören, die durch den Einspritzvorgang in das Kühlsystem verursacht werden.
- In feuchter Umgebung kann sich an der Außenseite des Geräts Feuchtigkeit ansammeln. Wischen Sie diese einfach weg.
- Es ist normal, dass die Seitenwände des Geräts aufgrund des Betriebs des Kühlkreislaufs warm werden.

Ausgeprägte Geräuschbildung	Wenn Sie das Gerät zum ersten Mal betreiben oder die Innentemperatur unter einen bestimmten Grad absinkt, wird es mit hoher Leistung arbeiten, um schnell die Kühltemperatur zu erreichen.
Kondenswasser	kann im Inneren des Geräts oder außen am Gerät entstehen, besonders bei hoher Luftfeuchtigkeit oder sehr warmen Außentemperaturen. Entfernen Sie das Kondenswasser einfach mit einem trockenen Tuch.
Klicken	ist immer dann zu hören, wenn sich der Kompressor ein- oder ausschaltet.
Summen	wird vom Kompressor verursacht, während er arbeitet.
Klopfen /	kann durch nacheinander folgende Ausdehnung und

⁵Ausstattung abhängig vom Modell

⁶Ausstattung abhängig vom Modell

Knacken

Schrumpfung der Bestandteile des Kühlsystems entstehen und wird infolge von Temperaturschwankungen vor und nach dem Einschalten des Kompressors ausgelöst.

13. TECHNISCHE DATEN

KS 88.4 A+ VPN

Geräteart	Einbaukühlschrank mit Gefrierfach		
Klimaklasse	N		
Energieklasse	A+		
Energieverbrauch Tag / Jahr in KW/h	0,50	183,00	
Bruttoinhalt in Liter	122		
Nettoinhalt Kühlen / Gefrieren in Liter	105	15	
Gefriervermögen in 24 h	2 kg		
Sterne	4 ★★★★★		
Maximale Lagerzeit bei Störungen	10 h		
Geräuschemission	41 dB/A		
Regelbarer Thermostat	✓		
Kompressor	1		
Kühlmittel	R600a		
Wechselbarer Türanschlag	✓		
Schleppscharniere	✓		
Höhenverstellbare Füße vorne	0		
Kontrollleuchten Betrieb/Schnellgefrieren	0		
Abtauverfahren Kühlen / Gefrieren	automatisch	manuell	
Innenbeleuchtung	✓		
Glasablagen	2		
Gemüseschublade m. Glasabdeckung	2/1		
Türablagen/Flaschenfach	2	1	
Ablagen Gefrierbereich	0		
Abmessungen Gerät H/B/T in cm	88,00	54,00	54,00
Abmessungen Verpackung H/B/T in cm	94,00	57,00	57,00
Gewicht netto / brutto in kg	31,00	34,00	
Kennzeichnung	CE		
Geprüft	GS		

KS 88.0 A+ VPN

Geräteart	Einbau-Vollraumkühlschrank		
Klimaklasse	N-ST		
Energieklasse	A+		
Energieverbrauch Tag / Jahr in KW/h	0,34	124,10	
Bruttoinhalt in Liter	132		
Nettoinhalt Kühlen / Gefrieren in Liter	130	-	
Geräuschemmission	41 dB/A		
Regelbarer Thermostat	✓		
Kompressor	1		
Kühlmittel	R600a		
Wechselbarer Türanschlag	✓		
Schleppscharniere	✓		
Höhenverstellbare Füße vorne	-		
Kontrollleuchten	-		
Abtauverfahren Kühlen / Gefrieren	automatisch	-	
Innenbeleuchtung	✓		
Glasablagen	3		
Gemüseschublade m. Glasabdeckung	2/1		
Türablagen/Flaschenfach	2	1	
Abmessungen Gerät H/B/T in cm	88,00	54,00	54,00
Abmessungen Verpackung H/B/T in cm	94,00	57,00	57,00
Gewicht netto / brutto in kg	31,00	34,00	
Kennzeichnung	CE		
Geprüft	GS		

14. ENTSORGUNG

- Bitte entsorgen Sie das Gerät unter Beachtung der jeweiligen Gesetzgebung hinsichtlich explosiver Gase.
- Altgeräte dürfen nicht einfach zusammen mit dem Hausmüll entsorgt werden. Bringen Sie Ihr altes Gerät stattdessen zu einer geeigneten Sammel- oder Entsorgungseinrichtung Ihrer Gemeinde.
- Die im Gerät verwendeten Materialien sind recycelbar und mit entsprechenden Informationen versehen. Indem Sie Ihr altes Gerät oder dessen Materialien wie auch die Verpackung sachgerecht entsorgen, tragen Sie erheblich zum Schutz unserer Umwelt bei.



Entfernen Sie die Türdichtungen vor der Entsorgung. Das zu entsorgende Gerät muss von geschulten Entsorgungskräften entsorgt werden, damit für Sie und die Umwelt keine Gefahren entstehen.

Verpackungsmaterial

Das Verpackungsmaterial ist recycelbar. Wir empfehlen die folgende Vorgehensweise:

- Entsorgen Sie Papier und Kartonagen in den dafür vorgesehenen Behältern.
- Entsorgen Sie Kunststoffe in den dafür vorgesehenen Behältern.
- Falls es in Ihrem Wohnumfeld keine geeigneten Entsorgungsbehälter gibt, können Sie diese Materialien mit dem Hausmüll entsorgen oder zu einer entsprechenden Sammelstelle bringen.



Achten Sie beim Entpacken unbedingt darauf, dass die Bestandteile der Verpackung (Polyäthylentüten, Polystyrenstücke) nicht in die Reichweite von Kindern gelangen.

Materialien, die mit dem Symbol  gekennzeichnet sind, sind wiederverwertbar.



- > >PE< = Polyethylen
- > >PS< = Styropor
- > >PP< = Polypropylen

Das bedeutet, dass diese Materialien bei einer fachgerechten Entsorgung wiederverwendet werden können, wenn sie in einem entsprechend gekennzeichneten Sammelbehälter entsorgt werden.

Gerät

- Entsorgen Sie das Gerät keinesfalls mit dem gewöhnlichen Hausmüll.
- Eine Mülltrennung ist hierbei absolut notwendig, damit die einzelnen Bestandteile des Geräts einer entsprechenden Verwendung zugeführt werden können.
- Entsorgen Sie elektrische Geräte nicht als unsortierten Hausmüll. Nutzen Sie die zur getrennten Entsorgung vorgesehenen örtlichen Sammeleinrichtungen.
- Wenn elektrische Geräte auf Mülldeponien oder Müllhalden entsorgt werden, können gesundheitsgefährdende Stoffe ins Grundwasser gelangen. Somit gelangen solche Stoffe in die Nahrungskette und schädigen Ihre Gesundheit und Ihr Wohlbefinden.



Setzen Sie sich mit Ihren örtlichen Behörden in Verbindung, um alle verfügbaren Informationen zur Mülltrennung zu erhalten.

Kühlmittel



WARNUNG!



Brandgefahr! Beschädigen Sie den Kühlmittelkreislauf nicht.

- Der Kühlmittelkreislauf des Geräts enthält das Kühlmittel R600a, ein natürliches Gas von hoher Umweltverträglichkeit.
- Beschädigen Sie während des Transports keine Komponenten des Kühlkreislaufs oder dessen Installation.



Das Kühlmittel R600a ist brennbar!



Sicheres Entsorgen

- Bitte unterstützen Sie unsere Umwelt, indem sie die Altgeräte sowie die Verpackungen gemäß den allgemeinen Richtlinien entsorgen.

- **Altgeräte** sind kein unbrauchbarer Abfall. Durch eine umweltgerechte Entsorgung werden viele wertvolle Rohstoffe wieder gewonnen.
- Bevor Sie ein beliebiges Altgerät entsorgen, **machen Sie dieses vorher unbedingt funktionsuntüchtig!**
 1. Das bedeutet, immer den Netzstecker ziehen und danach das Stromanschlusskabel am Gerät abschneiden und direkt mit dem Netzstecker entfernen und entsorgen!
 2. **Demontieren Sie immer die komplette Tür**, damit sich keine Kinder einsperren und in Lebensgefahr geraten können!
- Kühlgeräte enthalten in den Kühlsystemen und Isolierungen Kältemittel und Gase, die fachgerecht entsorgt werden müssen.
- Beschädigen Sie an einem zur fachgerechten Entsorgung vorgesehenen Kühlgerät nicht die Kühlrippen und Rohre. **Bei Austritt von Kältemittel besteht Brandgefahr.**
- Die aufgeführten Wertstoffe sind umweltverträglich und recycelbar.
- Daher gilt auch hier, entsorgen Sie die Verpackungen umweltgerecht.
- Nähere Informationen erhalten Sie von Ihrem Fachhändler oder bei Ihren entsprechenden regionalen Entsorgungseinrichtungen.

15. GARANTIEBEDINGUNGEN

Dieses Gerät wurde nach den modernsten Methoden hergestellt und geprüft. Der Hersteller leistet **dem Verbraucher** für die Dauer von 24 Monaten, gerechnet vom Tag des Kaufes Garantie für einwandfreies Material und fehlerfreie Fertigung.

Dem Verbraucher stehen neben den Rechten aus der Garantie die gesetzlichen Gewährleistungsrechte zu, die der Verbraucher gegen den Verkäufer hat, bei dem er das Gerät erworben hat. Diese werden durch die Garantie nicht eingeschränkt.

Die Garantie gilt auch unbeschadet zwingender gesetzlicher Haftungs Vorschriften, wie zum Beispiel nach dem Produkthaftungsgesetz, in Fällen des Vorsatzes und der groben Fahrlässigkeit wegen Verletzung des Lebens, des Körpers oder der Gesundheit durch respekta oder seine Erfüllungsgehilfen.

Ein Anspruch auf Garantie besteht nicht, soweit der Kauf zum Zweck der gewerblichen Nutzung erfolgt.

Der Garantieanspruch ist vom Käufer durch Vorlage des Kaufbelegs mit Kauf- und/oder Lieferdatum nachzuweisen und uns oder in der Bundesrepublik Deutschland unserem Kundendienst **unverzüglich nach Feststellung** und

innerhalb von 24 Monaten nach Lieferung an den Erstendabnehmer zu melden.

Für unsere Geräte leisten wir Garantie gemäß nachstehenden Bedingungen:

Mängel am Gerät, die nachweislich auf einem Material- oder Herstellungsfehler beruhen, werden durch unseren Kundendienst unentgeltlich behoben. Soweit der Mangel innerhalb von 6 Monaten auftritt, wird vermutet, dass ein Material- oder Herstellungsfehler vorliegt.

Im Rahmen der Garantie werden mangelhafte Teile nach unserer Wahl unentgeltlich instand gesetzt oder durch einwandfreie Teile ersetzt. Geräte, die aufgrund ihrer Größe zumutbar im Pkw transportiert werden können, sind unserem Kundendienst zu übergeben oder zuzusenden.

Wird die Nachbesserung von uns abgelehnt oder schlägt sie endgültig fehl, wird innerhalb der Garantiezeit auf Wunsch das alte Gerät kostenfrei durch ein neues Gerät gleicher Art, gleicher Güte und gleichen Typs ersetzt. Sofern das betroffene Gerät zum Zeitpunkt der Fehleranzeige nicht mehr hergestellt wird, ist respekta berechtigt, ein ähnliches Gerät zu liefern.

Der Geräte austausch erfolgt grundsätzlich in dem Geschäft, in dem der erste Verbraucher das Gerät gekauft hat; es sei denn, dass dem Verbraucher der Transport aufgrund der Größe des Geräts dorthin nicht zuzumuten ist.

Die Garantie begründet keine Ansprüche auf Rücktritt vom Kaufvertrag oder Minderung (Herabsetzung des Kaufpreises).

Ersetzte Teile oder ausgetauschte Geräte gehen in unser Eigentum über.

Der Garantieanspruch erstreckt sich nicht auf:

1. zerbrechliche Teile wie z.B. Kunststoff oder Glas bzw. Glühlampen;
2. geringfügige Abweichungen der respekta-Produkte von der Soll-Beschaffenheit, die auf den Gebrauchswert des Produkts keinen Einfluss haben;
3. Schäden infolge Betriebs- und Bedienungsfehler,
4. Schäden durch aggressive Umgebungseinflüsse, Chemikalien, Reinigungsmittel;
5. Schäden am Produkt, die durch nicht fachgerechte Installation oder Transport verursacht wurden;
6. Schäden infolge nicht haushaltsüblicher Nutzung;
7. Schäden, die außerhalb des Geräts durch ein respekta-Produkt entstanden sind - soweit eine Haftung nicht zwingend gesetzlich angeordnet ist.

Die Gültigkeit der Garantie endet bei:

1. Nichtbeachten der Aufstell- und Bedienungsanleitung;

2. Reparatur durch nicht fachkundige Personen;
3. Schäden, verursacht durch den Verkäufer, Installateur oder dritte Personen;
4. unsachgemäße Installation oder Inbetriebnahme;
5. mangelnde oder fehlerhafte Wartung;
6. Geräten, die nicht ihrem vorgesehenen Zweck entsprechend verwendet werden;
7. Schäden durch höhere Gewalt oder Naturkatastrophen, insbesondere, aber nicht abschließend bei Brand oder Explosion.

Garantieleistungen bewirken weder eine Verlängerung der Garantiefrist noch setzen sie eine neue Garantiefrist in Lauf. Die Garantiefrist für eingebaute Ersatzteile endet mit der Garantiefrist für das ganze Gerät.

Sofern sich ein Produktfehler als durch diese Garantie nicht gedeckt erweist, hat der Käufer die Kosten, die bei der Untersuchung des Geräts entstehen einschließlich etwaiger Arbeitskosten, zu tragen.

Sofern nach Information über das Nichteingreifen der Garantie und über die voraussichtlich entstehenden Kosten der Instandsetzung die Ausführung der Instandsetzung gewünscht wird, hat der Garantienhmer die Kosten für die Ersatzteil- und Arbeitslohnkosten zu tragen.

Der räumliche Geltungsbereich der Garantie erstreckt sich auf in Deutschland, Österreich, Belgien, Luxemburg und in den Niederlanden gekaufte und verwendete Geräte.

August 2012

**Wir weisen ausdrücklich darauf hin, dass die Leuchtmittel
nicht der Garantie unterliegen!**

respekta®

This instruction manual contains important information



and is part of your guarantee!



Please retain this instruction manual in a safe place!

Contact the aftersales service representative below, if your appliance does not work and you **are not able** to provide a permanent solution to the malfunction with help of the advice given in this instruction manual.

Deutschland

Operatec Service GmbH
Telefon 02841/9994972-Fax 0355/4938899

Österreich

**Elektrotechnik Zimmermann GmbH, Lamezanstrasse 10,
1230 Wien**
Telefon 01/61016-Fax 01/61016/DW61- E-Mail office@elektrotechnik-zimmermann.com

BeNeLux

**Van Vugt Service Centrale, Werkmansbeemd 41,
4907 EW Oosterhout (NL)**
Telefon 0162/435847-E-Mail wout@servicecentrale.com

**Internationale
Vorwahlnummer**

D	AUT	NL
0049	0043	0031

For the maintenance of every claim of guarantee read the guarantee conditions in this instruction manual on page 57f.

INDEX

CHAPTER SUBJECT

PAGE

1.	Preface	34
2.	Explanation of the signal words	35
3.	Climatic Classes	36
4.	Safety instructions	36
5.	Installation	40
6.	Description of the appliance	43
7.	Thermostat and operation	44
8.	Cleaning and maintenance	45
9.	Changing of the hinge position	48
10.	Helpful hints / energy saving	48
11.	Decommissioning	50
12.	Trouble shooting	51
13.	Technical data	53
14.	Waste management	54
15.	Guarantee conditions	57

Technical modifications as well as misprints shall remain reserved.

Please read this manual carefully before you use or install the appliance.

EU - Conformity Declaration

- ★ The EU Conformity Declarations concerning the products, which are described in this instruction manual, are available.
- ★ The relevant documents can be requested from the final retailer by the competent authorities.
- Front page figure: figure similar, delivery without content.
- The figures in this instruction manual may differ in some details from the current design of your appliance.
- Nevertheless follow the instructions in such a case.

1. PREFACE

Dear customer

When you are familiar with this instruction manual operating the appliance will not cause you any problems.

Before your appliance was allowed to leave manufacturer`s works, it was carefully checked according to our safety and operating standards.

If your appliance is **visibly damaged do not connect it to the power supply.** Contact the shop you purchased the appliance at.

- 1. Read this manual before you operate the appliance for the first time.**
- 2. The appliance is intended for private use only.**
- 3. The appliance is intended for storing food only.**
- 4. The appliance is intended for indoor-use only.**
- 5. Only operate the appliance in accordance with its intended use.**
- 6. Retain this manual in a safe place for future reference.**
- 7. If you transfer the appliance to a third party, also hand over this instruction manual.**

- Please, read this instruction manual carefully so you will be able to use all functions and options of your appliance at their best performance.
- Strictly observe the safety instructions so you will enjoy your appliance for a long period of time.
- Any modifications, which do not influence the functions of the appliance. shall remain reserved by the manufacturer.
- Please dispose of the packing with respect to your current local and municipal regulations.



This symbol indicates, that you are not allowed to dispose of the appliance with your domestic waste.



2. EXPLANATION OF THE SIGNAL WORDS

Strictly observe the signal words this instruction manual contains.



DANGER indicates a hazardous situation which, if ignored,

will result in death or serious injury.



WARNING indicates a hazardous situation which, if ignored, could result in death or serious injury.



CAUTION indicates a hazardous situation which, if not avoided, may result in minor or moderate injury.



NOTICE indicates possible damage to the appliance.

Pictograms



RISK OF ELECTRIC SHOCK

indicates a possible risk of electric shock when you do not observe the corresponding information and/or warning.



RISK OF FIRE

indicates a possible risk of fire when you do not observe the corresponding information and/or warning.

3. CLIMATIC CLASSES



Look at chap. "Technical Data" for information about the climatic class of your appliance. Your appliance can be operated in rooms

with relevant room temperatures as named below ↓.

CLIMATIC CLASS	AMBIENT TEMPERATURE
SN	+10 ⁰ →+32 ⁰ C e.g. unheated cellar
N	+16 ⁰ →+32 ⁰ C inner home temperature
ST	+16 ⁰ →+38 ⁰ C inner home temperature
T	+16→+43 ⁰ C inner home temperature



This appliance is equipped with the environmental-friendly refrigerant R600a. The refrigerant R600a is **flammable**. The components of the cooling circuit must neither be damaged during transport nor use.

4. SAFETY INSTRUCTIONS

- Store this manual in a safe place so you can use it whenever it is needed.
- The instructions and descriptions this manual contains are designed for various types of fridges and freezers. So the manual may contain some descriptions of functions or accessories which are not part of your current appliance.

Pay attention to the following safety-advice before you connect or operate the appliance.

- Check the technical periphery of the appliance! Do all wires and connections to the appliance work properly? Or may they be time-worn and do not match the efficiency of the appliance? A check-up of existing and newly-made connections must be done by an authorized professional.
- All connections and energy-leading components (also wires inside a wall) must be checked by an authorized professional.



WARNING!

Do not connect your appliance to the electric supply unless all packaging and transit protectors have been removed.

This appliance may be operated by **children** aged from 8 years and above as well as by persons with reduced physical, sensory and mental capabilities or lack of experience and knowledge if they are supervised or have been instructed concerning the safe use of the appliance and do comprehend the hazards involved. **Children** must not play with the appliance. Cleaning and **user-maintenance** must not be carried out by **children** unless they are supervised.

Transport and handling

1. If you move the appliance, hold it at its base and lift it up carefully. Hold the appliance in an upright position.
2. Never use the doors to move the appliance. This will damage the hinges.
3. The appliance must be transported by at least **two persons**.
4. If the appliance is transported in a horizontal position, some oil may flow from the compressor into the refrigerant circuit.
5. Leave the appliance in an upright position for **4-6 hours** before you switch it on to ensure, that the oil has flowed back into the compressor.
6. The supply cord must not be caught under the appliance while or after moving it.



1. Remove the plug from the socket before you start to clean or maintain the appliance.
2. Always connect the appliance to a dedicated socket.
3. All modifications to the electrical mains to enable the installation of the appliance must be performed by a qualified professional.
4. Do not use an extension cord or multiple sockets.
5. Check that the appliance does not stand on the power cord, when the installation is completed.
6. Do not carry out any modifications to your appliance.
7. If the power cord is damaged, it must be replaced by the manufacturer or its service agent or a similar qualified person in order to avoid any kind of hazard.



WARNING!

Do not use the appliance unless you have read this instruction manual.
The appliance is designed for private household use only.
Strictly observe the following instructions. Do not allow anybody, who is not familiar with this instruction manual, to use the appliance.

8. Do not attempt to repair the appliance alone. Repairs carried out by unauthorized persons can cause serious damage. Always contact the nearest service centre and use original spare parts only.
9. Do not use any electric appliances inside the food storage compartments of your appliance unless they are recommended by the manufacturer of your refrigerator.
10. Do not put any heat-radiating appliances onto your appliance.
11. Do not put a water-boiler or vases onto your appliance. The electrical

components of your appliance can be seriously damaged by water over-boiling or spilled water.



Refrigerant circuit



1. Do not damage the refrigerant circuit. The appliance uses the environmental-friendly refrigerant R600a. The refrigerant R600a is flammable !!! Therefore **the cooling circuit must not be damaged in any way** neither by transport nor use.
2. If any part of the cooling circuit is damaged, the appliance must not stand near a fire, naked light or spark-generating devices. Contact your after sales service immediately .
3. **If gas is set free in your home:**
 - Open all windows.
 - **Do not** unplug the appliance and **do not** use the control panel or thermostat.
 - **Do not** touch the appliance until all the gas has gone.
 - Otherwise sparks can be generated which will ignite the gas.
4. Keep all components of the appliance away from fire and other sources of ignition when you dispose of or decommission the appliance.

Ventilation

1. The air vents of the appliance or its built-in structure (if the appliance is suitable for being built-in) must be completely open, unblocked and free of any kind of dirt.
2. The condenser and the compressor, located at the rear of the appliance, can reach high temperatures during ordinary operation. Carry out the installation according to this manual. An insufficient ventilation of the appliance will impair its operation and will cause damage to the appliance. Do not cover or block the ventilation slats at any time.

Inside the appliance

1. **EXPLOSION HAZARD!** Do not store any explosive materials or sprays, which contain flammable propellants, in your appliance. Explosive mixtures can explode there.
2. **Do not put any gassy beverages** into the freezing-compartment of your appliance, because their containers could explode.
3. All refrigerators and freezers have surfaces which are subject to formation

- of encrusted ice.
4. Depending on model this encrusted ice can be removed automatically (automatic defrosting) or manually, if necessary. Do not remove encrusted ice with sharp-edged items as you will damage to the evaporator and impair the efficient operation of the appliance. Let the encrusted ice thaw naturally. Do not use hot water.
 5. Do not use any mechanic devices or other means to accelerate the defrosting procedure unless they are recommended by the manufacturer of your refrigerator.
 6. Do not put hot liquids or hot foodstuff into the refrigerator.

Final safety instructions

1. This appliance is designed for the use by adults only.
2. Children must neither play with nor around the appliance. Children are not allowed to sit on the drawers or to hang on to the doors of the appliance.
3. Do not use the base, the drawers, the doors etc. to stand on or as supports.
4. The appliance is not intended for commercial purposes.
5. Do not use the appliance for camping.
6. Do not use the appliance in public transport.
7. The appliance is designed for indoor use only.

5. INSTALLATION



Do not use a socket board or a multi socket when using 220–240 V/50 Hz alternate current (AC). All electrical connections which may be damaged must be repaired by a qualified professional.

All repairs should be performed by your authorized after sales service.

Unpacking and Positioning

1. Unpack the appliance carefully. Dispose of the packaging as described in chapter waste management.
2. Completely remove the transport-protection. Be very careful and do not use any aggressive or abrasive detergents to remove residuals of the transport-protection.
3. Install the appliance in a suitable position with an adequate distance from sources of heat and cold.
4. Check that the appliance and the power cord are not damaged.
5. Connect the appliance to a dedicated socket only.



Strictly observe the relevant information for the first use in chapter 7.

6. Install the appliance in a dry and well-ventilated place.
7. Protect the appliance from direct sunlight.
8. Do not install the appliance near sources of heat as radiators, ovens etc.
9. Do not install the appliance in a place where it may come in contact with water or rain; otherwise the insulation of the electrical system will be damaged.
10. The doors must open completely and without hindrance.
11. Install the appliance on a level, dry and solid floor. Check the correct installation with a bubble level.
12. Do not cover or block the cover panel of the compressor at the back of the appliance.
13. Connect the appliance to the mains properly.
14. The nameplate is situated inside the appliance or at the back.

Installation in a cabinet (KS 88.4 A+ VPN / KS 88.0 A+ VPN)

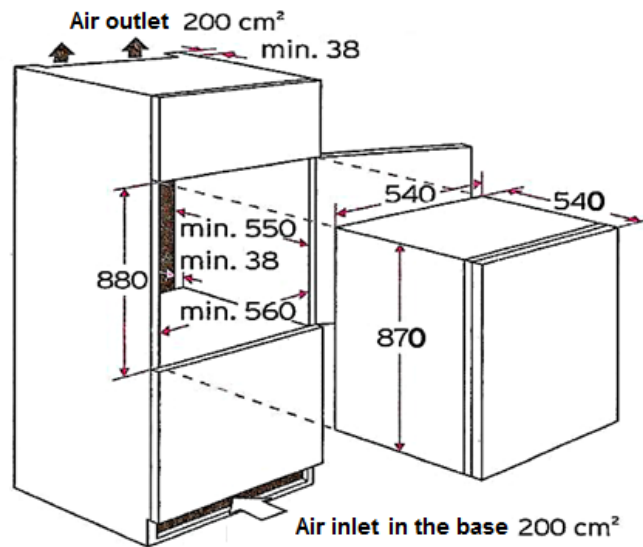

1. Push the appliance carefully in the cabinet. Check that the appliance stands safely and properly adjusted in the cabinet.
2. Fix the appliance with the 4 woodscrews on the fixing-points described below.



 = fixing points / to fix the appliance with the assembled components A + B and the supplied woodscrews in the cabinet.



3. Level the distance between cabinet and appliance with the supplied plastic profile-seal.

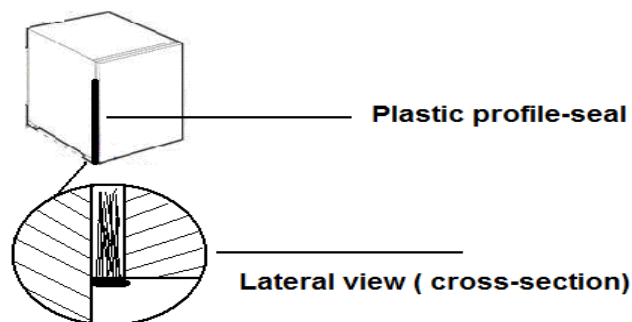

To fix the sliding fridge hinge, proceed as follows:

1. Fix the 2 small hinges with the supplied screws considering the hinge position (left or right).



2. Fix the long hinge on the inside of the cabinet-door. Take the correct measurements by placing the hinges on each other.



3. When adjusting afterwards check that the front side of the long hinge has approx. 2 cm distance to the outer side of the cabinet-door. Now fix the hinge with the supplied screws.

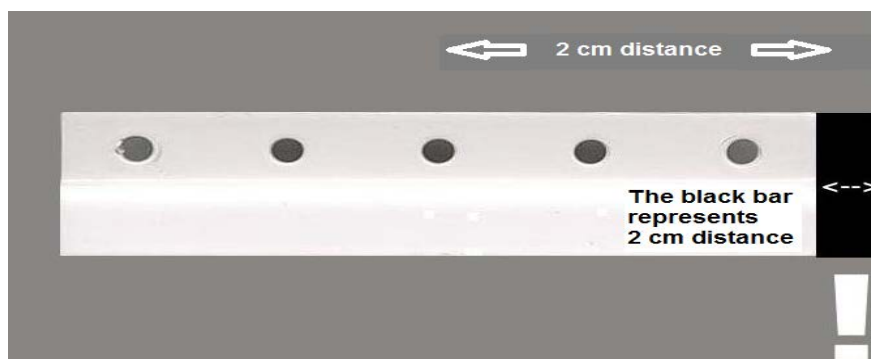

Electrical connection



1. An electrical supply of 220-240V AC / 50 Hz is required.

2. Connect the appliance to a suitable and dedicated socket only.
3. For your personal safety, the appliance must be grounded. The appliance is equipped with a 3-pole grounding plug. Use a suitable socket to minimize the risk of an electric shock.
4. Check if the technical data of your energy supply meet the values on the nameplate.
5. Your domestic circuit must be equipped with an automatic circuit breaker.

6. DESCRIPTION OF THE APPLIANCE

KS 88.4 A+ VPN



KS 88.0 A+ VPN



1	Freezing section hatch	4	Crisper
2	Thermostat	5	Dorr trays
3	Adjustable shelf	6	Bottle pocket

The appliance you have purchased may be an enhanced version of the unit this manual was printed for. Nevertheless, the functions and operating conditions are identical. This manual is therefore still valid.

7. THERMOSTAT AND OPERATION

Before the first use

1. Clean the appliance thoroughly. Be very careful especially inside the appliance (look at chap. 8).

2. After having installed the appliance wait 4-6 hours before you connect it to the mains.
3. If the accessories inside the appliance are not fitted in their correct position, replace them according to the image in chapter 6.
4. The appliance must be correctly connected to the mains.
5. Do not touch the cooled surfaces while the appliance is operating. Your skin can stick to these surfaces.
6. Do not eat any frozen foodstuff such as bread, vegetables or fruit. Eating frozen foodstuff can cause frostbite.
7. Draw the plug out of the socket before you clean or maintain the appliance. Repairs must be performed by a qualified professional.

Setting of the temperature



1. Set the thermostat to position 3 (daily-use-temperature) as soon as you have switched on the appliance. After 5 hours the appliance has reached its normal operating temperature and is ready for operation.
2. If you desire a higher (warmer) temperature, set the thermostat from position 3 to position 2 or lower.
3. If the ambient temperatures are high (e.g. hot summer-days), set the thermostat to position 4 or higher to decrease the temperature inside the appliance.
4. If you have set a lower (colder) setting, some ice may occur on the back of the appliance. In such a case set the thermostat to a higher (warmer) position.

Operation parameters

5. The appliance can only reach the relevant temperatures inside the freezing compartment, when: **(KS 88.4 A+ VPN)**
 - a. the ambient temperature meets the climatic class.
 - b. the doors close properly.
 - c. you do not open the doors too often or too long.

- d. the door seals are in satisfactory condition.
 - e. the diameter of the encrusted ice is maximum 3 mm.
6. Following factors will affect the cooling power of your appliance:
(KS 88.4 A+ VPN / KS 88.0 A+ VPN)
- a. Positioning of the appliance.
 - b. Amount of stored food.
 - c. Length of time and frequency of door-openings.
 - d. Ambient temperature.
 - e. Diameter of the encrusted ice (maximum 3 mm).
7. High ambient temperatures and simultaneously operating at the coldest setting may make the compressor operate permanently to keep the temperature constant inside the appliance.
8. Defrost the freezing compartment regularly.

8. CLEANING AND MAINTENANCE



WARNING!



Disconnect the appliance from the mains **before you clean or maintain it.**

- Always keep the appliance clean so that unpleasant odours do not occur.
- Do not touch the extremely cooled surfaces with wet or damp hands, because your skin may stick on these surfaces.
- Dust deposits on the condenser will increase the energy consumption. Clean the condenser twice a year with a vacuum cleaner or a soft brush.
- Take off all rings and bracelets before cleaning or maintaining the appliance; otherwise you will damage the surface of the appliance.

Detergent

- Do not use any harsh, abrasive detergents.
- Do not use any aggressive detergents.
- Do not use any solvents.
- These instructions are valid for all surfaces of your appliance.

External cleaning

1. Use a moist cloth and a mild, non-acidic detergent. Use silicon wax for stubborn stains and for periodic waxing.
2. Use clear water to rinse.
3. Dry the cleaned surfaces with a cloth.

Internal

1. Clean the shelves and the other removable parts

cleaning	with warm water and a mild, non- acidic detergent. <ol style="list-style-type: none"> 2. Use clear water to rinse. 3. Dry the cleaned surfaces with a cloth. 4. Clean the interior with baking soda (3 tablespoons per litre of water) or with water and a mild, non- acidic detergent. 5. Use clear water to rinse. 6. Dry the cleaned surfaces with a cloth. 7. Check the water drain and clean it if needed.
Magnetic door seals	<ul style="list-style-type: none"> • Clean with warm water and a mild, non- acidic detergent.
Defrost collection tray⁷	<ul style="list-style-type: none"> • Clean the drain tray and wipe it dry.

Do not use any abrasive detergents!

Defrosting



WARNING!

Do not use any steam cleaners to clean or defrost the appliance. The steam can get into contact with the electrical parts and cause an electrical short.

Risk of electric shock!

- **Manual defrosting (KS 88.4 A+ VPN)**
 1. Remove the contents from the freezing-compartment and put them into a cooling box.
 2. Switch off the appliance by turning the thermostat to position 0/AUS/OFF and **disconnect it from the mains.**
 3. When the encrusted ice melts put some dry cloths into the freezer-compartment to hold the water back.
 4. Remove the big pieces of ice first.
 5. Afterwards remove the small pieces of ice.
 6. Wipe and dry the appliance and door seals with dry and soft cloths.
 7. After cleaning leave the door open for some time to ventilate the appliance.

- **Automatic defrosting (KS 88.4 A+ VPN / KS 88.0 A+ VPN)**
 1. The cooling compartment is defrosted automatically. The water runs into

⁷ Equipment depending on model..

a container near the compressor.

2. If the automatic defrosting does not meet the requirements, e.g. on days with high ambient temperatures and humidity, defrost the appliance manually as described above.



NOTICE!



Never use mechanic devices, knives or other sharp-edged items to remove encrusted ice inside the appliance.

Replacing of the illuminate



1. Switch off the appliance and disconnect it from the mains before you replace the illuminant.
2. Remove the cover.
3. Take out the illuminant.
4. Replace it by a new one (10W).
5. Reinstall the cover.

- According to the EU regulation No. 244/2009 for the implementation of the EU directive 2005/32/EG, your appliance is classified as a household appliance in accordance with the ecodesign requirements for non-directional household lamps. This means that bulbs, which are used in household appliances, must not be used to illuminate domestic establishments.

Replacing of the power cord



WARNING!



The power cord must be replaced by a qualified and authorized professional only.

9. CHANGING OF THE HINGE POSITION



CAUTION!



The change of the hinge position must be carried out by **at least two persons**; otherwise you may hurt yourself or damage the appliance.

KS 88.4 A+ VPN / KS 88.0 A+ VPN

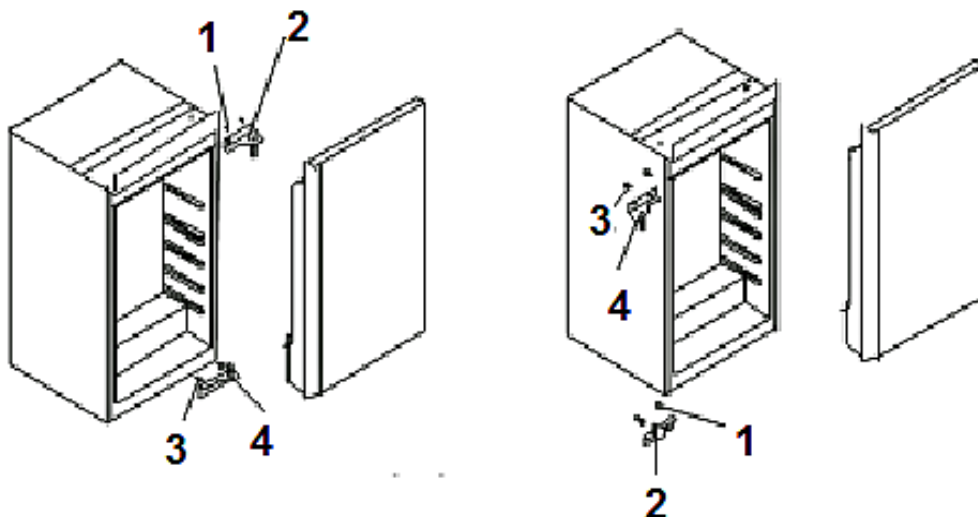

1. Unscrew the 2 screws (1+2) and remove the entire top hinge.
2. Lift the door upwards until you have removed it from the bottom hinge. Store the door in a safe place so you will not damage it.
3. Unscrew the screws (3+4) of the bottom hinge and remove it.
4. Fix the former top hinge on the bottom with the 2 screws. Carry out the steps described above in reverse order.
5. Check that the door is well-adjusted and closes properly before you finally tighten the screws.

10. HELPFUL HINTS / ENERGY SAVING

Storing food

- Do not put bottles or cans into the freezing compartment.
- **Do not freeze defrosted food again.**
- Mark your frozen food with a date.
- Freeze your food in colourless, airtight and tasteless materials.
- Do not put glassware into the freezer compartment or near the air outlet of the cooling compartment, because it may explode and cause injury.
- Use the pockets for bottles, the egg-trays and the trays in the door. You can also store foodstuff such as butter, milk etc. there.⁸

⁸Equipment and accessories depend on the model you have purchased.

- Some foodstuff like meat, fish etc. may become dry and release strong odours. You can avoid this by wrapping them in aluminium foil or plastic wrap or putting them into an airtight bag or container.
- Allow ample storage place for your foodstuff. Do not overfill your appliance.
- Wrap your foodstuff in plastic wrap or suitable paper and place each kind of foodstuff in a particular location in your appliance. This will prevent any contamination, a loss of water and a mingling of odours.
- Let warm or hot foodstuff cool down to room temperature before you put it into your appliance. Otherwise the energy consumption will increase and encrusted ice will be generated.
- If you buy frozen food, the packaging must not be damaged and the product must be properly stored (sales chest freezer -18⁰C or lower).
- Suitable for freezing:
 - Meat, poultry, fish, vegetables, herbs, fruit, pastries, cooked dishes.
- Not suitable for freezing:
 - Lettuce, reddish, radishes, onions, mayonnaise, sauce hollandaise etc., fresh eggs, cream, sour cream.
- How to defrost frozen food depends on your kitchen-equipment and the purpose, you want to use the frozen food for.
 - ✓ room temperature
 - ✓ in the cooling-compartment of your appliance
 - ✓ in an electrical oven⁹
 - ✓ in a microwave¹⁰

Energy saving



Using energy in a responsible manner does not only save money
but also helps our environment.
So, let's save energy! This is how it works.



- Try opening the door as little as possible, especially when the weather is warm and humid.
- If you open the door, close it as fast as possible.
- Permanently check , if the appliance is well-ventilated. The appliance has to be well-ventilated from all sides.
- Set the temperature control from a high to a low position as soon as it is possible. This depends on the amount of contents and the room

⁹Regard the corresponding functions of your oven.

¹⁰Regard the corresponding functions of your microwave.

temperature.

- Cool foodstuff to room temperature before you put it into the appliance.
- Encrusted ice causes a higher energy consumption. Defrost encrusted ice if its diameter is more than 3 mm (1/8 ").
- Put the frozen food you want to defrost into the cooling-compartment of you appliance.
- Occasionally clean the rear of your appliance with a brush or a vacuum cleaner to avoid an increased energy consumption.

11. DECOMMISSIONING



If you decommission your appliance temporarily, ensure that children cannot get into the appliance. Strictly observe the corresponding safety instructions numbers. 1 and 4, chapter Decommissioning, ultimate.

Decommissioning, temporarily

- **If the appliance is not used for a longer period of time:**
 1. Draw the plug out of the socket.
 2. Remove all foodstuff stored in the appliance.
 3. Dry the inside of the appliance with a cloth and leave the door open for a few days.
- **While away on an average vacation/holiday (14-21 days):**
 1. Do the same as described above, or
 2. let the appliance operate.
 - a. remove all perishable food from the cooling compartment.
 - b. clean the cooling compartment
 - c. freeze all food which is suitable to be frozen.
- **If you want to move the appliance:**
 1. Secure all removable parts and the contents of the appliance. Pack them separately if necessary.
 2. Transport the appliance in an upright position only. All other positions can cause damage to the compressor.
 3. Do not damage the feet of the appliance.

Decommissioning, ultimate

1. Draw the plug out of the socket.
2. Cut off the power cord at the appliance.
3. Completely remove every door of the appliance.
4. Leave the shelves in their position so that children are not able to get into the appliance.
5. Follow the advice for the disposal of the appliance in chapter Waste Management.

12. TROUBLE SHOOTING



If your appliance does not seem to run correctly, please contact the shop you purchased the appliance at.

DO NOT ATTEMPT TO REPAIR THE APPLIANCE YOURSELF.

MALFUNCTION	POSSIBLE CAUSE	MEASURE
The appliance does not work at all.	<ul style="list-style-type: none"> • The plug of the appliance is not connected to the socket. • The plug has become loose. • The socket is not supplied with energy. • The fuse is switched off. • The voltage is too low. 	<ul style="list-style-type: none"> • Check the corresponding socket by connecting it with another appliance. • Check the fuse box. • Compare the data on the model plate with the data of your energy supplier.
The compressor does not work at all.	<ul style="list-style-type: none"> • Defrost mode is active. • Incorrect energy supply.. 	<ul style="list-style-type: none"> • Normal procedure while defrosting. • Check the status of the energy supply.
The compressor runs for too long.	<ul style="list-style-type: none"> • The appliance has been switched off for a while. • Too much or too hot food in the appliance. • Doors opened too often or too long. 	<ul style="list-style-type: none"> • The appliance needs some time to reach the preset temperature. • Remove any hot food. • Do not open the door too often or too long.
Unsatisfactory cooling capacity.	<ul style="list-style-type: none"> • The door was frequently opened. • The door is not correctly closed. • Encrusted ice inside the 	<ul style="list-style-type: none"> • Choose a different setting if necessary.

	appliance.	
	<ul style="list-style-type: none"> • The current temperature setting is too warm • Warm or hot food inside the appliance. • The appliance is overfilled. • The door seals are damaged 	
Strong formation of encrusted ice.	<ul style="list-style-type: none"> • The door is not correctly closed. • The door seal is damaged or soiled. 	<ul style="list-style-type: none"> • Shut the door. • Clean the door seal with a soft cloth and warm soapy water. • Replace the door seal.
The door makes a strange sound when opened.	<ul style="list-style-type: none"> • The door seals are soiled. 	<ul style="list-style-type: none"> • Clean the seals with warm water and a mild, non-acrid detergent.
The internal light¹¹ does not work.	<ul style="list-style-type: none"> • The light is damaged. • . 	<ul style="list-style-type: none"> • Replace the illuminant..

Check the water drain and the water drain hole regularly. Otherwise water will spread into your appliance or run out of the appliance.

- If the appliance shows a malfunction not noted on the schedule above or if you have checked all items on the above schedule but the problem still exists, please contact a service department.

The operating procedures described below are normal and do not indicate a malfunction.

- The refrigerant generates a sound similar to flowing water.
- Sometimes you may hear a sound which is generated by the injection process of the cooling circuit.
- Some humidity may accumulate outside the appliance, especially in a moist surrounding. Simply wipe this humidity away.
- The sides of the appliance may get warm while the appliance is running.

Distinct noise	When you run the appliance for the first time or the cooling temperature falls below a certain level it will operate with high power to reach the preset
----------------	--

¹¹ Depending on model

	temperature.
Condensed water	may be generated inside or outside the appliance by high humidity or very warm ambient temperatures. Just wipe it with a dry and soft cloth.
Clicking	You will hear the compressor click if it is activated or deactivated.
Hum	is caused by the compressor while running.
Knocking/snapping	may be generated by sequential expansion and shrinkage of the components of the cooling system. It is caused by variation of temperature before and after the compressor is activated or deactivated.

13. TECHNICAL DATA

KS 88.4 A+ VPN

Type	Built-in fridge with icebox		
Climatic class	N		
Energy labelling	A+		
Energy consumption day / year in KW/h	0,50	183,00	
Gross volume in Litres	122		
Net volume cooling / freezing in litres	105	15	
Freezing capacity in 24 h	2 kg		
Stars	4 ★★★★★		
Max. storage time due to a malfunction	10 h		
Noise emission	41 dB/A		
Adjustable thermostat	✓		
Compressor	1		
Refrigerant	R600a		
Reversible door	✓		
Sliding fridge hinges	✓		
Adjustable feet	0		
Control lights	0		
Defrost cooling / freezing	automatically	manual	
Internal light	✓		
Glass shelves	2		
Crisper incl. glass-cover	2/1		
Door trays/bottle pocket	2	1	
Shelves freezing compartment	0		
Dimensions appliance H/W/D in cm	88,00	54,00	54,00

Dimensions packaging H/W/D in cm	94,00	57,00	57,00
Weight net / gross in kg	31,00		34,00
Labelling		CE	
Examined		GS	

KS 88.0 A+ VPN

Type	Built-in fridge		
Climatic class	N-ST		
Energy labelling	A+		
Energy consumption day/year in KW/h	0,34		124,10
Gross volume in Litres	132		
Net volume cooling / freezing in litres	130		-
Noise emission	41 dB/A		
Adjustable thermostat	✓		
Compressor	1		
Refrigerant	R600a		
Reversible door	✓		
Sliding fridge hinges	✓		
Adjustable feet	-		
Control lights	-		
Defrost cooling / freezing	automatically		-
Internal light	✓		
Glass shelves	3		
Crisper incl. glass-cover	2/1		
Door trays/bottle pocket	2		1
Dimensions appliance H/W/D in cm	88,00	54,00	54,00
Dimensions packaging H/W/D in cm	94,00	57,00	57,00
Weight net / gross in kg	31,00		34,00
Labelling	CE		
Examined	GS		

14. WASTE MANAGEMENT

- Dispose of the appliance with respect to the national, local and municipal regulations in view of explosive gases.
- Old appliances should not simply be disposed of with normal household waste, but should be delivered to a collection and recycling centre for electric and electronic waste.
- Materials used inside the appliance are recyclable and are labelled with information concerning this. By recycling materials or other parts from used devices you make a significant contribution to the protection of our

environment.



Warning!



Remove all gaskets before you dispose of the appliance. The appliance should be disposed of by experienced employees of your local or municipal recycling facility to avoid any risk for the environment.

Packaging

The packaging is recyclable. The recommended modus operandi is:

- Dispose of any paper and cardboard into the corresponding containers.
- Dispose of any plastics into the corresponding containers.
- If a suitable container is not available in your residential area, you can dispose of these materials with your domestic waste; but it would be better to take it to an appropriate facility for waste recycling.



Warning!



While unpacking, the packaging materials (polythene bags, polystyrene pieces, etc.) should be kept away from children.

Materials with this symbol on are recyclable.



- >PE< = Polyethylene
- >PS< = Styrofoam
- >PP< = Polypropylene

These materials can be recycled when you deposit them in a suitable collecting container of your local facilities.

Appliance

- Do not dispose of the appliance with your domestic waste.
- Waste separation is essential so that the single components of the appliance will be recycled according to their appropriate use.
- Do not dispose of electric appliances as unsorted domestic waste. Use the local or municipal facilities for waste separation.
- If electric appliances are disposed of at landfills, substances which are dangerous to one's health can get into the ground water. Such substances will become part of the food chain and cause damage to your health.



Please contact your local authorities to receive detailed information regarding waste separation.

Refrigerant



WARNING!

Do not damage the refrigerant circuit.

- The refrigerant circuit of the appliance contains the refrigerant R600a, a natural gas of high environmental compatibility.
- Do not damage any components of the refrigerant circuit during the transport and installation of the appliance.



The refrigerant R600a is flammable



Safe disposal

- Please help our environment! Dispose of old appliances and their packaging in accordance to your national, local and municipal regulations concerning waste management.
- Old appliances are not unusable waste. A lot of valuable resources can be gained by serious waste management.
- Before you dispose of an old appliance, **render it inoperative**.
 1. Always remove the plug from the socket. Afterwards cut off the power cord directly at the appliance. Dispose of the power cord with the plug immediately.
 2. **Remove the door completely** so that children are not able to get into the appliance; as this endangers their lives!
- Refrigerators and freezers contain refrigerants and gases in their cooling circuit and insulation which have to be disposed of by qualified professionals.
- Do not cause any damage to the cooling ribs and the condensing tubes.
- If the refrigerant leaks there is **fire hazard**.
- The above mentioned materials are environmental-friendly and recyclable.
- Receive more detailed information from your retailer or your local and municipal facilities.

15. GUARANTEE CONDITIONS

This appliance was made and checked according to the most modern production methods. This appliance includes a 24-month guarantee **for the consumer** given by the manufacturer, dated from the day of purchase, referring to its flawless material-components and its faultless fabrication.

The consumer is accredited with both the dues of the guarantee given by the manufacturer and the vendor's guarantees. These are not restricted to the manufacturer's guarantee.

The guarantee is valid without prejudice to stringent legal liability regulations, e.g. the product liability law, in the case of malice and of wanton negligence in view of harm of life, body or health by respekta or its agents.

The right on the guarantee is not granted, when the purchase is made in the course of a commercial activity.

The guarantee claim has to be verified by the vendee by submitting a proof of purchase including the date of purchase and/or the date of delivery. This has to be reported to us or to our after sales service in the Federal Republic of Germany. This report has to be made **immediately after the detection and within 24 months** after the delivery to the first ultimate vendee.

The guarantee for our appliances is valid under the following conditions:

Defects of the appliance which are verifiably caused by material or fabrication deficiency will be rectified free of charge by our after sales. When the defect appears within 6 months we suppose that there is a material or fabrication deficiency.

Within the guarantee we will repair deficient components free of charge using components of our own choice or they will be replaced by flawless components . Appliances, which can, due to their dimensions, be reasonably transported by an automobile, should be given over or submitted to our after sales.

If the repair work is refused by us or if the repair work finally fails, the old appliance, if requested, will be replaced by an appliance of the same kind, quality and type within the period of guarantee. If the old appliance is no longer produced at the time the defect occurred, respekta will be entitled to deliver a similar appliance.

The exchange of the appliance principally takes place in the shop the first vendee bought the appliance in unless the appliance is too large to be transported by the vendee.

The guarantee does not establish any entitlement to withdraw from the purchase contract or for a price reduction.

Replaced components or exchanged appliances demise to us as our property.

The guarantee claim does not cover:

1. fragile components as plastic, glass or bulbs;
2. minor modifications of the respekta-products concerning their authorized condition if they do not influence the utility value of the product;
3. damage caused by handling errors or false operation;
4. damage caused by aggressive environmental conditions, chemicals, detergents;
5. damage caused by non-professional installation and haulage;
6. damage caused by non common household use;
7. damages which have been caused outside the appliance by a respekta-product unless a liability is forced by legal regulations.

The validity of the guarantee will be terminated if:

1. the prescriptions of the installation and operation of the appliance are not observed.
2. the appliance is repaired by a non-professional.
3. the appliance is damaged by the vendor, the installer or a third party.
4. the installation or the start-up is performed inappropriately.
5. the maintenance is inadequately or incorrectly performed.
6. the appliance is not used for its intended purpose.
7. the appliance is damaged by force majeure or natural disasters, including, but with not being limited to fires or explosions.

The guarantee claims neither extend the guarantee period nor initiate a new guarantee period. The guarantee period for installed replacement parts ends with the guarantee.

Provided that a product-related malfunction is not covered by this guarantee the vendee has to bear the cost, when the appliance is checked, including any labour costs that may arise.

If the holder of the guarantee has requested repair work, then the holder of the guarantee must be informed about the non-intervention of the guarantee and

possible costs, that may arise, and thereafter he must bear all costs for spare parts and wages.

The geographical scope of the guarantee is limited with respect to appliances, which are purchased and used in Germany, Austria, Belgium, Luxembourg and the Netherlands.

August 2012



TECHNOLOGIE FÜR DEN HAUSHALT TECHNOLOGY FOR DOMESTIC USE

respekta®

www.respekta.info

Attention!
The illuminants do not carry a guarantee!



Stand:03.04.2013

Updated: 04/03/2013