

Art.-Nr.: 678710006



- (DE) **ACHTUNG!** Vor Beginn der Montagearbeiten lesen Sie bitte aufmerksam die Sicherheitshinweise!
- (GB) **WARNING!** Before assembling, please read carefully the safety instructions!
- (NL) **LET OP!** Lees de veiligheidsinstructies zorgvuldig door voordat u met de montage begint!
- (FR) **ATTENTION!** Avant le début des travaux de montage, prière de lire attentivement les consignes de sécurité!
- (IT) **ATTENZIONE!** Prima di installare leggere attentamente l'arriso di sicurezza!
- (ES) **ATENCIÓN!** Antes de comencar con los trabajos de montaje leer detenidamente los avisos de seguridad!
- (PL) **UWAGA!** Przed przystąpieniem do prac montażowych uważnie należy przeczytać wskazówki bezpieczeństwa!
- (FI) **HUOMIO!** Ennen asennustöiden aloittamista pyydämme Teitä lukemaan turvaohjeet huolellisesti!
- (CZ) **POZOR!** Než začnete provádět montážní práce, přečtěte si důkladně bezpečnostní pokyny!
- (RU) **ВНИМАНИЕ!** До начала монтажных работ внимательно прочтите эти указания по технике безопасности!
- (GR) **ΠΡΟΣΟΧΗ!** Πριν την διεξαγωγή της συναρμολόγησης διαβάστε προσεκτικά τις υποδείξεις ασφαλείας!
- (RO) **ATENȚIUNE!** A se citi cu atenție indicațiile privind siguranța, înainte de începerea montării!
- (BG) **ВНИМАНИЕ!** Преди да започнете работите по монтажа прочетете внимателно указанията за безопасност!
- (TR) **DIKKAT!** Montaja başlamadan önce güvenli talimatnamesini titizlikle okuyunuz!
- (HU) **FLGYELEM!** A szerelési munkák megkezdése előtt figyelmesen olvassa el a biztonsági útmutatásokat!
- (SE) **OBS!** Läs säkerhetsanvisningarna noga innan du börjar med monteringsarbetena!
- (HR) **POZOR!** Prije početka montaže molimo pozorno pročitajte sigurnosne naputke!
- (SLO) **POZOR!** Prosim, da pred začetkom montaze, zaradi varnosti preberete vas navodila, ki so priložena!
- (SK) **POZOR!** Pred tým ako začnete robit' montážne práce, prečítajte si dôkladne bezpečnostné pokyny!
- (P) **CUIDADO!** Antes de iniciar os trabalhos de montagem por favor leia atentamente os avisos de segurança!
- (BIH) **POZOR!** Prije početka montaže molimo pažljivo pročitajte sigurnosne upute!
- (LT) **DĖMESIO!** Norėdami saugiai ir teisingai sumontuoti šviestuv vadovaukitės šia instrukcija!
- (EST) **HOIATUS!** Enne monteerimist lugege ohutusjuhised tähelepanelikult läbi!
- (DK) **OBS!** Læs sikkerhedsinformationen nøje, før du monterer produktet!
- (NO) **ADVARSEL!** Les sikkerhetsinformasjonen nøye før du monterer produktet!
- (LVA) **UZMANĪBU!** Pirms montāžas uzmanīgi izlasiet drošības norādījumus!

Trio Leuchten GmbH:  
Trio International GmbH:  
Trio Lighting Ibérica s.l.:  
Trio Lighting Italia s.r.l.:  
Trio Lighting Scandinavia Oy:  
Trio International Aydınlatma Tic. Ltd. Sti.

WEEE-Reg. Nr.: 78273666

RAEE 4544

RAEE IT13020000007829

WEEE PIR2005Y354114 / 2114

EEE00708



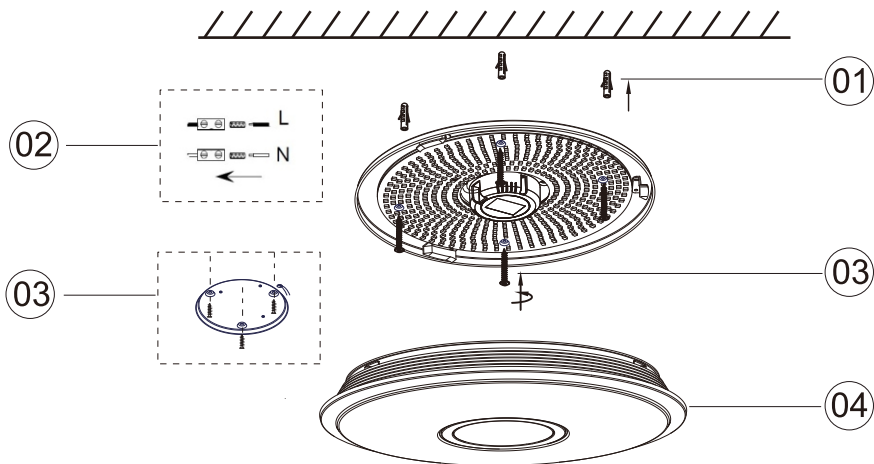

**LED 100W 230V~50Hz**

Turn off (7) → OFF ON ← (1) Turn on

Bright ← (2) Brightness +

CCT + (8) → Cool ← (3) CCT - Warm

100% Brightness (9) → 100% light ← (4) Brightness - Dim

Night light ← (5) night light

CH1 CH2 ← (6) Match code

**Frequenz: 2.4GHz**  
**P<1 Watt**  
**Batt: 2xAAA**

**KONFORMITÄTSERKLÄRUNG**

Hiermit erklärt Trio Leuchten GmbH , Dieselstr.4 , D-59823 Arnsberg , dass dieses Produkt der Richtlinie 2014/53/EU entspricht.

Der vollständige Text der EU-Konformitätserklärung ist unter der folgenden Internetadresse verfügbar: [www.trio-leuchten.de](http://www.trio-leuchten.de)

**DECLARATION OF CONFORMITY**

Hereby, Trio Leuchten GmbH , Dieselstr.4 , D-59823 Arnsberg, declares that this product is in compliance with Directive 2014/53/EU.

The full text of the EU declaration of conformity is available at the following internet address: [www.trio-leuchten.de](http://www.trio-leuchten.de)

## **678710006 Osaka** (Frequency: 2.4G Hz; Battery: 2xAAA)

The light should not be operated on an external dimmer.

### **Functional description without remote control**

If the luminaire is switched on via the wall switch, the following base setting is specified--> 100% brightness. All previous settings will be reset. By switching the wall switch in short intervals you can change between the following scenarios:

- 100% brightness \* cool white \* warm white \* Night light

### **Commissioning the remote control**

Matching code: Press the button CH1 or CH2 more than 3 seconds (don't loosen) and switch the luminaire via the wall switch on. The luminaire will confirm the successful coding with two flashes. So the luminaire may be controlled by the remote control system.

These buttons enable us to control simultaneously more than one group of luminaires with one remote. By pressing the CH1, only those luminaires which have been coded with the CH1 button will be activated. In the same way, only those luminaires will be controlled with the CH2 which are coded by the CH2 button.

**Attention! A lighting scenario chosen by remote control, will be reset if the luminaire is switched off by the wall switch.**

### **Resetting the remote control**

Switch off the luminaire via the wall switch. Press the OFF button more than 3 seconds (don't loosen) and switch on the luminaire by wall switch. The luminaire will confirm the successful reset with two flashes.

**Attention! Now the luminaire cannot be controlled by the remote control.**

For reprogramming please wait approx. 10 seconds and follow the steps „Commissioning the remote control.”

### **Operation of remote control:**

**Button 1:** ON    **Button 7:** OFF

#### **Button 2 / 4:**

Brightness +/- : Pressing the button for a short period, the brightness would be increased/ decreased in individual steps, pressing the button permanently results in the maximum or minimum brightness being reached.

#### **Button 3 / 8:**

Color temperature\* Cool: Cool white    Warm: Warm white

Pressing the button for a short period, the color temperature would be increased / decreased in individual steps, pressing the button permanently maximum color temperature is reached.

**Button 5:**        Night light: Press button to switch on the night light.

**Button 9:**        100 % light

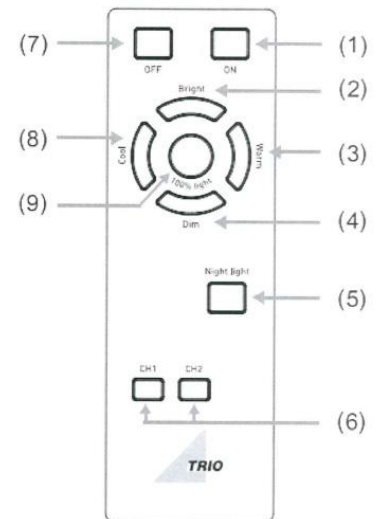

## **678710006 Osaka (Frequenz: 2.4G Hz; Batterie: 2xAAA)**

Die Leuchte darf nicht über einen externen Dimmer betrieben werden.

### **Funktionsbeschreibung ohne Fernbedienung**

Wird die Leuchte über den Hauptschalter / Wandschalter eingeschaltet ist folgende Grundeinstellung vorgegeben. \* 100 % Helligkeit. *Alle vorherigen Einstellungen werden zurückgesetzt.*  
*Durch schalten in kurzen Intervallen wird zwischen folgenden Lichtszenarien gewechselt.*

- 100 % Helligkeit \* Kaltweiß \* Warmweiß \* Nachtlicht

### **Inbetriebnahme der Funkfernbedienung**

Anlernen der Fernbedienung: Drücken Sie die Taste CH1 oder CH2 länger als 3 Sekunden. Halten Sie die Taste weiterhin gedrückt und schalten Sie mit dem Wandschalter die Leuchte ein. Die Leuchte bestätigt die erfolgreiche Codierung mit zweimaligem Aufleuchten. Nun kann die Leuchte mit der Fernbedienung angesteuert werden.

Diese Tasten ermöglichen es uns, gleichzeitig mehr als eine Gruppe von Leuchten mit einer Fernbedienung zu steuern. Durch Drücken der Taste CH1, werden auch nur die Leuchten angesteuert, die mit der Taste CH1 codiert wurden. Genauso werden auch nur die Leuchten mit der Taste CH2 angesteuert, die mit der Taste CH2 codiert wurden.

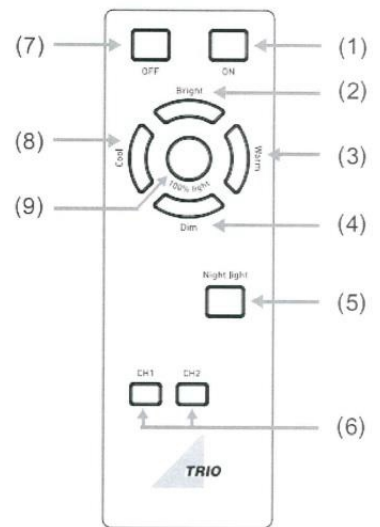

**Achtung! Ein über die Fernbedienung eingestelltes Lichtszenario wird beim Ausschalten der Leuchte über den Wandschalter verworfen.**

### **Zurücksetzen der Funkfernbedienung**

Schalten Sie die Leuchte über den Wandschalter aus.  
Drücken und halten Sie die Taste OFF länger als 3 Sekunden  
Halten Sie die Taste weiterhin gedrückt und schalten Sie den Wandschalter wieder ein und die Leuchte bestätigt das erfolgreiche Zurücksetzen durch zweimaligem Aufleuchten.

**Achtung! Nun kann die Leuchte mit der Fernbedienung nicht mehr gesteuert werden!**

Für eine Neuprogrammierung warten Sie bitte ca. 10 Sekunden und folgen Sie den Schritten aus „Inbetriebnahme der Funkfernbedienung.“

### **Bedienung der Fernbedienung**

**Taste 1:** EIN    **Taste 7:** AUS

#### **Taste 2 / 4:**

Helligkeit + / - : Durch kurzes Drücken der Taste wird die Helligkeit in einzelnen Schritten erhöht bzw. gesenkt, bei dauerhafter Betätigung der Taste wird die maximale oder minimale Helligkeit ohne Zwischenschritte erreicht.

#### **Taste 3 / 8:**

Farbtemperatur\* Cool: Kaltweiß    Warm: Warmweiß

Durch kurzes Drücken der Taste wird die Farbtemperatur in einzelnen Schritten erhöht bzw. gesenkt, bei dauerhafter Betätigung der Taste wird jeweils die höchste Farbstufe erreicht.

**Taste 5:**            Nachtlicht: Drücken Sie die Taste „5“ um das Nachtlicht einzuschalten.

**Taste 9:**            100 % Licht

## **678710006 Osaka** (Frecuencia: 2.4G Hz; batería: 2xAAA)

La luminaria no debe funcionar por medio de un atenuador externo.

### **Descripción funcional sin mando a distancia**

Si la luminaria se enciende por medio del interruptor principal / interruptor de pared, está predeterminado el siguiente ajuste básico. \* **100 % luminosidad**. Se resetean todos los ajustes anteriores.

Si se conmuta en breves intervalos, se va cambiando entre distintos escenarios de luz.

- 100 % luminosidad \* blanco frío \* blanco caliente \* luz nocturna

### **Puesta en funcionamiento del mando a distancia**

Programación del mando a distancia: Pulse el botón CH1 o CH2 durante más de 3 segundos. Siga manteniendo pulsado el botón y encienda la luminaria con el interruptor de pared. La luminaria confirma el éxito de la codificación parpadeando dos veces. Ahora se puede accionar la luminaria con el mando a distancia.

Estos botones nos permiten controlar simultáneamente más de un grupo de luminarias con un mando a distancia. Pulsando el botón CH1, solo se accionan las luminarias que se codificaron con el botón CH1. Igualmente, solo se accionan con el botón CH2 las luminarias que fueron codificados con el botón CH2.

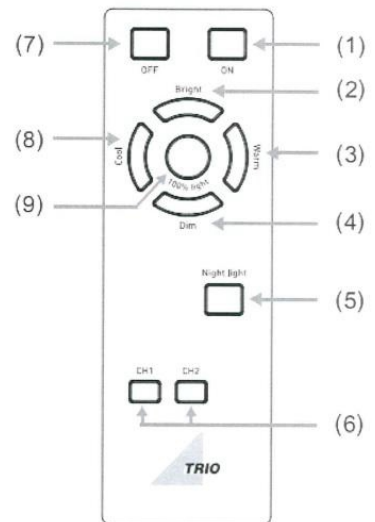

**¡Atención! Un escenario de luz ajustado mediante el mando a distancia será desechado si se apaga la luminaria mediante el interruptor de pared.**

### **Reseteo del mando a distancia**

Apague la luminaria mediante el interruptor de pared.

Pulse el botón OFF y manténgalo pulsado durante más de 3 segundos

Siga manteniendo pulsado el botón y vuelva a encender el interruptor de pared, y la luminaria confirma el éxito del reseteo iluminándose dos veces.

**¡Atención! ¡Ahora ya no se podrá controlar la luminaria con el mando a distancia!**

Para reprogramarlo, espere aprox. 10 segundos y siga los pasos de "Puesta en funcionamiento del mando a distancia".

### **Manejo del mando a distancia**

**Botón 1:** ON    **Botón 7:** OFF

#### **Botón 2 / 4:**

Luminosidad + / - : Pulsando el botón, se aumenta o se reduce la luminosidad en pasos individuales; si se deja pulsado el botón, se logra la luminosidad máxima o mínima sin pasos intermedios.

#### **Botón 3 / 8:**

Temperatura cromática \* Cool: Blanco frío    Warm: Blanco caliente

Pulsando el botón, se aumenta o se reduce la temperatura cromática en pasos individuales; si se deja pulsado el botón, se logra el máximo nivel cromático respectivo.

**Botón 5:** Luz nocturna: Pulse el botón "5" para ajustar la luz nocturna.

**Botón 9:** 100 % luz

## **678710006 Osaka** (fréquence : 2.4G Hz ; pile : 2xAAA)

La lampe ne doit pas être utilisée avec un gradateur externe.

### **Description des fonctions sans la télécommande**

Si on allume la lampe avec l'interrupteur principal / l'interrupteur mural, le réglage par défaut suivant est alors prescrit. \* Luminosité à 100 %. *Tous les réglages effectués auparavant sont alors remis à zéro.* On passe aux scénarios d'éclairage suivants en actionnant l'interrupteur à intervalles courts.

- Luminosité à 100 % \* Blanc froid \* Blanc chaud \* Veilleuse

### **Mise en service de la télécommande radio**

Programmation de la télécommande : Maintenez la touche CH1 ou CH2 enfoncée pendant plus de 3 secondes. Continuez à appuyer dessus et allumez la lampe avec l'interrupteur mural. La lampe confirme le succès du codage en s'éclairant deux fois. Elle peut à présent être pilotée avec la télécommande.

Ces touches nous permettent de gérer plus d'un groupe de lampes avec la même télécommande. Lorsqu'on appuie sur la touche CH1, on ne commande que les lampes qui ont été codées avec la touche CH1. De même, seules les lampes qui ont été codées avec la touche CH2 sont commandées par la touche CH2.

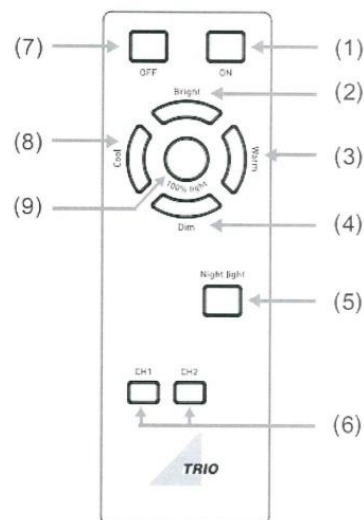

**Attention ! Un scénario d'éclairage réglé avec la télécommande est annulé lors de l'extinction de la lampe avec l'interrupteur mural.**

### **Remise à zéro de la télécommande radio**

Allumez la lampe avec l'interrupteur mural.

Appuyez sur la touche OFF et maintenez-la enfoncée pendant plus de 3 secondes.

Continuez à appuyer dessus et rallumez la lampe avec l'interrupteur mural, la lampe confirme la remise à zéro réussie en s'allumant deux fois.

**Attention ! Elle ne peut maintenant plus être pilotée avec la télécommande !**

Avant de pouvoir effectuer une nouvelle programmation, merci d'attendre 10 secondes et de suivre les étapes indiquées au paragraphe « Mise en service de la télécommande radio ».

### **Utilisation de la télécommande**

**Touche 1** : ON    **Touche 7** : OFF

#### **Touches 2/4** :

Luminosité +/- : On augmente ou diminue la luminosité par paliers en appuyant brièvement sur la touche, on peut atteindre la luminosité maximale ou minimale sans étape intermédiaire en maintenant la touche enfoncée.

#### **Touches 3/8** :

Température de la couleur \* Cool : Blanc froid    Warm : Blanc chaud

On augmente ou diminue la température de la couleur par paliers en appuyant brièvement sur la touche, on peut atteindre la température de la couleur maximale correspondante sans étape intermédiaire en maintenant la touche enfoncée.

**Touche 5** : Veilleuse : Appuyez sur la touche « 5 » pour allumer la veilleuse.

**Touche 9** : Éclairage à 100%

## **678710006 Osaka** (Frequenza: 2.4G Hz; batteria: 2xAAA)

Non è consentito utilizzare la lampada in combinazione con un dimmer esterno!

### **Descrizione del funzionamento senza telecomando**

Se la lampada viene accesa attraverso l'interruttore generale / introdurre sulla parete, è preimpostata la seguente regolazione di base. \* 100% di luminosità. *Tutte le precedenti impostazioni vengono ripristinate. Tramite una commutazione in brevi intervalli è possibile cambiare fra i seguenti scenari di illuminazione.*

- 100% di luminosità \* bianco freddo \* bianco caldo \* luce notturna

### **Messa in funzione del telecomando**

Apprendimento del telecomando: Mantenere premuto per oltre 3 secondi il tasto CH1 o CH2. Mantenere ulteriormente premuto il tasto e accendere quindi la lampada attraverso l'interruttore sulla parete. La lampada conferma la codifica corretta accendendosi due volte. A questo punto è possibile comandare la lampada con il telecomando.

Questi tasti ci consentono di comandare contemporaneamente più di un gruppo di lampade con un solo telecomando. Premendo il tasto CH1, vengono comandate soltanto le lampade che sono state codificate con il tasto CH1. Allo stesso modo vengono comandate anche solo le lampade con il tasto CH2, che sono state codificate il tasto CH2.

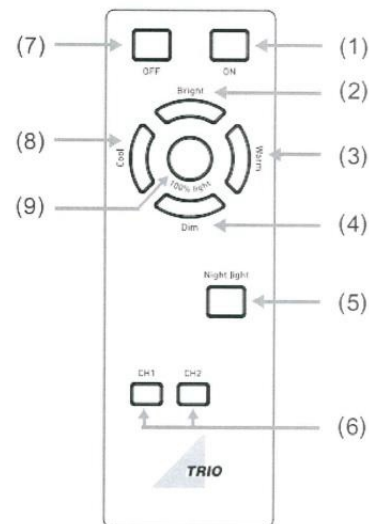

**Attenzione! Uno scenario di illuminazione impostato tramite il telecomando andrà perduto dopo lo spegnimento della lampada attraverso l'interruttore sulla parete.**

### **Ripristino del telecomando**

Spegnere la lampada attraverso l'interruttore sulla parete.

Mantenere premuto per oltre 3 secondi il tasto OFF

Mantenere ulteriormente premuto il tasto e riaccendere la lampada attraverso l'interruttore sulla parete, dopodiché la lampada conferma il riuscito ripristino con due lampeggi.

**Attenzione! A questo punto non è più possibile comandare la lampada con il telecomando!**

Per una nuova programmazione occorre attendere ca. 10 secondi e attenersi alle operazioni descritte in "Messa in funzione del telecomando."

### **Uso del telecomando**

**Tasto 1:** ON    **Tasto 7:** OFF

#### **Tasto 2 / 4:**

Luminosità + / - : Premendo brevemente il tasto, viene ridotta ossia aumentata in singoli passi la luminosità, mentre premendo durevolmente il tasto, viene raggiunta la luminosità massima o minima senza fasi intermedie.

#### **Tasto 3 / 8:**

Temperatura cromatica\* Cool: bianco freddo    Warm: bianco caldo

Premendo brevemente il tasto, viene ridotta ossia aumentata in singoli passi la temperatura cromatica, mentre premendo durevolmente il tasto, viene rispettivamente raggiunto il massimo grado cromatico.

**Tasto 5:**            Luce notturna: Premere il tasto "5", per spegnere la luce notturna.

**Tasto 9:**            100% di luce

## **678710006 Osaka (Frekwentie: 2.4G Hz; Batterij: 2xAAA)**

Dit armatuur kan niet op een externe dimmer aangesloten worden.

### **Functiebeschrijving zonder afstandsbediening**

Wanneer het armatuur met de hoofdschakelaar/wandschakelaar aangezet wordt, is volgende basisinstelling voorgeprogrammeerd. \* 100 % Helderheid. *Alle vorige instellingen worden teruggezet. Door met korte intervallen te schakelen wordt er tussen volgende lichtscenario's gewisseld.*

- 100% Helderheid \* Koud wit licht \* Warm wit licht \* Nachtlucht

### **In gebruik name afstandsbediening**

Instellen van de afstandsbediening: houdt de toets CH1 of CH2 langer dan 3 seconden ingedrukt. Blijf de toets indrukken en schakel met de wandschakelaar het armatuur aan. Wanneer de afstandsbediening succesvol ingesteld is licht het armatuur tweemaal op. Het armatuur kan nu met de betreffende toets op de afstandsbediening bediend worden.

Met deze toetsen is het mogelijk gelijktijdig meerdere armaturen groepsge wijze met één afstandsbediening aan te sturen. Door de toets CH1 in te drukken worden alleen die armaturen aangestuurd waarvoor de afstandsbediening op CH1 is ingesteld. Door de toets CH2 in te drukken worden alleen die armaturen aangestuurd waarvoor de afstandsbediening op CH2 is ingesteld.

**Opgelet! Een via de afstandsbediening gekozen scenario wordt verwijderd wanneer het armatuur met de wandschakelaar uitgezet wordt.**

### **Terugzetten van de afstandsbediening**

Schakel het armatuur uit met de wand/lichschakelaar. Houdt de OFF toets langer dan 3 seconden ingedrukt. Blijf deze ingedrukt houden en schakel de wand/lichschakelaar opnieuw in. Het armatuur bevestigt het succesvol terugzetten door tweemaal op te lichten.

**Opgelet! Het armatuur kan nu niet met de afstandsbediening aangestuurd worden!**

Alvorens de afstandsbediening opnieuw in te stellen zoals beschreven bij 'In gebruik name afstandsbediening' dient er ca. 10 seconden gewacht te worden.

### **Bediening van de afstandsbediening**

**Toets 1:** Aan **Toets 7:** Uit

#### **Toetsen 2 & 4:**

Helderheid + / - :

Door de toets kort in te drukken wordt de helderheid in stappen verhoogd of verlaagd. Door de toetsen ingedrukt te houden wordt er traploos de maximale helderheid bereikt of maximaal gedimd.

#### **Toetsen 3 & 8:**

Lichttemperatuur \* Cool: Koud licht Warm: Warm licht

Door de toets kort in te drukken wordt de lichttemperatuur in stappen verhoogd of verlaagd. Door de toetsen ingedrukt te houden wordt er traploos de maximale lichttemperatuur bereikt.

**Toets 5:** Nachtlucht

**Toets 9:** 100 % Licht

