

HLSI 300

DE

Laubsauger/-bläser

Gebrauchsanweisung - Originalbetriebsanleitung

ES

Aspirador de hojarasca eléctrico

Instrucciones de Manejo - Traducción de las instrucciones de servicio originales

NL

Elektrische bladzuiger

Gebruiksaanwijzing - Vertaling van de originele gebruiksaanwijzing

CZ

Elektrický vysavač/fukar listí

Návod k použití - Překlad původního návodu k použití

SK

Elektrický vysávač listia

Návod na obsluhu - Preklad pôvodného návodu na použitie

HU

Elektromos lombszívó

Használati utasítás - Az eredeti használati utasítás fordítása

SI

Električni sesalnik/puhalnik listja

Navodila za uporabo - Prevod originalnega navodila za uporabo

HR

Električni usisivač suhog lišća/električno puhalo

Uputstvo za uporabu - Prijevod originalne upute za uporabu

BG

Електрически всмукател за листа

Упътване за употреба - Превод на оригиналното ръководство за употреба

TR

Yaprak cekme makinası

Kullanım Talimatı - Den çeviri orijinal

DK

Elektriske-Løvsuger/Løvblæsen

Brugsanvisning - Oversættelse af den originale driftsvejledning

NO

Løvsuger - LøvblåserElektrikli

Bruksanvisning - Oversettelse av den originale bruksanvisningen

SE

Lövsuger/Lövblåsen

Bruksanvisning - Översättning av den ursprungliga instruktionen

FI

Sähkökäyttöinen Lehti-imuri

Käyttöohjeet - Käännös alkuperäisestä käyttöohjeet





- DE** Vor Inbetriebnahme Gebrauchsanweisung lesen!
- ES** ¡Lea las instrucciones de manejo antes de efectuar la puesta en marcha!
- NL** Voor inwerkingstelling de gebruiksaanwijzing lezen!
- CZ** Před použitím je nutné si přečíst návod k použití!
- SK** Pred použitím prístroja si pozorne prečítajte návod na obsluhu.
- HU** Üzembe helyezés előtt olvassuk el a kezelési útmutatót!
- SI** Pred uporabo preberite navodilo za uporabo!
- HR** Prije stavljanja u pogon pročitajte uputstvo za uporabu!
- BG** Преди пускане в експлоатация прочетете ръководството за употреба!
- TR** Çalıştırmadan önce kullanma talimatini okuyunuz!
- DK** Læs instruktionerne, inden maskinen tages i brug!
- NO** Les bruksanvisningen før bruk!
- SE** Läs bruksanvisningen före användning!
- FI** Lue käyttöohjeet ennen käyttöä!

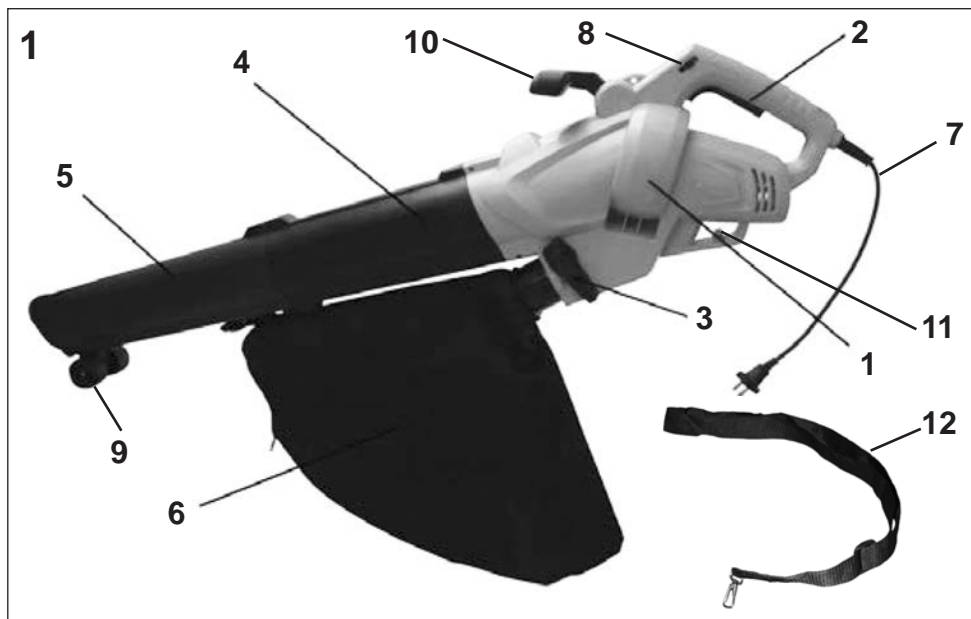

DE: Produktbeschreibung

- 1 Motorgehäuse
- 2 EIN/AUS-Schalter
- 3 Wahlhebel
- 4 Oberes Rohr
- 5 Unteres Rohr
- 6 Fangsack
- 7 Netzkabel mit Stecker
- 8 Drezahlregler
- 9 Rad
- 10 Vorderer Griff
- 11 Kabelzugentlastung
- 12 Schultergurt

NL: Productbeschrijving

- 1 Motorbehuizing
- 2 Schakelaar
- 3 Functie schakelaar
- 4 Zuigbuis
- 5 Blaasbuis
- 6 Vangzak
- 7 Snoer
- 8 Variabele snelheid instelling
- 9 Wiel
- 10 Handgreep
- 11 Kabeltrekontlasting
- 12 Schoudergordel

ES: Componentes y elementos de mando

- 1 Carcasa del motor
- 2 Interruptor de encendido/apagado
- 3 Palanca selectora de aspiración/soplado
- 4 Tubo superior de aspiración/soplado
- 5 Tubo inferior de aspiración/soplado
- 6 Saco colector de desechos
- 7 Cable de conexión a red con conector
- 8 Regulador del número de revoluciones
- 9 Rueda
- 10 Mango frontal
- 11 Descarga de tracción de cable
- 12 Bandolera

CZ: Označení dílů

- 1 Motorová jednotka
- 2 Spínač ZAP/VYP
- 3 Volič funkcí
- 4 Horní roura
- 5 Spodní roura
- 6 Sběrný pytel
- 7 Síťový kabel s vidlicí
- 8 Regulátor otáček
- 9 Vodičí kolečka
- 10 Přední rukojeť
- 11 Odlehčení tahu kabelu
- 12 Ramenní popruh

SK: Označenie dielov

- 1 Plášť motora
- 2 Spínač ZAP/VYP
- 3 Páka funkcií vysávač/fukár
- 4 Horná rúra
- 5 Spodnú rúry
- 6 Zberný vak
- 7 Sieťový kábel so zástrčkou
- 8 Regulátor otáčok
- 9 Vodiace kolieska
- 10 Spodná rúra
- 11 Odľahčenie kábla
- 12 Popruh na plece

SI: Oznaka delov

- 1 Ohišje
- 2 Stikalo za vklop/izklop
- 3 Stikalo za izbiro funkcije
- 4 Cevi zgornjo
- 5 Cevi vstavite
- 6 Prestrezna vreča
- 7 Omrežni kabel in vtič
- 8 Regulator števila vrtljajev
- 9 Vodilna kolesa
- 10 Dodatni ročaj
- 11 Element za sproščanje napetosti na kablju
- 12 Naramni trak za nošenje

BG: Обозначение на частите

- 1 Корпус
- 2 Прекъсвач Вкл/Изкл
- 3 Вентилационен отвор
- 4 Горна тръба
- 5 долната тръба
- 6 Събирателен чувал
- 7 Мрежов кабел
- 8 Регулатор на оборотите
- 9 Направляващо колело
- 10 Ръкохватка
- 11 Гнездо за поставяне на захранващия кабел
- 12 Раменен колан

HU: Az alkotóelemek megnevezése

- 1 Burkolat
- 2 BE/KI kapcsoló
- 3 Funkcióválasztó kapcsoló
- 4 Felső cső
- 5 Alsó csövet
- 6 Gyűjtőzsák
- 7 Hálózati vezeték dugóval
- 8 Fordulatszám-szabályozó
- 9 Vezetőkerék
- 10 Kiegészítő nyél
- 11 Kábel húzóerő-kiegyenlítő
- 12 Vállheveder

HR: Oznaka delova

- 1 Kućište
- 2 Sklopka za uključivanje / isključivanje
- 3 Sklopka za izbor funkcija
- 4 Gornja cijev
- 5 Donja cijev
- 6 Vrećica za primanje
- 7 Mrežni vod sa utičnicom
- 8 Regulator broja okretaja
- 9 Vodeći kotači
- 10 Dodatna ručka
- 11 Vlačno rasterećenje kabela
- 12 Remen za nošenje preko ramena

TR: Parça isimleri

- 1 Gövdesi
- 2 Açma Kapama Şalteri
- 3 Seçenek Düğmesi (Emici / Fan)
- 4 Üst Boru
- 5 Alt Boru
- 6 Toplama Torbası
- 7 Fişli Elektrik Kablosu
- 8 Hiz Kontrol Düğmesi
- 9 Kılavuz Tekerlek
- 10 Ön Kulp
- 11 Kablo çekme yük boşaltması
- 12 Omuz askısı

DK: Produktbeskrivelse

- 1 Huset
- 2 Tænd/sluk-kontakt
- 3 Funktionsvælger
- 4 Øvre rør
- 5 Nedre rør
- 6 Opsamlingspose
- 7 Netledning
- 8 Hastighedsregulator
- 9 Styrehjul
- 10 Ekstra håndtag
- 11 Kabeltrækaflastning
- 12 Skulderrem

SE: Produktbeskrivning

- 1 Käpa
- 2 På/Av-brytare
- 3 Spak sug/blås
- 4 Övre rör
- 5 Nedre rör
- 6 Uppsamlare
- 7 Nätkabel med stickkontakt
- 8 Varvtalsregulator
- 9 Hjul
- 10 Extra handtag
- 11 Kabelavlastare
- 12 Axelband

NO: Beskrivelse av produktet

- 1 Hus
- 2 PÅ/AV-bryter
- 3 Spak suger/blåser
- 4 Øvre rør
- 5 Nedre rør
- 6 Opsamlingssekk
- 7 Nettkabel med plugg
- 8 Turtallsregulator
- 9 Styrehjul
- 10 Støttehåndtak
- 11 Kabelstrekavlastning
- 12 Skulderstropp

FI: Laitteen kuvaus

- 1 Kotelo
- 2 Käynnistys-/sammutuskytkin
- 3 Vipu imuri/puhallin
- 4 Yläputki
- 5 Alempi putki
- 6 Keräyssäkki
- 7 Verkkojohto ja pistoke
- 8 Kierroslukusaadin
- 9 Ohjauspyörät
- 10 Lisäkahva
- 11 Johdon vedonkevennys
- 12 Olkahihna

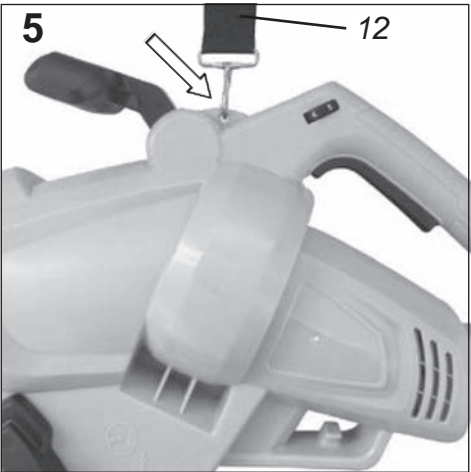
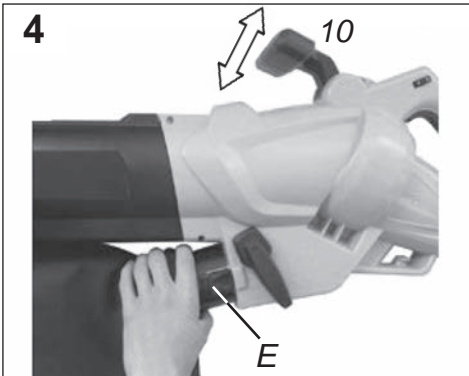
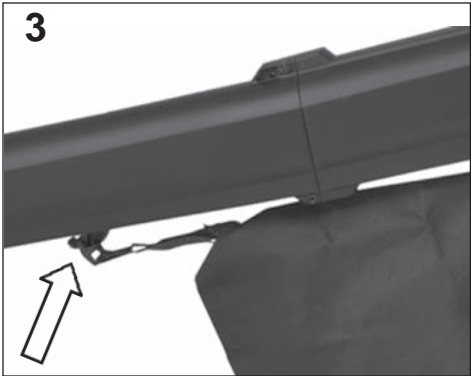
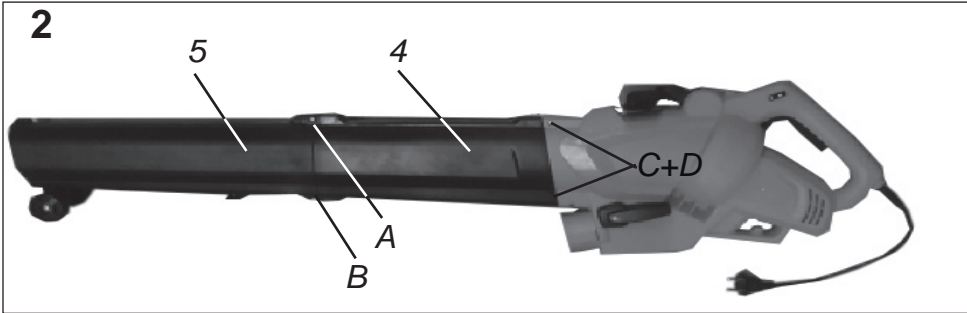

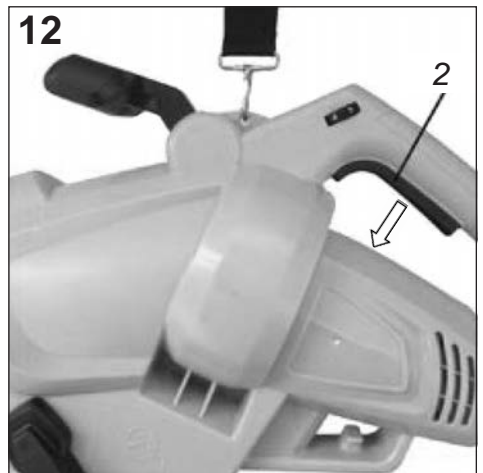
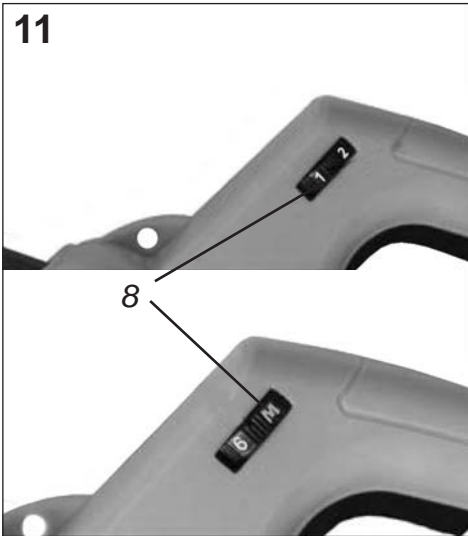
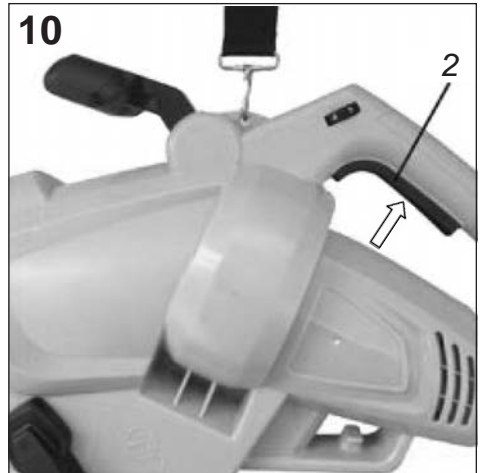
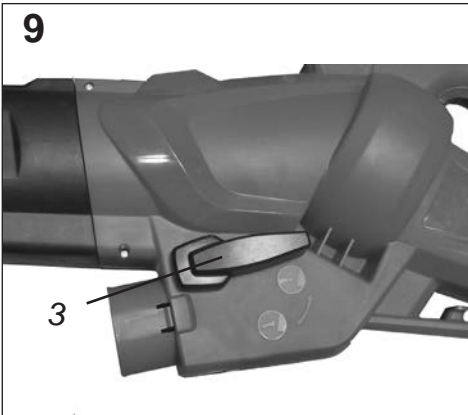
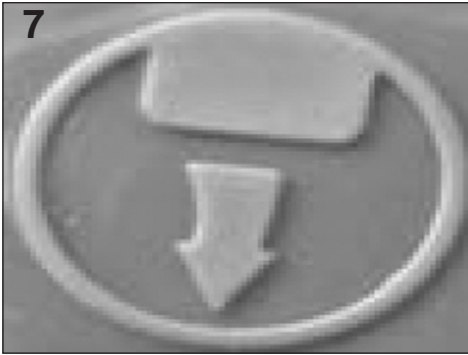





INHALTSVERZEICHNIS	Seite
Abbildungen	1 - 5
Sicherheitssymbole und internationale Symbole	DE-2
Sicherheitshinweise	DE-4
• Arbeitsbereich	DE-4
• Elektrische Sicherheit	DE-4
• Persönliche Sicherheit	DE-4
• Gebrauch und Pflege von Elektrowerkzeugen	DE-5
• Service	DE-5
• Zusätzliche Sicherheitsvorschriften für Laubsauger mit Blasfunktion	DE-5
• Ziehen Sie den Stecker aus der Steckdose	DE-8
Bestimmungsgemäße Verwendung	DE-8
Auspacken	DE-8
Vorbereitung des Laubsaugers vor dem Gebrauch	DE-9
Montage	DE-9
• Saug-/ Gebläserohr	DE-9
• Einbau des Abfallsammelsacks	DE-9
• Einstellbarer vorderer Griff	DE-9
• Montage des Schultergurts	DE-9
• Vor dem Start	DE-9
Betrieb	DE-9
• Laubsauger starten	DE-9
• Laubsauger stoppen	DE-9
• Laubsauger benutzen	DE-9
• Gebläsemodus	DE-9
• Saugmodus	DE-10
Reinigung und Lagerung	DE-10
Auswechseln des Netzkabels	DE-10
Fehlersuche	DE-10
Entsorgung und Umweltschutz	DE-10
Garantie	DE-10
Ersatzteil	DE-10
Technische Angaben	DE-11
Konformitätserklärung	DE-11
Service	

SICHERHEITSSYMBOLS UND INTERNATIONALE SYMBOLS

In dieser Gebrauchsanweisung werden Sicherheitssymbole sowie internationale Symbole und Piktogramme beschrieben, die auf dem Gerät angebracht sein können. Vor Gebrauch dieses Gerätes müssen alle Sicherheitshinweise gelesen werden. Bei nicht vorschriftsmäßigem Gebrauch dieses Saug- und Blasgerätes können Verletzungen durch Feuer, Stromschlag oder Schneidverletzungen sowie Sachbeschädigungen entstehen.

Bewahren Sie die Gebrauchsanweisung gut auf !

SYMBOL	BEDEUTUNG
	<p>WARNSYMBOL Zeigt Gefahr, Warnhinweise oder Grund zu besonderer Vorsicht an. Kann zusammen mit anderen Symbolen oder Piktogrammen verwendet werden.</p> <p>LESEN SIE DIE GEBRAUCHSANWEISUNG Wenn Sie sich nicht an Bedienungshinweise und Sicherheitsvorkehrungen in der Gebrauchsanweisung halten, können schwerwiegende Verletzungen auftreten. Lesen Sie vor Start und Betrieb dieses Gerätes die Gebrauchsanweisung.</p>
	<p>VERLETZUNGSGEFAHR! Achten Sie auf weggeschleuderte Gegenstände. Anwesende fernhalten.</p> <p>HALTEN SIE ANDERE PERSONEN AUF ABSTAND WARNUNG: Achten Sie darauf, dass sich im Abstand von 5 m um den Arbeitsbereich niemand aufhält. Dies gilt insbesondere für Kinder und Tiere.</p>
	<p>AUSSCHALTEN! Netzstecker ziehen vor Reinigungs oder Wartungsarbeiten!</p>
	<p>Bei Beschädigung des Netzkabels oder des Verlängerungskabels sofort den Netzstecker ausstecken.</p>
	<p>BENUTZUNG UND AUFBEWAHRUNG Nicht bei feuchter Witterung verwenden und stets in trockenen Räumen aufbewahren.</p>
	<p>TRAGEN SIE AUGEN- UND GEHÖRSCHUTZ WARNUNG: Weggeschleuderte Gegenstände können zu schwerwiegenden Augenverletzungen, übermäßiger Lärm kann zum Verlust des Gehörs führen. Tragen Sie beim Betrieb dieses Gerätes Augen- und Gehörschutz.</p>

SYMBOL	BEDEUTUNG
	<p>ROTIERENDE FLÜGELRÄDER! Hände und Füße bei laufendem Gerät nicht in die Öffnungen stecken.</p> <p>GEFÄHRLICHE AUFNAHMEÖFFNUNG Hände und Füße bei laufendem Gerät nicht in die Öffnungen stecken.</p>
	<p>Schutzklasse II</p>
	<p>Bestätigt die Konformität des Elektrowerkzeugs mit den Richtlinien der Europäischen Gemeinschaft.</p>
	<p>ACHTUNG UMWELTSCHUTZ! Dieses Gerät darf nicht mit dem Hausmüll/Restmüll entsorgt werden. Bitte führen Sie Ihre Elektrogeräte dem Recycling zu; Informationen hierzu erhalten Sie von Ihrem Händler oder den örtlichen Behörden.</p>
	<p>Garantierter Schalleistungspegel LWA</p>

Sicherheitshinweise

ACHTUNG! Lesen Sie sämtliche Hinweise und Anleitungen und stellen Sie sicher, dass Sie alles verstanden haben. Die Missachtung von im Folgenden enthaltenen Hinweisen und Anleitungen kann Stromschlag, Feuer und/oder ernsthafte Verletzungen nach sich ziehen. Im Folgenden steht die Bezeichnung „Elektrowerkzeug“ stets für das von Ihnen erworbene netzbetriebene (kabelgebundene) bzw. akku-betriebene (kabellose) Elektrowerkzeug.

Bewahren Sie diese Hinweise und Anleitungen sorgfältig auf.

Arbeitsbereich

- **Halten Sie den Arbeitsbereich sauber und achten Sie auf ausreichende Beleuchtung.** Unordentliche und schlecht beleuchtete Arbeitsbereiche begünstigen Unfälle.
- **Betreiben Sie Elektrowerkzeuge niemals in explosionsgefährdeten Umgebungen wie etwa in der Nähe von leicht entzündlichen Flüssigkeiten, Gasen oder Stäuben.** Elektrowerkzeuge erzeugen Funken, welche Stäube oder Dämpfe entzünden können.
- **Halten Sie Kinder und Unbeteiligte fern, während Sie mit einem Elektrowerkzeug arbeiten.** Ablenkungen können zum Verlust der Kontrolle über das Gerät führen.

Elektrische Sicherheit

- **Der Stecker des Elektrogeräts muss zur jeweiligen Steckdose passen.** Sie dürfen den Stecker in keiner Weise modifizieren. Verwenden Sie keine Adapterstecker in Verbindung mit Elektrowerkzeugen. Unmodifizierte Stecker und passende Steckdosen verringern das Risiko von Stromschlägen.
- **Vermeiden Sie Körperkontakt mit geerdeten Oberflächen wie Rohrleitungen, Heizkörpern, Küchenherden und Kühlschränken.** Wenn Ihr Körper geerdet ist, besteht ein erhöhtes Stromschlagrisiko.
- **Setzen Sie Elektrowerkzeuge niemals Regen oder nassen Umgebungsbedingungen aus.** Wasser, das in ein Elektrowerkzeug eindringt, erhöht das Stromschlagrisiko.
- **Das Netzkabel darf nicht zweckentfremdet werden. Verwenden Sie das Netzkabel**

niemals zum Tragen oder Ziehen des Elektrogeräts und ziehen Sie niemals den Netzstecker durch Ziehen am Netzkabel. Halten Sie das Kabel fern von Hitze, Öl, scharfen Kanten oder beweglichen Teilen. Beschädigte oder verhedderte Kabel erhöhen das Stromschlagrisiko.

- **Verwenden Sie beim Betreiben von Elektrowerkzeugen im Freien ausschließlich für den Außengebrauch geeignete Verlängerungskabel.** Die Verwendung eines für den Außengebrauch geeigneten Kabels verringert das Stromschlagrisiko.

Persönliche Sicherheit

- **Seien Sie stets aufmerksam, konzentrieren Sie sich auf Ihre Arbeit und gehen Sie mit Vernunft vor, wenn Sie mit einem Elektrowerkzeug arbeiten.** Benutzen Sie das Elektrowerkzeug nicht, wenn Sie müde sind oder unter dem Einfluss von Drogen, Alkohol oder Medikamenten stehen. Beim Arbeiten mit Elektrowerkzeugen kann schon ein einziger Moment der Unachtsamkeit zu ernsthaften Verletzungen führen.
- **Tragen Sie persönliche Schutzausrüstung. Tragen Sie stets eine Schutzbrille.** Das Tragen persönlicher Schutzausrüstung wie Staubmaske, rutschfeste Sicherheitsschuhe, Schutzhelm oder Gehörschutz (je nach den gegebenen Arbeitsbedingungen) verringert die Verletzungsgefahr.
- **Vermeiden Sie ein unbeabsichtigtes Einschalten des Geräts.** Achten Sie darauf, dass sich der Schalter in „AUS“-Stellung befindet, bevor Sie das Gerät mit dem Stromnetz verbinden. Das Tragen von Elektrowerkzeugen mit dem Finger auf dem EIN/AUS-Schalter und das Anschließen von eingeschalteten Elektrowerkzeugen bergen das Risiko von Unfällen.
- **Entfernen Sie alle Einstellwerkzeuge bzw. Schraubenschlüssel, bevor Sie das Gerät einschalten.** Ein Schraubenschlüssel oder sonstiges Werkzeug, der bzw. das sich an einem rotierenden Teil des Elektrogeräts befindet, kann zu Verletzungen führen.
- **Lehnen Sie sich nicht zu weit vor.** Achten Sie stets auf einen sicheren Stand. Dies ermöglicht Ihnen eine bessere Kontrolle über

das Elektrowerkzeug in unerwarteten Situationen.

- **Tragen Sie angemessene Kleidung.** Tragen Sie keine weite Kleidung und keinen Schmuck. Halten Sie Haar, Kleidung und Handschuhe von beweglichen Teilen fern. Weite Kleidung, Schmuck oder langes Haar können sich in beweglichen Teilen verfangen.
- **Wenn Staubabsaug- und -auffangvorrichtungen montiert werden können, vergewissern Sie sich, dass diese angeschlossen sind und richtig verwendet werden.** Das Verwenden dieser Vorrichtungen verringert Gefährdungen durch Staub.

Gebrauch und Pflege von Elektrowerkzeugen

- **Überlasten Sie das Gerät nicht. Verwenden Sie das für Ihre Anwendung geeignete Elektrowerkzeug.** Mit dem geeigneten Elektrowerkzeug erledigen Sie Ihre Arbeit besser und sicherer innerhalb des vorgesehenen Leistungsbereichs.
- **Verwenden Sie das Elektrowerkzeug nicht, wenn es sich nicht über den Schalter ein- und ausschalten lässt.** Ein Elektrowerkzeug, das sich nicht mehr über den vorgesehenen Schalter ein- oder ausschalten lässt, ist gefährlich und muss repariert werden.
- **Ziehen Sie den Netzstecker, bevor Sie Einstellungen vornehmen, Zubehörteile wechseln oder das Elektrowerkzeug wegstellen bzw. einlagern.** Diese vorbeugenden Maßnahme verringert das Risiko, dass das Gerät unbeabsichtigt eingeschaltet wird.
- **Lagern Sie unbenutzte Elektrowerkzeuge außerhalb der Reichweite von Kindern und lassen Sie nicht zu, dass Personen, die mit dem Elektrowerkzeug oder den vorliegenden Hinweisen nicht vertraut sind, das Gerät verwenden.** Elektrowerkzeuge sind gefährlich, wenn Sie von unerfahrenen Personen verwendet werden.
- **Warten Sie Ihre Elektrowerkzeuge.** Achten Sie auf korrekte Ausrichtung und Befestigung beweglicher Teile sowie im Allgemeinen auf Bruchstellen und sonstige Fehler, die sich auf den ordnungsgemäßen Betrieb des Elektrogeräts auswirken können. Las-

sen Sie das Elektrowerkzeug bei Defekten reparieren, bevor Sie es verwenden. Viele Unfälle sind das Ergebnis schlecht gewarteter Elektrowerkzeuge.

- **Verwenden Sie das Elektrowerkzeug sowie alle Zubehörteile, Werkzeugaufsätze usw. gemäß den vorliegenden Anleitungen und in der für den jeweiligen Werkzeugtyp vorgesehenen Art und Weise; beachten Sie dabei stets die Arbeitsbedingungen und die beabsichtigte Arbeit.** Die Verwendung des Elektrowerkzeugs für andere als die vorgesehenen Arbeiten kann zu gefährlichen Situationen führen.

Service

- **Lassen Sie Ihr Elektrowerkzeug von qualifiziertem Fachpersonal und unter ausschließlicher Verwendung von Originalteilen reparieren.** Damit wird sichergestellt, dass die Sicherheit des Geräts erhalten bleibt.

Zusätzliche Sicherheitsvorschriften für Laubsauger mit Blasfunktion

- Tragen Sie stets angemessene persönliche Schutzausrüstung, wenn Sie das Gerät betreiben, um Verletzungen an Gesicht, Augen, Händen, Füßen, am Kopf oder Gehörschäden vorzubeugen. Tragen Sie eine Schutzbrille bzw. Gesichtsschutz, hohe Stiefel bzw. stabiles Schuhwerk, lange Hosen, Arbeitshandschuhe, Schutzhelm und Gehörschutz.
- Schalten Sie das Gerät niemals ein, wenn es auf dem Kopf steht oder wenn es sich nicht in der korrekten Arbeitsposition befindet.
- Schalten Sie den Motor aus und ziehen Sie den Netzstecker, wenn das Gerät nicht verwendet wird, unbeaufsichtigt bleibt, gereinigt wird, transportiert wird oder wenn das Verlängerungskabel verheddert oder beschädigt ist.
- Betreiben Sie das Gerät niemals, wenn sich andere Personen, insbesondere Kinder, oder Haustiere in der Nähe befinden. Schalten Sie das Gerät ab, wenn sich Personen bzw. Tiere nähern. Halten Sie bei der Arbeit mit dem Gerät einen Sicherheitsabstand von mindestens 5 Metern zu anderen Personen bzw. Tieren.
- Richten Sie das Blasrohr niemals auf umste-

- hende Personen oder Tiere. Blasen Sie Objekte/Schmutz niemals in die Richtung von umstehenden Personen bzw. Tieren. Der Bediener ist verantwortlich für Unfälle oder Gefahren, denen Dritte oder deren Eigentum ausgesetzt werden.
- Bedienen Sie das Gerät oder den Netzstecker niemals mit nassen Händen und verwenden Sie das Gerät niemals im Regen.
 - Verwenden Sie ausschließlich für den Außengebrauch zugelassene und entsprechend gekennzeichnete Verlängerungskabel. Schützen Sie das Verlängerungskabel vor Hitze, Öl und scharfen Kanten.
 - Achten Sie darauf, dass das Verlängerungskabel so gesichert ist, dass es sich während des Betriebs nicht versehentlich vom Stecker des Gerätekabels lösen kann.
 - Halten Sie alle Lufteinlassöffnungen und das Blasrohr frei von Staub, Flusen, Haaren und sonstigem Material, das eine Reduzierung des Luftstroms verursachen könnte.
 - Achten Sie beim Gebrauch des Geräts auf Ihr Gleichgewicht und einen sicheren Stand.
 - Betreiben Sie das Gerät nicht in geschlossenen oder schlecht belüfteten Räumen oder in der Nähe leicht entzündlicher und/oder explosionsgefährlicher Stoffe (Flüssigkeiten, Gase, Stäube).
 - Lassen Sie sich nicht ablenken und konzentrieren Sie sich stets auf Ihre Arbeit. Gehen Sie mit Vernunft vor. Arbeiten Sie nie mit dem Gerät, wenn sie müde oder krank sind oder unter dem Einfluss von Alkohol oder sonstigen Drogen stehen.
 - Betreiben Sie das Gerät nicht mit langem, offenem Haar oder lose hängendem Schmuck. Binden Sie offenes, langes Haar zurück und legen Sie lose hängenden Schmuck ab.
 - Achten Sie darauf, dass der Laubsauger keine brennenden oder glimmenden Materialien wie Asche, Zigarettenstummel usw. aufnimmt.
 - Versuchen Sie nie, zerbrechliche Objekte aus Glas, Kunststoff, Porzellan usw. aufzunehmen.
 - Verwenden Sie das Gerät nicht im Saugbetrieb ohne korrekt angebrachten Fangsack.
 - Verwenden Sie den Laubsauger nicht auf mit Kies oder Schotter bedeckten Flächen, weder im Blas- noch im Saugbetrieb.
 - Verwenden Sie das Gerät nur bei hellem Tageslicht oder bei ausreichend hellem Kunstlicht.
 - Wenn das Gerät nicht in Gebrauch ist, lagern Sie es an einem trockenen Ort außerhalb der Reichweite von Kindern.
 - Trennen Sie das Gerät nach dem Gebrauch vom Stromnetz und prüfen Sie es auf Beschädigungen. Sollten Sie auch nur den leisesten Zweifel bezüglich der Unversehrtheit des Geräts haben, lassen Sie es von einem autorisierten Fachwerkstatt überprüfen.
 - Benutzen Sie das Gerät ausschließlich in Übereinstimmung mit den im vorliegenden Handbuch beschriebenen Anleitungen.
 - Prüfen Sie alle Schrauben regelmäßig auf festen Sitz.
 - Verwenden Sie ausschließlich vom Hersteller empfohlene Ersatzteile und Zubehör.
 - Versuchen Sie nicht, das Gerät selbst zu reparieren oder sich Zugang zu innen liegenden Teilen zu verschaffen. Geben Sie das Gerät hierzu in eine autorisierte Fachwerkstatt.
 - Dieses Gerät ist nicht dafür bestimmt, durch Personen mit eingeschränkten physischen, sensorischen oder geistigen Fähigkeiten oder mangels Erfahrung und/oder mangels Wissen benutzt zu werden.
 - Kinder sollten beaufsichtigt werden, damit sie nicht mit dem Gerät spielen.
 - Reinigung und Wartung darf nicht von Kindern durchgeführt werden.
 - Lassen Sie niemals Kinder das Gerät zu benutzen.
 - Machen Sie sich mit den Bedienelementen und dem richtigen Gebrauch des Gerätes vertraut.
 - Örtliche Vorschriften können das Alter des Bedieners begrenzen.
 - Überprüfen Sie vor der Verwendung die Strom- und Verlängerungskabel auf Anzeichen von Beschädigungen und Alterung. Verwenden Sie das Gerät nicht, wenn das Kabel beschädigt oder abgenutzt ist.
 - Führen Sie das Kabel immer nach hinten vom Gerät weg.
 - Wenn ein Kabel während des Gebrauchs beschädigt wird, ziehen Sie das Netzkabel sofort aus der Steckdose. **BERÜHREN SIE DAS KABEL NICHT, BEVOR SIE ES VOM**

STROMNETZ GETRENNT HABEN, da beschädigte Kabel zum Berühren aktiver Teile führen können.

- Verwenden Sie nur wetterfeste Verlängerungskabel mit einer IEC 60320-2-3 entsprechenden Steckvorrichtung.
- Es dürfen nur Verlängerungskabel der Bauart H05W-F, H05RN-F oder IEC (60227 IEC 53, 60245 IEC 57) verwendet werden.
- Falls Sie für den Betrieb des Gerätes ein Verlängerungskabel verwenden, dürfen nur Kabel mit folgenden Leiterquerschnitten verwendet werden:
 - 1,0 mm²: maximale Länge 40 m
 - 1,5 mm²: maximale Länge 60 m
 - 2,5 mm²: maximale Länge 100 m
- Hinweis: Wird ein Verlängerungskabel benutzt, muss dieses einen Schutzleiter besitzen, der über den Stecker mit dem Schutzleiter Ihrer elektrischen Anlage verbunden ist.
- Stecker und Kupplungen von Verlängerungsleitungen müssen spritzwassergeschützt sein.
- Achten Sie auf schrägen Flächen stets auf guten Stand.
- Führen Sie das Gerät nur im Schritttempo.
- Überprüfen Sie die Auffangvorrichtung für Fremdkörper auf Verschleiß oder Alterung.
- Warnung! Berühren Sie keine sich bewegenden gefährlichen Teile, bevor der Netzstecker abgezogen wurde und die beweglichen gefährlichen Teile vollständig zum Stillstand gekommen sind.
- Warnung! Verwenden Sie die Maschine NIE bei schlechten Wetterbedingungen, besonders bei Blitzgefahr!
- Warnung! Betreiben Sie die Maschine nie mit fehlerhaften Schutzeinrichtungen oder -abdeckungen oder ohne Schutzeinrichtungen.
- Halten Sie das Verlängerungskabel von beweglichen gefährlichen Teile fern, um Beschädigungen an Kabeln zu vermeiden, welche zum Berühren aktiver Teile führen können.
- Betreiben Sie die Maschine nicht barfuß oder mit offenen Sandalen. Vermeiden Sie das Tragen von lose sitzender Kleidung oder Kleidung mit hängenden Schnüren oder Kravatten.
- Betreiben Sie die Maschine in einer emp-

fohlenen Position und nur auf einer festen, ebenen Oberfläche.

- Führen Sie vor der Benutzung immer eine visuelle Inspektion durch, um festzustellen, dass das Häckselwerk, die Bolzen des Häckselwerks und andere Befestigungsmittel gesichert sind, dass das Gehäuse unbeschädigt ist und dass die Schutzeinrichtungen und -schirme vorhanden sind. Ersetzen Sie verschlissene oder beschädigte Komponenten satzweise, um das Gleichgewicht zu bewahren. Ersetzen Sie beschädigte oder unlesbare Beschriftungen.
- Stellen Sie vor dem Start der Maschine sicher, dass die Zuführung leer ist.
- Halten Sie Ihr Gesicht und Ihren Körper von der Einfüllöffnung fern.
- Lassen Sie nicht zu, dass sich Hände, andere Körperteile oder Kleidung in der Zuführung, im Auswurfkanal oder in der Nähe bewegter Teile befinden.
- Stehen Sie bei Zuführung von Material niemals auf einer höheren Ebene als der Ebene der Grundfläche der Maschine.
- Halten Sie sich beim Betrieb der Maschine nicht in der Auswurfzone auf.
- Seien Sie bei der Zuführung von Material in die Maschine extrem sorgfältig, dass keine Metallstücke, Steine, Flaschen, Büchsen oder andere Fremdojekte eingeführt werden.
- Lassen Sie nicht zu, dass sich verarbeitetes Material in der Auswurfzone ansammelt, da dies den ordentlichen Auswurf verhindern kann und eine Wiedereinführung des Materials über die Einfüllöffnung verursachen kann.
- Schalten Sie die Maschine ab und ziehen Sie den Netzstecker, falls die Maschine verstopft, bevor Sie sie von Unrat befreien.
- Halten Sie die Energiequelle von Unrat und anderen Ansammlungen sauber, um eine Beschädigung dieser oder ein mögliches Feuer zu verhindern.
- Kippen Sie die Maschine nicht, solange die Energiequelle läuft.
- Wenn die Maschine für die Instandhaltung, Inspektion, Aufbewahrung oder zum Wechsel von Zubehör angehalten wird, schalten Sie die Energiequelle aus, trennen Sie die Maschine vom Netz und stellen Sie sicher, dass alle beweglichen Teile ausgelaufen

sind. Lassen Sie die Maschine vor Inspektionen, Einstellungen, etc. abkühlen. Warten Sie die Maschine mit Sorgfalt und halten Sie sie sauber.

- Lassen Sie die Maschine vor der Aufbewahrung immer abkühlen.
- Seien Sie sich bei der Instandhaltung des Häckselwerks bewusst, dass obwohl die Energiequelle aufgrund der Verriegelungsfunktion der Schutzeinrichtung ausgeschaltet ist, das Häckselwerk immer noch bewegt werden kann.
- Ersetzen Sie verschlissene oder beschädigte Teile aus Sicherheitsgründen. Benutzen Sie nur original Ersatzteile und Zubehör.
- Versuchen Sie niemals die Verriegelungsfunktion der Schutzeinrichtung zu umgehen.
- Schalten Sie die Maschine vor dem Anbringen oder Entfernen des Auffangsacks aus.

Ziehen Sie den Stecker aus der Steckdose und stellen Sie sicher, dass alle beweglichen Teile vollständig zum Stillstand gekommen sind:

- bevor Sie den Lausauger eine Weile unbeaufsichtigt lassen,
- bevor Sie mögliche Blockierungen entfernen,
- bevor Sie das Gerät überprüfen, reinigen oder jegliche Arbeiten durchführen.
- nach Berühren eines Fremdkörpers. Unternehmen Sie die folgenden Schritte bevor sie die Maschine neustarten und betreiben:
 - auf Beschädigungen untersuchen;
 - beschädigte Teile ersetzen oder reparieren;
 - auf lose Teile überprüfen und diese festziehen.
- Wenn ein Fremdkörper oder anderer Abfall versehentlich in den Laubsauger gelangt ist, stoppen Sie das Gerät umgehend und verwenden Sie das Gerät erst wieder, nachdem es überprüft wurde und Sie sicher sind, dass sich der gesamte Laubsauger in sicherem Betriebszustand befindet.
- Wenn der Laubsauger ungewöhnliche Geräusche macht oder ungewöhnlich zu vibrieren beginnt, STOPPEN Sie das Gerät sofort, ziehen Sie den Stecker aus der Steckdose. Stellen Sie sicher, dass alle beweglichen Teile vollständig zum Stillstand gekommen sind und suchen Sie die Ursache. Ersetzen oder reparieren Sie die beschädigten Teile.

Überprüfen Sie das Gerät auf lose Teile und ziehen diese fest, bevor Sie die Maschine erneut starten und betreiben. Durch übermäßige Vibrationen kann der Laubsauger beschädigt und der Bediener verletzt werden.

Bestimmungsgemäße Verwendung

Der Laubsauger wird ausschließlich in den beiden folgenden Arten verwendet:

1. Als Laubsauger dient er zum Ansaugen von trockenem Laub.
2. Als Gebläse dient er um trockene Blätter zusammenzutragen bzw. von schlecht zugänglichen Stellen zu entfernen (z.B. unter Fahrzeugen).

Im Saugmodus arbeitet er außerdem als Schredder, wodurch das Volumen der Blätter im Verhältnis von ca. 10:1 verringert wird und weniger Platz im Auffangbeutel beansprucht und das aufgefangene Material gleichzeitig für eine mögliche Kompostierung vorbereitet wird. Jede Art der Verwendung, die von den Anweisungen in dieser Gebrauchsanweisung abweicht, kann Schäden an der Maschine verursachen und eine ernsthafte Gefährdung des Bedieners bedeuten.

Zur Wahrung Ihres Garantieanspruches und im Interesse der Produktsicherheit beachten Sie bitte unbedingt die Sicherheitsvorschriften.

Restgefahren

Auch bei sachgemäßer Verwendung des Werkzeugs bleibt immer ein gewisses Restrisiko, das nicht ausgeschlossen werden kann. Folgende Gefahren können im Zusammenhang mit der Bauweise und Ausführung dieses Gerätes auftreten:

1. Lungenschäden, falls keine geeignete Staubschutzmaske getragen wird.
2. Gehörschäden, falls kein geeigneter Gehörschutz getragen wird.
3. Gesundheitsschäden, die aus Hand-Arm-Schwingungen resultieren, falls das Gerät über einen längeren Zeitraum verwendet wird oder nicht ordnungsgemäß geführt und gewartet wird.

Auspacken

Durch den Einsatz moderner Massenproduktionstechniken ist es unwahrscheinlich, dass Ihr Elektrowerkzeug

fehlerhaft ist oder dass Teile fehlen. Sollten Sie dennoch einen Fehler finden oder feststellen, dass das Gerät unvollständig ist, verwenden Sie das Gerät nicht, bis die betreffenden Teile ersetzt bzw. vorhandene Fehler behoben wurden. Die Missachtung dieser Anweisung kann ernsthafte Verletzungen zur Folge haben.

Vorbereitung des Laubsaugers vor dem Gebrauch



Warnung!

Der Laubsauger darf erst nach vollständiger Montage verwendet oder eingeschaltet werden.

Montage

Saug-/ Gebläserohr (Abb. 2)

- Die Teile des Saug-/Blasrohrs müssen vor dem Gebrauch des Geräts zusammengebaut werden.
- Schieben Sie die beiden Teile (4 + 5) fest ineinander, bis die eingearbeitete Nase einrastet.
- Drehen Sie die 2 Schrauben A und B ein.
- Schieben Sie das Saug-/Blasrohr in das Motorgehäuse.
- Drehen Sie die 2 Schrauben C und D ein. Achten Sie darauf, dass das Saug-/Blasrohr fest im Motorgehäuse sitzt.

Einbau des Abfallsammelsacks (Abb. 3+4)

Vergewissern Sie sich vor dem Einbau des Abfallsammelsacks davon, dass der Saug-/Blas-Wahlhebel leicht zu bedienen ist und nicht durch Abfall von einer vorherigen Nutzung blockiert wird.

Anbau des Sammelsacks: Haken Sie den Fangsack am Haken am Saug-/Blasrohr ein (Abb.3). Den Aufsteckverbinder des Fangsacks (E) auf den Auswurfstutzen am Gehäuse stecken. Das Verbindungsstück des Fangsacks direkt auf den Auswurfstutzen drücken, bis es mit einem Klicken einrastet (Abb. 4)

Ausbau des Sammelsacks: Zum Abnehmen des Fangsacks die Befestigungselemente in umgekehrter Reihenfolge lösen. Zum Lösen des Aufsteckverbinders vom Auswurfstutzen zuerst die beiden Knöpfe auf beiden Seiten des Kunststoffverbinders (E) drücken und dann das Verbindungsstück abziehen.



Achtung: Schalten Sie die Saugfunktion am Wahlhebel aus und ziehen Sie erst den Stecker aus der Steckdose.

Einstellbarer vorderer Griff

Klappen Sie den vorderen Handgriff (10) nach oben (Abb. 4).

Montage des Schultergurts (Abb. 5)

Der Laubsauger ist mit einem Schultergurt ausgestattet (12), der sich am oberen Ende des Laubsaugers befindet. Der Schultergurt soll Ermüdungserscheinungen reduzieren und die Benutzung des Laubsaugers komfortabler machen. Tragen Sie den Gurt niemals diagonal über Schulter und Brust sondern nur auf eine Schulter, dadurch können Sie in Gefahr das Gerät schnell vom Körper entfernen.

Vor dem Start (Abb. 6)

Netz Kabel mit einem zugelassenen Verlängerungskabel verbinden; Verlängerungskabel mit dem Stromnetz verbinden. Verlängerungskabel in den Zugentlastungshaken einhängen (Abb. 6)

Schließen Sie das Gerät nur an eine Stromversorgung an, die über eine Fehlerstrom-Schutzeinrichtung (RCD) mit einem Auslösestrom von höchstens 30 mA geschützt ist.

Betrieb



Achtung: Der Laubsauger darf nur mit montiertem Fangsack eingeschaltet werden !

Laubsauger starten (Abb. 9, 10 und 11)

Vergewissern Sie sich vor dem Starten des Laubsaugers, dass das Saugrohr-/gebläserohr richtig montiert ist.

Warnung! Vergewissern Sie sich vor der Auswahl der Saug- oder Gebläsefunktion davon, dass der Wahlhebel leicht zu bedienen ist und nicht durch Abfall von einer vorherigen Nutzung blockiert wird. Wählen Sie mit dem Wahlhebel (3) an der Seite des Geräts entweder die Saug- oder die Gebläsefunktion aus und drücken Sie zum Einschalten den Schalter (2). Drehen Sie die Geschwindigkeitssteuerung (8) von „1“ auf „Max.“, wenn Sie mehr Leistung benötigen.

Laubsauger stoppen (Abb. 12)

Zum Ausschalten des Geräts müssen Sie nur den Schalter loslassen (2).

Laubsauger benutzen

Versuchen Sie nicht, nassen Abfall aufzunehmen. Lassen Sie nasses Laub etc. erst trocknen, bevor Sie den Laubsauger verwenden. Sie können den Laubsauger zum Wegblasen von Schmutz von Innenhöfen, Wegen, Zufahrten, Rasen, Büschen und Grenzen verwenden. Des Weiteren können Sie mit dem Gerät Laub, Papier, kleine Zweige und Holzspäne aufnehmen. Wenn Sie den Laubsauger im Saugmodus verwenden, wird der Abfall durch das Saugrohr in den Abfallsammelsack gesaugt. Beim Passieren des Sauggebläses wird der Abfall teilweise geschreddert. Geschredderter organischer Abfall kann ideal als Mulch für Pflanzen verwendet werden.

Warnung! Harte Gegenstände, z. B. Steine, Blechdosen, Glas etc., beschädigen das Sauggebläse.



Wichtig

Verwenden Sie den Laubsauger nicht zum Ansaugen von Wasser oder sehr nassem Schmutz.

Verwenden Sie das Sauggebläse niemals ohne montierten Abfallsammelsack.

Gebläsemodus (Abb. 7)

Untersuchen Sie vor dem Start den Arbeitsbereich. Entfernen Sie alle Gegenstände oder Abfälle, die vom Laubsauger weggeschleudert oder gequetscht werden oder sich darin verfangen können.

Wählen Sie die Gebläsefunktion am Wahlhebel an der Seite des Geräts aus und schalten Sie das Gerät ein. Stützen Sie den Laubsauger auf seine Räder und bewegen Sie ihn vorwärts. Richten Sie die Düse dabei auf den zu entfernenden Schmutz.

Alternativ können Sie die Düse unmittelbar über den Boden halten und das Gerät von Seite zu Seite schwingen, während Sie sich vorwärts bewegen und die Düse auf den zu entfernenden Schmutz richten. Blasen Sie den Abfall zu einem Haufen zusammen und nehmen Sie ihn anschließend mit der Saugfunktion auf.

Saugmodus (Abb. 8)

Untersuchen Sie vor dem Start den Arbeitsbereich. Entfernen Sie alle Gegenstände oder Abfälle, die vom Laubsauger geschleudert oder gequetscht werden oder sich darin verfangen können.

Wählen Sie die Saugfunktion am Wahlhebel an der Seite des Geräts aus und schalten Sie das Gerät ein. Stützen Sie den Laubsauger auf seine Räder und bewegen Sie ihn vorwärts. Richten Sie die Düse dabei auf den aufzunehmenden Schmutz. Alternativ können Sie den Laubsauger unmittelbar über den Boden halten und das Gerät von Seite zu Seite schwingen, während Sie sich vorwärts bewegen und die Düse auf den aufzunehmenden Schmutz richten. Drücken Sie die Düse nicht in den Schmutz. Dies führt zu einer Verstopfung des Ansaugrohrs und reduziert die Leistung des Geräts.

Organische Stoffe, wie z. B. Laub, enthalten eine große Menge Wasser. Dadurch können sie an der Innenseite des Saugrohrs haften. Lassen Sie organische Stoffe einige Tage trocknen, damit sie nicht am Rohr haften.

Reinigung und Lagerung

Vergewissern Sie sich, dass alle Muttern, Bolzen und Schrauben fest angezogen und alle Schutzvorrichtungen richtig montiert sind.

Alle beschädigten und verschlissenen Teile müssen ersetzt werden, damit der Laubsauger betriebssicher bleibt. Lassen Sie niemals Material im Laubsauger oder Abfallsammelsack. Dies kann beim Starten des Laubsaugers gefährlich sein.

Reinigen Sie den Laubsauger nach der Verwendung gründlich.

Stellen Sie sicher, dass der Laubsauger ausgeschaltet und der Stecker aus der Steckdose gezogen wurde. Entfernen und leeren Sie den Abfallsammelbehälter. Vergewissern Sie sich, dass der Saug-/Blas-Wahlhebel leicht zu bedienen ist und nicht von Schmutz behindert wird. Bürsten Sie losen Schmutz um das Gebläse und im Inneren des Saug-/Gebläserohrs ab.

Verwenden Sie für die Kunststoffteile des Laubsaugers keine Reinigungsmittel jeglicher Art.

Auswechseln des Netzkabels

Falls das Netzkabel ausgetauscht werden muss, ist dies vom Hersteller, dem Beauftragen des Herstellers oder von einer autorisierten Fachwerkstatt durchzuführen, um die elektrische Sicherheit des Geräts weiterhin zu gewährleisten.

Fehlersuche



Achtung! Vor jedem Eingriff des Gerätes ist der Stecker aus der Steckdose zu ziehen.

- **Das Gerät startet nicht:** Überprüfen Sie ob der Schalter in der Position „EIN“ steht; der Fehlerstromschutzschalter bzw. eine Sicherung ihres Stromkreises nicht abgeschaltet ist. Wenn das Gerät nach diesem Eingriff nicht startet, lassen Sie es durch einen autorisierten Kundendienstbetrieb überprüfen.
- **Das Gerät saugt nicht an:** Überprüfen Sie, ob der Laubsack voll ist. Falls dies der Fall sein sollte, entleeren Sie ihn; Prüfen Sie ob der Hebel für die Umlenkklappe in der richtigen Position steht, ansonsten lassen Sie das Gerät durch einen autorisierten Kundendienstbetrieb überprüfen.
- **Das Gerät bläst nicht:** Überprüfen Sie, ob der Hebel für die Umlenkklappe in der richtigen Position steht, ansonsten lassen Sie das Gerät durch einen autorisierten Kundendienstbetrieb überprüfen.
- **Das Schredderrad blockiert:** Überprüfen Sie, ob ein zu großer Gegenstand angesaugt wurde; sich ein Stück Holz, Karton oder etwas anderes zwischen Flügelrad und Schredderkammer verklemt hat. Falls das Schredderrad blockiert bleibt, lassen Sie das Gerät durch einen autorisierten Kundendienstbetrieb überprüfen.
- Wenn das Gerät vibriert, bitte auf keinen Fall weiter benutzen. Lassen Sie es durch einen autorisierten Kundendienstbetrieb überprüfen.

Entsorgung und Umweltschutz

Wenn Ihr Gerät eines Tages unbrauchbar wird oder Sie es nicht mehr benötigen, geben Sie das Gerät bitte auf keinen Fall in den Hausmüll, sondern entsorgen Sie es umweltgerecht. Geben Sie das Gerät bitte in einer Verwertungsstelle ab. Kunststoff- und Metallteile können hier getrennt und der Wiederverwertung zugeführt werden. Auskunft hierzu erhalten Sie auch in Ihrer Gemeinde- oder Stadtverwaltung.

Gewährleistung- und Garantiebedingungen

Für dieses Elektrowerkzeug leisten wir unabhängig von den Verpflichtungen des Händlers aus dem Kaufvertrag gegenüber dem Endabnehmer wie folgt Garantie:

Die Garantiezeit beträgt 24 Monate und beginnt mit der Übergabe die durch Originalkaufbeleg nachzuweisen ist. Bei kommerziellem Einsatz sowie Verleih reduziert sich die Garantiezeit auf 12 Monate. Ausgenommen von der Garantie sind Verschleißteile und Schäden die durch Verwendung falscher Zubehörteile, Reparaturen mit Nichtoriginalteilen, Gewaltanwendungen, Schlag und Bruch sowie mutwillige Motorüberlastung entstanden sind. Garantieaustausch erstreckt sich nur auf defekte Teile, nicht auf komplette Geräte. Garantiereparaturen dürfen nur von autorisierten Werkstätten oder vom Werkkundendienst durchgeführt werden. Bei Fremdeingriff erlischt die Garantie.

Porto, Versand- und Nachfolgekosten gehen zu Lasten des Käufers.

Ersatzteil

Fangsack Art.-Nr. 74200203

Laubsauger/-bläser HLSI 300

Technische Angaben

Nennspannungsbereich	V~	230-240
Nennfrequenz	Hz	50
Nennaufnahme	W	3000
Stromnetzversicherung (träge)	A	16
Umdrehungen	U/min.	8.000-14.000
Blasgeschwindigkeit	km/h	100 - 270
max. Luftblasleistung	m ³ / min	13,2
Auffangvolumen des Beutels	l	45
Gewicht ohne Kabel	kg	3,3

 Schutzklasse II/VDE 0700

Der A-bewertete Schalldruck- und Schalleistungspegel des Gerätes gemessen nach DIN 45635 Teil 1, Anhang D beträgt:

Schalleistungspegel	100,3 dB(A)	[K 3,57 dB(A)]
Arbeitsplatzbezogener Emissionswert L _{pA}	86,3 dB(A)	[K 3,0 dB(A)]
Vibration max.	2,765 m/s ²	[K 1,5 m/s ²]

Bitte Gehörschutz tragen!

Angaben zur Geräuschemission gemäß Produktsicherheitsgesetz (ProdSG) bzw. EG-Maschinenrichtlinie: Der Schalldruckpegel am Arbeitsplatz kann 80 dB (A) überschreiten. In dem Fall sind Schallschutzmaßnahmen für den Bediener erforderlich (z.B. Tragen eines Gehörschutzes).

Bitte beachten Sie: Dieses Gerät darf in Wohngebieten nach der deutschen Maschinenlärmschutzverordnung vom September 2002 an Sonn- und Feiertagen sowie an Werktagen von 20:00 Uhr bis 7:00 Uhr nicht in Betrieb genommen werden.

Zusätzlich gilt das Betriebsverbot zu folgenden Tageszeiten: von 7:00 Uhr bis 9:00 Uhr, von 13:00 Uhr bis 15:00 Uhr und von 17:00 bis 20:00 Uhr.

Beachten Sie zusätzlich auch die landesrechtlichen Vorschriften zum Lärmschutz!

EG-Konformitätserklärung



Wir, **Ikra GmbH, Schlesierstraße 36, D-64839 Münster**, erklären in alleiniger Verantwortung, dass das Produkt **Laubsauger/-bläser HLSI 300**, auf das sich diese Erklärung bezieht, den einschlägigen Sicherheits- und Gesundheitsanforderungen der EG-Richtlinie **2006/42/EG** (Maschinenrichtlinie), **2004/108/EG** (EMV-Richtlinie), **2011/65/EU** (RoHS-Richtlinie) und **2000/14/EG** (Geräuschrictlinie) entspricht. Zur sachgerechten Umsetzung der in den EG-Richtlinien genannten Sicherheits- und Gesundheitsanforderungen wurden folgende Normen und/oder technische Spezifikation(en) herangezogen:

EN 60335-1/A11:2014; EN 50636-2-100:2014; EN 62233:2008; EN 62321:2009
EN 55014-1/A1:2009+A2:2011; EN 55014-2/A2:2008; EN 61000-3-2/A2:2009; EN 61000-3-3:2013

gemessener Schalleistungspegel 100,3 dB(A)
garantierter Schalleistungspegel 104,0 dB (A)

Konformitätsbewertungsverfahren nach Anhang V / Richtlinie 2000/14/EG

Das Baujahr ist auf dem Typschild aufgedruckt und zusätzlich anhand der fortlaufenden Seriennummer feststellbar.

Münster, 06.03.2015

Gerhard Knorr, Technische Leitung Ikra GmbH

Aufbewahrung der technischen Unterlagen : Gerhard Knorr, Kärcherstraße 57, DE-64839 Münster

Aspirador - Soplador eléctrico

ESPAÑOL





Contenido	Página
Ilustraciones	1 - 5
SÍMBOLOS DE SEGURIDAD Y SIMBOLOS INTERNACIONALES	ES-2
Instrucciones de seguridad	ES-4
• Área de trabajo	ES-4
• Seguridad eléctrica	ES-4
• Seguridad personal	ES-4
• Uso y cuidado de herramientas eléctricas	ES-4
• Servicio técnico	ES-5
• Reglas de seguridad adicionales para sopladores-aspiradores de vacío.	ES-5
• Desenchufe el conector de la toma de corriente	ES-7
Uso según las normas	ES-7
Desembalaje	ES-8
Preparar el soplador-aspirador antes de usarlo	ES-8
Montaje	ES-8
• Tubo de aspiración / de soplado	ES-8
• Montaje del saco colector de desechos	ES-8
• Asa delantera	ES-8
• Montaje de la correa para los hombros	ES-8
• Antes del inicio	ES-8
Funcionamiento	ES-8
• Arranque del aspirador de hojas	ES-8
• Parada del aspirador de hojas	ES-9
• Uso del aspirador de hojas	ES-9
• Modo de soplado	ES-9
• Modo de aspiración	ES-9
Limpieza y almacenamiento	ES-9
Mantenimiento del cable de corriente	ES-9
Búsqueda de errores	ES-9
Evacuación y protección del medio ambiente	ES-10
Condiciones de garantía	ES-10
Piezas de repuesto	ES-10
Datos técnicos	ES-11
Declaración de Conformidad	ES-11

SÍMBOLOS DE SEGURIDAD Y SIMBOLOS INTERNACIONALES

En estas instrucciones para el uso se describirán los símbolos de seguridad, como también los símbolos y pictogramas internacionales que pueden estar aplicados en el aparato. Antes de usar este aparato se tendrán que leer todas las indicaciones de seguridad. Si este aparato aspirador y soplador no se utiliza reglamentariamente, podrán originarse lesiones debidas al fuego, al choque de corriente o lesiones por corte, así como daños materiales.

¡Guarde bien estas instrucciones de servicio!

SÍMBOLO	SIGNIFICADO
	<p>SÍMBOLO DE ADVERTENCIA Indica peligro, da indicaciones de advertencia o razón para un cuidado particular. Puede ser utilizado juntamente con otros símbolos o pictogramas.</p> <p>LEA LAS INSTRUCCIONES PARA EL USO Si Ud. no observa las indicaciones para el manejo y las precauciones de seguridad contenidas en las instrucciones para el uso, podrán originarse lesiones muy serias. Lea las instrucciones para el uso antes de arrancar y poner en marcha este aparato.</p>
	<p>¡PELIGRO DE LESIONES! Se ha de poner atención a los objetos lanzados por el aire. Mantenga distante a las personas.</p> <p>MANTENGA A OTRAS PERSONAS A DISTANCIA ADVERTENCIA: Tenga cuidado que nadie se encuentre a una distancia de 5 m entorno al área de trabajo. Esta regla se aplica en particular a los niños y a los animales.</p>
	<p>En el caso de reparaciones, extraer el enchufe de corriente.</p>
	<p>Desconecte el enchufe inmediatamente en caso de que el cable eléctrico o el cable alargador estén dañados.</p>
	<p>USO Y CONSERVACIÓN No utilice el aparato cuando el tiempo es húmedo y guárdelo siempre en recintos secos.</p>
	<p>LLEVE PROTECCIÓN PARA LOS OJOS Y AUDITIVA Objetos que salen disparado pueden causar lesiones muy serias en los ojos y un ruido excesivo originar la pérdida de la capacidad auditiva.</p>

SÍMBOLO	SIGNIFICADO
	<p>PIEZAS GIRATORIAS Mantener las manos y los pies fuera de las aberturas al funcionar la máquina.</p> <p>ORIFICIO DE ALIMENTACIÓN PELIGROSO Mantener las manos y los pies fuera de las aberturas al funcionar la máquina.</p>
	<p>Clase de protección II</p>
	<p>Confirma la conformidad de la herramienta eléctrica con las directivas de la Comunidad Europea.</p>
	<p>ATENCIÓN: PROTECCIÓN DEL MEDIO AMBIENTE Este aparato no debe tirarse junto a la basura doméstica. El aparato, una vez desechado, deberá entregarse en un puesto de recogida autorizado.</p>
	<p>Nivel de ruido garantizado L_{WA}</p>

Instrucciones de seguridad

AVISO: Lea y comprenda las instrucciones. Si no sigue las siguientes instrucciones puede haber una descarga eléctrica, un incendio o graves lesiones. El término “herramienta eléctrica” de los avisos siguientes se refiere a la herramienta eléctrica de red (con cable) o la que lleva una batería (sin cable).

Guarde estas instrucciones

Área de trabajo

- **Mantener el área de trabajo limpia y bien iluminada.** Las áreas desordenadas y oscuras provocan accidentes.
- **No opere las herramientas eléctricas en atmósferas explosivas, como en presencia de líquidos, gases o polvo inflamable.** Las herramientas eléctricas crean chispas que pueden incendiar el polvo o el humo.
- **Mantener a los niños y otras personas alejadas mientras utiliza la herramienta eléctrica.** Las distracciones pueden hacerle perder el control.

Seguridad eléctrica

- **Los enchufes de las herramientas eléctricas deben corresponder a la toma de corriente.** No modificar el enchufe de ninguna forma. No usar adaptadores de enchufes con herramientas eléctricas con toma de tierra. Los enchufes no modificados y los empalmes adecuados reducen el riesgo de descarga eléctrica.
- **Evite el contacto corporal con superficies con toma o puesta a tierra como tubos, radiadores, cocinas y neveras.** Existe un mayor riesgo de descarga eléctrica si su cuerpo está puesto o tiene contacto a tierra.
- **No exponer las herramientas eléctricas a la lluvia o la humedad.** Si penetra agua en la herramienta eléctrica aumenta el riesgo de descarga eléctrica.
- **No abuse del cable. Nunca use el cable para llevar, estirar o desenchufar la herramienta eléctrica.** Mantener el cable alejado del calor, aceite, bordes afilados o piezas móviles. Los cables dañados o liados aumentan el riesgo de descarga eléctrica.
- **Al utilizar una herramienta eléctrica en el exterior, usar una extensión adecuada para uso exterior.** El uso de un cable

adecuado para exterior reduce el riesgo de descarga eléctrica.

Seguridad personal

- **Esté alerta, mire lo que hace y utilice el sentido común cuando utilice una herramienta eléctrica.** No utilice ninguna herramienta eléctrica si está cansado o bajo la influencia de drogas, alcohol o medicación. Un momento de desatención al manejar herramientas eléctricas puede producir serias lesiones personales.
- **Use equipo de seguridad. Lleve siempre protección ocular.** El equipo de seguridad como mascarilla contra el polvo, zapatos de seguridad antideslizantes, casco duro o protección auditiva usada en las condiciones apropiadas reduce las lesiones personales.
- **Evite una puesta en marcha accidental.** Asegure que el interruptor está en la posición OFF antes de enchufar. Si lleva herramientas eléctricas con el dedo sobre el interruptor o enchufa herramientas eléctricas que tienen el interruptor conectado, pueden producirse accidentes.
- **Retirar toda llave de ajuste o llave inglesa antes de accionar la herramienta.** Una llave convencional o inglesa que se deja fijada a una pieza giratoria de la herramienta eléctrica puede producir un daño personal.
- **No se extralimite.** Mantenerse bien asentado y equilibrado en todo momento. Ello permite un mejor control de la herramienta eléctrica en situaciones imprevistas.
- **Lleve ropa adecuada.** No lleve ropa suelta ni joyas. Mantenga el pelo, la ropa y los guantes alejados de las piezas móviles. La ropa suelta, las joyas o el pelo largo pueden ser atrapados en las piezas móviles.
- **Si se dispone de dispositivos para conectar un extractor de humos y sistemas de recogida, asegure que todos estén conectados y se usen adecuadamente.** El uso de estos dispositivos puede reducir el peligro relativo al polvo.

Uso y cuidado de herramientas eléctricas

- **No fuerce la herramienta eléctrica. Utilice la herramienta eléctrica correcta para su aplicación.** La herramienta eléctrica correcta funcionará mejor y será más segura a la tasa para la que fue diseñada.

- **No utilice la herramienta eléctrica si el interruptor no la conecta y desconecta.** La herramienta eléctrica que no pueda ser controlada con el interruptor es peligrosa y debe ser reparada.
- **Desconecte el enchufe de la toma de corriente antes de hacer cualquier ajuste, cambiar accesorios o guardar la herramienta eléctrica.** Estas medidas de seguridad preventivas reducen el riesgo de que la herramienta eléctrica se ponga en funcionamiento accidentalmente.
- **Guarde las herramientas eléctricas fuera del alcance de los niños y no permita que las personas no familiarizadas con la herramienta eléctrica o estas instrucciones hagan funcionarla.** Las herramientas eléctricas son peligrosas en manos de usuarios no entrenados.
- **Mantenga las herramientas eléctricas.** Compruebe si hay piezas móviles mal alineadas o unidas, piezas rotas u otra condición que pueda afectar el funcionamiento de la herramienta eléctrica. Si está dañada, haga repararla antes de usarla. Muchos accidentes están causados por herramientas eléctricas mal mantenidas.
- **Mantenga las herramientas cortantes afiladas y limpias.** Las herramientas eléctricas adecuadamente mantenidas con bordes cortantes afilados tienden a atascarse menos y son más fáciles de controlar.
- **Utilice la herramienta eléctrica, etc. de acuerdo a estas instrucciones y de la forma pretendida para el tipo particular de herramienta eléctrica, teniendo en cuenta las condiciones de trabajo y la labor a realizar.** Utilizar la herramienta eléctrica para operaciones diferentes de las pretendidas puede producir situaciones de peligro.

Servicio técnico

- **Haga que personal de reparación cualificado repare la herramienta eléctrica, utilizando sólo piezas de recambio idénticas.** Ello asegurará que se mantenga la seguridad de la herramienta eléctrica.

Reglas de seguridad adicionales para sopladores-aspiradores de vacío

- Lleve siempre ropa protectora adecuada cuando maneje la herramienta para evitar lesiones en la cara, los ojos, las manos, los pies, la cabeza o el oído. Utilice gafas de seguridad o un protector facial, botas altas o zapatos robustos, pantalones largos, guantes de trabajo, un casco duro y protectores de los oídos.
- No ponga la herramienta en marcha cuando esté al revés o cuando no se encuentre en la posición operativa.
- Desconecte el motor y extraiga el enchufe cuando no use la herramienta, cuando se deja desatendido, se limpia, se desplaza o cuando el cable de alargo está liado o dañado.
- No haga funcionar la herramienta cerca de personas, especialmente niños o animales domésticos. Desconecte si se acercan demasiado. Mantenga una distancia segura de como mín. 5m de la gente cuando use la herramienta.
- No dirija nunca el tubo del soplador sobre personas o animales domésticos. No disperse nunca desechos sobre personas o animales domésticos. El operario es responsable de accidentes o peligros que ocurran a terceros o a su propiedad.
- No maneje el enchufe ni la herramienta con manos mojadas y no la use bajo la lluvia.
- Usar sólo cables de alargo marcados para exterior con un mínimo de 1,5 mm², no más de 25 m. y siempre totalmente desenrollado.
- Asegure que el cable de alargo esté fijado de forma que no se pueda desconectar el enchufe durante el trabajo.
- Mantener las entradas de aire y el tubo soplador libres de polvo, hilas, pelos u otro material que pueda reducir el flujo de aire.
- Mantenerse equilibrado y estable al usar la herramienta.
- No conectar la herramienta en espacios cerrados o poco ventilados ni cuando haya sustancias inflamables o explosivas como líquidos, gases o polvos.
- No se distraiga y esté siempre concentrado en lo que hace. Use el sentido común. No utilice nunca la herramienta si está cansado, enfermo o bajo la influencia de drogas o alcohol.
- No haga funcionar este aparato con pelo largo suelto ni joyas sueltas. Ate el pelo largo atrás y quite las joyas sueltas.

- No absorber con el soplador-aspirador materiales que quemen o ardan como cenizas, cigarrillos, etc.
- No intente recoger objetos frágiles como vidrio, plástico, porcelana, etc.
- No haga funcionar el aparato sin la bolsa colectoras adaptada.
- No utilice el soplador en posición de aspirado o de soplado sobre superficies de grava.
- Use la herramienta sólo mientras haya buena luz diurna o con luz artificial adecuada.
- Cuando no use la herramienta, guárdela en lugar seco, fuera del alcance de los niños.
- Después de usarla, desconecte la herramienta del suministro de corriente y compruebe si hay daños. Si tiene la más ligera duda, contacte un centro de asistencia autorizado.
- Use la herramienta sólo según las instrucciones de este manual.
- Compruebe periódicamente que los tornillos están sujetos.
- Use sólo piezas de recambio y accesorios recomendados por el fabricante.
- No intente reparar la herramienta ni acceda a las piezas internas. Contrate sólo centros de servicio autorizados.
- Este aparato no es apto para ser manejado por personas que tengan discapacidades mentales, físicas o sensoriales o falta de experiencia y/o falta de conocimiento.
- Los niños deben ser vigilados para garantizar que no juegan con el aparato.
- Las tareas de limpieza y mantenimiento no deben ser realizadas por niños.
- No deje usar nunca el aparato a niños.
- Familiarícese con los elementos de mando y el uso correcto del aparato.
- Las normativas locales pueden limitar la edad del usuario.
- Compruebe antes del uso si los cables de corriente y de extensión presentan signos de daños o desgaste. No utilice el aparato si el cable está dañado o desgastado.
- Recoloque siempre el cable hacia atrás del aparato.
- Si un cable sufre daños durante su uso, desenchufe inmediatamente el cable de conexión a la red de la toma de corriente. **NO TOQUE EL CABLE ANTES DE HABERLO DESENCHUFADO DE LA RED ELÉCTRICA**, ya que un cable dañado puede tener contacto con partes activas.
- Utilice solo alargadores de cables impermeables con un dispositivo de enchufe adecuado de clase IEC 60320-2-3.
- Solo pueden emplearse alargadores de cables tipo H05W-F, H05RN-F o IEC (60227 IEC 53, 60245 IEC 57).
- Si precisa un cable de prolongación para trabajar con el aparato para jardín, solamente deberá emplear cables con las siguientes secciones y longitudes:
 - 1,0 mm²: longitud máxima 40 m
 - 1,5 mm²: longitud máxima 60 m
 - 2,5 mm²: longitud máxima 100 m
- Observación: Al utilizar un cable de prolongación, éste deberá disponer de un conductor de protección conectado a través del enchufe con el conductor de protección de su instalación eléctrica.
- Los enchufes y acoplamientos de los cables de prolongación tienen que ser a prueba de salpicaduras.
- En superficies inclinadas el aparato siempre debe estar correctamente emplazado.
- Lleve el aparato únicamente a velocidad de paso.
- Compruebe que el dispositivo de recogida de carga colectiva no presente signos de rozadura o desgaste.
- ¡Precaución! No toque piezas móviles peligrosas antes de haber desconectado el enchufe de la red eléctrica y comprobar que todas las piezas móviles se han parado por completo.
- ¡Precaución! No utilice NUNCA la máquina en malas condiciones meteorológicas, en especial en caso de peligro por rayos.
- ¡Precaución! No ponga nunca la máquina en funcionamiento si los dispositivos y las cubiertas de protección están dañados ni sin los dispositivos de protección.
- Mantenga el alargador de cable lejos de piezas móviles peligrosas para evitar daños en el cable por contacto con piezas activas.
- No maneje nunca la máquina con los pies desnudos o con sandalias abiertas. Evite llevar ropa holgada, con cordones colgando o corbatas.
- Ponga la máquina a funcionar solo en la posición recomendada y sobre una superficie plana y resistente.

- Antes de utilizar la máquina, realice una inspección visual y asegúrese de que el mecanismo y los pernos de la trituradora, así como otros medios de fijación, estén asegurados, que la carcasa no presente daños y los dispositivos y cubiertas de protección estén en su sitio. Sustituya los componentes dañados o desgastados poco a poco para que no se pierda el equilibrio. Cambie los letreros dañados o ilegibles.
- Antes de poner en marcha la máquina, compruebe que la alimentación está vacía.
- Mantenga el cuerpo y la cara lejos de la abertura de llenado.
- Impida que su ropa, manos y otras partes del cuerpo estén cerca de la alimentación, el canal de salida o de piezas móviles.
- Cuando vaya a introducir material no se coloque jamás por encima del nivel de la base de la máquina.
- No sujete nunca la máquina por la zona de expulsión mientras esté funcionando.
- Extreme la precaución cuando alimente material en la máquina para que no caigan ninguna pieza pequeña de metal, piedras, botellas, casquillos u otros objetos extraños.
- No permita que se acumule material terminado en la zona de expulsión, ya que podría impedir una salida correcta y causar que el material volviera entrar por la abertura de llenado.
- Desconecte la máquina y el enchufe de red si la máquina se atasca antes de retirar la suciedad.
- Mantenga la fuente de energía y otros acumuladores limpios de suciedad para evitar que se dañen y un posible incendio.
- No vuelque la máquina mientras la fuente de energía siga funcionando.
- Si debe desconectar la máquina para realizar trabajos de mantenimiento, inspección, conservación o cambio de accesorios, desconecte la fuente de energía, desenchufe la máquina de la red y asegúrese de que todas las piezas móviles están paradas. Antes de realizar inspecciones, ajustes, etc., en la máquina, deje que se enfríe. Realice los mantenimientos con cuidado y manténgala limpia.
- Antes de guardar la máquina deje que se enfríe.
- Al realizar los trabajos de mantenimiento del mecanismo de la trituradora, no olvide que aunque la fuente de energía queda desconectada mediante la función de bloqueo del dispositivo de protección, el mecanismo de la trituradora puede seguir moviéndose.
- Por motivos de seguridad, reemplace las piezas desgastadas o dañadas. Utilice solo piezas de repuesto y accesorios originales.
- No intente nunca manipular la función de bloqueo del dispositivo de protección.
- Desconecte la máquina antes de colocar o retirar la bolsa colectora.

Desconecte el enchufe de la toma de corriente y asegúrese de que todas las piezas móviles se hayan parado por completo:

- antes de dejar el aspirador de hojas sin atención durante un rato,
- antes de quitar los posibles bloqueos,
- antes de comprobar el aparato, limpiarlo o realizar en él cualquier trabajo.
- Tras tocar un cuerpo extraño. Antes de reconectar la máquina y ponerla en funcionamiento, realice los pasos siguientes:
 - comprobar si hay daños;
 - reparar o cambiar piezas dañadas;
 - comprobar si hay piezas sueltas y apretarlas
- Si se aspira algún cuerpo extraño u otros desechos por descuido, detenga inmediatamente el aparato y no lo vuelva a utilizar hasta haberlo comprobado y haberse asegurado de que el aspirador de hojas se encuentra en perfecto estado de funcionamiento.
- Si la aspiradora de hojas emite ruidos extraños o empieza a vibrar anormalmente, DETÉNGALA inmediatamente y extraiga el enchufe de la toma de corriente. Asegúrese de que todas las piezas móviles se han parado por completo y busque la causa. Repare o cambie las piezas dañadas. Compruebe si hay piezas sueltas en el aparato y apríetelas antes de volver a conectar y poner en funcionamiento la máquina. Las vibraciones excesivas pueden dañar la aspiradora de hojas y causar lesiones al operador.

Uso según las normas

La aspiradora de hojarasca se utiliza exclusivamente para los siguientes trabajos:

1. La aspiradora de hojarasca sirve para aspirar hojas y trocitos de papel secos.
2. Con la función de soplado pueden agruparse hojas secas o eliminarse de los lugares de difícil acceso (p.ej. debajo de vehículos).

Como aspiradora, además actúa como trituradora, con lo cual el volumen de las hojas disminuye en una proporción de aprox. 10:1, necesitando menos espacio en el saco. al mismo tiempo, el material recogido es preparado así para ser ev. compostado.

Cualquier otro uso que no esté indicado en estas instrucciones de servicio, puede dañar la máquina y significar un serio riesgo para el operario.

Para que no se extinga la garantía y en el interés de la seguridad del producto, deben seguirse siempre las normas de seguridad.

Peligros residuales

Otros tipos de riesgos son siempre posibles, incluso si el cortasetos se utiliza correctamente.

1. En caso de generarse polvo, llevar siempre una mascarilla protectora contra el polvo.
2. Al llevar un protector de oídos, hay que poner más atención y mayor prudencia porque está limitada la percepción de los ruidos que pueden avisar de un peligro (gritos, señales acústicas o similares).
3. La utilización prolongada de la máquina puede provocar trastornos circulatorios en las manos ("enfermedad de los dedos blancos") originados por las vibraciones.

Desembalaje

Gracias a modernas técnicas de producción en masa no es probable que la herramienta eléctrica esté defectuosa o falte alguna pieza. Si encuentra alguna cosa equivocada, no use la herramienta hasta haber cambiado las piezas o corregido la avería. De no ser así pueden sufrirse graves lesiones personales.

Preparar el soplador-aspirador de vacío antes de usarlo



¡Advertencia!

El aspirador de hojas no debe usarse ni conectarse hasta haber concluido el montaje completo.

Montaje

Tubo de aspiración / de soplado (figs. 2)

- Las piezas del tubo de aspiración / de soplado deben ensamblarse antes de utilizar el aparato.

- Inserte una pieza dentro de la otra hasta que el tetón quede enclavado (4 + 5).
- Atornillar los 2 tornillos A y B.
- Deslice el tubo de aspiración / de soplado en la carcasa del motor.
- Atornillar los 2 tornillos C y D. Asegúrese de que el tubo va bien fijado a la carcasa del motor.

Montaje del saco colector de desechos (fig. 3, fig. 4)

Asegúrese antes del montaje del saco colector de desechos de que la palanca selectora de aspiración/soplado se puede desplazar sin esfuerzo y que no está bloqueada por desechos de un uso anterior

Montaje del saco colector: Enganche la bolsa colector en el gancho situado en el tubo de aspiración / de soplado (fig. 3). Acoplar el conector de la bolsa colector (E) al tubo de salida del armazón. Empujar el adaptador de la bolsa colector directamente sobre la salida hasta escuchar un "clac" (fig. 4).

Desmontaje del saco colector: Para extraer la bolsa colector, desconecte las fijaciones en orden inverso. Cuando elimine el adaptador de la salida, apriete primero los dos botones de cada lado del conector de plástico (E) y luego estire.



Atención: Desconecte la función de aspiración de la palanca selectora y desenchufe el conector de la toma de corriente.

Asa delantera

Doble hacia arriba el asa delantera (10) (fig. 4).

Montaje de la correa para los hombros (fig. 5)

El aspirador de hojas está provisto de una correa para los hombros (12) que se encuentra en el extremo superior del aspirador de hojas. La correa para los hombros debe servir para aliviar el cansancio y hacer más cómodo el uso del aspirador de hojas. LíVELO como le resulte más cómodo.

Antes del inicio (fig. 6)

Enchufe el cable de corriente a un alargado aprobado y conecte el cable de alargado (fig 6).

Conecte el aparato ahora a una fuente de alimentación de corriente que esté protegida mediante un dispositivo de protección frente a corriente de defecto (RCD) con una corriente de intensidad máxima de 30 mA.

Funcionamiento



Atención: No utilice nunca el aspirador sin el saco colector.

Poner en marcha el aspirador de hojas (figs. 9, 10 y 11)

Asegúrese antes de poner en marcha el aspirador de hojas de que el tubo intermedio de aspiración/soplado esté correctamente montado.

¡Advertencia! Asegúrese antes de seleccionar la función de aspiración o soplado de que la palanca selectora se puede desplazar sin esfuerzo y que no está bloqueada por desechos de un uso anterior. Seleccione mediante la palanca selectora en el lateral del aparato la

función de aspiración, o la función de soplado (3) y pulse el interruptor (2) para su conexión. Gire el control de velocidad (8) de „1“ a „Máx.“, si precisa mayor potencia.

Parada del aspirador de hojas. (fig. 12)

Para desconectar el aparato hay que soltar la empuñadura (2).

Uso del aspirador de hojas

No intente recoger desechos húmedos. Deje secar los restos húmedos de hojas antes de usar el aspirador de hojas. Puede usar el aspirador de hojas para soplar la suciedad de patios interiores, caminos, accesos, césped, arbustos y lindes. También puede recoger con el aparato restos de hojas, papel, pequeñas ramas y viruta de madera. Si usa el aspirador de hojas en el modo de aspiración, los desechos son aspirados hasta el saco colector de desechos a través del tubo de aspiración. Al pasar el aspirador, los desechos se triturarán un poco. Los desechos orgánicos triturados se pueden usar idealmente como cobertura orgánica para plantas.

¡Advertencia! Los objetos duros, tales como piedras, latas de hojalata, vidrio, etc., dañan el aspirador.



Importante

No utilice el aspirador de hojas para aspirar agua o suciedad muy húmeda.

No utilice nunca el aspirador sin que esté montado el saco colector de desechos.

Modo de soplado (fig. 7)

Antes de poner en marcha el aparato, examine la zona de trabajo. Retire todos los objetos o restos que puedan ser arrojados o aplastados por el aspirador de hojas o que puedan quedar enredados en éste.

Seleccione la función de soplado en la palanca selectora situada en el lateral y conecte el aparato. Apoye el aspirador de hojas sobre sus ruedas y desplácelo hacia delante. Dirija la tobera hacia la suciedad que se desea eliminar.

Otra alternativa es mantener la tobera justo sobre el suelo y balancear el aparato de un lado a otro, mientras se desplaza hacia delante, dirigiendo la tobera hacia la suciedad que se desea eliminar. Sople los desechos hasta acumularlos formando un montón y recójalos a continuación mediante la función de aspiración.

Modo de aspiración (fig. 8)

Antes de poner en marcha el aparato, examine la zona de trabajo. Retire todos los objetos o desechos que puedan ser arrojados o aplastados por el aspirador de hojas, o que puedan quedar enredados en éste. Seleccione la función de aspiración en la palanca selectora situada en el lateral y conecte el aparato. Apoye el aspirador de hojas sobre sus ruedas y desplácelo hacia delante. Dirija la tobera hacia la suciedad que se desea recoger. Otra alternativa es mantener la tobera justo sobre el suelo y balancear el aparato de un lado a otro, mientras se desplaza hacia delante, dirigiendo la tobera hacia la suciedad que se desea recoger. No presione nunca la tobera contra la suciedad. Ello puede causar una obstrucción del tubo de aspiración, lo que provocaría la reducción de potencia del aparato.

Los restos de materia orgánica, como por ejemplo las hojas caídas, contienen una gran cantidad de agua. Ésta puede causar que dichos restos húmedos queden adheridos al interior del tubo de aspiración. Deje que se sequen los restos de materia orgánica durante varios días, para que no puedan quedar adheridos al tubo.

Limpieza y almacenamiento

Asegúrese de que todas las tuercas, todos los pernos y todos los tornillos están bien apretados y, que los dispositivos de seguridad están correctamente montados.

Todas las piezas dañadas y desgastadas deben ser sustituidas para que el aspirador de hojas siga ofreciendo un funcionamiento seguro.

No deje nunca material dentro del aspirador de hojas o del saco colector de desechos. Ello puede ser peligroso para el arranque del aspirador de hojas.

Limpie meticulosamente el aspirador de hojas tras cada uso.

Asegúrese de que el aspirador de hojas está desconectado y que se ha desenchufado el conector de la toma de corriente. Extraiga y vacíe el recipiente colector de desechos. Asegúrese de que la palanca selectora de aspiración/soplado se puede desplazar sin esfuerzo y que no esté obstruida por la suciedad. Cepille los restos sueltos de suciedad alrededor del ventilador y en el interior del tubo de aspiración/soplado.

No utilice para las piezas de plástico del aspirador de hojas ningún detergente de ningún tipo.

Mantenimiento del cable de corriente

Si tiene que cambiarse el cable de corriente, lo debe hacer el fabricante, el agente del fabricante o un centro de servicio autorizado para evitar peligros por falta de seguridad.

Búsqueda de errores



Atención: Antes de intervenir el aparato, debe sacarse el enchufe de la caja de empalme.

- **El aparato no se pone en marcha:** Comprobar que el interruptor se encuentre en la posición „I“, o si el interruptor protector contra corriente de falla o algún fusible de la línea de corriente se ha desconectado. Si el aparato no arranca después de realizar esta intervención, deberá ser comprobado por un taller de servicio técnico autorizado.
- **El aparato no aspira:** Comprobar si el saco de hojarasca está lleno. En tal caso, vaciarlo. Comprobar que la palanca de la tapa desviadora se encuentre en la posición correcta. De no ser así, deberá hacer comprobar el aparato por un taller de servicio técnico autorizado.
- **El aparato no expulsa aire:** Comprobar que la palanca de la tapa desviadora se encuentre en la posición correcta. De no ser así, deberá hacer comprobar el aparato por un taller de servicio técnico autorizado.
- **La rueda del triturador está bloqueada:** comprobar si se ha aspirado un objeto demasiado grande, o si algún trozo de madera, cartón u otro objeto se ha atascado entre la rueda de aletillas y la cámara trituradora.

dora. Si la rueda trituradora permaneciese bloqueada, el aparato deberá ser comprobado por un taller de servicio técnico autorizado.

- Cuando el aparato vibre, no debe seguir utilizándose bajo ninguna circunstancia y haga comprobar el aparato por un taller de servicio técnico autorizado.

Evacuación y protección del medio ambiente

Si el aparato algún día se volviese carente de utilidad o ya no se necesite, no debe tirarse el aparato en cuestión, bajo ninguna circunstancia, a la basura doméstica, sino, evacuarlo de una forma ecológica. El aparato deberá entregarse en un punto de recogida autorizado. Las piezas de material sintético y de metal podrán así ser separadas allí y reutilizarse en la cadena de producción. Información relativa a la evacuación también puede solicitarse en las administraciones de las comunidades o urbanas corresponsables.

Condiciones de garantía

Independientemente de las obligaciones del vendedor derivadas del contrato de compra, por esta herramienta eléctrica le concedemos al comprador final la siguiente garantía:

La garantía asciende a 24 meses y empieza con la entrega que deberá ser demostrada por el comprobante de compra original. En el caso de una aplicación comercial, así como de un alquiler, el período de garantía se reduce a 12 meses. De la garantía están excluidas las piezas de desgaste y los daños que se han originado por el empleo de piezas accesorias equivocadas, reparaciones con piezas no originales, uso de la fuerza, golpe y rotura, así como una sobrecarga con intención del motor. La sustitución cubierta por la garantía se extiende únicamente a piezas defectuosas y no a aparatos completos. Reparaciones cubiertas por la garantía deberán ser efectuadas sólo por talleres autorizados o por el Servicio de Postventa de la fábrica. La garantía caducará en el caso de una intervención ajena.

Porte, costes de envío y subsiguientes corren a cargo del comprador.

Piezas de repuesto

Bolsa colectoras # 74200203

Aspirador - Soplador eléctrico HLSI 300

Datos técnicos

Margen de tensión nominal	V~	230-240
Frecuencia nominal	Hz	50
Potencia nominal	W	3000
Protección por fusibles (de acción lenta)	A	16
Velocidad	rpm	8.000 - 14.000
Velocidad de soplado	km/h	100 - 270
Rendimiento soplador de aire máx.	m ³ / min.	13,2
Volumen colector del saco	l	45
Peso sin cable	kg	3,3

Clase de protecc II/VDE 0700

El nivel de presión y de potencia sonora del aparato evaluados en A y medidos según DIN 45635, parte 1, Apéndice D, asciende a los siguientes valores:

Nivel de potencia acústica	100,3 dB(A)	[K 3,57 dB(A)]
Valor de emisión relacionado con el puesto de trabajo L _{pA} :	86,3 dB(A)	[K 3,0 dB(A)]
Vibrationen:	2,765 m/s ²	[K 1,5 m/s ²]



¡Lleve por favor protección auditiva.

La información de emisión de ruidos está de acuerdo con el equipo alemán y Seguridad de Productos de la Ley (ProdSG) y la Directiva de máquinas CE: El nivel de presión acústica en el lugar de trabajo puede sobrepasar los 80 dB(A). En este caso, el operador deberá tomar medidas de protección contra el ruido (p. ej. llevar una protección en el oído).

CEE Declaración de Conformidad



Nosotros, **ikra GmbH, Schlesierstraße 36, D-64839 Münster**, declaramos bajo responsabilidad propia que le producto **Aspirador - Soplador eléctrico HLSI 300**, a los cuales se refiere la presente declaración corresponden a las exigencias básicas de las normativa de la **2006/42/UE** (Directriz de maquinaria), **2004/108/UE** (normativa EMV), **2011/65/EU** (normativa RoHS) y **2000/14/UE** (directriz de ruidos) modificaciones incluidos. Con el fin de realizar de forma adecuada las exigencias referentes a la seguridad y a la sanidad mencionadas en las normativas de la CEE fueron consultadas las siguientes normativas y especificaciones técnicas:

EN 60335-1/A11:2014; EN 50636-2-100:2014; EN 62233:2008; EN 62321:2009
EN 55014-1/A1:2009+A2:2011; EN 55014-2/A2:2008; EN 61000-3-2/A2:2009; EN 61000-3-3:2013

Nivel de ruido medido 100,3 dB (A)

Nivel de ruido garantizado 104,0 dB (A)

Procedimiento de evaluación de conformidad según Apéndice V / Directiva 2000/14/UE

El año de construcción está impreso en el rótulo de características, y puede determinarse además por medio del número de serie consecutivo.

Münster, 06.03.2015

Gerhard Knorr, Dirección técnica: Ikra GmbH

Guarda la documentación técnica: Gerhard Knorr, Kärcherstraße 57, DE-64839 Münster

Elektrischer bladzuiger/ -blazer



NEDERLANDS





INHOUD	Page
AFBEELDINGEN	1 - 5
VEILIGHEIDSSYMBOLLEN EN INTERNATIONALE SYMBOLEN	NL-2
Algemene veiligheidsinstructies	NL-4
• Werkplek	NL-4
• Elektrische veiligheid	NL-4
• Veiligheid van personen	NL-4
• Zorgvuldige omgang met en gebruik van elektrisch gereedschap	NL-5
• Service	NL-5
• Veiligheidsaanwijzingen	NL-5
• Trek de stekker uit de wandcontactdoos	NL-7
Gebruik volgens de voorschriften	NL-8
Uitpakken	NL-8
Vorbereiding van de bladzuiger voor het gebruik	NL-8
Montage	NL-8
• Zuig-/ blaasbuis	NL-8
• Monteren van de afvalverzamelzak	NL-8
• Handgreep	NL-9
• Montage van de schouderriem	NL-9
• Voor het starten	NL-9
Bedrijf	NL-9
• Bladzuiger starten	NL-9
• Bladzuiger stoppen	NL-9
• Bladzuiger gebruiken	NL-9
• Blaasmodus	NL-9
• Zuigmodus	NL-9
Reiniging en opslag	NL-9
Onderhoud aansluiting netsnoer	NL-10
Het oplossen van problemen	NL-10
Afvalverwerking en milieubeheer	NL-10
Reparatiedienst	NL-10
Garantievoorwaarden	NL-10
Reserveonderdelen	NL-10
Technische gegevens	NL-11
EG-Conformiteitsverklaring	NL-11
Service	

VEILIGHEIDSSYMBOLEN EN INTERNATIONALE SYMBOLEN

In deze gebruiksaanwijzing worden veiligheidssymbolen alsmede internationale symbolen en pictogrammen beschreven, die mogelijk op het apparaat zijn aangebracht. Voordat men het apparaat gaat gebruiken, moeten alle veiligheidsaanwijzingen worden gelezen. Wanneer dit zuig- en blaasapparaat niet volgens de voorschriften wordt gebruikt, kunnen verwondingen door vuur en elektrische schokken het gevolg zijn, kan men snijwonden oplopen of kunnen er beschadigingen aan het apparaat optreden.

Berg deze gebruiksaanwijzing goed op!

SYMBOOL	BETEKENIS
	<p>WAARSCHUWINGSSYMBOL Wijs op risico, waarschuwingaanwijzingen of op een reden om extra voorzichtig te zijn. Kan in samenhang met andere symbolen of pictogrammen worden toegepast.</p> <p>LEES DE GEBRUIKSAANWIJZING Wanneer u zich niet aan de bedieningsaanwijzingen en de veiligheidsvoorzorgs-maatregelen in de gebruiksaanwijzing houdt, kunnen ernstige verwondingen optreden. Lees voor het starten en gebruiken van dit apparaat de gebruiksaanwijzing.</p>
	<p>LETSELRISICO! Let op weggeslingerde voorwerpen. Derde personen buiten de gevarezone houden.</p> <p>HOUD ANDERE PERSONEN OP AFSTAND WAARSCHUWING: Let er op dat niemand zich binnen een straal van 5 meter rond uw werkerrein bevindt. Dit geldt in het bijzonder voor kinderen en dieren.</p>
	<p>Bij reparaties - stekker uit het stopcontact halen</p>
	<p>Bij beschadiging of doorsnijden van de aansluitingsleiding direct de stekker uit het stopcontact halen!</p>
	<p>GEBRUIKEN EN OPBERGEN Niet bij vochtig weer gebruiken en altijd in een droge ruimte opbergen</p>
	<p>DRAAG OOG- EN OORBESCHERMERS WAARSCHUWING: Wegslingerde voorwerpen kunnen tot ernstige verwondingen aan de ogen leiden en bovenmatig lawaai kan tot het verlies van het gehoor leiden. Draag bij het gebruiken van dit apparaat oog- en oorbeschermers.</p>

SYMBOOL	BETEKENIS
	<p>WAARSCHUWING! Draaiende schoepen. Handen en voeten niet bij de opening houden als de machine nog aan is.</p> <p>WAARSCHUWING! Gevaarlijke opening. Handen en voeten niet bij de opening houden als de machine nog aan is.</p>
	<p>Beschermingsgraad II / dubbelgeïsoleerd</p>
	<p>Bevestigt de conformiteit van het elektrische gereedschap met de richtlijnen van de Europese Unie</p>
	<p>Opgelet milieubescherming! Dit apparaat mag niet bij het gewone huishoudelijke afval worden aangeboden. Het oude apparaat alleen bij een gemeentelijk of regionaal afvalverzamelstation inleveren.</p>
	<p>Gegarandeerd geluidsniveau L_{WA}</p>

Algemene veiligheidsinstructies

Opgelet! Lees alle aanwijzingen door. Fouten bij het naleven van de hiervolgende aanwijzingen kunnen elektrische schokken, branden/of ernstig ander letsel veroorzaken. Het hiervolgend gebruikte begrip „elektrisch gereedschap“ heeft betrekking op elektrisch gereedschap met netvoeding (met netsnoer) en op elektrisch gereedschap met accuvoeding (zonder netsnoer).

BEWAAR DEZE INSTRUCTIES GOED.

1)Werkplek

- Houd de plek waar gewerkt wordt schoon en opgeruimd. Door wanorde en onverlichte werkplekken kunnen ongevallen ontstaan.
- Werk met het apparaat niet in explosieve omgevingen waarin brandbare vloeistoffen, gassen of stoffen aanwezig zijn. *Elektrisch gereedschap veroorzaakt vonken die het stof of de dampen kunnen ontsteken.*
- Houd kinderen en andere personen tijdens gebruik van het elektrisch gereedschap op afstand. *Bij afleiding kunt u de controle over het apparaat verliezen.*

2)Elektrische veiligheid

- De stekker van het apparaat moet in het stopcontact passen. De stekker mag op geen enkele manier worden veranderd. **Gebruik geen adapterstekkers samen met geaarde apparaten.** *Onveranderde stekkers en passende stopcontacten verminderen de kans op een elektrische schok.*
- Vermijd lichaamscontact met geaarde oppervlakken zoals van buizen, verwarmingen, fornuizen en koelkasten. *Er bestaat een verhoogde kans op een elektrische schok wanneer uw lichaam geaard is.*
- Houd het apparaat uit de buurt van regen. *Het binnendringen van water in een elektrisch apparaat verhoogt de kans op een elektrische schok.*
- Gebruik het snoer niet voor andere doeleinden, bijv. om het apparaat te dragen, op te hangen of om de stekker uit het stopcontact te trekken. Houd het snoer uit de buurt van hitte, olie, scherpe randen of bewegende onderdelen van

het apparaat. *Beschadigde of verwarde snoeren verhogen de kans op een elektrische schok.*

- **Als u buiten werkt met elektrisch gereedschap, gebruik dan alleen verlengsnoeren die ook voor buiten zijn toegelaten.** *Gebruik van een voor buiten geschikt verlengsnoer vermindert de kans op een elektrische schok.*

3)Veiligheid van personen

- Wees alert, let goed op wat u doet en gebruik uw gezond verstand bij het werken met elektrisch gereedschap. **Gebruik het apparaat niet, als u moe bent of onder invloed staat van drugs, alcohol of medicijnen.** *Eén onoplettend moment bij gebruik van het apparaat kan tot ernstig letsel leiden.*
- **Draag een persoonlijke beschermrusting en altijd een veiligheidsbril.** *Het dragen van een persoonlijke beschermrusting zoals stofmasker, veiligheidsschoenen met antislipzool, helm of gehoorbescherming, al naargelang de toepassing van het elektrisch gereedschap, vermindert de kans op letsel.*
- **Voorkom onbedoeld aanzetten.** **Overtuig uzelf ervan dat de schakelaar in de stand „UIT“ staat alvorens de stekker in het stopcontact te steken.** *Als u bij het dragen van het apparaat de vinger aan de schakelaar hebt of het apparaat ingeschakeld aan het stroomnet aansluit, kan dit tot ongelukken leiden.*
- **Verwijder instelgereedschap of sleutels alvorens het apparaat in te schakelen.** *Gereedschap of sleutels die zich in een draaiend deel van het apparaat bevinden, kunnen tot letsel leiden.*
- **Overschat uzelf niet.** **Zorg ervoor dat u stevig staat en op elk moment uw evenwicht behoudt.** *Daardoor kunt u het apparaat in onverwachte situaties beter controleren.*
- **Draag geschikte kleding.** **Draag geen wijde kleding of sieraden.** **Houd haren, kleding en handschoenen uit de buurt van bewegende delen.** *Losse kleding, sieraden of lang haar kunnen door bewegende delen worden gegrepen.*

- **Als stofzuig- en opvanginrichtingen gemonteerd kunnen worden, overtuig uzelf er dan van dat deze aangesloten zijn en juist worden ingezet.** *Gebruik van deze inrichtingen vermindert gevaren door stof.*

4)Zorgvuldige omgang met en gebruik van elektrisch gereedschap

- **Belast het apparaat nooit te zwaar.** *Gebruik voor uw werkzaamheden het daarvoor bestemde elektrische gereedschap. Met het juiste elektrische gereedschap werkt u beter en veiliger zolang u binnen de aangegeven capaciteit werkt.*
- **Gebruik geen elektrisch gereedschap waarvan de schakelaar defect is.** *Elektrisch gereedschap dat niet meer in- en uitgeschakeld kan worden, is gevaarlijk en moet gerepareerd worden.*
- **Trek de stekker uit het stopcontact voordat u het apparaat instelt, toebehoren vervangt of het apparaat weglegt.** *Deze voorzorgsmaatregel voorkomt onbedoeld starten van het apparaat.*
- **Bewaar ongebruikt elektrisch gereedschap buiten bereik van kinderen. Laat geen personen het apparaat gebruiken die er niet vertrouwd mee zijn of die deze instructie niet hebben gelezen.** *Elektrisch gereedschap is gevaarlijk wanneer het door onervaren personen wordt gebruikt.*
- **Verzorg het apparaat goed. Controleer of bewegende onderdelen correct werken en niet klemmen, of delen gebroken of zo beschadigd zijn dat hierdoor de werking van het apparaat negatief beïnvloed is. Laat beschadigde delen voor gebruik van het apparaat repareren.** *Veel ongelukken worden veroorzaakt door slecht onderhouden elektrisch gereedschap.*
- **Houdt snijgereedschap scherp en schoon.** *Zorgvuldig verzorgd snijgereedschap met scherpe snijranden klemt minder en is gemakkelijker te handelen.*
- **Gebruik elektrisch gereedschap, toebehoren, inzetgereedschap enz. overeenkomstig deze instructies en zo, zoals voor dit speciale type apparaat is voorzien.** *Houd daarbij rekening met de arbeidsomstandigheden en de uit te voe-*

ren taak. Het gebruik van elektrisch gereedschap voor andere dan de bedoelde toepassingen kan tot gevaarlijke situaties leiden.

5)Service

- **Laat het apparaat alleen door gekwalificeerd personeel en alleen met originele vervangende onderdelen repareren.** *Daarmee wordt gewaarborgd dat de veiligheid van het apparaat behouden blijft.*

Aanvullende veiligheidsvoorschriften voor bladzuiger met blaasfunctie

- Draag altijd een passende, persoonlijke veiligheidsuitrusting als u het apparaat bedient om letsel aan gezicht, ogen, handen, voeten, hoofd of gehoorschade te vermijden. Draag een veiligheidsbril resp. gezichtsbescherming, hoge laarzen resp. stevig schoeisel, lange broek, werkhandschoenen, veiligheidshelm en gehoorbescherming.
- Schakel het apparaat nooit in als het verkeerd om staat of als het niet in de juiste werkpositie staat.
- Schakel de motor uit en trek de stekker er uit als het apparaat niet wordt gebruikt, zonder toezicht wordt achtergelaten, wordt gereinigd, wordt vervoerd of als de verlengkabel geknikt of beschadigd is.
- Gebruik het apparaat nooit als andere personen, met name kinderen of huisdieren in de nabijheid zijn. Schakel het apparaat uit als personen resp. dieren in de nabijheid komen. Houd tijdens de werkzaamheden met het apparaat een veiligheidsafstand in acht van minstens 5 meter tot personen resp. dieren.
- Richt de blaaspijp nooit op personen of dieren in directe nabijheid. Blaas voorwerpen/ vuil nooit in de richting van personen of dieren in directe nabijheid. De gebruiker is verantwoordelijk voor ongevallen of gevaren, die ontstaan tegenover derden of hun eigendommen.
- Bedien het apparaat of de stekker nooit met natte handen en gebruik het apparaat nooit in de regen.
- Gebruik uitsluitend een verlengsnoer die geschikt en toegestaan is voor gebruik buitenshuis. Houd het snoer uit de buurt van hitte, olie en scherpe objecten.

- Let op dat het verlengsnoer dusdanig is beveiligd dat deze tijdens het gebruik niet onvoorzien los kan raken van de stekker van het apparaatsnoer.
- Zorg dat alle luchtinlaatopeningen en de blaaspomp vrij zijn van stof, pluizen, haar en overig materiaal waardoor een vermindering van de luchtstroom kan ontstaan.
- Zorg bij het gebruik van het apparaat dat u uw evenwicht behoudt en stevig staat.
- Gebruik het apparaat niet in gesloten of slecht geventileerde ruimtes of in de nabijheid van licht ontvlambare en/of explosiegevoelige stoffen (vloeistoffen, gassen, stoffen).
- Laat u niet afleiden en concentreert u zich op uw werkzaamheden. Ga verstandig te werk. Werk nooit met het apparaat als u moe of ziek bent of na het gebruik van alcohol of overige drugs of medicijnen.
- Gebruik het apparaat niet als u uw haar los draagt of sieraden draagt. Bind lang haar bij elkaar en doe loshangende sieraden af.
- Let op dat de bladzuiger geen brandende of gloeiende materialen als as, sigarettenpeuken enz. opneemt.
- Probeer nooit om breekbare objecten van glas, kunststof, porselein enz. op te nemen.
- Gebruik het apparaat niet in opzuigmodus zonder goed aangebrachte opvangzak.
- Gebruik de bladzuiger niet op paden met kiezelsteentjes of split, niet in de blaas- maar ook niet in de opzuigmodus.
- Gebruik het apparaat alleen bij helder daglicht of bij voldoende helder kunstlicht.
- Als het apparaat niet in gebruik is, legt u het op een droge locatie buiten het bereik van kinderen.
- Koppel het apparaat na gebruik los van de stroomvoorziening en controleer het op schade. Als u ook slechts enige twijfel heeft betreffende de staat van het apparaat, dient u deze te laten controleren door een geautoriseerde werkplaats.
- Gebruik het apparaat uitsluitend in overeenstemming met de in deze handleiding omschreven instructies.
- Controleer of alle schroeven goed zijn aangedraaid.
- Gebruik uitsluitend de aanbevolen reserveonderdelen en accessoires van de fabrikant.
- Probeer niet het apparaat zelf te repareren of toegang tot de interngelegen onderdelen te verkrijgen. Breng het apparaat hiervoor naar een geautoriseerde werkplaats.
- Dit apparaat is niet bestemd om te worden bediend door personen met beperkt fysiek, motoriek of geestelijk vermogen of met gebrekkige ervaring en/of kennis.
- Kinderen moeten onder toezicht staan, zodat ze niet met het apparaat kunnen gaan spelen.
- Het reinigen en onderhoud mag niet door kinderen worden uitgevoerd.
- Laat het apparaat nooit gebruiken door kinderen.
- Zorg dat u vertrouwd bent met de bedieningselementen en het correcte gebruik van het apparaat.
- Wettelijke bepalingen kunnen de leeftijd van de bediener beperken.
- Controleer voor gebruik het netsnoer of verlengsnoer op eventuele schade en slijtage. Gebruik het apparaat niet als het snoer is beschadigd of is versleten.
- Geleid het snoer van achteren weg van het apparaat.
- Als een snoer tijdens het gebruik wordt beschadigd, dient u onmiddellijk het netsnoer los te koppelen uit de wandcontactdoos. **RAAK DE KABEL PAS AAN ALS DEZE VAN DE STROOMVOORZIENING IS LOSGEKOPPELD**, omdat de beschadigde kabel actieve delen kan geleiden.
- Gebruik uitsluitend een weersbestendige verlengkabel met een IEC 60320-2-3 overeenkomstige aansluiting.
- Er mogen uitsluitend verlengkabels worden gebruikt van het type H05W-F, H05RN-F of IEC (60227 IEC 53, 60245 IEC 57).
- Als u een verlengkabel voor het tuingereedschap gebruikt, neem dan een kabel met de volgende aderdiameter:
 - 1,0mm²: maximale lengte 40m
 - 1,5mm²: maximale lengte 60m
 - 2,5mm²: maximale lengte 100m
- Opmerking: Als u een verlengkabel gebruikt, moet deze (zoals bij de veiligheidsvoorschriften beschreven) een aardedraad bezitten die via de stekker met de aardedraad van uw elektrische installatie verbonden is.
- Netstekers en koppelingen van verlengkabels moeten beveiligd zijn tegen spatwater.

- Let op dat u stevig staat als u op een schuine helling staat.
- Gebruik het apparaat uitsluitend in looptempo.
- Controleer de opvanginrichting voor vreemde voorwerpen op slijtage of schade.
- Waarschuwing! Raak gevaarlijke, bewegende delen pas aan op het moment dat de stekker volledig is losgekoppeld en de bewegende onderdelen volledig tot stilstand zijn gekomen.
- Waarschuwing! Gebruik de machine NOOIT bij slechte weersomstandigheden, met name niet bij onweer!
- Waarschuwing! Gebruik de machine nooit met gebrekkige veiligheidsinrichtingen of -afdekkingen of zonder veiligheidsinrichtingen.
- Houd de verlengkabel uit de buurt van gevaarlijke, bewegende onderdelen om schade aan de kabels te vermijden, die kunnen leiden tot het aanraken van functionerende onderdelen.
- Gebruik de machine nooit als u op blote voeten of sandalen loopt. Vermijd het dragen van loszittende kleding of kleding met losse banden of dassen.
- Gebruik de machine in de geadviseerde positie en uitsluitend op een stevig, vlak oppervlak.
- Voer voor het gebruik altijd een visuele inspectie uit om vast te stellen of het hakselmechanisme, de bouten van het hakselmechanisme en andere bevestigingsmiddelen geborgd zijn, dat de behuizing onbeschadigd is en dat de veiligheidsinrichtingen en -afdekkingen beschikbaar zijn. Vervang versleten of beschadigde componenten in sets om de balans te bewaren. Vervang beschadigde of onleesbare teksten.
- Zorg voor het starten van de machine dat de aanvoer leeg is.
- Houd uw gezicht en uw lichaam uit de vulopening.
- Let op dat handen, andere lichaamsonderdelen of kleding niet in de aanvoer, in het uitwerpkanaal of in de nabijgelegen bewegende onderdelen kunnen geraken.
- Sta bij het aanvoeren van materiaal nooit op een hoger vlak dan het grondvlak van de machine.
- Verblijf bij het gebruiken van de machine niet in de uitwerpzona.
- Wees bij het aanvoeren van materiaal in de machine uiterst voorzichtig zodat er geen metalen deeltjes, stenen, flessen, blikjes of andere vreemde voorwerpen worden aangevoerd.
- Let op dat het verwerkte materiaal zich niet in het uitwerpgedeelte ophoopt, omdat dit het juist uitvoeren kan hinderen en het materiaal opnieuw kan worden ingevoerd via de vulopening.
- Schakel de machine uit en koppel de stekker los; als de machine verstopt raakt, dient u het obstakel te verwijderen.
- Zorg dat de energiebron verschoond blijft van vreemde obstakels en overige verzamelingen om een beschadiging hieraan of een mogelijke brand te vermijden.
- Kantel de machine niet zolang de energiebron actief is.
- Als de machine voor instandhouding, inspectie, het bewaren of voor het verwisselen van accessoires wordt gestopt, schakelt u de energiebron uit, koppelt u de machine los van de stroomvoorziening en controleert u of alle bewegende onderdelen stilstaan. Laat de machine voor inspecties, instellingen enz. afkoelen. Zorg dat de machine zorgvuldig wordt onderhouden en schoon blijft.
- Laat de machine voor opslag altijd afkoelen.
- Let op dat bij de instandhouding van het hakselmechanisme de energiebron door de vergrendelingsfunctie van de veiligheidsinrichting is uitgeschakeld, en dat het hakselmechanisme nog altijd kan worden bewogen.
- Vervang om wille van veiligheidsredenen versleten of beschadigde onderdelen. Gebruik uitsluitend originele reserveonderdelen en accessoires.
- Probeer nooit de vergrendelingsfunctie van de veiligheidsinrichting te omzeilen.
- Schakel de machine uit voor het plaatsen of verwijderen van de opvangzak.

Trek de stekker uit het stopcontact en controleer of alle bewegende onderdelen volledig tot stilstand zijn gekomen:

- voordat u de bladzuiger zonder toezicht achter laat,
- voordat u eventuele blokkeringen verwijdert,
- voordat u het apparaat controleert, reinigt, of eventuele werkzaamheden aan het apparaat gaat uitvoeren.

- Na het raken van een vreemd voorwerp. Voer de volgende stappen uit voordat u de machine opnieuw start en gebruikt:
 - controleer op schade;
 - vervang beschadigde onderdelen of repareer deze;
 - controleer op losse onderdelen en bevestiging.
- Als een vreemd voorwerp of ander afval per ongeluk in de bladzuiger is terechtgekomen, moet u het apparaat direct stilzetten, en gebruikt u het pas weer nadat u hebt gecontroleerd en u zeker weet dat de bladzuiger zich in een veilige bedrijfsstatus bevindt.
- Als de bladzuiger ongewone geluiden maakt of ongewoon begint te trillen, **STOPT** u het apparaat direct, trekt u de stekker uit de wandcontactdoos. Controleer of alle bewegende onderdelen volledig tot stilstand zijn gekomen en achterhaal de oorzaak. Vervang of repareer de beschadigde onderdelen. Controleer het apparaat op losse onderdelen en haal deze aan voordat u de machine opnieuw start en gebruikt. Door overmatig trillen kan de bladzuiger worden beschadigd en kan de gebruiker letsel oplopen.

Gebruik volgens de voorschriften

De bladzuiger/blazer wordt uitsluitend op de beide volgende manieren gebruikt:

1. Als bladzuiger doet hij dienst voor het opzuigen van droge bladeren en stukjes papier.
2. Als bladblazer doet hij dienst om droge bladeren bijeen te verzamelen resp. van moeilijk toegankelijke plaatsen te verwijderen (bijv. onder voertuigen).

In de opzuigmodus werkt hij bovendien als shredder, waardoor het volume van de bladeren in een verhouding van ongeveer 10:1 verkleind wordt en er minder ruimte in de opvangzak in beslag wordt genomen en het opgevangen materiaal gelijktijdig voor een eventuele compostering wordt geprepareerd.

Elke manier van gebruiken van dit apparaat die van de aanwijzingen in deze gebruiksaanwijzing afwijkt, kan schade aan het apparaat ten gevolge hebben en een ernstig risico opleveren voor degene die het apparaat bedient. Teneinde uw recht op garantie te waarborgen en in het belang van de productveiligheid,

dient u zich beslist aan de veiligheidsvoorschriften te houden.

Restrisico's

Ook bij correct gebruik van de uitrusting blijven restrisico's aanwezig, die niet kunnen worden uitgesloten.

1. Bij stofontwikkeling altijd een stofmasker dragen.
2. Bij gebruik van gehoorbeschermers moet extra omzichtig en bedachtzaam worden gewerkt – omdat geluiden die op gevaar wijzen (schreeuwen, alarmsignalen d.) minder goed hoorbaar zijn.
3. Langdurig gebruik van het motorapparaat kan leiden tot door trillingen veroorzaakte doorbloedingsstoornissen aan de handen ("witte vingers").

Uitpakken

Als gevolg van moderne technieken voor massaproductie is het onwaarschijnlijk dat uw gereedschap defect is of dat er een onderdeel ontbreekt. Als dit toch het geval is dan het gereedschap niet gebruiken totdat de onderdelen zijn vervangen of de storing is verholpen. Doet u dit niet dan kan dit leiden tot ernstig persoonlijk letsel.

Vorbereitung van de bladzuiger voor het gebruik



Waarschuwing!

De bladzuiger mag pas na volledige montage worden gebruikt of ingeschakeld.

Montage

Zuig-/ blaasbuis (Afb. 2)

- De onderdelen van de zuig-/blaasbuis moeten vóór het gebruik van het apparaat gemonteerd worden.
- Schuif de beide onderdelen vast in elkaar tot de erin verwerkte neus vast klikt (4 + 5).
- Draai de 2 schroeven A en B in.
- Schuif de zuig-/blaasbuis in het motorhuis.
- Draai de 2 schroeven C en D in. Let erop dat de zuig-/blaasbuis vast in het motorhuis zit.

Monteren van de afvalverzamelzak (afb. 3 en 4)

Controleer voor de montage van de afvalverzamelzak of u de zuig-/blaaskeuzehendel eenvoudig kunt bedienen en niet door afval van een vorig gebruik wordt geblokkeerd.

Opbouwen van de verzamelzak: Haak de opvangzak aan de haak aan de zuig-/blaasbuis vast (Afb. 3). Monteer de opvangzak (E) aan de afvoerbuis. Duw de vangzak op de afvoerbuis totdat deze in positie "klikt" (fig. 4).

Demonteren van de verzamelzak: Om de opvangzak te verwijderen, kunt u de bovenstaande handelingen her-

halen. Bij het verwijderen van de vangzak de aansluiting aan beide zijde indrukken (E).



Let op: Schakel de zuigfunctie op de keuzehendel uit en trek eerst de stekker uit de wandcontactdoos.

Handgreep

Klap de voorste handgreep (10) omhoog (afb. 4).

Montage van de schouderriem (afb. 5)

De bladzuiger is voorzien van een schouderriem (12), die zich bovenop de bladzuiger bevindt. De schouderriem dient ervoor om vermoeidheidsverschijnselen te beperken en het gebruik van de bladzuiger comfortabeler te maken. Draag de riem nooit diagonaal over de schouder en borst, maar over één schouder. Hierdoor kunt u bij gevaar het apparaat snel van het lichaam verwijderen.

Voor het starten (afb. 6)

Sluit het netsnoer met een goedgekeurd verlengsnoer; Extensie kabel aan op de netvoeding. Verlengkabel in de Zugentlastungshaken haak (afb. 6).

Sluit het apparaat alleen aan op een stroomvoorziening die met een aardlek beveiligingsvoorziening (RCD) met een triggerstroom van max. 30 mA is beveiligd.

Bedrijf



Let op: De bladzuiger mag uitsluitend worden ingeschakeld met gemonteerde opvangzak!

Bladzuiger starten (afb. 9, 10 en 11)

Controleer voor het starten van de bladzuiger of de zuig-/blaasbuis juist is gemonteerd.

Waarschuwing! Controleer voor het kiezen van de zuig- of blaasfunctie of de keuzehendel eenvoudig te bedienen is en niet door afval van een vorige keer wordt geblokkeerd. Kies met de keuzehendel (3) aan de zijkant van het apparaat de zuig- of blaasfunctie en druk op de schakelaar om de bladzuiger in te schakelen (2). Draai de snelheidsbesturing (8) van "1" op "Max.", als u meer vermogen wenst.

Bladzuiger stoppen (afb. 12)

Voor het uitschakelen van het apparaat hoeft u alleen de schakelaar los te laten (2).

Bladzuiger gebruiken

Probeer geen nat afval op te nemen. Laat natte bladeren enz. eerst drogen voordat u de bladzuiger gebruikt. U kunt de bladzuiger gebruiken voor het wegblazen van vuil op binnenplaatsen, wegen, opritten, grasvelden, struikjes en afgrenzingen. Daarnaast kunt u met het apparaat bladeren, papier, kleine takjes en houten spaanders opnemen. Als u de bladzuiger in zuigmodus gebruikt, zal het afval via de zuigbuis in de afvalverzamelzak worden opgezogen. Bij het passeren van de zuigventilator wordt het afval deels verpulverd. Verpulverd organisch afval kan ideaal worden gebruikt als mulch voor planten.

Waarschuwing! Harde voorwerpen, bijv. stenen, blikjes, glas enz. beschadigen de zuigventilator.



Belangrijk

Gebruik de bladzuiger niet voor het opzuigen van water of zeer nat vuil.

Gebruik de zuigventilator niet zonder gemonteerde afvalverzamelzak.

Blaasmodus (afb. 7)

Controleer het werkbereik voor dat u begint. Verwijder alle voorwerpen of afval die door de bladzuiger kunnen worden weggeslingerd of bekneld kunnen worden of kunnen vastlopen.

Kies de blaasfunctie met de keuzehendel aan de zijkant van het apparaat en schakel het apparaat in. Ondersteun de bladzuiger op de wieltjes en beweeg deze naar voren. Richt het mondstuk hierbij op het te verwijderen vuil.

Als alternatief kunt u het mondstuk direct boven de vloer houden en het apparaat van links naar rechts zwingen, terwijl u zich voorwaarts beweegt en het mondstuk op het te verwijderen vuil richt. Blaas het afval tot een grote hoop en neem deze vervolgens op met de zuigfunctie.

Zuigmodus (afb. 8)

Controleer het werkbereik voor dat u begint. Verwijder alle voorwerpen of afval die door de bladzuiger kunnen worden weggeslingerd of bekneld kunnen worden of kunnen vastlopen.

Kies de zuigfunctie met de keuzehendel aan de zijkant van het apparaat en schakel het apparaat in. Ondersteun de bladzuiger op de wieltjes en beweeg deze naar voren. Richt het mondstuk hierbij op het op te nemen vuil. Als alternatief kunt u de bladzuiger direct boven de vloer houden en het apparaat van links naar rechts zwingen, terwijl u zich voorwaarts beweegt en het mondstuk op het op te nemen vuil richt. Druk het mondstuk niet in het vuil. Dit leidt tot verstopping van de aanzuigbuis en beperkt het vermogen van het apparaat.

Organische stoffen, zoals bijv. bladeren, bevatten een grote hoeveelheid water. Hierdoor kan dit aan de binnenzijde van de zuigbuis blijven hangen. Laat de organische stoffen eerst enkele dagen drogen zodat ze niet aan de buis blijven hangen.

Reiniging en opslag

Controleer of alle moeren, bouten en schroeven goed zijn aangedraaid en of alle veiligheidsvoorzieningen juist zijn gemonteerd.

Alle beschadigde en versleten onderdelen moeten worden vervangen, zodat de bladzuiger gebruiksklaar blijft.

Laat nooit materiaal achter in de bladzuiger of afvalverzamelzak. Dit kan gevaarlijk zijn als u de bladzuiger start.

Reinig de bladzuiger na gebruik grondig.

Controleer of de bladzuiger is uitgeschakeld en of de stekker uit het stopcontact is gehaald. Verwijder en leeg de afvalverzamelhouder. Controleer of de zuig-/blaaskeuzehendel eenvoudig kan worden bediend en niet door vuil wordt belemmerd. Borstel het losse vuil om het mondstuk en het binnenste van de zuig-/blaasbuis weg.

Gebruik voor de kunststofonderdelen van de bladzuiger geen enkel reinigingsmiddel.

Onderhoud aansluiting netsnoer

Het netsnoer mag alleen vervangen worden door de fabrikant.

Het oplossen van problemen



Waarschuwing! Haal altijd de stekker uit het stopcontact voordat u begint met werkzaamheden aan de machine.

- **De machine start niet:** controleer of de schakelaar op "I" staat; controleer of de aardlekschakelaar niet wordt uitgeschakeld en dat er geen zekeringen zijn doorgebrand. Als de machine nog steeds niet start dit laten controleren door een geautoriseerde servicemonteur.
- **De machine zuigt niet:** controleer of de vangzak vol zit. Als dit het geval is deze legen; controleer of de schakelaar op de juiste positie staat, als de machine nog steeds niet werkt dit laten controleren door een geautoriseerde servicemonteur.
- **De machine blaast niet:** controleer of de schakelaar op de juiste positie staat, als de machine nog steeds niet werkt dit laten controleren door een geautoriseerde servicemonteur.
- **De versnipperaar is geblokkeerd:** controleer of er een te groot object vast zit; een stuk hout, karton of iets anders wat tussen zuigmond en versnipperaar vast zit. Als de machine nog steeds vast zit dit laten controleren door een geautoriseerde servicemonteur.
- Als de machine meer als gebruikelijk trilt, deze direct uitschakelen. Laat de machine controleren door een geautoriseerde servicemonteur.

Verwijdering en milieubescherming

Wanneer uw apparaat op zeker moment niet meer te gebruiken is of wanneer u het niet meer nodig heeft, gooi het apparaat dan nooit weg bij het gewone huis-, tuin- en keukenafval, maar verwijder het overeenkomstig de milieuvorschriften.

Bied het apparaat bij een recyclingbedrijf aan. Kunststof onderdelen en metalen onderdelen kunnen hier worden gescheiden en voor hergebruik geschikt worden gemaakt. Informatie hierover kunt u ook krijgen bij uw gemeente.

Reparatiedienst

Reparaties aan elektrowerktuigen mogen alleen door een elektrovakman uitgevoerd worden. Omschrijft U alstublieft bij de inzending voor een reparatie de door U vastgestelde fouten.

Garantievoorwaarden

Voor dit elektrisch apparaat geven wij onafhankelijk van de verplichtingen die de handelaar volgens de koopovereenkomst ten opzichte van de eindafnemer heeft, als volgt garantie:

De garantieperiode bedraagt 24 maanden en begint bij de overdracht, welke door een originele koopbon bewezen moet kunnen worden. Bij commerciële toepassing alsook bij verhuur is de garantie beperkt tot 12 maanden. Uitzonderd van de garantie zijn de slijtbare onderdelen en de schades die ontstaan zijn door het gebruik van verkeerde accessoires, door reparaties met onderdelen die niet origineel bij dit apparaat horen, door gebruik van geweld, door slag en breuk, alsook door opzettelijke overbelasting van de motor. Inruil op basis van de garantie heeft enkel betrekking op de defecte onderdelen, niet op complete apparaten. Reparaties die met de garantie samenhangen, mogen alleen worden verricht door goedgekeurde werkplaatsen of door de klantenservice van de fabriek. Bij reparaties door anderen vervalt de garantie.

Portokosten, verzendkosten en bijkomende kosten komen ten laste van de koper.

Reserveonderdelen

Vangzak # 74200203

Elektrischer bladzuiger/ -blazer HLSI 300

Technische gegevens

Nominale spanning	V~	230-240
Nominale frequentie	Hz	50
Nominaal ingangsvermogen	W	3000
Beveiliging (langzaam)	A	16
Toerental	omv./min	8.000 -14.000
Blaassnelheid	km/u	100 - 270
Max. luchtblaasvermogen	m ³ / min	13,2
Opvangvolume van de opvangzak	l	45
Gewicht	kg	3,3

 Veiligheidsklasse II/VDE 0700

Het met A beoordeelde geluidsdruk- en geluidsvermogensniveau van het apparaat, gemeten volgens DIN 45635 Part 1, Appendix D:

Geluidsvermogensniveau	100,3 dB(A)	[K 3,57 dB(A)]
Emissiewaarde L _{pA} m.b.t. de werkplek:	86,3 dB(A)	[K 3,0 dB(A)]
Vibratie max	2,765 m/s ²	[K 1,5 m/s ²]



Gehoorgeschermdragen s.v.p.!

Het geluidsdrukniveau aan de arbeidsplaats kan 80 dB (A) overschrijden. In dit geval zijn geluidsisolatiemaatregelen voor de bediener noodzakelijk (bijv. dragen van een gehoorbescherming).

EG-Conformiteitsverklaring



Wij, **Ikra GmbH, Schlesierstraße 36, 64839 Münster**, verklaren enig in verantwoording, dat het product **Elektrische bladblazer/zuiger HLSI 300**, waarop deze verklaring betrekking heeft, beantwoordt aan de van toepassing zijnde fundamentele veiligheids- en gezondheidseisen van de Richtlijn **2006/42/EG** (machinerichtlijn), **2004/108/EG** (EMV-Richtlijn), **2011/65/EU** (RoHS-Richtlijn) en **2000/14/EG** (geluidsrichtlijn). Voor de desbetreffende tenuitvoerlegging van de in de Richtlijnen genoemde veiligheids- en gezondheidseisen is rekening gehouden met de volgende normen en/of technische specificaties:

EN 60335-1/A11:2014; EN 50636-2-100:2014; EN 62233:2008; EN 62321:2009
EN 55014-1/A1:2009+A2:2011; EN 55014-2/A2:2008; EN 61000-3-2/A2:2009; EN 61000-3-3:2013

Gemeten geluidsvermogensniveau 100,3 dB (A)
Gegarandeerd geluidsvermogensniveau 104,0 dB (A)

Procedure voor conformiteitsbeoordeling volgens appendix V / Richtlijn 2000/14/EG

Het bouwjaar staat op het identificatieplaatje vermeld en kan bovendien vastgesteld worden op basis van de oplopende serienummering.

Münster, 06.03.2015

Gerhard Knorr, Technisch management Ikra GmbH

Technische documentatie gedeponneerd bij: Gerhard Knorr, Kärcherstraße 57, D-64839 Münster

Elektrický vysavač/foukač







ČESKY





Obsah	Strana
Obrázky	1 - 5
Bezpečnostní a mezinárodní symboly	CZ-2
Bezpečnostní pokyny	CZ-4
• Pracovní oblast	CZ-4
• Elektrická bezpečnost	CZ-4
• Osobní bezpečnost	CZ-4
• Používání a ošetřování elektrického nářadí	CZ-5
• Servis	CZ-5
• Dodatečné bezpečnostní předpisy pro vysavače listů s foukací funkcí	CZ-5
• Vytáhněte zástrčku napájecího kabelu ze zásuvky	CZ-7
Použití podle určení	CZ-7
Vybalení	CZ-8
Příprava vysavače listů před použitím	CZ-8
Montáž	CZ-8
• Sací/foukací trubka	CZ-8
• Montáž sběrného vaku na odpad	CZ-8
• Přední rukojeť	CZ-8
• Montáž ramenního popruhu	CZ-8
• Před nastartováním	CZ-8
Provoz	CZ-8
• Spuštění vysavače listů	CZ-8
• Zastavení vysavače listů	CZ-8
• Použití vysavače listů	CZ-8
• Režim foukání	CZ-9
• Režim sání	CZ-9
Čištění a skladování	CZ-9
Výměna síťového kabelu	CZ-9
Hledání poruch	CZ-9
Likvidace a ochrana životního prostředí	CZ-9
Opravy	CZ-9
Záruční podmínky	CZ-9
Náhradních dílů	CZ-10
Technické údaje	CZ-10
ES Prohlášení o shodě	CZ-10
Služba	

Bezpečnostní a mezinárodní symboly

V tomto návodu k použití jsou popsány bezpečnostní symboly, jako i mezinárodní symboly a piktogramy, které se mohou nacházet na přístroji. Před použitím tohoto přístroje si musíte přečíst všechna bezpečnostní upozornění. Při použití tohoto foukacího a sacího přístroje nikoliv podle uvedených pokynů, může dojít k poranění ohněm, k zasažení elektrickým proudem, k pořežení, nebo k věcným škodám.

Tento návod k použití si dobře uložte !

SYMBOL	VÝZNAM
	<p>SYMBOL VÝSTRAHY Označuje nebezpečí, výstražná upozornění, nebo důvod ke zvláštní opatrnosti. Může být použitý společně s jinými symboly nebo piktogramy.</p> <p>PŘEČTĚTE SI NÁVOD K POUŽITÍ Nebudete-li dodržovat upozornění k obsluze a bezpečnostní upozornění uvedená v návodu k použití, může dojít k těžkým úrazům. Před uvedením přístroje do provozu si přečtěte návod k použití.</p>
	<p>NEBEZPEČÍ PORANĚNÍ! Dávejte pozor na přístrojem odmrštěné předměty. Udržujte kolem stojící osoby v bezpečné vzdálenosti.</p> <p>DODRŽUJTE ODSTUP OD OKOLOSTOJÍCÍCH OSOB Výstraha: Dbejte na to, aby se do vzdálenosti 5 m okolo pracovní oblasti nikdo nezdržoval. To platí obzvláště pro děti a zvířata.</p>
	<p>Při opravě – vytáhněte síťový přívod ze zásuvky!</p>
	<p>Při poškození přívodního elektrického kabelu nebo prodlužovacího kabelu ihned vytáhněte elektrickou zástrčku ze zásuvky.</p>
	<p>POUŽITÍ A SKLADOVÁNÍ Nepoužívejte přístroj při vlhkém počasí a skladujte jej vždy v suchých místnostech.</p>
	<p>NOSTE OCHRANU OČÍ A SLUCHU Výstraha: Odhozené předměty mohou zapříčinit těžká zranění očí, nadměrný hluk může vést ke ztrátě sluchu. Proto při provozu tohoto přístroje noste ochranu očí a sluchu.</p>

SYMBOL	VÝZNAM
	<p>ROTUJÍCÍ LOPATKOVÁ KOLA ! U běžícího přístroje nevkládejte do otvorů ruce a nohy.</p> <p>NEBEZPEČNÝ ZÁCHYTNÝ OTVOR Do tohoto otvoru nevkládejte u běžícího přístroje ruce a nohy .</p>
	<p>Třída ochrany II</p>
	<p>Potvrzuje shodu elektrického nářadí se směrnicemi Evropských společenství.</p>
	<p>POZOR OCHRANA ŽIVOTNÍHO PROSTŘEDÍ ! Tento přístroj se nesmí likvidovat společně s domovním/komunálním odpadem. Vysloužilý přístroj je zapotřebí odevzdat ve sběrně, zabývající se ekologickou likvidací.</p>
	<p>Zaručená hladina akustického výkonu LWA</p>

Bezpečnostní pokyny



POZOR! Pročtete si všechny pokyny a návody a zajistíte, aby jste všemu porozuměli. Nedodržení následujících pokynů a návodů může mít za následek elektrický úder, požár a / nebo vážné zranění. V následujícím textu užívané označení „elektrické nářadí“ platí pro Vámi získané elektrické nářadí poháněné ze sítě (připojené přes kabel) resp. poháněné akumulátorem (bez kabelové).

Tyto pokyny a návody si dobře uschovejte.

Pozor: Ochrana proti hluku ! Dodržujte při uvedení do provozu regionální předpisy.

Pracovní oblast

- **Udržujte pracovní oblast čistou a dbejte na dostatečné osvětlení.** Nepořádek a zlé osvětlení pracovních oblastí podporují vznik úrazů.
- **Elektrické nářadí nikdy nepoužívejte v prostředí s nebezpečím výbuchu jako například v blízkosti lehce zápalných kapalin, plynů nebo prachu.** Elektrické nářadí vytváří jiskry, které mohou prach a páry zapálit.
- **Držte děti a nezúčastněné osoby v bezpečné vzdálenosti v průběhu práce s elektrickým nářadím.** Při ohlazení se můžete nad přístrojem ztratit kontrolu.

Elektrická bezpečnost

- **Zástrčka elektrického přístroje se musí hodit do příslušné zásuvky.** Zástrčku nesmíte žádným způsobem modifikovat. Nepoužívejte žádné adaptérové zástrčky ve spojení s elektrickým nářadím. Nemodifikované zástrčky a vhodné zásuvky snižují riziko elektrického úderu.
- **Vyhýbejte se tělesnému kontaktu s uzemněnými povrchy jako potrubí, radiátory, kuchyňské sporáky a chladničky.** Pokud je Vaše těle uzemněno, je riziko elektrického úderu vyšší.
- **Elektrické nářadí nikdy nevystavujte dešti nebo mokrému prostředí.** Voda, která vnikne do elektrického nářadí, zvyšuje nebezpečí elektrického úderu.
- **Síťový kabel nepoužívejte na jiné než určené účely.** Nikdy nepoužívejte síťový kabel k nošení nebo tahání elektrického nářadí a zástrčku nikdy nevytahujte ze

zásuvky za kabel. Nevystavujte kabel vysokým teplotám, oleji, ostrým hranám nebo pohyblivým dílům. Poškozené nebo zamotané kabely zvyšují nebezpečí vzniku elektrického úderu.

- **Při práci s elektrickým nářadím venku používejte výlučně k venkovnímu použití vhodné prodlužovací kabely.** Používání prodlužovacího kabelu určeného k venkovnímu použití snižuje nebezpečí vzniku elektrického úderu.

Osobní bezpečnost

- **Buďte vždy pozorný, koncentrujte se na svou práci a postupujte s rozvahou při práci s elektrickým nářadím.** Elektrické nářadí nepoužívejte, pokud jste unaveni nebo jste pod vlivem drog, alkoholu nebo léků. Při práci s elektrickým nářadím může jediný krátký moment nepozornosti vést k velmi vážným zraněním.
- **Používejte osobní ochranné vybavení. Používejte vždy ochranné brýle.** Používání osobního ochranného vybavení jako protiprachových masek, bezpečnostní obuvi s protismykovou podrážkou, ochranné přilby nebo protihlukových sluchadel (aktuálně podle daných pracovních podmínek) snižuje nebezpečí zranění.
- **Zabraňte neúmyslnému zapnutí přístroje.** Dbejte na to, aby se spínač nacházel v pozici „AUS-VYP“ předtím, jako přístroj zapojíte do sítě. Nošení elektrického nářadí s prstem na spínači ZAP/VYP a připojování zapnutých elektrických přístrojů do sítě zvyšuje riziko úrazů.
- **Odstraňte všechny nastavovací nástroje resp. šroubováky předtím, jako přístroj zapnete.** Šroubovák nebo jiný nástroj, který se nachází v rotující části přístroje, může způsobit zranění.
- **Nenahýbejte se příliš daleko dopředu.** Dbejte vždy na stabilní postoj. To Vám umožní lepší kontrolu nad přístrojem v neočekávaných situacích.
- **Používejte přiměřené oblečení.** Nenoste žádné volné oblečení a žádné ozdoby. Vlasy, oblečení a rukavice udržujte v bezpečné vzdálenosti od pohyblivých dílů. Volné oblečení, ozdoby nebo dlouhé vlasy se mohou do pohyblivých dílů zachytit.

- **Pokud je možné namontovat přípravky k odsávání nebo zachytávání prachu, zkontrolujte, aby tyto byly řádně připojené a aby se používaly správně.** Používání těchto přípravků snižuje ohrožení prachem.

Používání a ošetřování elektrického nářadí

- **Přístroj nepřetěžujte. Pro své pracovní úkoly používejte vždy vhodné elektrické nářadí.** Pomocí vhodného elektrického nářadí zvládnete svou práci lepe a bezpečněji v rámci stanoveného výkonového rozsahu.
- **Nepoužívejte elektrické nářadí, pokud se toto nedá zapínat a vypínat prostřednictvím spínače.** Elektrické nářadí, které se nedá zapínat nebo vypínat určeným spínačem je nebezpečné a je zapotřebí ho nechat opravit.
- **Vždy vytáhněte síťovou zástrčku ze sítě předtím, jako budete provádět nastavení, měnit části příslušenství nebo elektrické nářadí odstavujete resp. ukládáte.** Toto preventivní opatření snižuje riziko neúmyslného zapnutí přístroje.
- **Nepoužívané elektrické nářadí skladujte mimo dosahu dětí a nedovolte, aby přístroj používaly osoby, které s přístrojem a předkládanými upozorněními nejsou seznámené.** Elektrické nářadí je nebezpečné, pokud ho používají nezkušené osoby.
- **Udržujte své elektrické nářadí v pořádku.** Dbejte na správné nastavení a upevnění pohyblivých dílů a všeobecně dávejte pozor na prasklé díly a jiné chyby, které by mohly mít vliv na řádný chod elektrického přístroje. V případě chyb nechte přístroj opravit předtím, jako ho budete používat. Mnohé úrazy jsou výsledkem zle udržovaného elektrického nářadí.
- **Používejte elektrické nářadí jakož i všechny díly příslušenství, příslušné nástroje podle přiložených návodů a správným způsobem pro daný typ nářadí; vždy přitom respektujte pracovní podmínky a určený druh práce.** Používání elektrického nářadí pro jiné jako určené práce může vést k nebezpečným situacím.

Servis

- **Své elektrické nářadí nechte opravit pouze kvalifikovanému odbornému perso-**

nálu a za použití výlučně originálních náhradních dílů. Tím se zajistí, že zůstane zachována bezpečnost Vašeho přístroje.

Dodatečné bezpečnostní předpisy pro vysavače listí s foukací funkcí

- Vždy používejte přiměřené ochranní vybavení, pokus pracujete s přístrojem, aby jste zabránili poranění tváře, očí, rukou, nohou, hlavy nebo poškození sluchu. Používejte ochranné brýle resp. ochranu tváře, vysoké holínky resp. stabilní obuv, dlouho kalhoty, pracovní rukavice a ochranu sluchu.
- Nikdy přístroj nezapínejte, pokus stojí na hlavě nebo pokud se nenachází ve správné pracovní pozici.
- Motor vypněte a vytáhněte síťovou zástrčku, pokus přístroj nepoužíváte, necháváte ho bez dohledu, když ho čistíte, transportujete nebo je-li prodlužování kabel zamotaný nebo poškozený .
- Nikdy přístroj nepoužívejte, pokud se b jeho blízkosti nacházejí jiné osoby, především děti nebo domácí zvířata. Přístroj vypněte, pokud se osoby nebo zvířata přibližují. Při práci s přístrojem udržujte od ostatních osob resp. zvířat bezpečnostní vzdálenost minimálně 5 metrů.
- Nikdy nesměřujte foukací rouru na okolo stojící osoby nebo zvířata. Nikdy nevyfukujte objekty/nečistoty směrem na okolo stojící osoby nebo zvířata. Obsluha přístroje je zodpovědná za nehody nebo ohrožení, kterým jsou vystavené třetí osoby nebo jejich majetek.
- Nikdy přístroj ani jeho zástrčku neobsluhujte mokřýma rukama a nikdy přístroj nepoužívejte za deště.
- Používejte výlučně prodlužování kabely, které jsou určené pro použití venku a jsou v tomto směru takto označené. Chraňte prodlužování kabel před vysokými teplotami, oleji a ostrými hranami.
- Dbejte na to, aby prodlužování kabel byl zajištěný tak, aby se za provozu nemohla zástrčka přístrojového kabelu odpojit .
- Udržujte otvory pro vstup vzduchu bez prachu, vláken, chlupů a jiného materiálu, který by mohl redukovat proud vzduchu.
- Při používání přístroje udržujte rovnováhu a dbejte na stabilní postoj.

- Přístroj nepoužívejte v uzavřených nebo špatně větraných prostorách nebo v blízkosti hořlavých a / nebo výbušných látek (kapaliny, plyny, prach).
- Nenechte se při práci rozptylovat a vždy se na svou práci koncentrujte. Nikdy s přístrojem nepracujte, budete-li unaveni nebo nemocni nebo pokus budete pod vlivem alkoholu nebo jiných drog .
- Nepožívejte přístroj, pokud máte dlouhé volně splývající vlasy nebo volně visící ozdoby. Dlouhé vlasy si upevněte a volně visící ozdoby odložte.
- Dbejte na to, aby vysavač listí nenasál hořící nebo doutnající materiály jako popel, cigareto-
vý nedopalek atd.
- Nikdy se nepokoušejte vysávat rozbitné objekty ze skla, plastů, porcelánu atd.
- Přístroj nepoužívejte v sacím režimu bez správně nasazeného sběrného pytle.
- Vysavač listí nepoužívejte na plochách pokrytých štěrkem nebo šotolinou, a to ani ve foukacím a ani sacím režimu.
- Přístroj používejte pouze za plného denního světla nebo za dostatečného umělého osvětlení.
- Pokud přístroj nepoužíváte, uložte ho na suchém místě mimo dosah dětí.
- Po použití přístroj odpojte od sítě a zkontrolujte, zda není poškozený. Pokus by jste měli jen minimální pochybnosti o neporušenosti Vašeho přístroje, nechte tento zkontrolovat v autorizované odborné dílně .
- Používejte přístroj pouze v souladu s návody popsanými v předkládané příručce.
- Pravidelně kontrolujte všechny šrouby, zda pevně sedí.
- Používejte pouze výrobcem doporučené náhradní díly a příslušenství.
- Nikdy se nepokoušejte přístroj opravovat sami nebo se dostat k dílům uvnitř přístroje. V případě potřeby dejte přístroj vždy do autorizované odborné dílny.
- Toto zařízení není určeno pro použití osobami (včetně dětí) s omezenými fyzickými, sensorickými nebo duševními schopnostmi nebo osobami bez zkušeností a znalostí.
- Děti musí zůstat pod dozorem, aby se zajistilo, že si nehrají se zařízením.
- Tento přístroj není vhodný k používání dětmi.
- Uživatel by si měl od prodejce nebo odborníka nechat předvést bezpečné zacházení se sekačkou.
- Zákonná ustanovení mohou omezovat věk obsluhující osoby.
- Před použitím zkontrolujte, zda síťové a prodlužovací kabely nejeví známky poškození a nebo stárnutí. Nikdy nepoužívejte přístroj s poškozenými kabely.
- Kabel orientujte vždy směrem dozadu, od přístroje pryč.
- Pokud dojde k poškození kabelu za provozu, vytáhněte zástrčku ze zásuvky. **NEDOTÝKEJTE SE KABELU DŘÍVE, NEŽ JEJ ODPÓJÍTE OD SÍTĚ**, protože poškozené kabely mohou vést ke kontaktu s aktivními díly.
- Používejte pouze prodlužovací kabely izolant odolné proti povětrnostním vlivům se zástrčkou odpovídající IEC 60320-2-3.
- Smějí se používat pouze prodlužovací kabely provedení H05W-F, H05RN-F nebo IEC (60227 IEC 53, 60245 IEC 57).
- Pokud používáte pro provoz zahradního nářadí prodlužovací kabel, smějí se použít pouze kabely s následujícími průřezy vodičů:
 - 1,0mm²: maximální délka 40m
 - 1,5mm²: maximální délka 60m
 - 2,5mm²: maximální délka 100m
- Upozornění: Pokud se použije prodlužovací kabel, musí mít – jak je popsáno v bezpečnostních předpisech – ochranný vodič, který je přes zástrčku spojený s ochranným vodičem Vašeho elektrického rozvodu.
- Vidlice a spojky prodlužovacích kabelů musí být chráněny před odstříkující vodou.
- Při práci na svazích dbejte na stabilní postoj.
- Výstraha! Nedotýkejte se žádných pohyblivých se nebezpečných dílů dřívě, než vytáhnete síťovou zástrčku a než se pohyblivé nebezpečné díly zcela zastaví.
- Výstraha! Nepoužívejte stroj NIKDY za špatných povětrnostních podmínek, zvláště při nebezpečí blesku!
- Výstraha! Nikdy neprovazujte stroj s vadnými ochrannými zařízeními nebo kryty nebo bez ochranných zařízení.
- Držte prodlužovací kabel mimo dosah pohyblivých nebezpečných dílů, aby se zabránilo poškozením kabelů, která mohou vést ke kontaktu s aktivními díly.
- Neprovazujte stroj naboso nebo v otevřených sandálech. Vyvarujte se nošení volně

- padnoucího oděvu nebo oděvu s visícími šňůrkami nebo kravatou.
- Provozujte stroj v doporučené poloze a pouze na pevném a rovnom povrchu.
 - Proveďte před použitím vizuální kontrolu, abyste zjistili, zda jsou řezací mechanismus, čepy řezacího mechanismu a jiné připevňovací prostředky zajištěné, že je opláštění nepoškozené a že jsou přítomna ochranná zařízení a záštity. Nahrázejte opotřebené nebo poškozené součásti v sadách kvůli zachování rovnováhy. Nahráďte poškozené nebo nečitelné popisky.
 - Ujistěte se před spuštěním stroje, že je přívod prázdný.
 - Držte svůj obličej a tělo mimo dosah plnicího otvoru.
 - Nepřipusťte, aby se ruce, jiné části těla nebo oděv nacházely v přívodu, ve vyhazovacím kanálu nebo v blízkosti pohyblivých se dílů.
 - Nestůjte při přivádění materiálu nikdy na vyšší úrovni než je úroveň základny stroje.
 - Nezdržujte se při provozu stroje v zóně výhozu.
 - Buďte při přivádění materiálu extrémně opatrní, aby nemohlo dojít k zavedení kousků kovu, kamenů, lahví, konzerv nebo jiných cizích předmětů.
 - Nepřipusťte, aby se zpracovaný materiál hromadil v zóně výhozu, neboť může zabránit řádnému výhozu a může způsobit opětné zavedení materiálu přes plnicí otvor.
 - Je-li stroj ucpaný, vypněte jej a vytáhněte zástrčku předtím, než jej zbavíte nečistot.
 - Udržujte zdroj energie prostý nečistot a jiných nakupenín, aby se zabránilo jeho poškození nebo možnému požáru.
 - Nepřeklápejte stroj, dokud běží zdroj energie.
 - Pokud se stroj zastaví kvůli údržbě, opravě, prohlídce, uskladnění nebo výměně příslušenství, vypněte zdroj energie, odpojte stroj od sítě a ujistěte se, že všechny pohyblivé díly dobehly. Nechte stroj před prohlídkami, nastaveními atd. vychladnout. Pečlivě stroj udržujte a zachovejte jej čistý.
 - Nechte stroj před uskladněním vždy vychladnout.
 - Buďte si při údržbě a opravě řezacího ústrojí vědomi toho, že ačkoliv je zdroj energie na základě blokovací funkce ochranného zařízení vypnutý, řezací ústrojí se stále ještě

může pohybovat.

- Z bezpečnostních důvodů nahraďte opotřebené nebo poškozené díly. Používejte pouze originální náhradní díly a příslušenství.
- Nepokoušejte se nikdy obejít blokovací funkci ochranného zařízení.
- Vypněte stroj před připevňováním nebo odstraňováním zachycovacího vaku.

Vytáhněte zástrčku ze zásuvky a ujistěte se, že se všechny pohyblivé díly zcela zastavily:

- než ponecháte vysavač listí bez dohledu,
- než budete odstraňovat možná zablokování,
- než budete přístroj kontrolovat, čistit nebo na něm provádět jakékoli práce.
- po kontaktu s cizím tělesem. Než stroj znovu spustíte a budete provozovat, podnikněte následující kroky:
 - prohlédněte z hlediska poškození;
 - nahraďte nebo opravte poškozené díly;
 - zkontrolujte díly, zda nejsou volné, a utáhněte je.
- Vnikne-li nedopatřením do vysavače listí cizí předmět nebo jiný odpad, ihned přístroj zastavte a použijte jej teprve poté, co jej zkontrolujete a ujistíte se, že se nachází bezpečném provozním stavu.
- Vydává-li vysavač listí neobvyklé zvuky nebo začne-li neobvykle vibrovat, ZASTAVTE ihned přístroj, vytáhněte zástrčku ze zásuvky. Ujistěte se, že se všechny pohyblivé díly zcela zastavily, a najděte příčinu. Nahráďte nebo opravte poškozené díly. Než stroj znovu spustíte a budete provozovat, zkontrolujte přístroj, zda nejsou díly volné, a díly utáhněte. Nadměrnými vibracemi se může vysavač listí poškodit a může dojít ke zranění obsluhy.

Použití podle určení

Vysavač listí je určený výlučně k použití v následujících případech:

1. Jako vysavač listí slouží k vysávání suchého listí.
2. Jako fukar slouží k soustředění listí do hromádek nebo k jeho vyfoukání z těžko přístupných míst (např. pod motorovými vozidly).

V sacím režimu pracuje přístroj kromě toho jako rozměňovač, čímž se objem listí zmenšuje v poměru okolo 10:1 a zabírá tak ve

sběrném pytli méně místa a sesbíraný materiál je tak současně upravován k případnému kompostování.

Jakýkoliv druh použití, který se odchyluje od pokynů v tomto návodu k použití, může způsobit poškození stroje nebo mít za následek vážné ohrožení uživatele.

K zachování Vašeho nároku na záruku a také v zájmu bezpečnosti produktu prosíme, abyste bezpodmínečně postupovali podle bezpečnostních pokynů.

Zbytková nebezpečí

I při používání nástroje v souladu s určením vždy zůstává určité riziko, které nelze vyloučit. V souvislosti s konstrukcí a provedením elektrického přístroje se mohou vyskytnout následující nebezpečí:

1. Poškození plic, pokud se nenosí žádná vhodná ochranná maska proti prachu.
2. Poškození sluchu, pokud se nenosí žádná vhodná ochrana sluchu.
3. Poškození zdraví, které je následkem vibrací na ruce a paže, pokud se přístroj používá delší dobu nebo není řádně veden a udržován.

Vybalení

Díky používání techniky masové produkce je nepravděpodobné, aby Vaše elektrické nářadí bylo chybné nebo aby chyběly nějaké díly. Pokud by jste však přesto zjistili chybu nebo zjistili, že přístroj není kompletní, přístroj nepoužívejte, pokud nebudou příslušné díly nahrazené resp. chyba odstraněna. Nerespektování toho pokynu může mít za následek vážná poranění.

Příprava vysavače listí před použitím

 **Výstraha!** Vysavač listí lze používat nebo spustit teprve po úplném smontování.

Montáž

Sací/foukací trubka (obr. 2)

- Díly sací / foukací roury je zapotřebí před použitím přístroje smontovat.
- Oba díly pevně do sebe zasuňte tak, aby zapadl vytvořený „nos“ (4 + 5)
- Zašroubujte 2 šrouby A a B.
- Nasuňte sací / foukací rouru na nátrubky pláště motoru.
- Zašroubujte 2 šrouby C a D. Dbejte na to, aby sací/foukací roura seděla na nátrubcích pláště motoru pevně

Montáž sběrného vaku na odpad (obr. 3 a 4)

Před montáží sběrného vaku na odpad se přesvědčte,

že lze volicí páčku sání/foukání lehce ovládat a že není zablokovaná odpadem z předchozího použití.

Nasazení sběrného vaku: Na hák sací / foukací roury zavěste sběrný pytel (obr. 3). Nasouvací spojku sběrného pytle (E) nasuňte na vyhazovací hrdlo skříně. Spojovací prvek sběrného pytle zatlačte přímo na vyhazovací hrdlo tak, aby zapadl se slyšitelným kliknutím (obr. 4).

Sejmutí sběrného vaku: Ke sejmutí sběrného pytle uvolněte upevňovací prvky v obráceném pořadí. K uvolnění nasouvací spojky od vyhazovacího hrdla nejdříve zmáčkněte knoflíky po obou stranách plastové spojky (E), potom spojovací prvek sejmete.



Pozor: Vypněte funkci sání volicí páčkou a vytáhnete nejprve zástrčku ze zásuvky.

Přední rukojeť

Vyklopte přední rukojeť (10) nahoru (obr. 4).

Montáž ramenního popruhu (obr. 5)

Vysavač listí je opatřen ramenním popruhem (12), který se nachází na horním konci vysavače listí. Ramenní popruh má omezit únavu a učitelné používání vysavače listí pohodlnějším. Noste jej tak, jak je pro vás pohodlné.

Před nastartováním (obr. 6)

Síťový kabel spojte s povoleným prodlužovacím kabelem; prodlužovací kabel připojte do sítě. Prodlužovací kabel zajistěte o hák k tahovému odlehčení kabelu (obr. 6)

Pro používání venku je potřeba použít proudový chránič s parazitním proudem 30 mA nebo méně.

Provoz



Pozor: Před uvedením přístroje do provozu zajistěte, aby byl nasazený sběrný pytel.

Spuštění vysavače listí (obr. 9, 10 a 11)

Před spuštěním vysavače listí se přesvědčte, že je sací/foukací trubka správně namontovaná.

Výstraha! Před navolením funkce sání nebo foukání se přesvědčte, že lze volicí páčku sání/foukání lehce ovládat a že není zablokovaná odpadem z předchozího použití. Navolte volicí páčkou (3) na boku přístroje buď funkci sání nebo foukání a stiskněte pro spuštění spínač (2). Otočte ovládání rychlosti (8) z „1“ na „Max.“, potřebujete-li větší výkon.

Zastavení vysavače listí (obr. 12)

Pro vypnutí vysavače listí musíte pouze uvolnit spínač (2).

Použití vysavače listí

Nepokoušejte se vysávat mokřý odpad. Nechte mokřé listí atd. nejprve vyschnout, než použijete vysavač na listí. Vysavač listí můžete použít k od foukání nečistot z vnitřních dvorů, cest, vjezdů, trávníků, keřů a mezí. Dále můžete přístrojem zachytávat listí, papír, malé větvičky a dřevěné třísky. Používáte-li vysavač listí v režimu sání, nasává se odpad skrz sací trubku do sběrného vaku na odpad. Při průchodu sacím dmychadlem se odpad

částečně rozdrťí. Rozdrcený organický odpad lze ideálně použít jako mulč pro rostliny.

Výstraha! Tvrdé předměty, např. kameny, plechovky, sklo atd. poškodí sací dmychadlo.



Důležité

Nepoužívejte vysavač listů k nasávání vody nebo velmi mokřých nečistot.

Nepoužívejte nikdy sací dmychadlo bez namontovaného sběrného vaku na odpad.

Režim foukání (obr. 7)

Prohlédněte před spuštěním pracovní oblast. Odstraňte předměty nebo odpad, které mohou být vysavačem listů odmrštěny nebo stlačeny nebo se v něm mohou zaplést. Navolte funkci foukání volicí páčkou na boku přístroje a zapněte přístroj. Opřete vysavač listů o jeho kolečka a pohybujte jím vpřed. Mířte přitom tryskou na odstraňované nečistoty.

Alternativně můžete trysku držet bezprostředně nad zemí a kmitat přístrojem ze strany na stranu, zatímco se pohybujete vpřed a míříte tryskou na odstraňované nečistoty. Nafoukejte odpad na jednu hromadu a následně jej vysajte pomocí funkce sání.

Režim sání (obr. 8)

Prohlédněte před spuštěním pracovní oblast. Odstraňte předměty nebo odpad, které mohou být vysavačem listů odmrštěny nebo stlačeny nebo se v něm mohou zaplést. Navolte funkci sání volicí páčkou na boku přístroje a zapněte přístroj. Opřete vysavač listů o jeho kolečka a pohybujte jím vpřed. Mířte přitom tryskou na zachytávané nečistoty. Alternativně můžete vysavač listů držet bezprostředně nad zemí a kmitat přístrojem ze strany na stranu, zatímco se pohybujete vpřed a míříte tryskou na zachytávané nečistoty. Neplaťte trysku do nečistot. Toto vede k ucpaní sací trubky a snižuje výkon přístroje.

Organické látky, např. listů, obsahují velké množství vody. Mohou tak ulpět na vnitřní straně sací trubky. Nechte organické látky několik dnů schnout, aby neulpívaly na trubce.

Čištění a skladování

Přesvědčte se, že jsou všechny matice, čepy a šrouby pevně utažené a že jsou všechna ochranná zařízení správně namontovaná.

Všechny poškozené a opotřebené díly se musí nahradit, aby zůstal vysavač listů provozně bezpečný.

Nenechávejte nikdy materiál ve vysavači listů nebo ve sběrném vaku na odpad. To může být při spuštění vysavače listů nebezpečné.

Po použití vysavače listů důkladně vyčistěte.

Ujistěte se, že je vysavač listů vypnutý a zástrčka je vytažená ze zásuvky. Odstraňte a vyprázdněte sběrnou nádobu na odpad. Přesvědčte se, že lze volicí páčku sání/foukání snadno ovládat a že ji nepřekážají nečistoty. Okartáčujte volně nečistoty okolo dmychadla a uvnitř sací/foukačí trubky.

Nepoužívejte na plastové díly vysavače listů žádné čisticí prostředky jakéhokoliv druhu.

Uchovávejte přístroj v suchém prostoru mimo dosah dětí.

Výměna síťového kabelu

Pokud je zapotřebí vyměnit síťový kabel, musí tak udělat výrobce, pověřenec výrobce nebo autorizovaná odborná dílna, aby byla nadále zaručena elektrická bezpečnost přístroje.

Hledání poruch



Pozor! Před každým zásahem do přístroje je zapotřebí odpojit napájecí kabel od sítě.

- **Přístroj se nedá spustit:** Zkontrolujte, zda je vypínač v pozici „I“; zda není vypínač proudového chrániče resp. pojistka Vašeho proudového obvodu vypnuta. Pokud se přístroj ani po této kontrole nespustí, nechte jej zkontrolovat u autorizovaného servisu.
- **Přístroj nedostatečně vysává:** Zkontrolujte, zda není plný sběrný pytel. Pokud tak tomu je, vyprázdněte jej; zkontrolujte, zda je páka přepínací klapy ve správné pozici, v jiných případech nechte přístroj zkontrolovat u autorizovaného servisu.
- **Přístroj nefouká:** Zkontrolujte, zda je páka přepínací klapy ve správné pozici, v jiných případech nechte přístroj zkontrolovat u autorizovaného servisu.
- **Rozměňovací lopatkové kolo blokuje:** Zkontrolujte, zda nedošlo k nasátí nějakého většího předmětu; kus dřeva, kartónu nebo něčeho jiného mezi lopatkovým kolem a rozměňovací komorou se v kole může zablokovat. Pokud zůstane lopatkové kolo zablokováno i po této kontrole, prověřte, zda je páka přepínací klapy ve správné pozici, v jiných případech nechte přístroj zkontrolovat u autorizovaného servisu.
- Pokud přístroj vibruje, v žádném případě se nesmí déle používat. Nechte přístroj zkontrolovat u autorizovaného servisu.

Likvidace a ochrana životního prostředí

Když Váš přístroj jednoho dne doslouží nebo jej již nebudete potřebovat, v žádném případě přístroj neodhazujte do domovního odpadu, nýbrž jej zlikvidujte ekologicky. Prosíme, abyste přístroj odevzdali v pověřené sběrně k ekologické likvidaci. Zde je možné separovat plastové a kovové díly a postoupit je k opětovnému zpracování. Informace k tomuto tématu obdržíte na správě Vaší obce nebo města.

Opavy

Opavy elektrických spotřebičů smí provádět jen elektro-odborníci. Při nároku na záruku, poruchách nebo objednávkách náhradních dílů se prosím obraťte osobně nebo telefonicky na.

Záruční podmínky

Nezávisle od závazku prodejce vyplývajících z kupní smlouvy vůči finálnímu odberateli poskytujeme na toto náradi následující záruku:

Záruční doba je 24 měsíců a začíná předáním, které je třeba prokázat originálním pokladním dokladem. U komerčního užívání a půjčování se záruční doba snižuje na 12 měsíců. Záruka se nevztahuje na díly podléhající rychlému opotřebení a na škody vzniklé v důsledku po-

užívání nesprávného příslušenství a oprav za použití ne originálních dílů a v důsledku použití násilí, úderu nebo rozbití a svévolného přetížení motoru. V rámci záruky se provádí pouze výměna defektních dílů, a ne kompletních přístrojů. Opravy v záruce smejí provádět pouze autorizované opravny nebo podnikový servis. V případě cizích zásahu záruka zaniká.

Porto, zasilatelské jakož i následné náklady nese kupující.

Náhradních dílů

Sběrný pytel

74200203

Elektrický vysavač/foukač listí HLSI 300

Technické údaje

imenovitě napětí	V~	230-240
imenovitá frekvence	Hz	50
imenovitý příkon	W	3000
pojistka (pomalá)	A	16
Otáčky naprázdno	ot/min	8.000 - 14.000
Rychlost proudu vzduchu	km/h	100 - 270
max. objem průtoku vzduchu	m ³ /min	13,2
objem záchytného pytle	l	45
hmotnost netto	kg	3,3

 Ochranná třída: II/VDE 0700

A-měřená hladina akustického tlaku podle DIN 45635 část 1, příloha D činí:

Schallleistungspegel 100,3 dB(A) [K 3,57 dB(A)]

Naměřená hladina akustického tlaku 86,3 dB(A) [K 3,0 dB(A)]

Hladina vibrací max. 2,765 m/s² [K 1,5 m/s²]



Noste ochranu sluchu!

Základní informace o hlučnosti stroje: hladina akustického tlaku v místě obsluhy může při práci dosáhnout až 80 dB(A). V takovém případě se doporučuje používat osobní ochranné pomůcky na ochranu sluchu (např. chrániče sluchu).

ES Prohlášení o shodě



My, **ikra GmbH, Schlesierstraße 36, D-64839 Münster**, tímto prohlašujeme ve výhradní odpovědnosti, že produkt/ produkty **Elektrický vysavač/foukač listí HLSI 300**, na které se toto prohlášení vztahuje, odpovídají příslušným bezpečnostním a zdravotním požadavkům směrnice ES 2006/42/ES (Směrnice o strojích), 2004/108/ES (směrnice o elektromagnetické slčitelnosti), 2011/65/EU (směrnice o RoHS) a 2000/14/ES (směrnice o hluku) včetně změn. Při řádné aplikaci bezpečnostních a zdravotních požadavků, uvedených ve jmenovaných směrnících ES, byly využity následující normy a / nebo technické specifikace:

EN 60335-1/A11:2014; EN 50636-2-100:2014; EN 62233:2008; EN 62321:2009

EN 55014-1/A1:2009+A2:2011; EN 55014-2/A2:2008; EN 61000-3-2/A2:2009; EN 61000-3-3:2013

měřená hladina akustického výkonu 100,3 dB (A)

zaručená hladina akustického výkonu 104,0 dB (A)

Měřeno podle metodiky z přílohy V / směrnice 2000/14/ES

Rok výroby je vytažen na typovém štítku a dodatečně se dá zjistit podle pokračujícího sériového čísla.

Münster, 06.03.2015

Gerhard Knorr, Technické vedení Ikra GmbH



Archivace technických podkladů : Gerhard Knorr, Kärcherstraße 57, DE-64839 Münster





OBSAH	STRANA
Obrázky	1 - 5
BEZPEČNOSTNÉ A MEDZINÁRODNÉ SYMBOLY	SK-2
Všeobecné bezpečnostné pokyny pre elektrické náradie	SK-4
• Pracovní priestor	SK-4
• Elektrická bezpečnosť	SK-4
• Bezpečnosť osôb	SK-4
• Starostlivé zaobchádzanie a používanie elektrických nástrojov	SK-5
• Servis	SK-5
• Dodatočné bezpečnostné predpisy pre vysávač lístia s funkciou fúkania	SK-5
• Zástrčku vytiahnite zo zásuvky pred	SK-7
Použitie podľa určenia	SK-8
Vybalenie	SK-8
Príprava vysávača lístia pred použitím	SK-8
Montáž	SK-8
• Vysávací/fúkací trubicu	SK-8
• Montáž vreca na zber odpadu	SK-8
• Prednú rukoväť	SK-8
• Montáž popruhu na plece	SK-8
• Pred štartom	SK-9
Prevádzka	SK-9
• Spustenie vysávača lístia	SK-9
• Zastavenie vysávača lístia	SK-9
• Používanie vysávača lístia	SK-9
• Fúkací režim	SK-9
• Vysávací režim	SK-9
Čistenie a skladovanie	SK-9
Výmena sieťového kábla	SK-9
Hľadanie chýb	SK-9
Likvidácia a ochrana životného prostredia	SK-10
Záručné podmienky	SK-10
Náhradných dielov	SK-10
Technické údaje	SK-11
ES Vyhlásenie o zhode	SK-11
Servis	

BEZPEČNOSTNÉ A MEDZINÁRODNÉ SYMBOLY

V tomto návode na použitie sú popísané bezpečnostné , ako i medzinárodné symboly a piktogramy, ktoré sa môžu nachádzať na prístroji. Pred použitím tohto prístroja si musíte prečítať všetky bezpečnostné upozornenia. Pri použití tohto fúkacieho a sacieho prístroja, nie podľa predpisov, môže dôjsť k poraneniu ohňom, elektrickým úderom, porozaniu, alebo k vecným škodám.

Tento návod na obsluhu si dobre odložte!

SYMBOL	VÝZNAM
	<p>SYMBOL VÝSTRAHY Označuje nebezpečenstvo, výstražné upozornenia, alebo dôvod k zvláštnej opatrnosti. Môže byť použitý spoločne s inými symbolmi alebo piktogramami.</p> <p>PREČÍTAJTE SI NÁVOD NA POUŽITIE Ak nebudete dodržiavať upozornenia na správnu obsluhu a bezpečnostné opatrenia uvedené v návode na použitie, môže dôjsť k ťažkým úrazom. Pred uvedením prístroja do prevádzky si prečítajte návod na použitie.</p>
	<p>NEBEZPEČENSTVO ZRANENIA! Dávajte pozor na odmrštené predmety.</p> <p>UDRŽUJTE ODSTUP OD OSTATNÝCH OSÔB VÝSTRAHA: Dbajte na to, aby sa vo vzdialenosti 5 m okolo pracovnej oblasti nikto nezdržoval. To platí obzvlášť pre deti a zvieratá.</p>
	<p>PRI OPRAVÁCH - ODPOJTE ZÁSTRČKU Z ELEKTRICKEJ SIETE</p>
	<p>V prípade poškodenia kábla okamžite vytiahnite zástrčku z elektrickej siete a kábel vymeňte!</p>
	<p>POUŽITIE A SKLADOVANIE Nepoužívajte prístroj pri vlhkom počasí a skladujte ho vždy v suchých miestnostiach.</p>
	<p>NOSTE OCHRANU OČÍ A SLUCHU VÝSTRAHA: Odhodené predmety môžu zapríčiniť ťažké poranenia očí, nadmerný hluk môže viesť k strate sluchu. Preto vždy počas prevádzky tohto prístroja noste ochranu očí a sluchu.</p>

SYMBOL	VÝZNAM
	<p>NEBEZPEČENSTVO Do blízkosti rotujúcich dielcov alebo pod ne nedávajte ruky. Vždy sa držte v bezpečnej vzdialenosti od vyha-dzovacieho otvoru.</p> <p>Pozor! Rotujúce časti! Prístroj má po vypnutí ešte dobeh zotrvačnosťou. Nebezpečenstvo poranenia!</p>
	<p>Trieda ochrany II</p>
	<p>Potvrzuje zhodu elektrického nástroja so smericami Európskeho spoločenstva.</p>
	<p>Pozor Ochrana životného prostredia ! Tento prístroj sa nesmie likvidovať spoločne s domovým/komunálnym odpadom. Vyslúžilý prístroj je potrebné odovzdať do zberných surovín, v ktorej sa zaoberajú ekologickou likvidáciou.</p>
	<p>Zaručovaná hladina zvukového výkonu L_{WA}</p>

VŠEOBECNÉ BEZPEČNOSTNÉ POKYNY PRE ELEKTRICKÉ NÁRADIE

POZOR! Prečítajte si všetky pokyny. Nedoručanie nižšie uvedených pokynov môže mať za následok elektrický úder, požiar a / alebo ťažké poranenie. Nižšie používaný pojem „elektrické nástroje“ sa vzťahuje na elektrické nástroje napájané z elektrickej siete (pomocou sieťového kábla) a elektrické nástroje napájané z akumulátorov (bez sieťového kábla).

TIETO POKYNY SI DOBRE USCHOVAJTE.

Pracovní priestor

- a) **Svoj pracovný priestor udržiavajte vždy čistý a uprataný.** *Neporiadok a neosvetlené úseky pracovného priestoru môžu mať za následok úrazy.*
- b) **S prístrojom nepracujte v prostredí s nebezpečenstvom výbuchu, v ktorom sa vyskytujú horľavé kvapaliny, plyny alebo prach.** *V elektrických nástrojoch vznikajú iskry, ktoré by takýto prach alebo pary mohli zapáliť.*
- c) **V priebehu používania elektrických nástrojov držte deti a iné osoby v bezpečnej vzdialenosti.** *Pri obzeraní sa môžete stratiť nad prístrojom kontrolu.*

Elektrická bezpečnosť

- a) **Zástrčka prístroja sa musí hodiť do danej elektrickej zásuvky.** *Zástrčku prístroja nie je dovolené nijakým spôsobom meniť. Spoločne s prístrojmi, ktoré majú ochranné uzemnenie, nepoužívajte nijaké zástrčkové adaptéry. Nepozmenené zástrčky a vhodné zásuvky znižujú nebezpečenstvo elektrického úderu.*
- b) **Zabráňte kontaktu tela s uzemnenými povrchmi ako sú potrubia, vykurovanie, kachle a chladničky.** *Zvýšené riziko elektrického úderu v prípade, že dôjde uzemneniu Vášho tela.*
- c) **Prístroj nevystavujte dažďu.** *Preniknutie vody do elektrického prístroja zvyšuje nebezpečenstvo elektrického úderu.*
- d) **Kábel nepoužívajte na iné účely, než pre ktoré je určený.** *Prístroj za kábel neprenášajte, nevesajte ani nevyťahujte zástrčku zo siete ťahom za kábel. Chráňte kábel pred vysokými teplotami,*

mi, olejmi, ostrými hranami a pohyblivými dielcami prístroja. Poškodené alebo prekrútené káble zvyšujú nebezpečenstvo elektrického úderu.

- e) **Pokiaľ s elektrickým prístrojom pracujete vonku, používajte len také predlžovacie káble, ktoré sú schválené pre používanie vonku.** *Používanie predlžovacích káblov, ktoré sú vhodné pre používanie vonku, znižuje nebezpečenstvo elektrického úderu.*
- f) **Pokiaľ sa nedá vyhnúť použitiu elektrického náradia vo vlhkom prostredí, používajte ochranný spínač chybového prúdu.** *Použitie ochranného spínača chybového prúdu znižuje riziko elektrického úderu.*

Bezpečnosť osôb

- a) **Buďte sústredení, dávajte pozor na to, čo robíte a k práci s elektrickými prístrojmi pristupujte premyslene.** *Prístroj nepoužívajte, pokiaľ ste unavení alebo pod vplyvom drog, alkoholu alebo medikamentov. Malý okamžik nepozornosti pri používaní prístroja môže mať za následok vážne poranenia .*
- b) **Používajte osobné ochranné vybavenie a vždy noste ochranné okuliare.** *Používanie osobného ochranného vybavenia ako aú protiprachové masky, pracovná obuv s nešmyklavou podrážkou, ochranné prilby alebo protihlukové slúchadlá, podľa druhu a použitia elektrického prístroja, znižuje nebezpečenstvo poranenia.*
- c) **Zabráňte náhodnému zapnutiu prístroja.** *Pred odpojením zástrčky zo zásuvky skontrolujte, či je vypínač v polohe „VYP“ (OFF). Pokiaľ prístroj prenášate s prstom na vypínači alebo zapnutý prístroj pripojíte do siete, môžete si spôsobiť zranení.*
- d) **Pred zapnutím prístroja odstráňte nastavovacie nástroje a alebo skrutkovače.** *Nejaký nástroj a alebo kľúč, ktorý zostane v rotačnej časti prístroja, môže spôsobiť zranenie.*
- e) **Neprecaňte sa.** *Dbajte vždy na stabilnú postoj a vždy udržiavajte rovnováhu. Tak budete môcť prístroj v neočakávaných situáciách lepšie kontrolovať.*

- f) **Používajte vhodné oblečenie.** Nenoste nijaké voľné oblečenie alebo ozdoby. Vlasy, oblečenie a obuv držte v bezpečnej vzdialenosti od pohyblivých dielcov. *Voľné oblečenie, ozdoby a alebo dlhé vlasy za môžu zachytiť do pohyblivých dielcov prístroja.*
- g) **Pokiaľ je možné namontovať prípravky na odsávanie prachu alebo záchytávacie prípravky, presvedčite sa, či sú tieto pripojené a správne použité.** *Používaní takýchto prípravkov znižuje ohrozenie prachom.*

Starostlivé zaobchádzanie a používanie elektrických nástrojov

- a) **Nepreťažujte prístroj.** Pre svoju prácu používajte k tomu určené elektrické prístroje. *S vhodným elektrickým vybavením budete v uvedenom výkonovom rozsahu pracovať lepšie a bezpečnejšie.*
- b) **Nepoužívajte nijaké elektrické nástroje, ktoré majú poškodené vypínače.** *Elektrický prístroj, ktorý sa nedá zapnúť alebo vypnúť, je nebezpečný a musí sa dať opraviť.*
- c) **Pred nastavovaním prístroja, výmenou príslušenstva alebo odložením prístroja vždy vytiahnite zástrčku zo zásuvky.** *Týmto opatrením zabránite neúmyselnému zapnutiu prístroje.*
- d) **Pokiaľ elektrické nástroje nepoužívate, držte ich mimo dosahu detí.** *Nenechajte pracovať s prístrojom osoby, ktoré s ním nie sú zoznamované alebo ktoré nečítali tieto pokyny. Elektrické nástroje sú nebezpečné, pokiaľ ich používajú neskúsené osoby.*
- e) **Prístroj dôsledne ošetrujte.** *Kontrolujte, či pohyblivé dielce prístroja fungujú bezchybne a či sa nezasekávajú, či niektoré dielce nie sú zlomené alebo poškodené tak, že by mohli mať negatívny vplyv na funkciu prístroja. Pred použitím prístroja nechajte poškodené dielce opraviť. Nejedna nehoda má svoju príčinu v zle udržiavaných elektrických nástrojoch.*
- f) **Rezné nástroje udržiavajte ostré a čisté.** *Dôkladne ošetrované rezné nástroje s ostrými reznými plochami sa menej zasekávajú a dajú sa lepšie viesť.*

- g) **Používajte elektrické vybavenie, príslušenstvo, náhradné nástroje atď. v zmysle týchto pokynov a tak, ako je na tento špeciálny typ prístroja predpísané.** *Rešpektujte pritom pracovné podmienky a vykonávaný druh činnosti. Použitie elektrického prístroja pre iné ako určené účely môže viesť ku vzniku nebezpečných situácií.*

Servis

- a) **Prístroj nechajte opravovať iba kvalifikovanému personálu a iba s použitím originálnych náhradných dielcov.** *Tým bude zaručené, aby zostala zachovaná bezpečnosť prístroja.*

Dodatkové bezpečnostné predpisy pre vysávač lístia s funkciou fúkania

- Ak prístroj prevádzkujete, noste vždy primeraný osobný ochranný výstroj. Zabráňte tak poraneniam tváre, očí, rúk, nôh, hlavy alebo poškodeniu sluchu. Noste ochranné okuliare, príp. ochranu obuv, dlhé nohavice, pracovné rukavice, ochrannú prilbu a ochranu sluchu.
- Prístroj nikdy nezapínajte, ak je otočený naopak, alebo ak sa nenachádza v správnej pracovnej polohe.
- Ak sa prístroj nepoužíva, zostáva bez dozoru, čistí sa, prepravuje sa alebo v prípade zachytenia či poškodenia predĺžovacieho kábla, vypnite motor a vytiahnite sieťovú zástrčku.
- Prístroj nikdy neprevádzkujte, ak sa v blízkosti nachádzajú iné osoby, hlavne deti, alebo domáce zvieratá. Prístroj vypnite, ak sa k nemu približujú osoby, príp. zvieratá. Pri práci s prístrojom udržiavajte bezpečnostný odstup minimálne 5 metrov od iných osôb, príp. zvierat.
- Ofukovací rúru nikdy nesmerujte na osoby ani zvieratá nachádzajúce sa v blízkosti. Predmety/špinu nikdy nefúkajte v smere osôb či zvierat nachádzajúcich sa v blízkosti. Obsluhujúca osoba je zodpovedná za nehody a nebezpečenstvá, ktorým je vystavená tretia osoba alebo jej vlastníctvo.
- Prístroj ani sieťovú zástrčku nikdy neprevádzkujte s mokkými rukami a prístroj v žiadnom prípade neprevádzkujte za dažďa.

- Pri použití vonku používajte výlučne povolené a príslušne označené predlžovacie káble. Predlžovací kábel chráňte pred teplom, olejom a ostrými hranami.
- Dbajte na to, nech je predlžovací kábel zaistený tak, aby sa počas prevádzky nemohol nedopatrením uvoľniť zo zásuvky kábla prístroja.
- Všetky otvory prívodu vzduchu a ofukovaciú rúru vyčistite od prachu, priadzí, vlasov a iného materiálu, ktorý by mohol spôsobiť obmedzenie prúdu vzduchu.
- Pri používaní prístroja udržiavajte rovnováhu a stabilný postoj.
- Prístroj neprevádzkujte v zatvorených, v zle vetraných priestoroch, ani v blízkosti ľahko zápalných a/alebo výbušných látok (tekutiny, plyny, prachy).
- Nenechajte odvieť svoju pozornosť a vždy sa sústreďte na svoju prácu. Pracujte s rozvahou. S prístrojom nepracujte v prípade únavy, choroby, ani pod vplyvom alkoholu či iných drog.
- Prístroj neprevádzkujte, ak máte rozpustené dlhé vlasy alebo ak nosíte voľne visiace šperky. Dlhé vlasy zopnite do vrkoča a voľne visiace šperky zložte.
- Dbajte na to, aby ste vysávačom lístia nevy-sávali horiace či tlejúce materiály ako popol, cigaretové ohorky atď.
- Nikdy sa nepokúšajte vysávať predmety, ktoré sa môžu rozbiť – zo skla, umelej hmoty, porcelánu atď.
- Ak s prístrojom vysávate, nepoužívajte ho bez prípevneného zberného vreca.
- Vysávač lístia nepoužívajte na vysávanie plôch s hrubým pieskom ani štrkom a to ani pri prevádzke s funkciou fúkania, ani pri vysávaní.
- Prístroj používajte iba pri dennom svetle alebo pri dostatočnom umelom osvetlení.
- Ak prístroj nepoužívate, uskladnite ho na suchom mieste mimo dosahu detí.
- Prístroj po použití odpojte od elektrickej siete a skontrolujte ho, či nie je poškodený. Ak by ste mali akúkoľvek pochybnosť týkajúcu sa neporušenosti prístroja, nechajte ho prekontrolovať v autorizovanej odbornej dielni.
- Prístroj používajte výlučne v súlade s návodmi popísanými v tejto príručke.
- Pravidelne skontrolujte všetky skrutky, či sú správne utiahnuté.
- Používajte iba náhradné diely a príslušenstvo odporučené výrobcom.
- Prístroj neskušajte opravovať sami a ani si nevytvárajte prístup k dielom nachádzajúcim sa vo vnútri. Prístroj dajte skontrolovať do autorizovanej odbornej dielne.
- Tento prístroj nie je určený pre používanie osobami s obmedzenými fyzickými, zmyslovými alebo duševnými schopnosťami, ani osobami s chýbajúcimi skúsenosťami a/alebo nedostatočnými vedomosťami.
- Mali by ste dávať pozor na to, aby sa s prístrojom nehrali deti.
- Deti nesmú vykonávať čistenie a údržbu.
- Nikdy nenechajte používať prístroj deti.
- Oboznámte sa s ovládacími prvkami a správnym použitím prístroja.
- Miestne predpisy môžu ohraničovať vek obsluhujúcej osoby.
- Pred použitím skontrolujte príznaky poškodení a starnutia elektrického a predlžovacieho kábla. Ak je kábel poškodený alebo opotrebovaný, prístroj nepoužívajte.
- Kábel vedte vždy smerom dozadu od prístroja.
- Ak sa kábel počas použitia poškodí, sieťový kábel ihneď vytriahnite zo zásuvky. **KÁBLOV SA NEDOTÝKAJTE SKŔR, AKO ICH ODPOJÍTE OD ELEKTRICKEJ SIETE**, pretože poškodené káble môžu viesť ku kontaktu s aktívnymi dielmi.
- Používajte iba predlžovacie káble odolné proti poveternostným vplyvom s príslušnou vidlicou IEC 60320-2-3.
- Smú sa používať iba predlžovacie káble typu H05W-F, H05RN-F alebo IEC (60227 IEC 53, 60245 IEC 57).
- Ak budete pri práci s týmto záhradníckym náradím musieť používať predlžovaciu šnúru, smie sa používať iba predlžovacia šnúra s nasledujúcimi prierezmi vodičov:
 - 1,0mm²: maximálna dĺžka 40m
 - 1,5mm²: maximálna dĺžka 60m
 - 2,5mm²: maximálna dĺžka 100m
- Upozornenie: Ak používate pri práci predlžovaciu šnúru, musí byť táto vybavená – ako je to popísané v Bezpečnostných predpisoch – ochranným vodičom, ktorý je prostredníctvom zástrčky prepojený s

ochranným vodičom Vášho elektrického zariadenia.

- Zástrčka a spojky predlžovacích káblov musia byť chránené pred striekajúcou vodou.
- Na šikmých plochách dbajte vždy na dobrý postoj.
- Prístroj vedte len v rýchlosti chôdze.
- Skontrolujte opotrebovanie a zostarnutie zachytávacieho zariadenia cudzích telies.
- Výstraha! Pohyblivých nebezpečných dielov sa pred vytiahnutím vidlice a úplným zastavením pohyblivých nebezpečných dielov nedotýkajte.
- Výstraha! Zariadenia NIKDY nepoužívajte za zhoršených poveternostných podmienok, predovšetkým pri nebezpečenstve záhahu bleskom!
- Výstraha! Zariadenia nikdy neprevádzkujte s chybnými ochrannými zariadeniami alebo krytmi ani bez ochranných zariadení.
- Predlžovacie káble udržiavajte v dostatočnej vzdialenosti od pohyblivých nebezpečných dielov s cieľom zabránenia poškodeniam na kábloch, ktoré môžu viesť ku kontaktu s aktívnymi dielmi.
- Zariadenie nikdy neprevádzkujte, ak ste naboso alebo máte obuté otvorené sandále. Vyhýbajte sa noseniu voľného odevu alebo odevu s visiacimi šnúrkami alebo kravatu.
- Zariadenie prevádzkujte v odporúčanej polohe a iba na pevnom, rovnom povrchu.
- Pred použitím vždy vykonajte vizuálnu kontrolu pre zistenie, či sú drvič, čap drviča a iné upevňovacie prostriedky zaistené, či je teleso nepoškodené a či sú prítomné ochranné zariadenia a clony. Opotrebované alebo poškodené komponenty vymieňajte po súpravách pre zaručenie rovnovážneho stavu. Poškodené alebo nečitateľné popisky vymeňte.
- Pred spustením zariadenia sa uistite, či je prívod prázdny.
- Tvár a telo držte v dostatočnej vzdialenosti od plniaceho otvoru.
- Dávajte pozor na to, aby sa ruky, iné časti tela alebo odev nenachádzali v oblasti privádzania, vo vyhadzovacom kanáli ani v blízkosti pohyblivých dielov.
- Pri privádzaní materiálu nikdy nestojte na úrovni vyššej, ako je úroveň základnej plochy zariadenia.

- Pri prevádzke zariadenia sa nezdržiavajte v oblasti vyhadzovania.
- Pri privádzaní materiálu do zariadenia budete extrémne opatrní, aby sa doň nedostali žiadne kovové časti, kamene, fľaše, objímky alebo iné cudzie predmety.
- Nepripustíte, aby sa spracovaný materiál hromadil v zóne vyhadzovania, pretože by to mohlo brániť poriadnemu vyhadzovaniu, čo by mohlo viesť k opätovnému privádzaniu materiálu cez plniaci otvor.
- Pred očistením upchatého zariadenia toto vypnite a vytiahnite sieťovú zástrčku.
- Zdroj energie udržiavajte čistý od špiny a iných nánosov, aby sa zabránilo jeho poškodeniu alebo prípadnému ohňu.
- Zariadenie nevysypávajte, pokiaľ beží zdroj energie.
- Ak sa zariadenie z dôvodu opravy, inšpekcie, skladovania alebo výmeny príslušenstva vypne, vypnite zdroj energie, zariadenie odpojte od siete a uistite sa, že všetky pohyblivé diely sú prázdne. Pred kontrolami, nastaveniami atď. nechajte zariadenie vychladnúť. Údržbu zariadenia vykonávajte dôkladne a udržiavajte ho čisté.
- Zariadenie nechajte pred uskladnením vychladnúť.
- Pri údržbe zariadenia s drvičom si musíte byť vedomí, že napriek vypnutému zdroju energie v dôsledku funkcie zablokovania ochranného zariadenia sa môže zariadenie ešte pohybovať.
- Opotrebované alebo poškodené diely z bezpečnostných dôvodov vymeňte. Používajte iba originálne náhradné diely a príslušenstvo.
- Nikdy sa nepokúšajte obchádzať funkciu blokovania ochranného zariadenia.
- Pred umiestnením alebo odstránením zachytávacieho zásobníka zariadenie vypnite.

Zástrčku vytiahnite zo zásuvky a uistite sa, že všetky pohyblivé diely sa úplne zastavili:

- ponechaním vysávača lístia bez dozoru,
- odstránením možných blokování,
- kontrolou, čistením alebo akýmikoľvek prácami vykonávanými na prístroji.
- Po kontakte s cudzím telesom. Predtým ako zariadenie znovu spustíte a budete ho prevádzkovať, vykonajte nasledujúce kroky:

- skontrolujte prípadné poškodenia;
 - poškodené diely vymeňte alebo opravte;
 - skontrolujte a prípadne utiahnite uvoľnené diely.
- Ak sa nedopatrením do vysávača lístia dostalo cudzie teleso alebo iný odpad, prístroj ihneď zastavte a použite ho až po jeho kontrole a keď sa uistíte, že sa celý vysávač lístia nachádza v bezpečnom prevádzkovom stave.
 - Ak vysávač lístia vydáva neobvyklé zvuky alebo začína neobvykle vibrovať, zariadenie okamžite ZASTAVTE a zástrčku vyťahnite zo zásuvky. Uistite sa, že všetky pohyblivé diely sa úplne zastavili a vyhľadajte príčinu. Poškodené diely vymeňte alebo opravte. Zariadenie skontrolujte na uvoľnené diely a tieto pred opätovným spustením zariadenia a následným prevádzkovaním utiahnite. Pôsobením nadmerných vibrácií sa môže poškodiť vysávač lístia a zraniť obsluhujúca osoba.

Použitie podľa určenia

Tento vysávač lístia sa používa výlučne nasledujúcimi dvomi spôsobmi:

1. ako vysávač lístia slúži na vysávanie suchého lístia.
2. ako fukár slúži na zhromažďovanie suchého lístia na hromadu alebo na jeho odstraňovanie z ťažko prístupných miest (napr. spod vozidiel).

V sacom, režime pracuje prístroj ako rezačka, čím sa objem lístia redukuje v pomere cca 10:1 a zaberá tak menej miesta v zbernom vaku a súčasne pripravuje nazbieraný materiál na prípadné kompostovanie.

Každý iný spôsob použitia, ktorý sa odlišuje od pokynov v tomto návode, môže spôsobiť poškodenie stroja a vážne ohroziť obsluhu.

Aby ste si zachovali svoj nárok na záručné plnenie a v záujme bezpečnosti výrobku prosíme, aby ste bezpodmienečne dodržiavali bezpečnostné predpisy.

Övriga faror

Även om redskapet används på ett ändamålsenligt sätt går det inte att helt utesluta alla faror. V súvislosti s konštrukciou a vyhotovením elektrického prístroja môže dôjsť k výskytu týchto nebezpečenstiev:

1. Poškodenie pľúc, pokiaľ sa nenosí žiadna vhodná ochranná maska proti prachu.

2. Poškodenie sluchu, pokiaľ sa nenosí žiadna vhodná ochrana sluchu.
3. Poškodenie zdravia, ktoré je následkom vibrácie rúk a ramien, pokiaľ sa prístroj bude používať dlhšiu dobu alebo sa nevedie a neudržiava správny spôsobom.

Vybalenie

Použitím moderných techník hromadnej výroby je nepravdepodobné, že je váš elektrický prístroj chybný alebo chýbajú jeho diely. Ak by ste predsa zistili nedostatky alebo to, že je prístroj neúplný, nepoužívajte prístroj dovtedy, kým sa príslušné diely vymenia, príp. kým sa odstránia existujúce chyby. Dôsledkom nedodržania tohto nariadenia môžu byť vážne poranenia.

Príprava vysávača lístia pred použitím



Výstraha!

Vysávač lístia sa smie použiť alebo zapnúť až po úplnej montáži.

Montáž

Vysávacia/fúkacia trubica (obr. 2)

- Časti sacej / veje trubica musí byť zostavený Pred použitím spotrebiča.
- Posuňte dva kusy (4 + 5) pevne dohromady, kým začlenená nos na miesto.
- Skrutku pevne utiahnite A+B.
- Nahotovo namontovanú nasávacia a ofukovaciu rúru za použitia silného tlaku zaveďte až po doraz do telesa motora
- Rúru pevne spojte s dodanou skrutkou C+D.

Montáž vreca na zber odpadu (obr. 3 a 4)

Pred montážou vreca na zber odpadu sa uistite o tom, či je možné páku voľby vysávania/fúkania ľahko ovládať a či nie je blokovaná odpadom z predchádzajúceho použitia.

Montáž zberného vreca: Popruh zaveďte na hák na telese (obr. 3). Nasúvateľnú spojku zberného vreca (E) nasuňte na hrdlo na telese. Spojovací kus zberného vreca vtlačte priamo na hrdlo, až kým sa zaistí cvaknutím (obr. 4).

Demontáž zberného vreca: Ak chcete zberné vreco odobrať, uvoľnite upevňovacie prvky v opačnom poradí. Na uvoľnenie nasúvateľnej spojky z hrdla najskôr stlačte obidve tlačidlá na oboch stranách plastovej spojky (E) a potom stiahnite spojovací kus.



Pozor: Pákou voľby vypnite vysávacia funkciu a až následne vyťahnite zástrčku zo zásuvky.

Spodná rúra

Prednú rukoväť (10) vyklopte nahor (obr. 4).

Montáž popruhu na plece (obr. 5)

Vysávač lístia je vybavený popruhom na plece (12), ktorý sa nachádza na hornom konci vysávača na lístie. Popruh na plece má redukovať príznaky únavy a zabezpečiť pohodlnejšie používanie vysávača lístia.

Pás nikdy nenoste krížom cez plece a hrud', ale iba na jednom pleci, aby ste prístroj mohli v prípade nebezpečenstva rýchlo vzdialiť od tela.

Pred štartom (obr. 6)

Sieťový kábel spojte so schváleným predlžovacím káblom a predlžovací kábel zapojte do elektrickej siete. Predlžovací kábel zaveste do hákov na odľahčenie od ťahu (obr. 6).

Prístroj pripájajte iba k napájaniu elektrickým prúdom, ktoré je chránené ochranným zariadením proti chybnému prúdu (RCD) s vypínacím prúdom s maximálne 30 mA.

Prevádzka



Pozor: Dbajte na to, aby bolo zberné vreco správne nasadené.

Spustenie vysávača listia (obr. 9, 10 a 11)

Pred spustením vysávača listia sa uistite, či je vysávacía trubica/fúkacia trubica správne namontovaná.

Výstraha! Pred voľbou vysávacej alebo fúkacej funkcie sa uistite, či je možné páku voľby ľahko ovládať a či nie je blokováná odpadom z predchádzajúceho použitia. Pákou voľby (3) na boku prístroja zvolte buď vysávaciu alebo fúkaciu funkciu a pre zapnutie stlačte spínač (2). Riadenie rýchlosti (8) otočte z „1“ na „Max.“, ak potrebujete väčší výkon.

Zastavenie vysávača listia (obr. 12)

Pre vypnutie prístroja musíte iba pustiť spínač (2).

Používanie vysávača listia

Nepokúšajte sa vysávať mokrý odpad. Pred použitím vysávača listia nechajte mokré listie atď. vyschnúť. Vysávač listia môžete použiť na odľahčenie nečistôt z vnútorných dvorov, ciest, príjazdov, trávnikov, živých plotov a medzí. Prístrojom môžete okrem toho vysávať listie, papier, malé vetvy a drevené triesky. Ak vysávač listia používate vo vysávacom režime, odpad je prostredníctvom vysávacej trubice nasávaný do vreca na zber odpadu. Pri prechode cez nasávací ventilátor sa odpad čiastočne rozdrví. Rozdrvený organický odpad sa môže ideálne použiť ako mulč pre rastliny.

Výstraha! Tvrdé predmety, napr. kamene, plechovice, sklo atď., poškodzujú nasávací ventilátor.



Dôležité

Vysávač listia nepoužívajte na vysávanie vody ani veľmi mokrych nečistôt.

Nasávací ventilátor nikdy nepoužívajte bez namontovaného vreca na zber odpadu.

Fúkací režim (obr. 7)

Pred spustením skontrolujte pracovnú oblasť. Odstráňte všetky predmety a odpady, ktoré môže vysávač listia odhodíť alebo stlačiť a ktoré sa v ňom môžu zachytiť.

Pákou voľby na boku prístroja zvolte fúkaciu funkciu a prístroj zapnite. Vysávač listia podoprite o jeho kolieska a pohybujte ním dopredu. Dýzu pritom nasmerujte na nečistoty, ktoré chcete odstrániť.

Alternatívne môžete dýzu držať bezprostredne nad zemou a prístrojom pohybovať zo strany na stranu, zatiaľ čo sa pohybujete dopredu a dýzu smerujete na nečistoty, ktoré chcete odstrániť. Odpad nafúkajte na kopu a následne ho povysávajte vysávacou funkciou.

Vysávací režim (obr. 8)

Pred spustením skontrolujte pracovnú oblasť. Odstráňte všetky predmety a odpady, ktoré môže vysávač listia odhodíť alebo stlačiť a ktoré sa v ňom môžu zachytiť.

Pákou voľby na boku prístroja zvolte vysávaciu funkciu a prístroj zapnite. Vysávač listia podoprite o jeho kolieska a pohybujte ním dopredu. Prítom nasmerujte dýzu na nečistoty, ktoré chcete povysávať. Alternatívne môžete vysávač listia držať bezprostredne nad zemou a prístrojom pohybovať zo strany na stranu, zatiaľ čo sa pohybujete dopredu a dýzu smerujete na nečistoty, ktoré chcete povysávať. Dýzu netlačte do nečistôt. Vedie to k upchatiu nasávacej trubice a znižuje to výkon prístroja.

Organické látky, ako napr. listie, obsahujú veľké množstvo vody. Vplyvom toho sa môžu zachytiť na vnútornej strane vysávacej trubice. Organické materiály nechajte niekoľko dní schnúť, aby sa nezachytili v trubici.

Čistenie a skladovanie

Uistite sa, či sú pevne utiahnuté všetky matice, čapy a skrutky a či sú správne namontované všetky ochranné zariadenia.

Všetky poškodené a opotrebované diely sa musia vymeniť, aby ostal vysávač listia prevádzkovo bezpečný.

Nikdy nenechávajte materiál vo vysávači listia ani vreci na zber odpadu. Pri štarte vysávača listia to môže byť nebezpečné.

Vysávač listia po použití dôkladne vyčistite.

Uistite sa, či je vysávač listia vypnutý a či je zástrčka vyťiahnutá zo zásuvky. Odstráňte a vyprázdňte zbernú nádobu na odpad. Uistite sa, či je možné páku voľby vysávania/fúkania ľahko ovládať a či nie je obmedzovaná nečistotami. Vykefujte voľne nečistoty okolo ventilátora a vo vnútri vysávacej/fúkacej trubice.

Na plastové diely vysávača listia nepoužívajte žiadne čistiace prostriedky akéhokoľvek druhu.

Prístroj skladujte v suchej miestnosti mimo dosahu detí.

Výmena sieťového kábla

V prípade výmeny sieťového kábla sa s cieľom zaručenia elektrickej bezpečnosti prístroja obráťte na výrobcu, osobu poverenú výrobcom alebo na autorizovanú odbornú dielňu.

Hľadanie chýb



POZOR! Pred každým zásahom na prístroji je potrebné vyťať sieťovú zástrčku zo zásuvky.

- **Prístroj neštartuje:** Skontrolujte, či je spínač v polohe „I“; či nie je ochranný spínač prúdového chrániča resp. niektorá poistka prúdového obvodu vypnutá. Pokiaľ prístroj ani po tejto kontrole neštartuje, nechajte si ho skontrolovať v autorizovanom servise.

- **Prístroj nevysáva:** Skontrolujte, či nie je plný zberný vak. Pokiaľ je tomu tak, vak vyprázdňte; Skontrolujte, či je prepínacia páka prepínacej klapky v správnej polohe, v inom prípade nechajte prístroj skontrolovať v autorizovanom servise.
- **Prístroj nefúka:** Skontrolujte, či je prepínacia páka klapky v správnej polohe, v inom prípade nechajte prístroj skontrolovať v autorizovanom servise.
- **Rezacie koleso je zablokované:** Skontrolujte, či nedošlo k nasatiu nejakého veľkého predmetu; napr. zaseknutý kus dreva, kartón alebo pod. medzi lopatkovým kolesom a rezacou komorou. Pokiaľ rezacie koleso zostane zaseknuté, skontrolujte či je páka prepínacej klapky v správnej polohe, v inom prípade si prístroj nechajte skontrolovať v autorizovanom servise.
- Pokiaľ prístroj vibruje, v žiadnom prípade ho nepoužívajte. Nechajte si prístroj skontrolovať v autorizovanom servise.

Likvidácia a ochrana životného prostredia

Keď Váš prístroj jedného dňa doslúži alebo ho už nebudete potrebovať, v nijakom prípade prístroj neodhadzujte do domového odpadu, ale ho zlikvidujte ekologicky. Prosíme, aby ste prístroj odovzdali do zberne. Tam je možné separovať plastové a kovové dielce a postúpíť ich na opätovné spracovanie. Informácie k tejto problematike obdržíte na správe Vašej obce alebo mesta.

Záručné podmienky

Nezáväzne od záväzku predajcu vyplývajúceho z kúpnej zmluvy voči finálnemu odberateľovi poskytujeme na toto elektrické náradie nasledujúcu záruku:

Záručná doba je 24 mesiacov a začína predajom, ktoré je potrebné preukáza originálom predajného dokladu. Pri komerčnom užívaní a požičiavaní sa záručná doba znižuje na 12 mesiacov. Záruka sa nevzahuje na diely podliehajúce rýchlemu opotrebovaniu a na škody vzniknuté v dôsledku používania nesprávneho príslušenstva a opráv, na použitie nie originálnych dielov a v dôsledku použitia násillia, úderu, alebo rozbitia a svojvoľného pre aženia motora. V rámci záruky sa robí iba výmena defektných dielov, a nie kompletných prístrojov. Opravy v záruke smú vykonáva iba autorizované opravovne, alebo podnikový servis. V prípade cudzích zásahov záruka zaniká.

Porto, zasielateľské ako aj iné následné náklady nesie kupujúci.

Náhradných dielov

Zberný vak # 74200203

Elektrický vysávač listia/fúkač listia HLSI 300

Technické údaje

menovité napätie	V~	230-240
menovitá frekvencia	Hz	50
menovitý príkon	W	3000
prúdová poisťka (zotrvačná)	A	16
otáčky voľnobeh	ot/min.	8.000-14.000
Rýchlosť prúdu vzduchu	km/h	100 - 270
max. objem prietoku fúkaného vzduchu	m ³ / min	13,2
objem zberného vaku	l	45
hmotnosť bez kábla	kg	3,3

 ochranná trieda II/VDE 0700

A-Meranú hladinu akustického tlaku podľa DIN 45635 časť 1, príloha D tvorí:

nameraná hladina zvukového výkonu 100,3 dB(A) [K 3,57 dB(A)]

Nameraná hladina akustického tlaku L_{pA} 86,3 dB(A) [K 3,0 dB(A)]

Max. hladina vibrácií: 2,765 m/s² [K 1,5 m/s²]



Prosím, používajte ochranu sluchu!

Údaje o emisiách hluku podľa zákona o bezpečnosti produktov (ProdSG) resp. EU-smernice o strojoch: Hladina akustického tlaku na pracovisku môže prekročiť 80 dB(A). V tomto prípade sa doporučuje používať pracovné ochranné prostriedky na ochranu sluchu (napr. chrániče sluchu).

Pozor: Ochrana proti hluku! Pri spustení do prevádzky dodržujte regionálne predpisy.

ES Vyhlásenie o zhode



My, **Ikra GmbH, Schlesierstraße 36, D-64839 Münster**, prehlasujeme vo vlastnej zodpovednosti, že výrobky **Elektrický vysávač listia HLSI 300**, na ktoré sa toto prehlásenie vzťahuje, vyhovujú platným bezpečnostným a zdravotným požiadavkám ES-smerníc **2006/42/ES** (Smernice o strojoch), **2004/108/ES** (EMC-smernica), **2011/65/EU** (Smernice o RoHS) a **2000/14/ES** (Smernica o hluku). Na odborné aplikáciu bezpečnostných a zdravotných požiadaviek, uvedených v týchto EU-smerniciach, sa použili nasledujúce normy a/alebo technické špecifikácie:

EN 60335-1/A11:2014; EN 50636-2-100:2014; EN 62233:2008; EN 62321:2009
EN 55014-1/A1:2009+A2:2011; EN 55014-2/A2:2008; EN 61000-3-2/A2:2009; EN 61000-3-3:2013

nameraná hladina zvukového výkonu 100,3 dB (A)

zaručovaná hladina zvukového výkonu 104,0 dB (A)

Metódy vyhodnocovania zhody podľa prílohy V / Smernice 2000/14/ES

Rok výroby je vytlačený na typovom štítku a dodatočne sa dá zistiť podľa pokračujúceho sériového čísla.

Münster, 06.03.2015

Gerhard Knorr, Technické vedenie Ikra GmbH

Archivácia technických podkladov: Gerhard Knorr, Kärcherstraße 57, DE-64839 Münster





Tartalom





	Oldal
Ábra	1 - 5
Biztonsági jelzések és nemzetközi jelzések	HU-2
Biztonsági útmutató	HU-4
• Munkaterület	HU-4
• Elektrische Sicherheit	HU-4
• Személyes biztonság	HU-4
• A berendezés használata és karbantartása	HU-4
• Szerviz	HU-5
• További biztonsági előírások fújó funkcióra	HU-5
• Húzza ki a csatlakozót a csatlakozóaljzattól	HU-7
Rendeltetésszerű alkalmazás	HU-7
Kicsomagolás	HU-8
A lombszívó használat előtti előkészítése	HU-8
Összeszerelés	HU-8
• Szívó-/ fúvócső	HU-8
• A hulladékgyűjtő zsák beszerelése	HU-8
• Kiegészítő nyél	HU-8
• Vállheveder felszerelése	HU-8
• Beindítás előtt	HU-8
Üzem	HU-8
• Lombszívó beindítása	HU-8
• A lombszívó leállítása	HU-8
• A lombszívó használata	HU-8
• Fúvó üzemmód	HU-8
• Szívó üzemmód	HU-9
Tisztítás és tárolás	HU-9
A hálózati kábel cseréje	HU-9
Hibaelhárítás	HU-9
Ártalmatlanítás és környezetvédelem	HU-9
Javítószoftver	HU-9
Garanciális feltételek	HU-9
Pótalkatrészek	HU-9
Műszaki adatok	HU-10
EC egyezési	HU-10
Szerviz	

Biztonsági jelzések és nemzetközi jelzések

Jelen használati utasításban azokat a biztonsági jelzéseket, valamint nemzetközi jelzéseket és piktogramokat írjuk le, melyek a készüléken feltüntetve lehetnek. A készülék használata előtt valamennyi biztonsági utasítást el kell olvasni. A szívó- és fűvókészülék nem előírászerű alkalmazása esetén tűz és áramütés következtében fellépő sérülések, vagy vágási sérülések, valamint dologi károk keletkezhetnek.

Kérjük, az üzemeltetési utasítást gondosan őrizze meg!

JEL	JELENTÉS
	<p>FIGYELMEZTETŐ JEL Veszélyre, figyelmeztető utasításra vagy különleges elővigyázatosság okára utal. Alkalmazható egyéb jelekkel vagy piktogramokkal együttesen.</p> <p>OLVASSA EL A HASZNÁLATI UTASÍTÁST Ha nem tartja be az üzemeltetési útmutatóban feltüntetett használati utasításokat és biztonsági óvintézkedéseket, súlyos sérülések keletkezhetnek. A készülék beindítása és üzemeltetése előtt olvassa el a használati utasítást.</p>
	<p>SÉRÜLÉSVESZÉLY! Ügyeljen a repkedő tárgyakra. Tartsa távol a kívülállókat.</p> <p>MÁS SZEMÉLYEKET TARTSON TÁVOL FIGYELEM: Ügyeljen arra, hogy a munkaterület 5 méteres körzetében senki ne tartózkodjon. Ez különösen érvényes gyermekekre és állatokra.</p>
	<p>Javítások esetén - kihúzzuk a hálózati csatlakozó dugót!</p>
	<p>A vezeték sérülése esetén azonnal kihúzzuk a csatlakozó dugót, majd kicseréljük!</p>
	<p>HASZNÁLAT ÉS TÁROLÁS Nedves időjárásviszonyok mellett alkalmazása tilos. Tárolás mindenkor száraz tereken.</p>
	<p>VISELJEN SZEM- ÉS HALLÓSZERVI VÉDELMET FIGYELEM: Repkedő tárgyak súlyos szemsérülésekhez, túlzott zaj a hallás elvesztéséhez vezethetnek. A készülék üzemeltetése során viseljen szem- és hallószervi védelmet.</p>

JEL	JELENTÉS
	<p>FORGÓ JÁRÓKERÉK Működő készülék esetén ne dugja be kezét vagy lábát a nyílásba!</p> <p>VESZÉLYES FEDÉLNYITÁS Működő készülék esetén ne dugja be kezét vagy lábát a nyílásba!</p>
	<p>II-es védelmi osztály</p>
	<p>Igazolt, hogy az elektromos készülék összhangban van az Európai Közösség irányelveivel.</p>
	<p>FIGYELEM - KÖRNYEZETVÉDELEM! A készülék nem ártalmatlanítható a háztartási/általános hulladékokkal együtt. A régi készüléket nyilvános gyűjtőhelyen adjuk le.</p>
	<p>Garantált hangteljesítményszint L_{WA}</p>

Biztonsági útmutató



Figyelem! Valamennyi ismertetőt olvasson el, és legyen biztos benne, hogy azt megértette. A következő tanácsok és leírások félreértése áramütést, tüzet és/ vagy komoly sérüléseket okozhat.

Őrizze meg ezt a használati utasítást.

Figyelem: Zajvédelem! Üzembe helyezés során vegye figyelembe a regionális előírásokat.

Munkaterület

- **Tartsa tisztán a munkaterületet, és ügyeljen a megfelelő világításra.** Rendetlen és rosszul megvilágított terület balesetet segíthet elő.
- **Ne használja a berendezést robbanásveszélyes területen, gyúlékony folyadék, gáz vagy por közelében.** Elektromos berendezések szikrái a gázokat meggyújthatják.
- **Tartsa távol a gyerekeket és a nem dolgozókat amíg a berendezést használja.** A figyelem elvonása a készülék helytelen használatát okozhatja.

Munkaterület

- **A készülék dugója mindig feleljen meg a dugaljhoz.** A dugót soha ne alakítsa át. Soha ne használjon átalakítót. Az eredeti dugó és megfelelő aljzat csökkentik az áramütés kockázatát.
- **Kerülje a földelt felületekkel történő érintkezést, úgymint csővezeték, fűtőtestek, konyhai sütők és hűtőszekrények.** Ha a testét földeli megnő az áramütés veszélye.
- **Soha ne tegye a gépet esőbe vagy nedves környezetbe.** A víz, ami a gépbe folyik megnöveli az áramütés veszélyét.
- **A hálózati kábelt mindig rendeltetésszerűen használja.** Azzal ne szállítsa vagy húzza a berendezést, és soha ne a kábellel húzza ki a dugót az aljzataból. Tartsa a kábelt távol forróságtól, olajtól, éles sarkoktól illetve mozgó tárgyaktól. Sérült vagy összegabalyodott kábel növeli az áramütés veszélyét.
- **A gép szabadban történő használata során kizárólag erre a célra készült hosszabbítót használjon.** Ez csökkenti az áramütés veszélyét.

Személyes biztonság

- **Mindig legyen figyelmes, koncentráljon a munkára, és kellő óvatossággal járjon el.** Ne használja a gépet, ha fáradt vagy drog, alkohol, gyógyszer hatása alatt áll. A munka során a legkisebb figyelmetlenség is komoly sérülést okozhat.
 - **Hordjon személyes védőfelszerelést. Állandóan használja a védőszemüveget.** A személyes védőfelszerelés használata, mint pormaszok, csúszásmentes cipő, védősisak vagy fülvédő csökkentik a sérülésveszélyt.
 - **Kerülje el a gép véletlen bekapcsolását.** Figyeljen rá, hogy a kapcsoló „KI” állásban legyen, mielőtt a csatlakozót a hálózathoz csatlakoztatná. Ne csatlakoztassa a gépet a hálózathoz, ha a másik keze a ki/be kapcsolón van vagy az be van kapcsolva.
 - **Távolítsa el a szerszámokat, pl. csavarhúzó, mielőtt a gépet bekapcsolná.** Egy csavarhúzó vagy egyéb szerszám, ami a gép forgó részébe kerül sérülést okozhat.
 - **Soha ne hajoljon túlzottan előre.** Mindig figyeljen a stabil állásra. Ez lehetővé teszi önnek a berendezés fölötti kontrollt váratlan események esetén.
 - **Hordjon megfelelő ruházatot.** Ne hordjon bő ruhát vagy ékszert. Tartsa távol a haját, ruházatát és cipőjét a mozgó részekről. A bő ruha, ékszer vagy hosszú haj beakadhat a forgó részekbe.
- ### A berendezés használata és karbantartása
- **Ne terhelje túl a készüléket. Mindig a feladatnak megfelelő gépet használja.** A megfelelő berendezéssel könnyebben és biztosabban tudja a munkáját az elképzelései szerint elvégezni.
 - **Ne használja a berendezést, ha a ki/be kapcsoló nem működik.** Az a berendezés amely a ki/be kapcsoló által nem üzemeltethető veszélyes és meg kell javítani
 - **Mindig húzza ki a hálózati csatlakozót mielőtt beállításokat eszközölne, tartozékok cserélne vagy a készüléket félre tenné.** Ezek a megelőző intézkedések csökkentik annak a kockázatát, hogy a készülék véletlen bekapcsolódik.
 - **A használaton kívüli berendezést tartsa távol a gyerekektől és ne engedje meg, hogy olyan személyek használják a gé-**

pet, akik jelen utasításokat nem ismerik.

A gépek veszélyesek, ha tapasztalatlan személyek használják azokat.

- **Óvja a berendezését.** Figyeljen a korrekt elhelyezésre és a mozgó részek rögzítésére, valamint minden olyan körülményre, amely a gép rendeltetés szerű használatára kihathatnak. A berendezést hiba esetén javíttassa meg, mielőtt használná. Sok esetben adódik a rossz tárolás miatt.
- **Használja a berendezést és a tartozékokat, szerszámokat a jelen leírás szerint a megadott szerszám típus alapján. Állandóan figyeljen a munkafeltételekre és a munkára.** A berendezés nem rendeltetés szerű használata veszélyes helyzetekhez vezethet.

Szerviz

- **Berendezését szakképzett emberekkel javíttassa és kizárólag eredeti alkatrészeket használjon.** Ezzel biztosíthatja, hogy a gép biztonságosan működni fog.

További biztonsági előírások fűjő funkcióra

- Mindig megfelelő személyes védőfelszerelést használjon, ha a gépet használja, hogy az arca, szeme, keze, lába, feje és füle ne sérüljön meg. Használjon védőszemüveget, illetve arcvédőt, magas szárú cipőt, hosszúnadrágot, munkavédelmi kesztyűt, védősisakot és füldugót.
- Soha ne kapcsolja be a gépet, ha fejével lefelé áll, vagy nem a megfelelő munkapozícióban van.
- Kapcsolja ki a motort és húzza ki a hálózati csatlakozót, ha nem használja a berendezést, vagy felügyelet nélkül hagyja, tisztítja, szállítja vagy ha a hosszabbító kábel megsérül.
- Soha ne használja a gépet ha más személyek, különösen gyerekek vagy háziállatok a közelben vannak. Kapcsolja ki a gépet, ha személyek, vagy állatok közelednek. A munka során a géptől legalább 5 méter távolságra legyenek más személyek, vagy állatok.
- A fűjő csövet soha ne irányítsa személyekre vagy állatokra. A gép kezelője felelős az esetleges balesetekért vagy veszélyekért, mely másra vagy annak tulajdonára veszélyt jelentenek.
- Soha ne érintse meg a készüléket, vagy a

hálózati dugót vizes kézzel és soha ne használja azt esőben.

- Kizárólag külső használatra engedélyezett és megfelelő jelzéssel ellátott hosszabbító kábelt használjon. Védje hosszabbító kábelt forróságtól, olajtól, és éles tárgyaktól.
- Figyeljen rá, hogy a hosszabbító kábel úgy legyen rögzítve, hogy a használat során véletlenül az aljzatból ne csúszhasson ki.
- Tartson távol minden levegőbeömlő nyílást és a fűjő csövet portól, textíliától, hajtól és egyéb olyan anyagoktól, melyek a légáramlás csökkenését okozhatják.
- A gép használata során figyeljen egyensúlyára és a biztos állásra.
- Ne használja a gépet zárt vagy rosszul szellőztetett helyiségben vagy könnyen gyúlékony vagy robbanékony anyagok közelében.
- Ne hagyja, hogy elvonják figyelmét és mindig koncentráljon a munkájára. Mindig gondoltan járjon el. Soha ne dolgozzon a géppel, ha fáradt vagy beteg, illetve ha alkohol vagy egyéb drog hatása alatt áll.
- Ne használja a berendezést hosszú, szabadon lévő hajjal vagy lógó ékszerekkel. Kösse be a hosszú haját és vegye le ékszereit.
- Vigyázzon rá, hogy a lombszívó égő vagy izzó anyagot, mint hamu, cigarettacsikk, stb. ne szívja föl.
- Soha ne próbáljon felszívni üvegtárgyakat, műanyagot, porcelánt.
- Soha ne használja a gépet szívó üzemmódban helyesen felszerelt gyűjtőzsák nélkül.
- Soha ne használja a gépet kavics vagy murva által fedett területen, sem fűjő, sem szívó üzemmódban.
- A berendezést csak nappali fénynél, vagy kielégítő mesterséges kivilágítás mellett használja.
- Ha a készüléket nem használja tartsa azt száraz helyen gyerekektől elzárva.
- Használat után a gépet húzza ki a hálózati csatlakozóból és vizsgálja meg az esetleges sérüléseket. A legkisebb kétsége esetén is vizsgálta meg a kijelölt szakszervizzel.
- A gépet kizárólag a jelen kezelési utasításban foglaltak szerint használja.
- Minden csavart rendszeresen ellenőrizzen.
- Kizárólag a gyártó által ajánlott alkatrészeket és tartozékokat használja.
- Ne próbálja meg a készüléket maga javíta-

- ni vagy a belső alkatrészeket beszerezni. Ilyenkor forduljon a kijelölt szakszervizhez.
- Ezt a készüléket tilos csökkent testi, szellemi, illetve érzékelő képességgel rendelkező személyeknek (a gyermekeket is beleértve) illetve a szükséges ismeretek és tapasztalatok hiányában használni.
 - A gyermekeket felügyelni kell, hogy ne játszassanak a készülékkel.
 - A gép gyermekek általi használatra nem alkalmas.
 - A szélézővel való biztonságos bánásmódot az eladó vagy egy szakember mutassa meg Önnek.
 - A törvényi rendelkezések korlátozhatják a felhasználó életkorát.
 - Használat előtt ellenőrizze, hogy a hálózati és a hosszabbító vezetékeken ne legyen látható sérülés vagy öregedés nyoma. Ne használjon olyan készüléket, melynek sérült a vezetéke.
 - A vezetéket mindig hátrafelé, a készülékkel ellentétes irányba vezesse.
 - Ha használat közben megsérül a vezeték, húzza ki a dugót a csatlakozó aljzatból. **AZ ÁRAMHÁLÓZATRÓL TÖRTÉNŐ LEVÁLASZTÁS ELŐTT NE ÉRINTSE MEG A KÁBELT**, mivel a sérült kábel aktív alkatrészek érintéséhez vezethet.
 - Csak az IEC 60320-2-3 szabványnak megfelelő, időjárásálló csatlakozót használjon.
 - Csak H05W-F, H05RN-F vagy IEC (60227 IEC 53, 60245 IEC 57) kivitelű hosszabbító kábelek használhatók.
 - Ha a kerti kisműgép üzemeltetéséhez hosszabbítókábelt használ, akkor csak a következő keresztmetszetű vezetékeket tartalmazó hosszabbítókábelt szabad használni:
 - 1,0mm²: Maximális hosszúság 40m
 - 1,5mm²: Maximális hosszúság 60m
 - 2,5mm²: Maximális hosszúság 100m
 - Megjegyzés: Ha egy hosszabbító kábelt használ, akkor annak – amint az a biztonsági előírásokban leírásra került – egy védővezetékkel kell rendelkeznie, amely a csatlakozó dugón keresztül össze van kötve az Ön elektromos berendezésének védővezetékével.
 - A hosszabbító vezetékek dugaszolóinak és csatlakozásainak fröccsenő víz ellen védettnek kell lenni.
 - Lejtőkön ügyeljen arra, hogy stabilan álljon.
 - Lépkedve haladjon előre, soha ne fusson.
 - Figyelmeztetés! A veszélyes mozgó alkatrészek egyikét se érintse meg, amíg ki nem húzta a hálózati csatlakozódugót és az összes veszélyes mozgó alkatrész teljesen le nem állt.
 - Figyelmeztetés! SOHA ne használja a gépet rossz időjárási körülmények, különösen villámcsapás veszélye esetén!
 - Figyelmeztetés! Soha ne üzemeltesse a gépet hiányos védőberendezésekkel vagy -borításokkal vagy védőberendezések nélkül.
 - A kábelek sérülésének elkerülése érdekében tartsa a veszélyes mozgó alkatrészekről távol a hosszabbító kábeleket, mivel a sérülések az aktív részek érintéséhez vezethetnek.
 - Soha ne üzemeltesse mezőtáblán vagy nyitott szandálban a gépet. Kerülje a laza ruhák vagy a lógó zsinórokkal díszített ruhák vagy nyakkendő viselését.
 - Mindig a javasoltaknak megfelelő pozícióban, és csak szilárd, egyenes felületen üzemeltesse a gépet.
 - Használat előtt mindig végezzen szemrevételezéses ellenőrzést annak megállapítására, hogy a szecskázógép, a szecskázógép csapszegei és egyéb rögzítőelemei biztosítva vannak, a ház sértetlen, és a biztonsági berendezések és -ellenzők a helyükön vannak. Az egyensúly megőrzése érdekében készletenként cserélje ki a kopott vagy sérült alkatrészeket. Cserélje le a sérült vagy olvashatatlan feliratokat.
 - - A gép indítása előtt bizonyosodjon meg arról, hogy üres a bevezetés.
 - Arcát és testét tartsa távol a betöltőnyílástól.
 - Ügyeljen arra, hogy kezei, egyéb testrészei vagy ruházata ne legyen a bevezetés, a kидobó csatorna vagy mozgó alkatrészek közelében.
 - Anyag bevezetésekor soha ne álljon magasabb szinten, mint a gép alapfelületének szintje.
 - A gép üzemeltetésénél ne tartózkodjon a kидobási zónában.
 - Legyen különösen óvatos az anyag gépbetörténi bevezetésekor, hogy fémdarabok, kövek, palackok, konzervdobozok vagy egyéb idegen tárgyak ne kerülhessenek a gépbe.
 - Ne hagyja, hogy a feldolgozandó anyag fel-

halmozódjon a kidobási zónában, mivel ez megakadályozhatja a megfelelő kidobást, és az anyag betöltő nyílásba történő visszavezetését okozhatja.

- Ha a gép eltömődik, akkor a szennyeződéstől való megtisztítás előtt kapcsolja ki a gépet, és húzza ki a hálózati csatlakozódugót.
- A sérülések és az esetleges tűz megelőzése érdekében tartsa szennyeződésektől és egyéb felhalmozódó anyagoktól mentesen az energiaforrást.
- Ne billentse meg a gépet, amíg még működik az energiaforrás.
- Ha a gépet javítás, ellenőrzés, tárolás vagy tartozék cseréje céljából megállítja, akkor kapcsolja ki az energiaforrást, válassza le a gépet a hálózatról, és győződjön meg arról, hogy az összes mozgó alkatrész leállt. Ellenőrzések, beállítások stb. előtt várja meg, hogy a gép lehűljön. Alaposan végezze el a karbantartást, és tartsa tisztán a gépet.
- Tárolás előtt mindig várja meg, hogy a gép lehűljön.
- A szecskázógép javítása során ne feledkezzen meg arról, hogy bár a védőberendezés lezárási funkciója miatt ki van kapcsolva az energiaforrás, a szecskázógép még mindig képes a mozgásra.
- Biztonsági okokból cserélje ki a kopott vagy sérült alkatrészeket. Csak eredeti pótalkatrészeket és tartozékokat használjon.
- Soha ne próbálja megkerülni a védőberendezés lezárási funkcióját.
- A gyűjtőzsák felhelyezése vagy eltávolítása előtt kapcsolja ki a gépet.

Húzza ki a csatlakozódugót az aljzathól, és győződjön meg arról, hogy az összes mozgó alkatrész teljesen leállt:

- mielőtt a lombszívót felügyelet nélkül hagyja,
- mielőtt lehetséges akadályokat távolítana el,
- mielőtt a készüléket ellenőrzi, tisztítja, vagy bármiféle munkát hajt végre.
- Idegen test érintése után.

A gép újraindítása és üzemeltetése előtt hajtsa végre a következő lépéseket:

- ellenőrizze az esetleges sérüléseket;
- cserélje ki vagy javítsa meg a sérült alkatrészeket;
- ellenőrizze a laza alkatrészeket, és húzza meg ezeket.

- Ha véletlenül idegen test, vagy más hulladék kerülne a lombszívóba, azonnal állítsa le a készüléket, és csak akkor használja ismét, miután ellenőrizte, és megbizonyosodott róla, hogy a teljes lombszívó biztonságos üzemállapotban van.
- Ha a lombszívó szokatlan zajokat bocsát ki vagy szokatlanul vibrálni kezd, azonnal ÁLLÍTSA LE a készüléket és húzza ki a csatlakozódugót a csatlakozóaljzathól. Győződjön meg arról, hogy az összes mozgó alkatrész teljesen leállt, és keresse meg az okot. Cserélje ki vagy javítsa meg a sérült alkatrészeket. Ellenőrizze, hogy vannak-e laza alkatrészek a készüléken, és húzza meg ezeket, mielőtt újraindítja és ismét üzemelteti a gépet. A túlzott vibráció miatt a lombszívó károsodhat és a kezelő megsérülhet.

Rendeltetészerű alkalmazás

A lombszívót kizárólag a következő két módon alkalmazzuk:

1. Lombszívóként száraz levelek és papírdarabok felszívásának célját szolgálja.
2. Fúvó készülékként száraz levelek összegyűjtéséhez ill. nehezen elérhető helyekről (pl. járművek alól) történő eltávolításhoz használható.

Szívó üzemmódban ezen kívül aprítóként is működik, melynek köszönhetően a levelek térfogata kb. 1:10 arányban csökken, ezzel kevesebb helyet igényelve a lombgyűjtő zsákban. További előny, hogy a felfogott anyagot egyidejűleg előkészíti az esetleges komposztáláshoz.

Jelen használati utasítás utasításaitól eltérő bármilyen eltérés károsíthatja a gépet, a kezelőre nézve pedig komoly veszélyt jelenthet.

Garanciaigénye megőrzése és a termékbiztonság érdekében kérjük, feltétlenül szíveskedjen figyelembe venni a biztonsági előírásokat.

Maradék veszélyek

A szerszám szakszerű használata esetén is marad egy bizonyos maradék kockázat, mely nem zárható ki.

1. Ha por keletkezik, mindig viseljen védőmaszkot.
2. A hallásvédő viselete esetén még nagyobb figyelem és körültekintés szükséges – mivel

a veszélyt jelző zajok (kiáltások, jelzőhangok, és hasonló) kevésbé észlelhetőek.

3. A berendezés huzamos használata esetén a rezgésektől vérkeringési zavarok jelentkezhetnek a kezekben („féhérujj betegség“).

Kicsomagolás

A modern tömegtermelési technikának köszönhetően valószínűtlen, hogy az Ön gépe hibás vagy bizonyos részek hiányozzanak. Ha ennek ellenére hibát talál vagy a berendezés egyes részei hiányoznak ne használja a gépet, amíg az adott részt pótolja, illetve a meglévő hibát kijavítja. Ezen utasítás figyelmen kívül hagyása komoly veszélyekkel jár

A lombszívó használat előtti előkészítése



Vigyázat!

A lombszívót csak teljes összeszerelés után szabad használni, vagy bekapcsolni.

Összeszerelés

Szívó-/ fúvócső (2.ábra)

- A készülék használata előtt a szívó-/fúvócső részeit össze kell szerelni.
- Tolja szorosan egymásba a két részt, míg az integrált orr beugrik (4 + 5).
- Csavarozza be a 2 darab „A” és „B” csavart.
- Tolja a szívó-/fúvócsövet a motorburkolatba.
- Csavarozza be a 2 darab „C” és „D” csavart. Ügyeljen arra, hogy a szívó-/fúvócső szorosan helyezkedjen el a motorburkolatban.

A hulladékgyűjtő zsák beszerelése (3. és 4.ábra)

A hulladékgyűjtő zsák beszerelése előtt bizonyosodjon meg róla, hogy a szívó-/fújó-választókar könnyen kezelhető, és előző használatból visszamaradt hulladék azt nem akadályozza.

A gyűjtőzsák rászerelése: A gyűjtőzsákot akassza a szívó-/fúvócsővön lévő kampóra (3.ábra). A gyűjtőzsák összekötőt (E) akassza rá a készülék kiömlőnyílásába. A gyűjtőzsák összekötő darabját nyomja rá közvetlenül a kiömlő támaszára, míg az be nem kattan (4.ábra).

A gyűjtőzsák kiserelése: A gyűjtőzsák levételekor oldja ki fordított sorrendben a rögzítő elemeket. A z összekötő kilőkö nyílásról való eltávolításához nyomja be mindkét oldalán a gombokat a műanyag csatlakozónál (E) és húzza le az összekötő darabot.



Figyelem: Kapcsolja ki a választókaron a szívó funkciót, és csak ezután húzza ki a csatlakozót a csatlakozó aljzatból.

Kiegészítő nyél

Hajtsa fel a (10) elülső fogantyút.

Vállheveder felszerelése (5.ábra)

A lombszívó vállhevederrel van felszerelve (12), ami a lombszívó felső végén található. A vállheveder csökkenti a fáradtság tüneteit, és kényelmesebbé teszi a lombszívó használatát. Viselje úgy, hogy az kényelmes legyen Önnek.

Beindítás előtt (6. ábra)

A hálózati kábelt kösse össze a megfelelő hosszabbító kábelrel. A hosszabbító kábelt csatlakoztassa a hálózathoz. A hosszabbító kábelt fűzze be a biztonsági tartóba (6. kép).

Csak olyan tápellátáshoz csatlakoztassa a készüléket, amely hibaáram-védőberendezés (RCD) által maximum 30 mA kioldási árammal védett.

Üzem



Figyelem: A lombszívó csak felszerelt felfogósakkal kapcsolható be!

Lombszívó beindítása (9., 10., és 11. ábra)

A lombszívó beindítása előtt bizonyosodjon meg róla, hogy a szívócső/-fúvócső helyesen fel van szerelve.

Vigyázat! A szívó-vagy fújófunkció kiválasztása előtt bizonyosodjon meg róla, hogy a választókar könnyen kezelhető, és előző használatból visszamaradt hulladék azt nem akadályozza. A készülék oldalán található választókarral (3) válassza ki a szívó-vagy fújófunkciót, majd a bekapcsoláshoz nyomja meg a kapcsolót (2). Ha nagyobb teljesítményre van szüksége, tekerje a sebesség-szabályzót (8) „1” -ről „Max.”-ra.

A lombszívó leállítása (12.ábra)

A készülék kikapcsolásához csak engedje el a kapcsolót (2).

A lombszívó használata

Nedves hulladék felvételével ne próbálkozzon. A lombszívó használata előtt a nedves lombot, stb. először hagyja megszáradni. A lombszívó fű, bokrok, és határok szennyeződésének belső udvarokról, utakról, feljárókról való elfújására is használható. A készülék továbbá lomb, papír, kis ágak, és fatorgács felszívására alkalmas. Ha a lombszívót szívó üzemmódban használja, a hulladék a szívócsővön keresztül a hulladék gyűjtőzsákba kerül. A szívófúvó elhagyása után a hulladék részben feldarabolódik. A feldarabolt, szerves hulladék ideálisan alkalmazható növények talajtakarásához.

Vigyázat! Kemény tárgyak, mint pl. kövek, konzervdobozok, üveg stb. károsítják a szívófúvókát.



Fontos

Ne használja a lombszívót víz, vagy nagyon nedves szennyeződés felszívására.

Soha ne használja a szívófúvókát felszerelt hulladékgyűjtőzsák nélkül.

Fúvó üzemmód (7.ábra)

Indítás előtt vizsgálja meg a munkaterületet. Távolítson el minden olyan tárgyat, vagy hulladékot, amelyet a lombszívó elsodorhat, vagy becsíphet, vagy amelyben fennakadhat.

A készülék oldalán található választókaron válassza ki a fújó funkciót, és kapcsolja be a készüléket. Támassza a lombszívót a kerekre, és mozgassa előrefelé. Eközben irányítsa a fúvókát az eltávolítandó szennyeződésre.

Alternatívaként a fúvókát közvetlenül a talaj fölött tarthatja, és a készülékot egyik oldalról a másikra lengetheti,

miközben előre felé mozog, és a fűvókát az eltávolítandó szennyeződésre irányítja. Fújja össze egy kupacba a hulladékot, majd szívja fel a szívófunkcióval.

Szívó üzemmód (8. ábra)

Beindítás előtt vizsgálja meg a munkaterületet. Távolságon el minden olyan tárgyat, vagy hulladékot, amelyet a lombszívó eldobhat, vagy becsíphet, vagy amelyben fennakadhat.

A készülék oldalán található választókaron válassza ki a szívó funkciót, és kapcsolja be a készüléket. Támaszsa a lombszívót a kerekeire, és mozgassa előre felé. Eközben irányítsa a fűvókát a felszívandó szennyeződésre. Alternatívaként a lombszívót közvetlenül a talaj fölé tarthatja, és a készüléket egyik oldalról a másikra lengetheti, miközben előre felé mozog, és a fűvókát a felszívandó szennyeződésre irányítja. Ne nyomja a fűvókát a szennyeződésbe. Ez a szívócső elzáródásához vezet, és csökkenti a készülék teljesítményét.

A szerves anyagok, mint pl. lomb nagy mennyiségű vizet tartalmaznak. Ezáltal feltapadhatnak a szívócső belső oldalára. A szerves anyagokat hagyja pár napig száradni, hogy azok ne tapadjanak a csőre.

Tisztítás és tárolás

Bizonyosodjon meg róla, hogy minden anya, csapszeg, és csavar szorosan meg van húzva, és minden védő felszerelés helyesen felszerelt.

A lombszívó üzembiztonsága érdekében minden sérült, és kopott alkatrészt ki kell cserélni.

Soha ne hagyjon anyagot a lombszívóban, vagy a hulladék gyűjtőzsákban. Ez a lombszívó beindítása során veszélyes lehet.

Használat után alaposan tisztítsa meg a lombszívót.

Bizonyosodjon meg, hogy a lombszívó ki lett kapcsolva, és a csatlakozó a csatlakozó aljzatból ki lett húzva. Távolítsa el, és ürítse ki a hulladékgyűjtő tartályt. Bizonyosodjon meg róla, hogy a szívó-/fújó-választókar könnyen kezelhető, és szennyeződés által nem akadályozott. Kéfével távolítsa el a fűvó körüli, és a szívó-/fújócső belsejében lévő laza szennyeződéseket.

A lombszívó műanyag részeihez semmilyen tisztítószer ne használjon.

A készüléket száraz helységben, gyermekektől elzárva tárolja.

A hálózati kábel cseréje

Ha ki kell cserélni a hálózati kábelt, ezt csak a gyártó vagy annak meghatalmazottja, illetve szakszerviz végezheti el, hogy a készülék elektromos biztonságát szavatolhassuk.

Hibaelhárítás



Figyelem! A készülékbe való beavatkozások előtt mindenkor ki kell húzni a dugót a hálózati csatlakozó aljzatból.

- **A készülék nem indul:** Ellenőrizze, hogy a kapcsoló „I” helyzetben van-e; a hibaáramvédő-kapcsoló illetve áramkörének egy biztosítóka nincs-e kikapcsolva. Ha a készülék a beavatkozás után nem indul, felhatalmazott vevőszolgálat által vizsgálta meg.

- **A készülék nem szív:** Ellenőrizze, hogy a lombzsák tele van-e. Ha igen, ürítse ki; Ellenőrizze, hogy a terelő csappantyú karja a megfelelő helyzetben van-e, egyéb esetben felhatalmazott vevőszolgálat által vizsgálta meg a készüléket.
- **A készülék nem fúj:** Ellenőrizze, hogy a terelő csappantyú karja a megfelelő helyzetben van-e, egyéb esetben felhatalmazott vevőszolgálat által vizsgálta meg a készüléket.
- **Az aprító kerék blokkolt:** Ellenőrizze, hogy nem szívt-e fel túl nagy tárgyat; nem szorult-e be a szárnyas kerék és az aprító kamra közé egy darab fa, karton vagy egyéb tárgy. Ha az aprító kerék blokkolt marad, felhatalmazott vevőszolgálat által vizsgálta meg a készüléket.
- Ha a készülék rezeg, kérjük, semmi esetre se használja tovább. Felhatalmazott vevőszolgálat által vizsgálta meg a készüléket.

Ártalmatlanítás és környezetvédelem

Ha készüléke egy nap használhatatlanná válik, vagy már nincs rá szüksége, kérjük, semmi esetre se tegye a készüléket a háztartási hulladékok közé, hanem gondoskodjon környezetbarát ártalmatlanításáról. Kérjük, a készüléket adja le egy hulladékgyűjtő helyen. A műanyag- és fémrészek itt különválaszthatók és újrafelhasználás alá vethetők. Erre vonatkozó felvilágosítást a községi vagy városi önkormányzatoknál is kaphat.

Javítószolgálat

Villamos készülékek javítását csak villamos képesítésű munkaerő végezheti. A garanciális igényekkel, zavarok vagy alkatrészigény esetén kérjük, forduljon személyesen vagy telefonon az eladó áruházhoz.

Garanciális feltételek

Erre a szerszámmra - a kereskedő adásvételi szerződés szerinti kötelezettségétől függetlenül - az alábbiak szerint vállalunk garanciát:

A garancia ideje 24 hónap az átadástól számítva, amelyet az eredeti vásárlási blokkal kell igazolni. Ipari használat, valamint kölcsönzés esetén a garanciális idő 12 hónapra csökken. A garancia nem vonatkozik kopó alkatrészekre, nem megfelelő tartozékok használatából, nem originál alkatrészekkel végzett javításokból, erőszak alkalmazásából, ütésből, törésből eredő károkról. A garanciális csere csak a hibás alkatrésze terjed ki, nem a komplett készülékre. Garanciális javításokat csak az erre felhatalmazott szerviz műhelyek, vagy a gyári vevőszolgálat végezhetnek. Illetéktelen beavatkozás esetén a garancia megszűnik.

Postai, szállítási és járulékos költségek a vevőt terhelik.

Pótalkatrészek

Gyűjtőzsák

74200203

Elektromos-lombszívó/lombfújó HLSI 300

Műszaki adatok

Névleges feszültségtartomány	V~	230-240
Névleges frekvencia	Hz	50
Névleges felvétel	W	3000
Biztosító (lomha)	A	16
Üresjárat fordulatszám	U/min	8.000 - 14.000
Fúvósebesség	km/h	100 - 270
max. légfúvó teljesítmény	m ³ / min	13,2
A zsák felfogó térfogata	l	45
Nettó súly	kg	3,3

Védelmi osztály II/VDE 0700

A készülék DIN 45635 Part 1 rész, D melléklet szerint mért „A”-értékelt hangnyomás- és hangteljesítményszintje következő értékeket tesz ki:

hangteljesítményszint	100,3 dB(A) [K 3,57 dB(A)]
Mért hangnyomásszint	86,3 dB(A) [K 3,0 dB(A)]
Vibráció max.	2,765 m/s ² [K 1,5 m/s ²]



Kérjük hallószervi védelem viselését!

A zajkibocsátásra vonatkozó adatok a termékbiztonsági törvény (ProdSG) ill. az EK gépirányelve szerint: A hangnyomás-szint a munkahelyen meghaladhatja a 80 dB (A)-t. Ebben az esetben hallásvédő óvrendszabályokra van szükség a kezelő számára (pl. zajvédő viselése).

EC egyezési



Mi, az **Ikra GmbH, Schlesierstraße 36, 64839 Münster**, kizárólagos felelősséggel kinyilatkoztatjuk, hogy a termék/termékek **HLSI 300 Elektromos-lombszívó/lombfújó**, termékeink, amelyekre ezen nyilatkozat vonatkozik, megfelelnek az **2006/42/EK** (Gépirányelv), **2004/108/EK** (EMV irányelv), **2011/65/EU** (RoHS irányelv) és **2000/14/EK** (Zajról szóló irányvonal) beleértve ezek módosításait is, idevonatkozó biztonsági és egészségvédelmi követelményeinek. Az EG-irányelvekben megjelölt biztonsági és egészségvédelmi követelmények szakszerű megvalósításához a következő szabványokat és / vagy műszaki specifikáció(k) kerültek felhasználásra:

EN 60335-1/A11:2014; EN 50636-2-100:2014; EN 62233:2008; EN 62321:2009
EN 55014-1/A1:2009+A2:2011; EN 55014-2/A2:2008; EN 61000-3-2/A2:2009; EN 61000-3-3:2013

mért hangteljesítményszint 100,3 dB (A)

garantált hangteljesítményszint 104,0 dB (A)

Egyezőségi értékelési eljárás a 2000/14/EK irányelv V. melléklete szerint

A gyártási éve a típus táblán található, ezen kívül megállapítható a folyamatos gyári szám alapján is.

Münster, 06.03.2015

Gerhard Knorr, Műszaki vezetés Ikra GmbH

A műszaki dokumentáció megőrzése: Gerhard Knorr, Kärcherstraße 57, DE-64839 Münster

Električni sesalnik/puhalnik listja





Kazalo	Stran
Slika	1 - 5
Varnostni in mednarodni simboli	SI-2
Varnostna navodila	SI-4
<ul style="list-style-type: none"> • Delovno območje • Varovanje pred električnim udarom • Osebna varnost • Uporaba in vzdrževanje električnih orodij • Servis • Dodatna varnostna navodila za sesalnik listja s funkcijo pihanja • Vtič morate odklopiti iz vtičnice 	SI-4 SI-4 SI-4 SI-4 SI-5 SI-5
Uporaba v skladu z določili	SI-7
Odstranjevanje aparata iz embalaže	SI-7
Priprava sesalnika listja pred uporabo	SI-8
Montaža	SI-8
<ul style="list-style-type: none"> • Sesalna/pihalna cev • Namestitve vrečke za zbiranje odpadkov • Dodatni ročaj • Montaža ramenskega pasu • Pred zagonom 	SI-8 SI-8 SI-8 SI-8 SI-8
Uporaba	SI-8
<ul style="list-style-type: none"> • Zagon sesalnika listja • Zaustavitev sesalnika listja • Uporaba sesalnika listja • Način ventilatorja • Način sesanja 	SI-8 SI-8 SI-8 SI-8 SI-8
Čiščenje in shranjevanje	SI-9
Menjava električnega kabla	SI-9
Odpravljanje napak	SI-9
Odstranjevanje in varovanje okolja	SI-9
Servisno popravilo	SI-9
Garancijski pogoji	SI-9
Rezervni deli	SI-9
Tehnični podatki	SI-10
ES Izjava o skladnosti	SI-10
Servis	

Varnostni in mednarodni simboli

V navodilih za uporabo so opisani varnostni in mednarodni simboli ter piktogrami, ki so lahko nameščeni na aparatu. Pred uporabo aparata obvezno preberite vsa varnostna navodila. Zaradi napačne uporabe aparata za sesanje in pihanje listja lahko pride do požara, električnega udara, vreznin ali materialne škode.

Navodila za uporabo skrbno shranite!

SIMBOL	POMEN
	<p>OPOZORILNI ZNAK Prikazuje nevarnost, opozorilo ali vzrok za posebno previdnost. Lahko se uporablja skupaj z drugimi simboli ali piktogrami.</p> <p>PREBERITE NAVODILA ZA UPORABO. Zaradi neupoštevanja navodil za uporabo in varnostnih predpisov lahko pride do težkih poškodb. Pred zagonom in obratovanjem aparata preberite navodila za uporabo.</p>
	<p>NEVARNOST POŠKODBE! Pazite na predmete, ki letijo po zraku. Pristotne osebe morajo biti v primerni razdalji.</p> <p>IMEJTE VARNOSTNO RAZDALJO DO DRUGIH OSEB. OPOZORILO. Poskrbite za to, da se 5 m okoli delovnega območja nihče ne zadržuje. To velja posebej za otroke in živali.</p>
	<p>IZKLOP! Pred čistilnimi ali vzdrževalnimi deli iz vtičnice izvlecite vtič.</p>
	<p>V primeru poškodbe omrežnega kabla ali kableskega podaljška takoj izvlecite vtič iz vtičnice.</p>
	<p>UPORABA IN SHRANJEVANJE Aparata ne uporabljajte v vlažnem vremenu in ga shranite na suho mesto.</p>
	<p>NOSITE ZAŠČITO ZA OČI IN UŠESA.</p> <p>OPOZORILO. Leteči predmeti lahko poškodujejo oči, prekomerni hrup pa lahko povzroči izgubo sluha. Med uporabo aparata nosite zaščito za oči in ušesa.</p>

SIMBOL	POMEN
	<p>VRTLJIVA KOLESJA! Med delovanjem aparata rok in nog ne približujte odprtina.</p> <p>NEVARNA SESALNA ODPRTINA Med delovanjem aparata rok in nog ne približujte odprtina.</p>
	<p>Razred zaščite II</p>
	<p>Potrjuje skladnost električnega orodja z direktivami Evropske skupnosti.</p>
	<p>POZOR,VAROVANJE OKOLJA! Aparata ne odstranjajte skupaj z navadnimi gospodinjskimi odpadki/ostalimi odpadki. Odslužen električni aparat oddajte na zbirališče za recikliranje: za podrobnejše informacije se obrnite na prodajalca ali občinsko upravo.</p>
	<p>Nivo zvočne moči L_{WA}</p>

Varnostna navodila



POZOR! Preberite vse nasvete in navodila in se prepričajte, da ste jih tudi razumeli. Neupoštevanje navodil za uporabo lahko povzroči električni udar, požar in/ali težke poškodbe. V nadaljevanju uporabljen izraz »električno orodje« se nanaša na aparate, ki se priključijo na električno omrežje (z električnim kablom), in aparate, ki delujejo na akumulatorje (brez električnega kabla).

Navodila za uporabo skrbno shranite.

Pozor Zaščita pred hrupom! Ob začetku obratovanja pazite na regionalne predpise.

Delovno območje

- **Pazite, da je delovno območje čisto in poskrbite za zadostno osvetlitev.** Nepspravljeno in slabo osvetljeno delovno območje poveča nevarnost nesreč.
- **Električnega aparata nikoli ne uporabljajte v okolju, kjer obstaja nevarnost eksplozije, na primer v bližini hitro vnetljivih tekočin, plinov ali prahu.** Električni aparati proizvajajo iskre, ki lahko zanetijo prah ali pline.
- **Med delom aparat zavarujte pred dostopom otrok ali drugih oseb.** Zaradi odvrčanja pozornosti lahko izgubite nadzor nad aparatom.

Varovanje pred električnim udarom

- **Električni vtič aparata se mora prilegati vtičnici.** Vtiča v nobenem primeru ne poskušajte spreminjati. Prilagojenih vtičev ne uporabljajte skupaj z električnimi aparati. Nespremenjen vtič in ustrezna vtičnica zmanjšata nevarnost električnega udara.
- **Izogibajte se telesnemu stiku z ozemljenimi deli, kot so cevi, radiatorji, štedilniki in hladilniki.** Če je telo ozemljeno, obstaja velika nevarnost električnega udara.
- **Aparat zavarujte pred dežjem in mokroto.** Vdor vode v električni aparat poveča nevarnost električnega udara.
- **Električnega kabla ne uporabljajte za druge namene, na primer za nošenje ali dvigovanje aparata ter za odstranjevanje vtiča iz vtičnice.** Kabel zavarujte pred vročino, oljem, ostrimi robovi ali gibljivimi deli

aparata. Poškodovan ali zapleten kabel poveča nevarnost električnega udara.

- **Pri delu z električnim orodjem na prostem uporabljajte samo podaljške, ki so primerni za uporabo na prostem.** Uporaba ustreznih podaljškov zmanjša nevarnost električnega udara.

Osebnostna varnost

- **Med delom z električnim orodjem bodite pozorni in pazljivi.** Aparata ne uporabljajte, če ste utrujeni ali pod vplivom drog, alkohola ali zdravil. Že trenutek nepazljivosti med delom lahko povzroči resne poškodbe.
- **Uporabljajte osebno zaščitno opremo in vedno nosite zaščitna očala.** Uporaba osebne zaščitne opreme, na primer dihalne maske, čevljev, ki ne drsijo, čelade ali zaščitne za ušesa (odvisno od delovnih pogojev), zmanjša tveganje za nastanek električnega udara.
- **Preprečite nenadzorovan zagon aparata.** Pred vstavljanjem električnega vtiča v vtičnico se prepričajte, da je stikalo na položaju »IZKLOP«. Držanje prsta na stikalu med nošenjem aparata ali priključitev vključenega aparata na električno omrežje lahko povzroči nesrečo.
- **Pred vklopom aparata odstranite orodja za nastavljanje ali vijakne ključce.** Orodje ali ključ, ki je na vrtečem delu orodja, lahko povzročita poškodbe.
- **Ne nagibajte se preveč naprej.** Poskrbite za varno stojišče in ohranajte ravnotežje, kajti samo tako boste v nepredvidenih razmerah aparat bolje nadzorovali.
- **Nosite ustrezna oblačila.** Ne nosite ohlapnih oblek ali nakita. Lase, oblačila in rokavice zavarujte pred gibljivimi deli, ki bi jih lahko zgrabili.
- **Če je omogočen priključek naprav za sesanje in zbiranje prahu, se pred vklopom aparata prepričajte, da so te naprave pravilno priključene.** Uporaba takšnih naprav zmanjša nevarnosti zaradi prahu.

Uporaba in vzdrževanje električnih orodij

- **Aparata nikoli ne preobremenite. Za posamezno delo uporabite pravo orodje.** Delo bo boljše in varnejše z ustreznim orodjem v navedenem območju zmogljivosti.

- **Ne uporabljajte električnega orodja s poškodovanim stikalom.** Električni aparat, ki ga ni mogoče vklopiti ali izklopiti, je nevaren in ga je treba popraviti.
- **Pred nastavitvami, menjavo opreme ali shranjevanjem aparata iz vtičnice odstranite vtič.** Ta varnostni ukrep zmanjšuje nevarnost nenadzorovanega vklopa aparata.
- **Električne aparate, ki jih ne boste uporabljali, shranite na mesto, ki je nedostopno otrokom. Osebe, ki z uporabo aparata niso seznanjene, ali niso prebrale navodil za uporabo, aparata ne smejo uporabljati.** Električni aparati so nevarni, če jih uporabljajo neizkušene osebe.
- **Aparat skrbno vzdržujte.** Preverite, ali gibljivi deli pravilno delujejo, ali so zlomljeni in tako poškodovani, da aparat ne deluje več pravilno. Pred uporabo aparata je poškodovane dele treba zamenjati. Veliko nesreč se namreč zgodi zaradi slabo vzdrževanih električnih aparatov.
- **Električni aparat, opremo in orodje uporabljajte v skladu z ustreznimi navodili za uporabo. Pri tem upoštevajte tudi delovne razmere in dejavnost, ki jo izvajate.** Napačna uporaba električnih aparatov lahko povzroči nastanek nevarnih razmer.

Servis

- **Aparat lahko popravljajo samo izšolani strokovnjaki, če uporabljajo originalne rezervne dele.** Tako je zagotovljeno varno delovanje aparata.

Dodatna varnostna navodila za sesalnik listja s funkcijo pihanja

- Za preprečevanje poškodb obraza, oči, rok, nog, glave ali sluha med delom vedno nosite primerno osebno zaščitno opremo. Nosite zaščitna očala oziroma ščitnik za obraz, visoke škornje oziroma trdne čevlje, dolge hlače, delovne rokavice, čelado in ščitnik za ušesa.
- Aparata nikoli ne vklopite, če je obrnjen ali ni v pravilnem delovnem položaju.
- Če boste zapustili delovno mesto, aparata ne boste uporabljali ali pa ga boste čistili in prenašali oziroma če je podaljšek zapleten ali poškodovan, izklopite motor in iz vtičnice izvlecite vtič.
- Aparata ne uporabljajte, če so v bližini druge osebe, posebej otroci ali živali. Če se aparatu približujejo otroci ali živali, ga izklopite. Pri delu z aparatom upoštevajte najmanjši varnostno razdaljo 5 metrov do drugih oseb oziroma živali.
- Pihalne cevi nikoli ne usmerjajte na osebe ali živali. Predmetov/smeti nikoli ne pihajte proti osebam ali živalim. Uporabnik aparata je odgovoren za nesreče in nevarne situacije.
- Aparata in električnega vtiča nikoli ne prijemajte z mokrimi rokami in ga ne uporabljajte v dežju.
- Uporabljajte samo dovoljene in ustrezno označene podaljške za uporabo na prostem. Podaljšek zavarujte pred vročino, oljem in ostrimi robovi.
- Podaljšek zavarujte tako, da se med delom ne more ločiti od vtiča električnega kabla.
- Iz vseh odprtih za sesanje in pihanje redno čistite prah, kosmiče, lase in drug material, ki bi lahko zmanjšal zračni tok.
- Med delom pazite na ravnotežje in trdno stojišče.
- Aparata ne uporabljajte v zaprtih ali slabo prezračenih prostorih ali v bližini vnetljivih in/ali eksplozivnih snovi (tekočine, plini, prah).
- Ne dovolite odvratanja pozornosti in se osredotočite na delo. Delajte razumno. Aparata ne uporabljajte, če ste utrujeni in bolni ali pod vplivom alkohola oziroma drugih drog.
- Aparata ne uporabljajte z dolgimi razpuščenimi lasmi ali visečim nakitom. Spnite si lase in odložite nakit.
- Ne sesajte gorljivih ali žarečih materialov, kot sta pepel ali cigaretni ogorek.
- Ne poskušajte sesati krhkih predmetov iz stekla, plastike, porcelana itd.
- Sesalnika ne uporabljajte brez ustrezno nameščene zbiralne vreče.
- Aparata ne uporabljajte za sesanje ali pihanje na površinah s peskom ali gramozom.
- Aparat uporabljajte samo podnevi ali pri dovolj močni umetni svetlobi.
- Če aparata ne boste uporabljali, ga shranite na suho mesto izven dosega otrok.
- Po uporabi iz vtičnice izvlecite vtič in preverite, ali je aparat mogoče poškodovan. V primeru dvoma o nepoškodovanosti aparata se obrnite na pooblaščen servisno službo.
- Aparat uporabljajte samo v skladu z določili v navodilih za uporabo.

- Redno pregledujte, ali so vsi vijaki trdno priti.
- Uporabljajte samo rezervne dele in opremo, ki jo je priporočil proizvajalec.
- Aparata ne poskušajte popravljati sami in ne odpirajte ohišja. V tem primeru aparat pošljite pooblaščenim servisnim delavnicam.
- Ta naprava ni namenjena za uporabo osebam z zmanjšanimi fizičnimi, senzoričnimi ali mentalnimi sposobnostmi, ali osebam, ki nimajo dovolj izkušenj in/ali nimajo dovolj znanja.
- Otroci morajo biti pod nadzorom, da jim preprečite igranje z napravo.
- Čiščenja in vzdrževanja ne smejo izvajati otroci.
- Otrokom nikoli ne dovolite uporabljati naprave.
- Dobro se spoznajte z upravljalnim sistemom in pravilno uporabo naprave.
- Lokalni predpisi morda omejujejo starost osebe, ki upravlja z napravo.
- Pred uporabo preverite, da na električnem kablju in podaljškju ni nobenih znakov poškodb ali obrabljenosti. Ne uporabljajte naprave, če je kabel poškodovan ali obrabljen.
- Kabel vedno napeljite z zadnje strani naprave.
- Če se kabel poškoduje med delovanjem naprave, takoj izvlcite napajalni kabel iz vtičnice. **KABLA SE NE DOTIKAJTE, PREDEN GA IZKLJUČITE IZ ELEKTRIČNEGA OMREŽJA**, saj lahko v primeru poškodovane naprave pridete v stik z deli pod napetostjo.
- Uporabljajte samo proti vremenskim razmeram odporne podaljške z vtičem, ki je skladen s standardom IEC 60320-2-3.
- Uporabljate lahko samo podaljške izvedbe H05W-F, H05RN-F ali IEC (60227 IEC 53, 60245 IEC 57).
- Če pri uporabi vrtnega orodja uporabljate podaljšek, smete vzeti le kabel z naslednjimi prerezi prevodnikov:
 - 1,0mm²: maksimalna dolžina 40m
 - 1,5mm²: maksimalna dolžina 60m
 - 2,5mm²: maksimalna dolžina 100m
- Opozorilo: Če uporabite podaljševalni kabel, mora slednji v skladu z varnostnimi navodili imeti zaščitni vodnik, ki je s vtičem povezan z zaščitnim vodnikom vaše električne naprave.
- Vtičaki in vtičnice podaljševalnega kabla morajo biti odporni na vodo.
- Na neravnih tleh se vedno prepričajte, da stojite stabilno.
- Nikoli ne vozite naprave hitreje od hitrosti hoje.
- Preverite obrabljenost naprave za prestrezanje.
- Opozorilo! Ne dotikajte se premikajočih se nevarnih delov, preden izključite omrežni vtič in se premični nevarni deli povsem zaustavijo.
- Opozorilo! Stroja NIKOLI ne uporabljajte v slabih vremenskih razmerah, zlasti, ko obstaja nevarnost udara strele.
- Opozorilo! Stroja nikoli ne uporabljajte s poškodovano ali okvarjeno zaščitno opremo ali pokrovi oz. brez zaščitne opreme.
- Podaljška ne približujte premikajočim se nevarnim delom, da preprečite poškodbe kabla, zaradi katerih lahko pridete v stik z deli pod napetostjo.
- Stroja ne uporabljajte, ko ste bosi ali obuti v odprte sandale. Izogibajte se nošenju ohlajnih oblačil ali oblačil z visečimi trakovi ali kravata.
- Stroj uporabljajte v priporočenem položaju in samo na trdni, ravni podlagi.
- Pred uporabo vedno izvedite vizualni pregled, pri čemer preverite, da so sistem rezil, njegovi vijaki in druga pritrdilna sredstva trdno nameščeni, da je ohišje nepoškodovano ter da so zaščitna oprema in pokrovi nameščeni. Obrabljene ali poškodovane komponente po sklopih zamenjajte, s čimer boste ohranili uravnoteženost izdelka. Zamenjajte poškodovane ali nečitljive napise.
- Pred zagonom stroja se prepričajte, da je dovod prazen.
- Z obrazom ali drugimi deli telesa se ne približujte polnilni odprtini.
- Pazite, da se z rokami, drugimi deli telesa ali oblačili ne boste približevali dovodu, kanalu za izmet ali premičnim delom.
- Med dovajanjem materiala nikoli ne stojite višje od površine, na kateri stoji stroj.
- Med delovanjem stroja se ne zadržujte na območju izmeta.
- Med dovajanjem materiala v stroj bodite izjemno previdni, da vanj ne vstopijo kovinski delci, kamenje, steklenice, puše ali drugi tujki.

- Obdelani material naj se ne nabira na območju izmeta, saj lahko s tem prepreči nemoten izmet in povzroči ponovno vstopanje materiala skozi polnilno odprtino.
- Pred odstranjevanjem tujkov stroj izklopite in izvlecite omrežni vtič, če se stroj slučajno zamaši.
- Z vira napajanja odstranjujte nečistoče in drug nabrani material, s čimer boste preprečili njegove poškodbe in morebiten požar.
- Stroj ne prevračajte, dokler je vir napajanja vklopljen.
- Če je treba stroj zaustaviti zaradi vzdrževalnih del, pregledov, shranjevanja ali zamenjave dodatne opreme, izklopite vir napajanja, stroj izključite iz električnega omrežja in se prepričajte, da so se vsi premični deli zaustavili. Stroj naj se pred pregledi, nastavitvami ipd. ohladi. Stroj vzdržujte skrbno in ga redno čistite.
- Stroj naj se vedno ohladi, preden ga shranite.
- Med vzdrževanjem sistema rezil pomnite, da se lahko ta še vedno premika, čeprav je vir napajanja izklopljen, ker ga je varnostna oprema onemogočila.
- Iz varnostnih razlogov zamenjajte obrabljene ali poškodovane dele. Uporabljajte samo originalne nadomestne dele in dodatno opremo.
- Nikoli ne poskušajte zaobiti funkcije zaklepanja zaščitne opreme.
- Pred nameščanjem ali odstranjevanjem lovilne vreče izklopite stroj.

Omrežni vtič izvlecite iz vtičnice in se prepričajte, da so se vsi premični deli povsem zaustavili:

- preden sesalnik listja pustite brez nadzora,
- preden odstranite morebitne ovire,
- pred preverjanjem in čiščenjem naprave oziroma pred kakršnimi koli deli na napravi.
- po stiku s tujkom. Pred ponovnim zagonom in uporabo stroja izvedite naslednje korake:
 - pregled zaradi morebitnih poškodb;
 - zamenjava ali popravilo poškodovanih delov;
 - preverjanje zaradi morebitnih razrahljanih delov in pritrditev.
- Če v sesalnik listja nenamerno zaide tujek ali drugi odpadki, morate nemudoma zau-

staviti napravo in jo znova uporabiti šele, ko preverite in zagotovite, da je celoten sesalnik listja varen za uporabo.

- Če sesalnik za listje ustvarja nenavadne zvoke ali se začne nenavadno tresti, takoj ZAUŠTAVITE napravo in izvlecite vtič iz vtičnice. Prepričajte se, da so se vsi premični deli povsem zaustavili, in poiščite vzrok. Zamenjajte ali popravite poškodovane dele. Preverite, ali so prisotni razrahljani deli, in jih pritrdite, preden stroj znova zaženete in ga začnete uporabljati. Zaradi čezmernih tresljev se lahko pojavijo poškodbe sesalnika za listje in poškodbe upravljavca.

Uporaba v skladu z določili

Sesalnik za listje se uporablja izključno na oba sledeča načina:

1. Kot sesalnik za listje služi za sesanje suhega listja.
2. Kot puhalnik služi za zbiranje suhega listja na kup oz. za odstranjevanje suhega listja s težko dostopnih mest (npr. izpod vozil).

Poleg tega naprava v sesalnem načinu deluje tudi kot drobilnik, s čimer se volumen listja zmanjša v razmerju približno 10:1 in zavzame manj prostora v prestrežni vreči. Na ta način se zbrani material hkrati tudi pripravi za morebitno kompostiranje.

Vsakršna vrsta uporabe, ki odstopa od napotkov v tem navodilu za uporabo, lahko povzroči škodo na napravi in predstavlja resno nevarnost za osebo, ki napravo upravlja.

Za ohranitev pravice iz garancije in v interesu varnosti izdelka prosimo, da nujno upoštevate varnostne predpise.

Druge nevarnosti

Druge nevarnosti vedno obstajajo, če tudi škarje za grmičevje uporabljate pravilno.

Preostala tveganja se lahko zmanjšajo če se varnostna določila in namenska uporaba upoštevajo skupaj z navodilom za uporabo.

Previdnost in pozornost zmanjšujejo tveganje osebnih in stvarnih poškodb.

Odstranjevanje aparata iz embalaže

Zaradi uporabe moderne tehnike množične proizvodnje je malo verjetno, da bi bil vaš aparat poškodovan ali da bi manjkali deli. V primeru napake aparata ne uporabljajte do zamenjave manjkajočih delov oziroma odprave napake. Neupoštevanje tega navodila lahko povzroči resne poškodbe.

Priprava sesalnika listja pred uporabo



Opozorilo!

Sesalnik listja lahko uporabite ali vklopite šele po popolni montaži.

Montaža

Sesalna/pihalna cev (sl. 2)

- Dele sesalne/ pihalne cevi je treba pred uporabo sestaviti.
- Oba dela dobro pritisnite drug v drugega, dokler se nastavek ne zaskoči (4 + 5).
- Privijte 2 vijake A in B.
- Pottisnite sesalno/ pihalno cev v ohišje motorja.
- Privijte 2 vijake C in D. Pazite na to, da je sesalna/ pihalna cev trdno pritrjena v ohišju motorja

Namestitve vrečke za zbiranje odpadkov (sl. 3 in 4)

Pred namestitvijo vrečke za zbiranje odpadkov preverite, ali lahko ročico za preklapljanje med sesanjem/razpihovanjem z lahkoto preklapljate in ni blokirana zaradi odpadkov, ki bi nastali med predhodno uporabo.

Priključitev zbiralne vrečke: Prestrezno vrečo obesite na kavelj na sesalni/ pihalni cevi (sliki 3). Povezovalni del zbiralne vreče (E) namestite na nastavek za izmetavanje na ohišju. Povezovalni del zbiralne vreče pritisnite neposredno na nastavek za izmetavanje, dokler ne zaslišite klika, slika 4.

Odklop zbiralne vrečke: Pri odstranjevanju zbiralne vreče dele za pritrnitev snemite v obratnem vrstnem redu. Pri odstranjevanju povezovalnega dela z nastavka za izmetavanje najprej pritisnite gumba na obeh straneh plastičnega povezovalnega dela (E) in nato snemite povezovalni del.



Pozor: Z izbirno ročico izklopite funkcijo sesanja in šele nato izvlecite vtič iz vtičnice.

Dodatni ročaj

Sprednji ročaj (10) preklopite navzgor (sl. 4).

Montaža ramenskega pasu (sl. 5)

Sesalnik listja je opremljen z ramenskim pasom (12), ki je na zgornjem koncu sesalnika listja. Ramenski pas je namenjen zmanjševanju znakov utrujenosti in povečanju udobja pri uporabi sesalnika listja. Pas nosite tako, kot se vam zdi udobno.

Pred zagonom (sl. 6)

Napajalni kabel povežite z ustreznim podaljškom in letega priključite na električno omrežje. Podaljšek vpnite v kavelj za napajalni kabel, slika 6.

Napravo priključite samo na električno napajanje, ki je

opremljeno s stikalom za zaščito pred okvarnim tokom (RCD), katerega sprožilni tok je največ 30 mA.

Uporaba



Pozor: Pred začetkom obratovanja se prepričajte, da je prestrezna vreča pritrjena.

Zagon sesalnika listja (sl. 9, 10 in 11)

Pred zagonom sesalnika listja preverite, ali je sesalna/ pihalna cev pravilno montirana.

Opozorilo! Pred izbiro funkcije sesanja ali razpihovanja preverite, ali lahko ročico za preklapljanje z lahkoto preklapljate in ni blokirana zaradi odpadkov, ki bi nastali med predhodno uporabo. Z ročico za preklapljanje (3) na strani naprave izberite, ali želite sesati ali razpihovati, nato pa za vklop pritisnite stikalo (2). Če želite povečati moč, morate gumb za krmiljenje hitrosti (8) premakniti iz oznake „1“ na oznako „max.“.

Zaustavitev sesalnika listja (sl. 12)

Za izklop naprave morate preprosto spustiti stikalo (2).

Uporaba sesalnika listja

Nikoli ne sesajte vlažnega listja. Pustite, da se vlažno listje najprej posuši, nato pa uporabite sesalnik listja. Sesalnik listja lahko uporabljate za zazpihovanje umazanije iz notranjih dvorišč, poti, dovozov, trat, grmovja in meja. Poleg tega lahko z napravo pobirate listje, papir, majhne vejice in ostružke. Če sesalnik listja uporabljate v sesalnem načinu, se odpadke vsesa skozi sesalno cev v vrečko za zbiranje odpadkov. Pri prehodu skozi sesalni ventilator se odpadke deloma razseka. Razsekane organske odpadke lahko idealno uporabite kot mulč za rože.

Opozorilo! Trdi predmeti, npr. kamni, pločevinke, steklo, itd., poškodujejo sesalni ventilator.



Pomembno

Sesalnika listja ne uporabljajte za sesanje vode ali zelo vlažne umazanije.

Sesalnega ventilatorja nikoli ne uporabljajte brez montirane vrečke za zbiranje odpadkov.

Način ventilatorja (sl. 7)

Pred začetkom preiščite delovno območje. Odstranite vse predmete ali odpadke, ki jih lahko sesalnik listja izvrže ali zmečka, oziroma se lahko ujamejo v njemu.

Z ročico za preklop na strani naprave izberite sesalno funkcijo ventilatorja, nato pa napravo vklopite. Sesalnik listja oprite na njegova kolesa in ga premikajte naprej. Pri tem šobo usmerite proti umazaniji, ki jo želite odstraniti.

Namesto tega lahko šobo držite neposredno nad tlemi in napravo premikate od strani do strani ter se obenem premikate naprej, šobo pa usmerite proti umazaniji, ki jo želite odstraniti. Odpadke razpihajte skupaj v kopico, ki jo na koncu posesate s funkcijo sesanja.

Način sesanja (sl. 8)

Pred začetkom preiščite delovno območje. Odstranite vse predmete ali odpadke, ki jih lahko sesalnik listja izvrže ali zmečka, oziroma se lahko ujamejo v njemu.

Z ročico za preklop na strani naprave izberite pihalno

funkcijo ventilatorja, nato pa napravo vklopite. Sesalnik listja oprite na njegova kolesa in ga premikajte naprej. Pri tem šobo usmerite proti umazaniji, ki jo želite vsesati. Namesto tega lahko sesalnik listja držite neposredno nad tlemi in napravo premikate od strani do strani ter se obenem premikate naprej, šobo pa usmerite proti umazaniji, ki jo želite posesati. Šobe ne pritiskajte v umazanijo. To povzroči zamašitev sesalne cevi in zmanjša moč naprave.

Organske snovi, kot npr. listje, vsebujejo veliko količino vode. Zaradi tega se lahko primejo na notranji strani sesalne cevi. Organske snovi pustite nekaj dni sušiti, da se ne bi prijemale za cev.

Čiščenje in shranjevanje

Preverite, ali so vse matice, sorniki in vijaki dobro priviti in so vse zaščitne naprave pravilno montirane.

Vse poškodovane in obrabljene dele morate zamenjati, tako da bo sesalnik listja varen za delo.

Materiala nikoli ne pustite v sesalniku listja ali vreči za zbiranje odpadkov. To je lahko nevarno pri vklopu sesalnika listja.

Sesalnik listja morate po uporabi temeljito očistiti.

Zagotovite, da je sesalnik listja izklopljen in da je vtič izvlačen iz vtičnice. Odstranite in izpraznite vsebnik za zbiranje odpadkov. Preverite, ali lahko z izbirno ročico za preklon med sesanjem in pihanjem upravljate z lahkoto in potrdite, da je ne ovira umazanija. Ohlapno zlepljeno umazanijo okoli ventilatorja in notranjosti sesalne/pihalne cevi morate oščetkati.

Na plastičnih delih sesalnika listja ne uporabljajte čistilnih sredstev kakršne koli vrste.

Napravo shranite v suhem prostoru izven dosega otrok.

Menjava električnega kabla

Za preprečevanje električnega udara lahko kabel sesalnika zamenja samo proizvajalec ali pooblaščen servisna služba.

Odpravljanje napak



Pozor! Pred vsakim delom na aparatu iz vtičnice izvlecite vtič.

- **Aparat se noče zagnati.** Preverite, ali je stikalo na položaju »I« in ali stikalo za ugotavljanje okvarnega toka oziroma varovalka nista izklopljena. Če aparata kljub temu ni mogoče zagnati, se obrnite na pooblaščen servisno službo.
- **Aparat ne sesa.** Preverite, ali je zbiralna vreča polna in jo po potrebi izpraznite. Preverite, ali je ročica na pravilnem položaju. V nasprotnem primeru se obrnite na pooblaščen servisno službo.
- **Aparat ne piha.** Preverite, ali je ročica v pravilnem položaju. V nasprotnem primeru se obrnite na pooblaščen servisno službo.
- **Kolo za rezanje se ne vrti.** Preglejte, ali ste posesali prevelik predmet in ali se je med kolo in prostor za rezanje zagostil kos lesa, karton ali kaj drugega. V nasprotnem primeru se obrnite na pooblaščen servisno službo.

- Če aparat vibrira, takoj prenehajte z uporabo. V tem primeru se obrnite na pooblaščen servisno službo.

Odstranjevanje in varovanje okolja

Neuporabnega aparata ob koncu življenjske dobe ne odstranjujte skupaj z navadnimi gospodinjstvi odpadki, ampak ga v skladu z varovanjem okolja odnesite na zbirališče za recikliranje. Plastične in kovinske dele lahko ločite in prav tako oddate na zbirališče za ponovno uporabo. Pozanimajte se pri svoji občinski upravi.

Servisno popravilo

Popravilo električne naprave mora biti izvršeno v pooblaščenem servisu. Prosimo Vas, da se pri uveljavljanju pravic na garancijo ali pri okvarah obrnete osebno ali po telefonu na Vašo trgovsko hišo.

Garancijski pogoji

Za to napravo dajemo sledečo garancijo neodvisno od obveznosti in dolžnosti trgovca iz kupne pogodbe od končnega porabnika in odjemalca:

Garancijska doba znaša 24 mesecev in se prične s predajo in vročitvijo naprave, ki se dokaže z originalnim računom oziroma dokazilom o nakupu. Pri komercialni uporabi in izposoji se garancijska doba zmanjša na 12 mesecev. Iz garancije so izvzeti deli, ki se (hitro) obrabijo in škoda oz. okvare, ki so nastale zaradi uporabe napačnih kosov opreme, pribora in priključkov, zaradi popravil z neoriginalnimi deli, zaradi uporabe sile, udarcev in lomov ter zaradi zlonamerne preobremenitve motorja. Zamenjava v okviru garancije zajema samo defektne oz. poškodovane dele in ne kompletnih naprav. Garancijska popravila smejo izvajati samo avtorizirane in pooblaščen delavnice ali servisna služba podjetja. Pri tuji intervenciji garancija preneha.

Poštšina, stroški razpošiljanja in prevzema so v breme kupca.

Rezervni deli

Prestrezna vreča # 74200203

Električni sesalnik/puhalnik listja HLSI 300

Tehnični podatki

Električna napetost	V~	230-240
Nominalna frekvenca	Hz	50
Nominalna moč	W	3000
Varovalka (interna)	A	16
Vrtljaji	vtljaji/minuto	8.000 - 14.000
Hitrost pihanja	km/h	100 - 270
Največja moč zraka	m ³ /min	13,2
Prostornina zbiralne vreče	l	45
Teža brez kabla	kg	3,3

Varnostni razred II/VE 0700

Zaščitni razred II/VE 0700 Z A ovrednoten nivo zvočne moči in nivo zvočnega tlaka, izmerjena po DIN 45635 del 1, dodatek D znašata:

nivo jakosti zvoka	100,3 dB(A)	[K 3,57 dB(A)]
vrednost emisije na delovnem mestu L _{pA}	86,3 dB(A)	[K 3,0 dB(A)]
najmočnejša vibracija	2,765 m/s ²	[K 1,5 m/s ²]



Prosimo nosite zaščito za sluh!

Podatki o emisiji hrupa v skladu z Zakonom o varnosti proizvodov (ProdSG) oz. s strojno direktivo ES: raven zvočnega tlaka na delovnem mestu lahko preseže 80 dB (A). V tem primeru je treba upoštevati zaščitne ukrepe (npr. uporaba zaščite za sluh).

ES-izjava o skladnosti



Podjetje **ikra GmbH, Schlesier Straße 36, D-64839 Münster**, na lastno odgovornost izjavlja, da je izdelek **Električni sesalnik/pihalnik za listje HLSI 300**, na katerega se izjava nanaša, v skladu z ustreznimi varnostnimi in zdravstvenimi zahtevami ES-direktiv **2006/42/ES** (direktiva o strojih), **2004/108/ES** (direktiva o elektromagnetni združljivosti), **2011/65/ES** (direktiva o omejevanju uporabe nekaterih nevarnih snovi v električni in elektronski opremi) in **2000/14/ES** (direktiva o emisiji hrupa). Za ustrezno spreminjanje varnostnih in zdravstvenih zahtev v direktivah ES so uporabljeni naslednji standardi in/ali tehnične specifikacije:

EN 60335-1/A11:2014; EN 50636-2-100:2014; EN 62233:2008; EN 62321:2009
EN 55014-1/A1:2009+A2:2011; EN 55014-2/A2:2008; EN 61000-3-2/A2:2009; EN 61000-3-3:2013

Izmerjena raven zvočne moči 100,3 dB (A)
Zagotovljena raven zvočne moči 104,0 dB (A)

Postopek ugotavljanja skladnosti je v skladu z dodatkom V/direktivo 2000/14/ES.

Leto izdelave je natisnjeno na tipski ploščici in se dodatno lahko ugotovi na podlagi zaporedne serijske številke.

Münster, 06.03.2015

Gerhard Knorr, tehnični vodja Ikra GmbH

Shranjevanje tehnične dokumentacije : Gerhard Knorr, Kärcherstraße 57, DE-64839 Münster

Električni usisavač/otpuhivač lišća IELS 3000

HRVATSKI







Sažetak





	Stranica
Slike	1 - 5
Sigurnosni simboli i internacionalni simboli	HR-2
Sigurnosne upute	HR-4
• Radno područje	HR-4
• Električna sigurnost	HR-4
• Osobna sigurnost	HR-4
• Korištenje i njegovanje električnog uređaja	HR-5
• Servis	HR-5
• Dodatni sigurnosni propisi za usisavače lišća funkcijom puhanja	HR-5
• Izvucite utikač iz utičnice	HR-7
Svrishodna uporaba	HR-7
Otvaranje pakovanja	HR-8
Pripremanje usisavača prašine prije upotrebe	HR-8
Montaža	HR-8
• Usisna/otpušna cijev	HR-8
• Montaža vreće za otpad	HR-8
• Dodatna ručka	HR-8
• Montaža ramenog pojasa	HR-8
• Prije početka	HR-8
Rad	HR-8
• Pokretanje usisavača lišća	HR-8
• Zaustavljanje usisavača lišća	HR-8
• Upotreba usisavača lišća	HR-8
• Otpušni način rada	HR-9
• Usisni način rad	HR-9
Čišćenje i skladištenje	HR-9
Izmjena mrežnog kabl	HR-9
Traženje greške	HR-9
Zbrinjavanje i zaštita okoliša	HR-9
Služba za popravak	HR-9
Uslovi garancije	HR-9
Rezervni dijelovi	HR-10
Tehnički podaci	HR-10
EG-izjava o konformnosti	HR-10
Servis	

Sigurnosni simboli i internacionalni simboli

U ovom uputstvu za upotrebu se opisuju kako sigurnosni simboli tako i internacionalni simboli i piktogrami, koji se mogu postaviti na uređaj. Pre korišćenja ovog uređaja se moraju pročitati sva sigurnosna uputstva. Kod neprimerene upotrebe ovog uređaja za usisavanje i duvanje mogu nastati ozlede kroz požar, strujni udar ili posekotine kao i oštećenja stvari.

Uputstvo za upotrebu dobro spremite!

SIMBOL	ZNAČENJE
	<p>SIMBOL UPOZORENJA Pokazuje opasnost, uputstva upozorenja ili razlog posebnog opreza. Može se koristiti zajedno sa drugim simbolima ili piktogramima.</p> <p>PROČITAJTE UPUTSTVO ZA UPOTREBU Ukoliko se ne pridržavate uputstava za posluživanje i sigurnosnih mera u uputstvu za upotrebu mogu nastati teške ozlede. Pre pokretanja i pogona ovog uređaja pročitajte uputstvo za upotrebu.</p>
	<p>DRUGE OSOBE DRŽITE NA Odstojanju</p> <p>UPOZORENJE: Pazite na to, da se u krugu od 5 m oko područja rada niko ne nalazi. To posebno vredi za decu i životinje.</p>
	<p>Mrežni utikač valja pri popravljanju izvući iz utičnice!</p>
	<p>U slučaju oštećivanja strujnog ili produžnog kabela odmah izvadite strujni utikač.</p>
	<p>KORIŠĆENJE I USKLADIŠTENJE Ne koristiti kod vlažnog vremena i uvek uskladištiti u suvim prostorijama.</p>
	<p>NOSITE ZAŠTITU ZA OČI I UŠI POZOR: Predmeti koji se vitlaju mogu dovesti do teških ozleđa očiju, prekomerna buka može dovesti do gubitka sluha. Prilikom rada sa ovim uređajem nosite zaštitu za oči i sluh.</p>

SIMBOL	ZNAČENJE
	<p>ROTIRAJUĆE LOPATICE! Dok uređaj radi ne stavljajte u otvor ruke i noge.</p> <p>OPASAN OTVOR ZA HVATANJE U ovaj otvor prilikom rada uređaja ne stavljajte ruke ni noge.</p>
	<p>Razred zaštite II</p>
	<p>Potvrđuje usklađenost električnog alata sa smjericama Europske zajednice.</p>
	<p>POZOR ZAŠTITA OKOLIŠA! Ovaj uređaj se ne smije zbrinuti sa kućnim otpadom / preostalim otpadom. Stari uređaj se treba predati javnom mjestu za sakupljanje otpada.</p>
	<p>Zajamčena razina jačine zvuka LWA</p>

Sigurnosne upute



PAŽNJA: Pročitajte sve upute i instrukcije te se uvjerite da li ste sve shvatili. Ne poštivanje sljedećih uputa i instrukcija za posljedicu može imati električni udar, požar i / ili ozbiljne ozljede. U sljedećem tekstu korištena oznaka „električni alat“ vrijedi za Vaš dobiveni električni alat, koji radi napajanjem iz mreže (priključeno preko kabla), odnosno koji rade na akumulator (bez kabla).

Ove upute i instrukcije dobro čuvajte.

Pozor: Zaštita od buke! Prije puštanja u pogon obratite pažnju na regionalne propise.

Radno područje

- **Održavajte radno područje čisto i vodite računa o dobroj rasvjeti.** Nered i loša rasvjeta na radnom području podržavaju nastanak udesa.
- **Električni alat nikada ne koristite u sredini gdje prijeti opasnost od eksplozije, kao primjerice u blizini lako zapaljivih tekućina, plina ili prašine.** Električni alat stvara iskrenje, koje može prašinu i paru zapaliti.
- **Čuvajte djecu i osobe u blizini u sigurnoj udaljenosti u tijeku rada s električnim alatom.** Pri okretanju možete izgubiti kontrolu kod uređaja.

Električka sigurnost

- **Utikač električnog uređaja se mora staviti u pripadajuću utičnicu.** Utikač ni u kom slučaju ne smijete modificirati. Ne koristite nikakve utikače adaptera pri radu s električnim alatom. Nemodificirani utikači i prikladne utičnice smanjuju rizik električnog udara.
- **Izbjegavajte tjelesni kontakt s uzemljenim površinama kao što su cijevi, radijatori, kuhinjski štednjaci i hladnjaci.** Ako je Vaše tijelo uzemljeno, rizik električnog udara je viši.
- **Električni alat nikada ne izlažite na kišu ili mokru sredinu.** Voda koja uđe u električni uređaj povećava opasnost nastanka električnog udara.
- **Mrežni kabel ne koristite u druge nego su namijenjene svrhe. Nikada ne koristite mrežni kabel za nošenje ili vuču električnog uređaja, te utikač nikada ne vadite**

iz utičnice vukući za kabel. Ne izlažite kabel visokim temperaturama, ulju, oštrim rubovima ili pokretnim dijelovima. Oštećeni ili zamotani kablovi povećavaju opasnost izbijanja električnog udara.

- **Prilikom rada s električnim alatom vani, koristite isključivo za vanjsku uporabu prikladne produžne kablove.** Korištenje produžnog kabla namijenjenog za vanjsku uporabu smanjuje opasnost izbijanja električnog udara.

Osobna sigurnost

- **Uvijek budite pažljivi, koncentrirajte se na svoj radi i prilikom rada s električnim alatom postupajte odlučno.** Električni alat ne koristite kada ste umorni ili ste pod utjecajem droga, alkohola ili lijekova. Prilikom rada s električnim alatom jedini kratki moment ne pažnje može prouzročiti vrlo ozbiljne ozljede.
- **Koristite osobnu zaštitnu opremu. Uvijek nosite zaštitne naočale.** Nošenje osobne zaštitne opreme kao su maske protiv prašine, zaštitna obuća s đonom otpornim na klizanje, zaštitna kaciga ili slušalice protiv buke (aktualno prema određenim radnim uvjetima) smanjuju opasnost od ozljeda.
- **Spriječite nehotično uključanju uređaja.** Vodite računa da je prekidač u poziciji „UKLJ-ISKLJ“ prije nego uređaj uključite u mrežu. Nošenje električnog uređaja s prstom na prekidaču UKLJ/SKKLJ i priključivanje uključenih električnih uređaja u mrežu povećava rizik udesa.
- **Odstranite sve elemente koji se nastavljaju, odnosno odvijace prije nego uređaj uključite.** Odvijać ili drugi elementi koji se nalaze u dijelu rotiranja uređaja, mogu prouzročiti udes.
- **Ne naklanjajte se previše daleko prema naprijed.** Uvijek pazite na stabilnost stajanja. To će Vam omogućiti bolju kontrolu kod uređaja u neočekivanim situacijama.
- **Koristite primjerenu odjeću.** Ne nosite nikakvu komotnu odjeću i nikakve nakite. Kosu, odjeću i rukavice držite u sigurnoj udaljenosti od pokretnih dijelova. Komotna odjeća, nakit ili duga kosa može ući u pokretne dijelove.
- **Ukoliko se mogu montirati preparati za usisavanje ili hvatanje prašine, prekon-**

trolirajte da li su isti redovno priključeni i ispravno korišteni. Korištenje takvih preparata smanjuje ugroženost prašinom.

Korištenje i njegovanje električnog uređaja

- **Uređaj previše ne opterećujte. Za svoje radne zadatke uvijek koristite prikladni električni alat.** Pomoću prikladnog električnog uređaja, savladat ćete svoj posao bolje i sigurnije u okviru određenog učinkovitog opsega.
- **Ne koristite električne alate kada se ne može uključiti i isključiti preko prekidača.** Električni alat koji se ne može uključiti i isključiti određenim prekidačem je opasan, te se mora odnijeti na popravak.
- **Uvijek izvucite mrežni utikač iz mreže prije nego počnete namještati uređaj, mijenjati dijelove opreme ili električni alat spremati, odnosno pohranjivati.** Ova preventivna mjera opreznosti smanjuje rizik nehotičnog uključjenja uređaja.
- **Kada električni alat ne koristite, spremite ga izvan dosega djece, te ne dopustite da uređaj koriste osobe koje s uređajem i navedenim upozorenjem nisu upoznate.** Električni alat je opasan kada ga koriste osobe bez iskustva.
- **Sve električne alate čuvajte u redu.** Pazite na ispravno namještanje i učvršćenje pokretnih dijelova te uglavnom pazite na oštećene dijelove i druge kvarove, koji bi mogli utjecati na pravilan rad električnog uređaja. U slučaju kvara, dajte uređaj popraviti prije nego ga ponovno koristite. Mnogo udesa je upravo rezultat loše održavanog električnog uređaja.
- **Koristite električni alat kao i sve dijelove opreme, pripadajuće instrumente prema priloženim uputama i na ispravan način za određenu vrstu alata; uvijek poštujujte radne uvjete i određenu vrstu rada.** Korištenje električnog uređaja u druge svrhe nego su namijenjeni, može prouzročiti opasne situacije.

Servis

- **Sve električne alate dajte popraviti jedino kvalificiranom stručnom osoblju i uz uporabu isključivo originalnih rezervnih dijelova.** Tako će ostati sačuvana sigurnost Vašeg uređaja.

Dodatni sigurnosni propisi za usisavače lišća funkcijom puhanja

- Uvijek koristite primjerenu zaštitnu opremu, kada radite s uređajem štitite lice od ozljeda, oči, ruke, noge, glavu ili oštećenje sluha. Koristite zaštitne naočale, odnosno zaštitu lica, visoke čizme, odnosno stabilnu obuću, duge hlače, radne rukavice i zaštitu sluha.
- Nikada uređaj ne uključujte dok stoji na glavi ili ako se ne nalazi u ispravnoj radnoj poziciji.
- Motor isključite i izvucite mrežni utikač, ukoliko uređaj ne koristite, ne ostavljajte ga bez nadzora dok ga čistite, prevozite ili je produžni kabao zamotan ili oštećen.
- Nikada uređaj ne koristite, ako se u njegovoj blizini nalaze druge osobe, prije svega djeca ili domaće životinje. Uređaj isključite kada se osobe ili životinje približavaju. Prilikom rada s uređajem poštujujte sigurnosnu udaljenost od ostalih osoba, odnosno životinja, minimalno 5 metara.
- Nikada ne stavljajte cijev puhanja u smjeru prema osobama ili životinjama. Nikada ne pušite na objekte/nečistoću u smjeru prema osobama ili životinjama. Posluga uređaja snosi odgovornost za nesreću ili ugroženost trećih osoba ili za njihovu imovinu.
- Nikada uređaj ni njegov utikač ne držite mokrim rukama te nikada uređaj ne koristite dok pada kiša.
- Koristite isključivo produžne kablove namijenjene za korištenje u vanjskoj sredini te kada su tako i označeni. Čuvajte produžni kabao od visoke temperature, ulja i oštrih rubova
- Pazite da je produžni kabao osiguran, tako da se prilikom rada utikač iz kabla uređaja ne može izvući.
- Otvori za ulaz zraka moraju biti čisti i bez prašine, vlakana, dlaka i drugog materijala koji bi mogao reducirati zrak.
- Prilikom korištenja uređaja mislite na ravnotežu i pazite na stabilnost stajanja.
- Uređaj ne koristite u zatvorenim ili loše prozračenim prostorijama ili u blizini zapaljivih i / ili eksplozivnih tvari (tečnosti, plinovi, prašina).
- Ne dopustite da ste tijekom rada uzbuđeni te se na svoj rad uvijek koncentrirajte. Nikada s uređajem ne radite ukoliko ste umorni, bolesni, ako ste pod utjecajem alkohola ili drugih droga.

- Ne koristite uređaj ako imate dugu kosu koja slobodno pada ili slobodno viseći nakit. Dugu kosu je potrebno učvrstiti te slobodno viseće nakite skinuti.
- Pazite da usisavač lišća ne usisava goreće ili zapaljene materijale kao je pepeo, čik cigareta itd.
- Nikada ne pokušavajte usisavati razbite objekte od stakla, plastike, porculana itd.
- Uređaj ne koristite dok je u režimu usisavanja bez ispravno nametnute sabirne vreće.
- Usisavač lišća ne koristite na površinama gdje je šljunak ili granule, kako u režimu puhanja, tako ni u režimu usisavanja.
- Uređaj koristite samo tijekom potpunog dnevnog svjetla ili kada je dovoljno umjetne rasvjete.
- Kada uređaj ne koristite spremite ga na suho mjesto izvan doseg djece.
- Nakon korištenja uređaj izvucite iz napajanja i prekontrolirajte da li slučajno nije oštećen. U slučaju kada i minimalno sumnjate da je uređaj oštećen, ostavite ga prekontrolirati u autoriziranoj stručnoj radnji.
- Koristite uređaj samo u skladu s uputama opisanom u predloženom priručniku.
- Redovito kontrolirajte sve vijke, da li čvrsto sjede.
- Koristite samo rezervne dijelove i opremu preporučenu od strane proizvođača.
- Nikada ne pokušavajte uređaj popravljati sami ili ulaziti u dijelove unutar uređaja. U slučaju kada je to potrebno, uređaj uvijek odnesite u autoriziranu stručnu radnju.
- Ovaj uređaj nije namijenjen za uporabu osobama sa smanjenim fizičkim, čulnim ili mentalnim sposobnostima, ili osobama koje nemaju dovoljno iskustva i/ili nemaju dovoljno znanja, osim u slučaju, da su pod nadzorom osobe koja je odgovorna za njihovu sigurnost, ili u slučaju da su te osobe primile odgovarajuće upute o pravilnoj uporabi uređaja. Djeca moraju biti pod nadzorom, tako da im spriječite igranje s uređajem.
- Čišćenje i održavanje ne smiju izvoditi djeca.
- Nikad ne dozvolite djeci koristiti uređaj.
- Dobro se upoznajete s upravljačkim sistemom i pravilnom uporabom uređaja.
- Lokalni propisi možda ograničuju starost osobe koja upravlja uređajem.
- Prije uporabe provjerite da na električnom kablu i produžnom kablu nema nikakvih znakova oštećenja ili pohabanosti. Ne upotrebljavajte uređaj ako je kabl oštećen ili pohaban.
- Kabl uvijek provedite od stražnje strane uređaja.
- Ako se kabl ošteti tijekom djelovanja uređaja, smjesta izvadite glavni kabl iz utičnice. **NE DODIRUJTE ELEKTRIČNI KABEL AKO ON NIJE ISKOPČAN IZ ELEKTRIČNE MREŽE** jer električni kabl može uzrokovati kontakt s dijelovima pod naponom.
- Rabite samo produžne kabele koji su otporni na vremenske uvjete s utičnim sklopom prema normi IEC 60320-2-3.
- Smiju se rabiti samo produžni kabeli izvedbe H05W-F, H05RN-F ili IEC (60227 IEC 53, 60245 IEC 57).
- Ako za rad vrtnog uređaja koristite produžni kabl, smije se koristiti samo kabl slijedećih presjeka vodiča:
 - 1,0mm²: maksimalne dužine 40m
 - 1,5mm²: maksimalne dužine 60m
 - 2,5mm²: maksimalne dužine 100m
- Napomena: Ako se koristi produžni kabl, tada on kao što je opisano u propisima za sigurnost, mora imati zaštitni vodič, koji je preko utikača spojen sa zaštitnim vodičem vaše električne instalacije.
- Utikač i spojnica produžnih kablova moraju biti zaštićeni od prskajuće vode.
- Na neravnom tlu uvijek se uvjerite da stojite čvrsto na tlu.
- Nikad ne vozite uređaja brže od brzine hodanja.
- Provjerite pohabanost uređaja za presretanje.
- Upozorenje! Ne dodirujte pokretne opasne dijelove ako niste iskopčali električni utikač i ako se pokretni opasni dijelovi nisu potpuno zaustavili.
- Upozorenje! Stroj NIKAD ne rabite u lošim vremenskim uvjetima, naročito u slučaju opasnosti od grmljavine!
- Upozorenje! Stroj nikad ne rabite s neispravnim zaštitnim uređajima ili pokrovima ili bez zaštitnih uređaja.
- Udaljite produžni kabl od pokretnih dijelova kako biste izbjegli oštećenja koja mogu uzrokovati kontakt s dijelovima pod naponom.

- Stroj ne rabite bosonogi ili s otvorenim sandalama. Izbjegavajte nošenje labave odjeće ili odjeće s visećim resicama ili kravate.
- Stroj rabite u preporučenom položaju i samo na čvrstoj, ravnoj površini.
- Prije uporabe uvijek obavite vizualnu provjeru kako biste utvrdili jesu li sjeckalica, svornjaci sjeckalice i druga sredstva za pričvršćivanje osigurani, je li kućište neoštećeno te postoje li zaštitni uređaji i pokrovi. Zamijenite pohabane ili oštećene komponente u kompletu kako bi se zadržala ravnoteža. Zamijenite oštećene ili nečitljive natpise.
- Prije pokretanja stroja pobrinite se da je dovodni mehanizam prazan.
- Ne približavajte lice i tijelo otvoru za punjenje.
- Ne dopustite da šake, drugi dijelovi tijela ili odjeća dođu u dovodni mehanizam, u izlazni kanal ili u blizinu pokretnih dijelova.
- Pri dovođenju materijala nikad ne stojte na višoj razini od razine osnovice stroja.
- Tijekom rada stroja udaljite se iz područja izbacivanja.
- Pri dovođenju materijala u stroj budite vrlo oprezni kako metalni dijelovi, kamenčići, boce, čahure ili drugi strani predmeti ne bi ušli u stroj.
- Ne dopustite da se obrađivani materijal nakupi u području izbacivanja jer to može onemogućiti uredno izbacivanje i uzrokovati ponovno dovođenje materijala u otvor za punjenje.
- Isključite stroj i iskopčajte električni utikač ako se stroj začepi prije nego što počnete uklanjati otpad.
- Čistite električno napajanje od otpada i drugih nakupina kako biste spriječili njegovo oštećivanje ili moguću požar.
- Ne naginjite stroj dok električno napajanje radi.
- Ako stroj zaustavite radi održavanja, provjere, skladištenja ili zamjene pribora, isključite električno napajanje, iskopčajte stroj iz električne mreže i pobrinite se da su svi pokretni dijelovi zaustavljeni. Prije provjere, namještanja itd. pričekajte da se stroj ohladi. Oprezno održavajte i čistite stroj.
- Prije skladištenja uvijek pričekajte da se stroj ohladi.
- Pri održavanju sjeckalice imajte na umu da iako je električno napajanje isključeno zbog

blokadne funkcije zaštitnog uređaja, sjeckalica se i dalje može kretati.

- Zbog sigurnosti zamijenite pohabane ili oštećene dijelove. Rabite samo originalne rezervne dijelove i pribor.
- Nikad ne pokušavajte zaobilaziti blokadnu funkciju zaštitnog uređaja.
- Isključite stroj prije postavljanja ili skidanja sabirne vreće.

Iskopčajte utikač iz utičnice i pobrinite se da su svi pokretni dijelovi potpuno zaustavljeni:

- prije ostavljanja usisavača lišća bez nadzora
- prije uklanjanja mogućih blokada
- prije provjere, čišćenja ili ostalih radova na uređaju.
- nakon dodirivanja stranog tijela. Prije ponovnog pokretanja i uporabe stroja poduzmite sljedeće korake:
 - provjerite postoje li oštećenja;
 - zamijenite ili popravite oštećene dijelove;
 - provjerite postoje li labavi dijelovi i zategnite ih.
- Ako strano tijelo ili neki drugi otpad slučajno dospiju u usisavač prašine, odmah ga zaustavite, a uključite ga tek nakon što ga pregledate i uvjerite se da je u ispravnom radnom stanju.
- Ako usisivač lišća proizvodi neobične zvukove ili počne neobično vibrirati, odmah ga zaustavite, izvucite utikač iz utičnice. Pobrinite se da su svi pokretni dijelovi potpuno zaustavljeni i potražite uzrok. Zamijenite ili popravite oštećene dijelove. Provjerite postoje li na uređaju labavi dijelovi i zategnite ih prije ponovnog pokretanja i uporabe stroja. Prekomjerne vibracije mogu oštetiti usisivač lišća i ozlijediti rukovatelja.

Svršishodna uporaba

Uređaj za usisavanje suhog lišća isključivo koristiti na sljedeća dva načina:

1. Kao uređaj za usisavanje suhog lišća služi za usisavanje suhog lišća i komadića papira.
2. Kao puhalo tako da se suho lišće puše na hrpu tj. da se ukloni sa teško pristupačnih mjesta (npr. ispod vozila).

U modusu usisavanja osim toga radi kao uređaj za sjeckanje, pri čemu se obujam lišća

smanjuje u odnosu od 10:1 i u vrećicu za prihvaćanje zahtjeva manje mjesta, a prihvaćeni materijal se istovremeno priprema za moguće kompostiranje. Svaka vrsta uporabe, koja odstupa od uputa naznačenih u ovoj uputi za uporabu, može prouzrokovati oštećenja stroja i značiti ozbiljno ugrožavanje poslužitelja.

Za održavanje Vašeg prava na jamstvo i u interesu sigurnosti proizvoda molimo Vas da svakako obratite pozor na sigurnosne propise.

Druge opasnosti

Uvijek postoje i druge opasnosti, čak pri pravilnoj uporabi uređaj. Sljedeće opasnosti mogu nastati vezi s izvedbom i konstrukcijom elektro alata:

1. Oštećenja pluća ako se ne nosi prikladna maska za zaštitu od prašine.
2. Oštećenja sluha ako se ne nosi prikladna zaštita za sluh.
3. Zdravstveni problemi koji nastaju kao posljedica vibracija na šaku-ruku u slučaju da se uređaj koristi tijekom dužeg vremena ili se nepropisno koristi i održava.

Otvaranje pakovanja

Zahvaljujući primjeni tehnike masovne produkcije, ne postoji vjerojatnost da Vaš električni alat ima loše dijelove ili da neki nedostaju. Ukoliko i unatoč tome utvrdite kvar ili da uređaj nije kompletan, uređaj ne koristite, sve dok se pripadajući dijelovi ne zamijene, odnosno kvar ne otkloni. Ne poštivanje ovih uputa, kao posljedicu može imati ozbiljne ozljede.

Pripremanje usisavača prašine prije upotrebe



Upozorenje!

Usisavač prašine smijete upotrijebiti i uključiti tek nakon potpune montaže.

Montaža

Usisna/otpušna cijev (slike 2)

- Dijelovi cijevi za usisavanje / puhanje se prije uporabe uređaja moraju sklopiti.
- Obadva dijela čvrsto spojite jedan sa drugim, skoro dok se ugrađeni nos ne uklopi (4 + 5).
- Uvrnite 2 vijka A i B.
- Ugurajte cijev za usisavanje / puhanje u kućište motora.
- Uvrnite 2 vijka C i D. Pazite na to, da cijev za usisavanje / puhanje čvrsto sjedi u kućištu motora.

Montaža vreće za otpad (slike 3 i 4)

Prije montaže vreće za otpad provjerite možete li lako rukovati izbornom polugom za usisavanje/ispuhivanje te da otpad iz prethodne upotrebe ne blokira tu polugu.

Montaža vreće: Vrećicu za primanje zaglavite na kuki na cijevi za usisavanje / puhanje (slika 3). Spojnicu sabirne vreće (E) nametnite na grlo za izbacivanje na kućištu. Spojni element sabirne vreće stisnite direktno na grlo za izbacivanje, tako da se čuje kad sjedne na mjesto (4.2) (sl. 4).

Demontaža vreće: Za skidanje sabirne vreće popustite zatezne elemente u obrnutom redu. Za oslobađanje spojke od grla za izbacivanje pritisnite dugmad sa obje strane plastične spojnice (E), nakon toga spojni element skinite.



Pozor: Izbornom polugom isključite usisnu funkciju, a zatim izvucite utikač iz utičnice.

Dodatna ručka

Preklopite prednju ručku (10) prema gore (slike 4).

Montaža ramenog pojasa (slike 5)

Usisavač lišća ima rameni pojas (5.1) koji se nalazi na gornjem kraju usisavača, vidi (5.2). Rameni pojas smanjuje umor i omogućava ugodniju upotrebu usisavača lišća. Nosite ga onako kako vam je najugodnije.

Prije početka (slike 6)

Mrežni kabel spojite s popuštenim produžnim kablom; produžni kablov priključite u mrežu napajanja. Produžni kabel učvrstite na kuku kabla radi olakšanja pri vuči (sl. 6).

Priključite uređaj na izvor električne energije koji je zaštićen zaštitnom strujnom napravom (RCD) s odkidnom strujom od najviše 30 mA.

Rad



Pozor: Usisavač lišća možete uključiti samo kada je montirana vreća!

Pokretanje usisavača lišća (slike 9, 10 i 11)

Prije pokretanja usisavača lišća provjerite jeste li ispravno montirali usisnu/otpušnu cijev.

Upozorenje! Prije odabira usisne ili otpušne funkcije provjerite možete li lako rukovati izbornom polugom te da otpad iz prethodne upotrebe ne blokira tu polugu. Izbornom polugom (3) na strani uređaja odaberite usisnu ili otpušnu funkciju i pritisnite sklopku (2) kako biste uključili uređaj. Okrenite regulator brzine (8) iz položaja „1“ u položaj „Max.“ želite li povećati snagu.

Zaustavljanje usisavača lišća (slike 12)

Kako biste isključili uređaj, dovoljno je da pustite sklopku (2).

Upotreba usisavača lišća

Ne pokušavajte usisavati mokri otpad. Prije upotrebe usisavača lišća pustite da se mokro lišće osuši. Usisavač lišća možete upotrebljavati za otpuhivanje prljavštine iz unutarnjih dvorišta, sa staza, prilaza, travnjaka, grmlja i živičnjaka. Osim toga, uređajem možete usisavati lišće, papir, grančice i iverje. Kada usisavač prašine upotrebljavate u usisnom načinu rada, otpad se kroz usisnu cijev usisava u vreću za otpad. Otpad se pri prolasku kroz usisni ventilator djelomično drobi. Zdrobljeni organski otpad možete idealno upotrijebiti kao zaštitni nastor za biljke.

Upozorenje! Tvrdi predmeti kao što su kamenje, limenke, staklo itd. oštetit će usisni ventilator.



Važno

Usisavač za lišće ne upotrebljavajte za usisavanje vode ili vrlo vlažne prljavštine.

Usisni ventilator nikada ne upotrebljavajte ako niste montirali vreću za otpad.

Otpušni način rada (slike 7)

Prije početka provjerite radno područje. Uklonite sve predmete ili otpatke koje bi usisavač za lišće mogao izbaciti ili zgneti ili koje bi se moglo zaplesti u njemu.

Izborno polugom na strani uređaja odaberite otpušnu funkciju i uključite uređaj. Oslonite usisavač lišća na kotačiće i pomičite ga naprijed. Sapnicu pritom usmjerite prema prljavštini koju želite ukloniti.

Sapnicu možete držati i neposredno iznad tla, a uređaj ljuljati s jedne strane na drugu dok se krećete naprijed i sapnicu usmjeravate prema prljavštini koju želite ukloniti. Otpuhnite otpad na gomilu, a zatim ga usisajte usisno funkcijom.

Usisni način rad (slike 8)

Prije početka provjerite radno područje. Uklonite sve predmete ili otpatke koje bi usisavač za lišće mogao izbaciti ili zgneti ili koje bi se moglo zaplesti u njemu.

Izborno polugom na strani uređaja odaberite usisnu funkciju i uključite uređaj. Oslonite usisavač lišća na kotačiće i pomičite ga naprijed. Sapnicu pritom usmjerite prema prljavštini koju želite usisati. Usisavač lišća možete držati i neposredno iznad tla, a uređaj ljuljati s jedne strane na drugu dok se krećete naprijed i sapnicu usmjeravate prema prljavštini koju želite usisati. Ne utiskujte sapnicu u prljavštinu. Time ćete začepiti usisnu cijev i smanjiti snagu uređaja.

Organski materijal kao što je lišće sadrži mnogo vode. Zbog toga se može priljubiti za unutarnju stranu usisne cijevi. Pustite da se organski materijal nekoliko dana suši kako se ne bi priljubljavao za cijev.

Čišćenje i skladištenje

Provjerite jesu li sve matice, svornjaci i vijci zategnuti, a sve zaštitne naprave ispravno montirane.

Zamijenite sve oštećene i istrošene dijelove kako bi usisavač prašine bio siguran za rad.

Nikada ne ostavljajte materijal u usisavaču lišća ili vreći za otpad. To može biti opasno pri pokretanju usisavača za lišće.

Nakon upotrebe dobro očistite usisavač lišća.

Provjerite je li usisavač lišća isključen, a utikač izvučen iz utičnice. Skinite i ispraznite spremnik otpada. Provjerite možete li lako rukovati izbornom polugom za usisavanje/ ispuhivanje te da prljavština ne blokira tu polugu. Četkom uklonite prljavštinu oko ventilatora i u unutrašnjosti usisne/otpušne cijevi.

Za plastične dijelove usisavača lišća ne upotrebljavajte bilo kakva sredstva za čišćenje.

Uređaj čuvajte u suhoj prostoriji, podalje od djece.

Izmjena mrežnog kabla

Ukoliko se mrežni kabel mora zamijeniti, ovo mora uraditi proizvođač, povjereni djelatnik proizvođača ili autorizirana stručna radnja, tako da se i dalje može jamčiti električna sigurnost uređaja.

Traženje greške



Pozor! Prije svakog zahvata se utikač uređaja mora izvaditi iz utičnice.

- **Uređaj se ne pokreće:** Pregledajte, da li sklopka stoji na položaju «I», da li zaštitna sklopka struje kvara tj. jedan osigurač Vašeg strujnog kruga nije isključen. Ako se uređaj nakon toga zahvata ne pokreće, grešku dajte pregledati od ovlaštene servisne službe za kupce.
- **Uređaj ne usisava:** Pregledajte, da li je vrećica za lišće puna. Ukoliko je to slučaj, istu ispraznite. Pregledajte, da li poluga prekretno zaklopke stoji u ispravnom položaju, u suprotnom uređaj dajte popraviti od ovlaštene servisne službe za kupce.
- **Uređaj ne puše:** Pregledajte, da li poluga za prekretno zaklopke stoji u ispravnom položaju, u suprotnom uređaj dajte popraviti od ovlaštene servisne službe za kupce.
- **Kolo za sjeckanje blokira:** Pregledajte, da li se usisao preveliki predmet, da li se između kotača krila i komore za sjeckanje zaglavio komad drveta, karton ili nešto drugo. Ukoliko kolo za sjeckanje ostane blokirano, uređaj dajte pregledati od ovlaštene servisne službe za kupce.
- Ako uređaj za sjeckanje vibrira, molimo Vas ni u kom slučaju ga dalje ne koristiti. Dajte ga pregledati od ovlaštene servisne službe za kupce.

Zbrinjavanje i zaštita okoliša

Ako se Vaš uređaj jednog dana više ne može koristiti ili ako ga više ne trebate, uređaj ni u kom slučaju nemojte baciti u kućni otpad, već ga zbrinite povoljno za okoliš. Uređaj molimo Vas dati mjestu za preradu. Dijelove od plastike i metala se ovdje mogu odvojiti i dati u preradu. Informacije o tome će te dobiti i od Vaše općinske ili gradske uprave.

Služba za popravak

Popravci na električnim alatima smiju biti provedeni samo od strane električara.

Uslovi garancije

Za ovaj uređaj dajemo bez obzira na obaveze trgovca iz kupovnog ugovora, krajnjem potrošaču sledeću garanciju:

Vreme trajanja garancije iznosi 24 meseca, a počinje sa predajom koja se treba dokazati originalnim računom. Kod komercijalne upotrebe i iznajmljivanja se vreme garancije skraćuje na 12 meseci. Iz garancije su isključeni potrošni delovi i štete, koje nastanu upotrebom neispravnih dodatnih delova, popravaka sa neoriginalnim delovima, primene sile, udara i loma kao i nasilnog preopterećenja motora. Garancija na izmenu se proteže samo na neispravne delove, ne na kompletne uređaje.

Popravke pod garancijom sme provesti samo ovlaštena radionica ili servisna služba proizvođača. Kod stranih zahvata garancija propada.

Troškove poštarine, pošiljke i posledične troškove snosi kupac.

Rezervni dijelovi

Vrećica za primanje # 74200203

Električni usisavač/otpuhivač lišća HLSI 300

Tehnički podaci

Područje nominalnog napona	V~	230-240
Nominalna frekvencija	Hz	50
Nominalno primanje:	W	3000
Osiguranje (nosivi)	A	16
Broj okretaja u praznom hodu	o/min	8.000 - 14.000
Brzina puhanja	km/h	100 - 270
Maksimalni učinak puhanja	m ³ /min	13,2
Volumen prihvatanja vrećice	l	45
Neto težina	kg	3,3

 Zaštitna klasa II/VDE 0700

A- ocenjeni pritisak i razina snage zvuka uređaja, izmerena po DIN 45635 Part 1, Appendix D:

razina jačine zvuka 100,3 dB(A) [K 3,57 dB(A)]

Izmjerena razina zvučnog pritiska L_{pA} 86,3 dB(A) [K 3,0 dB(A)]

Vibracije maksimalni (EN ISO 20643:2005) 2,765 m/s² [K 1,5 m/s²]



Molimo nositi zaštitu za sluh!

Informacije o emisiji buke u skladu s njemačkim Aktom o sigurnosti proizvoda (ProdSG) i s direktivom EZ o strojevima: Razina zvučnog pritiska na radnom mjestu može prekoračiti 80 dB (A). U tom slučaju su za korisnika potrebne mjere zaštite od buke (npr. nošenje zaštite za uši).

EG-izjava o konformnosti



Mi, **Ikra GmbH, Schlesierstraße 36, 64839 Münster**, na vlastitu odgovornost izjavljujemo da su proizvodi **Električni usisavač/otpuhivač lišća HLSI 300**, na koje se odnosi ova izjava, u skladu s postojećim odredbama o sigurnosti i zdravlju EG-direktive **2006/42/EG** (smjernica za strojeve), **2004/108/EG** (EMV-direktiva), **2011/65/EU** (RoHS-direktiva) i **2000/14/EG** (direktiva o jačini zvuka). Za stručnu primjenu odredbi o sigurnosti i zdravlju imenovanih u EG-direktivama upotrijebljene su sljedeće norme i/ili tehničke specifikacije:

EN 60335-1/A11:2014; EN 50636-2-100:2014; EN 62233:2008; EN 62321:2009

EN 55014-1/A1:2009+A2:2011; EN 55014-2/A2:2008; EN 61000-3-2/A2:2009; EN 61000-3-3:2013

izmjerena razina jačine zvuka 100,3 dB (A)

zajamčena razina jačine zvuka 104,0 dB (A)

Postupak o postojanju konformnosti po prilogu V / smjernica 2000/14/EG

Godina proizvodnje je otisnuta na označnoj pločici i dodatno se može utvrditi uz pomoć tekućeg serijskog broja.

Münster, 06.03.2015

Gerhard Knorr, Tehnička uprava Ikra GmbH





Pohranjivanje tehničke dokumentacije: Gerhard Knorr, Kärcherstraße 57, DE-64839 Münster

Съдържание	Страница
илюстрации	1 - 5
СИМВОЛИ ЗА БЕЗОПАСНОСТ И МЕЖДУНАРОДНИ СИМВОЛИ	BG-2
Информация по безопасност	BG-4
• Работен участък	BG-4
• Електрическа безопасност	BG-4
• Лична безопасност	BG-4
• Използване на механизирания инструмент и грижи за него	BG-5
• Обслужване	BG-5
• Допълнителни правила за безопасност при използване на листосъбирачите	BG-5
• Извадете щепсела от контакта	BG-8
Употреба според предназначението	BG-8
Разопаковане	BG-8
Подготовка на всмукателя преди употреба	BG-8
Монтаж	BG-8
• Смукателна/духателна тръба	BG-8
• Вкарване на чувала за отпадъци	BG-8
• Ръкохватка	BG-9
• Монтаж на ремъка за носене	BG-9
• Преди стартиране	BG-9
Експлоатация	BG-9
• Стартиране на всмукател за листа	BG-9
• Спиране на всмукателя за листа	BG-9
• Използване на всмукателя за листа	BG-9
• Режим на вдухване	BG-9
• Режим на засмукване	BG-9
Почистване и съхранение	BG-9
Поддръжка на кабела	BG-10
Откриване на повреди	BG-10
Отвеждане на отпадъците и опазване на околната среда	BG-10
Ремонтна служба	BG-10
Гаранция	BG-10
Резервни части	BG-10
Технически данни	BG-11
Декларация за съответствие в ЕО	BG-11
Услуги	

СИМВОЛИ ЗА БЕЗОПАСНОСТ И МЕЖДУНАРОДНИ СИМВОЛИ

В тази Инструкция за употреба се описват символите за безопасност, както и международните символи и пиктограми, които може да са поставени върху уреда. Преди употребата на този уред трябва да се прочетат всички указания за безопасност. При несъобразена с предписанията употреба на този смукателен и духателен уред могат да възникнат наранявания от огън, токов удар или порязвания, а също така и материални щети. **Съхранявайте добре Инструкцията за обслужване !**

СИМВОЛ	ЗНАЧЕНИЕ
	<p>ПРЕДУПРЕДИТЕЛЕН СИМВОЛ Указва за опасност, предупредителни указания или основание за особено внимание. Може да се използва заедно с другите символи и пиктограми.</p> <p>ЧЕТЕТЕ РЪКОВОДСТВОТО ЗА УПОТРЕБА Ако не се придържате към указанията за обслужване и мероприятията по безопасността, дадени в Ръководството за употреба, могат да възникнат тежки наранявания. Преди пускане и работа с този уред прочетете Ръководството за употреба.</p>
	<p>Опасност от нараняване. Пазете се от отхвърлени от работния орган предмети. Дръжте на разстояние присъстващите.</p> <p>ДРЪЖТЕ ДРУГИТЕ ЛИЦА НА РАЗСТОЯНИЕ ПРЕДУПРЕЖДЕНИЕ: Обръщайте внимание на това, че на разстояние 5 м около работната зона да не се намира никой. Това важи особено за деца и животни.</p>
	<p>Преди да предприемете каквито и да било операции по ремонта на уреда, го изключете от мрежата.</p>
	<p>При повреда на кабела, изключете незабавно от контакта и сменете кабела.</p>
	<p>ИЗПОЛЗВАНЕ И СЪХРАНЕНИЕ Да не се използва при влажно време и винаги да се съхранява в сухи помещения.</p>
	<p>НОСЕТЕ ЗАЩИТНИ СРЕДСТВА ЗА ОЧИТЕ И СЛУХА ПРЕДУПРЕЖДЕНИЕ: Изхвърляните настрани предмети могат да доведат до тежки наранявания на очите, а прекомерният шум - до загуба на слуха. При работа с този уред носете защитни средства за очите и слуха.</p>

СИМВОЛ	ЗНАЧЕНИЕ
	<p>ПРЕДУПРЕЖДЕНИЕ! Въртящи се вентилатори. Дръжте ръцете и краката далеч от отворите, когато машината работи.</p> <p>ПРЕДУПРЕЖДЕНИЕ! Опасен засмукващ отвор. Дръжте ръцете и краката далеч от отворите, когато машината работи.</p>
	<p>Клас на защита II</p>
	<p>Потвърждава съответствието на машината с директивите на ЕС.</p>
	<p>Не изхвърляйте заедно с домакинските отпадъци. Занесете го в специално определените за рециклиране пунктове.</p>
	<p>Гарантирано ниво на звукова мощност LWA</p>

Информация по безопасност

ПРЕДУПРЕЖДЕНИЕ. Прочетете и се уверете, че сте разбрали всички указания в настоящото ръководство. Неизпълнението на тези указания може да доведе до електрически удар, пожар и/или тежко нараняване. Терминът “механизиран инструмент” включва инструменти със захранване от ел. мрежата (с помощта на кабел) или инструменти със захранване от акумулатор (без кабел).

Запазете това ръководство.

Работен участък

- **Поддържайте работния участък чист и добре осветен.** Безпорядъкът и тъмните участъци водят до нещастни случаи.
- **Уредите не бива да се използват във взривоопасна среда, например при наличие на запалителни течности, газове или прах.** Те създават искри, които могат да възпламенят праха или парите.
- **Не допускайте други хора и особено деца в близост до работния участък по време на използване на механизирания инструмент.** Отвлечането на вниманието може да доведе до загуба на контрол над машината.

Електрическа безопасност

- **Щепселът на механизирания инструмент трябва да съответства на контакта.** Щепселът не бива да се променя по никакъв начин. Не бива да се използват адаптерни щепсели със заземени механизирани инструменти. Оригиначните щепсели и съответстващите им контакти намаляват риска от електрически удар.
- **Да се избягва контакт на тялото със заземени повърхности, като тръби, радиатори, електрически кухненски печки и хладилници.** Съществува увеличен риск от електрически удар, ако вашето тяло е заземено.
- **Не подлагайте механизирания инструмент на въздействието на дъжд или повишена влажност.** Попадането на вода в механизирания инструмент увеличава риска от електрически удар.
- **Пазете кабела от повреди.** Не го използвайте за носене, издърпване или изключване на механизирания инструмент от

контакта. Дръжте кабела далеч от топлина, масла, остри ръбове или движещи се части. Повредените или заплетени кабели увеличават риска от електрически удар.

- **При използването на механизирания инструмент на открито използвайте удължителен кабел, подходящ за работа на открито.** Използването на подходящ кабел, намалява риска от електрически удар.

Лична безопасност

- **Бъдете внимателни, следете за своите действия и използвайте здравия разум при експлоатацията на механизирания инструмент.** Не използвайте инструмента, ако сте уморени или се намирате под влияние на наркотици, алкохол или лекарства. Едно моментно отклонение на вниманието при работа може да доведе до сериозно нараняване.
- **Използвайте оборудване, осигуряващо безопасност при работа.** Винаги носете предпазни очила. Оборудването, осигуряващо безопасност при работа, като маска против прах, непързалици се обувки, каска или средства за защита на слуха, използвани при съответните условия, намалява риска от травми.
- **Не допускайте случайно стартиране.** Убедете се, че превключвателя се намира в изключено положение преди да включите захранването. Носенето на механизирания инструмент, при което пръстът ви се намира на превключвателя, както и включването в мрежата при включен превключвател може да доведе до авария.
- **Преди включване на уреда приберете всички регулировъчни или гаечни ключове.** Ключ закрепен към въртяща се част на механизирания инструмент, може да доведе до нараняване.
- **Не се протягайте.** Винаги поддържайте устойчиво положение на краката и глезете в равновесие. Това осигурява по-добър контрол над механизирания инструмент в неочаквани ситуации.
- **Използвайте подходящо облекло.** Не бива да се носят широки дрехи или бижута. Косата, облеклото и ръкавиците

трябва да се държат далеч от движещите се части. Широките дрехи, бижутата или дългите коси могат да бъдат захванати от движещите се части.

- **Ако има устройства, предназначени за скачване към средствата за изсмукване и събиране на прах, проверете дали са поставени и се използват правилно.** Използването на тези устройства може да намали опасностите, свързани с праха.

Използване на механизирания инструмент и грижи за него

- **Да не се претоварва уреда.** Използвайте подходящ за вашите нужди уред. Това ще ви гарантира по-добро качество на работата и дълъг период на употреба.
- **Механизираният инструмент не бива да се използва, ако не може да бъде включен или изключен от превключвателя.** Уред, който не може да се контролира с помощта на неговия превключвател, е опасен и трябва да се ремонтира.
- **Преди да правите каквито и да било регулировки, смяна на принадлежности, или съхранение на механизирания уреди, изключете щепсела от захранващия източник.** Тези профилактични мерки за безопасност намаляват риска от случайно включване на механизирания инструмент.
- **Неработещите механизирани инструменти трябва да се съхраняват извън обсега на деца. Да не се позволява на хора, които не са запознати с уреда или с тези указания, да работят с него.** Механизираният инструмент е опасен при употреба от необучени потребители.
- **Поддържайте механизирания инструмент.** Проверете за наличието на неправилно поставени или свързани движещите се части или други повреди, които могат да окажат влияние върху ефективността на работата на уреда. Ако има повреда, необходимо е преди използване тя да се отстрани. Много аварии са резултат от лошо техническо обслужване на механизирания инструмент.
- **Механизираният инструмент, принадлежности, ножове на инструмента и т.н**

да се използват по предназначение и в съответствие с настоящата инструкция за експлоатация. Използването на механизирания инструмент за операции извън тези, за които е предназначен, може да доведат до опасна ситуация.

Обслужване

- **Механизираният инструмент трябва да се обслужва от квалифициран персонал с използване само на оригинални резервни части.** Това ще осигури запазване на безопасността му.

Допълнителни правила за безопасност при използване на листосъбирачите

- Носете винаги подходящо предпазно облекло при работа с листосъбирача, за да предотвратите нараняване на лицето, очите, ръцете, ходилата, главата или слуха. Използвайте предпазни очила или маска за лицето, високи или твърди обувки, дълъг панталон, работни ръкавици, каска и антифони.
- Не включвайте машината, когато тя е обърната или не се намира в работно положение.
- Когато уредът не се използва, или е оставен без наблюдение, при почистване, при преместване от едно място на друго или когато кабелът се е оплел или е повреден, изключете двигателя и откачете щепсела.
- Не използвайте уреда, когато наблизо има хора и особено деца или животни. Изключете машината, ако те се приближат прекалено. Поддържайте безопасно разстояние не по-малко от 5 м от другите хора при работа с листосъбирача.
- Не насочвайте тръбата на листосъбирача към други хора или към животни. Не издухвайте отпадъците по посока на заобикалящите ви хора или животни. Операторът отговаря за нещастните случаи или опасностите, причинени на други хора или тяхното имущество.
- Не пипайте щепсела или листосъбирача с мокри ръце и не го използвайте по време на дъжд.
- Използвайте удължител на кабела извън помещението само ако на него има

- съответно обозначение. Дръжте удължителния кабел далеч от топлина, масла и остри ръбове.
- Вземете мерки, за да предотвратите откъсването на удължителния кабел от контакта по време на работа.
 - Почиствайте вентилационните отвори и тръбата на листосъбирача от прах, пух, косми и други замърсители, които биха могли да ограничат въздушния поток.
 - Поддържайте балансирано и устойчиво положение по време на използването на листосъбирача.
 - Не включвайте уреда в затворени или слабо вентилирани помещения, или при наличие на запалителни и/или взривоопасни вещества, като течности, газове или прахове.
 - Не допускайте разсейване на вниманието и винаги бъдете съсредоточени върху това, което вършите. Използвайте здравия разум. Не използвайте листосъбирача, ако сте уморени или се намирате под влияние на алкохол или лекарства.
 - Не използвайте този уред с дълги свободни коси или свободно поставени бижута. Завържете дългите свободни коси и махнете свободно поставените бижута.
 - Не допускайте листосъбирача да засмуква горящи или тлеещи материали, като пепел, цигарени фасове и др.
 - Не се опитвайте да засмуквате чупливи предмети, като стъкло, пластмаси, порцелан и др.
 - Не използвайте режима на засмукване без събиращата торба.
 - Не трябва да се използва машината както в режим на засмукване, така и в режим на издухване върху повърхности, покрити с чакъл.
 - Използвайте уреда само при дневна светлина или подходящо изкуствено осветление.
 - Когато листосъбирача не се използва, съхранявайте го на сухо място и извън обсега на деца.
 - След използване го изключете от източника на хранване и проверете за повреди. Ако имате и най-малки съмнения, свържете се с упълномощен сервизен център.
 - Уредът да се използва само съгласно указанията, описани в настоящото ръководство.
 - Проверявайте редовно затягането на винтовете.
 - Използвайте само резервни части и материали, препоръчани от производителя.
 - Не се опитвайте сами да ремонтирате листосъбирача или да получите достъп до вътрешните части. Договаряйте се само с упълномощени сервизни центрове.
 - Тази апаратура не е предназначена за употреба от лица (включително деца) с ограничени физически, сетивни или умствени способности.
 - Децата трябва да бъдат контролирани, за да сте сигурни, че не играят с уреда.
 - Поискайте от продавача или от специалист да Ви покажат безопасната работа с инструмента
 - Закономота разпоредби могат да ограничават възрастта на оператора.
 - Проверявайте захранващия кабел за повреди или пукнатини преди всяка употреба. Повредените кабели трябва да се подменят.
 - Кабелът трябва да сочи винаги назад, встрани от уреда.
 - Ако по време на работа кабелът се повреди, изключете машината и веднага извадете кабела на захранването от контакта. **НЕ ДОКОСВАЙТЕ КАБЕЛА, ПРЕДИ ДА СТЕ ГО ОТДЕЛИЛИ ОТ ЕЛЕКТРИЧЕСКАТА МРЕЖА**, тъй като повреден кабел може да доведе до докосване на части под напрежение.
 - Използвайте само водоустойчив удължаващ кабел с щекер, отговарящ на IEC 60320-2-3.
 - Могат да се използват само удължаващи кабели от типа H05W-F, H05RN-F или IEC (60227 IEC 53, 60245 IEC 57).
 - Ако използвате удължителен кабел за работа с градинския инструмент, е допустимо използването на кабели само със следното напречно сечение на проводниците:
 - 1,0mm²: максимална дължина 40m
 - 1,5mm²: максимална дължина 60m
 - 2,5mm²: максимална дължина 100m
 - Упътване: когато се използва удължителен кабел, той трябва да бъде със защитен проводник, който, така както е описано

- в указанията за безопасна работа, през щепсела е свързан със защитния проводник на захранващата мрежа.
- Подвижното гнездо на кабел-удължителя трябва да е водонепроницаемо
 - При наклонени повърхности си осигурете стабилно положение.
 - Предупреждение! Не докосвайте движещи се опасни части, преди мрежовият щепсел да е бил изваден и движещите се опасни части да са спрели напълно.
 - Предупреждение! НИКОГА не използвайте машината при лоши атмосферни условия, особено при опасност от мъгли!
 - Предупреждение! Никога не използвайте машината с дефектни предпазни устройства или капаци или без предпазни устройства.
 - Дръжте удължаващия кабел далеч от движещи се опасни части, за да избегнете повреди по кабелите, които могат да доведат до докосване на части под напрежение.
 - Не използвайте машината с боси крака или с отворени сандали. Избягвайте носенето на широки дрехи или дрехи с висящи връзки или вратовръзки.
 - Използвайте машината в препоръчано положение и само върху стабилна, равна повърхност.
 - Преди употреба винаги извършвайте визуална инспекция, за да установите, че режещият апарат, болтовете на режещия апарат и други закрепващи елементи са осигурени, че корпусът не е повреден и че предпазните устройства и предпазители са налични. Сменяйте износени или повредени компоненти в комплект, за да запазите баланса. Сменяйте износените или нечетливи надписи.
 - Преди стартиране на машината се уверявайте, че захранващият отвор е празен.
 - Дръжте лицето и тялото си далеч от отвора за пълнене.
 - Не допускайте ръце, други части на тялото или облеклото да се намират в захранващия отвор, в канала за изхвърляне или в близост до движещи се части.
 - При захранване с материал никога не стойте на по-високо ниво от нивото на основната повърхност на машината.
 - При работа с машината никога не стойте в зоната на изхвърляне.
 - При подаване на материал в машината бъдете изключително внимателни за това, да не бъдат вкарани метални части, камъни, бутилки, кенове или други чужди предмети.
 - Не допускайте обработения материал да се натрупва в зоната на изхвърляне, тъй като това може да попречи на правилното изхвърляне и да причини повторно вкарване на материала през отвора за пълнене.
 - Изключете машината и изтеглете мрежовия щепсел, ако машината се задръсти, преди да отстраните замърсяването.
 - Поддържайте енергийния източник чист от замърсявания и други натрупвания, за да предотвратите негова повреда или евентуален пожар.
 - Не обръщайте машината, докато енергийният източник работи.
 - Когато машината се спира за поддръжка, инспекция, съхранение или смяна на принадлежности, изключвайте енергийния източник, отделяйте машината от мрежата и се уверявайте, че всички движещи се части са спрели. Преди инспекции, настройки и т.н. оставяйте машината да се охлади. Извършвайте поддръжка на машината с внимание и я поддържайте чиста.
 - Винаги преди съхранение оставяйте машината да се охлади.
 - При поддръжка на режещия апарат имайте предвид, че въпреки изключването на енергийния източник поради блокиращата функция на предпазното устройство, режещият апарат все още може да се движи.
 - Сменяйте износени или повредени части от съображения за безопасност. Използвайте само оригинални резервни части и принадлежности.
 - Никога не се опитвайте да заобикаляте блокиращата функция на предпазното устройство.
 - Изключвайте машината преди поставяне или сваляне на торбата за събиране.

Изтеглете щепсела от контакта и се уверете, че всички движещи се части са напълно спрели:

- преди да оставите всмукателя за листа без надзор,
- преди да отстраните възможните блокировки,
- преди да извършите оглед на уреда, да го почиствате или да извършвате каквито и да било работи по него.
- след контакт с чуждо тяло. Извършете следните стъпки, преди да стартирате и използвате машината повторно:
 - инспектирайте за повреди;
 - сменете или ремонтирайте повредени части;
 - проверете за хлабави части и ги затегнете.
- Ако чуждо тяло или друг отпадък попадне случайно в всмукателя за листа, спрете уреда незабавно и използвайте уреда едва след като той бъде проверен и сте сигурни, че е в безопасно експлоатационно състояние.
- Когато листосъбирачът издава необичайни шумове или започне да вибрира необичайно, незабавно СПРЕТЕ уреда и изтеглете щепсела от контакта. Уверете се, че всички движещи се части са напълно спрели и потърсете причината. Сменете или ремонтирайте повредените части. Проверете уреда за хлабави части и ги затегнете, преди да стартирате и използвате машината повторно. От прекомерни вибрации листосъбирачът може да бъде повреден и операторът да бъде наранен.

Употреба според предназначението

Листосмукачката се използва изключително по един от следните два начина:

1. Като листосмукачка за засмукване на изсъхнали листа.
2. Като вентилатор служи за събиране на изсъхналите листа, респ. изваждането им от труднодостъпни места (напр. под автомобили). В режим на засмукване тя работи и като дробилка, благодарение на което обемът на листата се намалява в отношение около 10:1, и заема по-малко място в торбата за събиране и

сбраният материал едновременно се подготвя за евентуално компостиране.

Всеки вид употреба, която се различава от указанията в настоящото ръководство за експлоатация, може да причини повреди по машината и да означава сериозно застрашаване на оператора.

За да запазите Вашата гаранция и в интерес на безопасността на продукта, моля непременно спазвайте предписанията за безопасност.

Други опасности

Другите опасности съществуват винаги, даже ако машина се използва правилно.

Разопаковане

Благодарение на съвременните способности за опаковане е малко вероятно вашият листосъбирач да се окаже дефектен или да изчезнат части. Ако сте установили нещо неправилно, не го включвайте, докато частите не бъдат заменени или повредата не бъде отстранена. Неизпълнението на това може да доведе до сериозни наранявания.

Подготовка на всмукателя преди употреба



Предупреждение!

Всмукателят трябва да се използва и включва едва след цялостен монтаж.

Монтаж

Смукателна/духателна тръба (Изобр. 2)

- Частите на тръбата за засмукване/продухване трябва да се сглобят преди ползване на уреда.
- Вкарайте двете стабилно една в друга, докато вграденият зъб фиксира (4 + 5).
- Завийте 2-те винта А и В.
- Вкарайте тръбата за засмукване/продухване в корпуса на двигателя.
- Завийте 2-те винта С и D. Следете тръбата за засмукване/продухване да е стабилна в корпуса на двигателя.

Вкарване на чувала за отпадъци (Изобр. 3 и 4)

Преди поставянето на чувала за отпадъци се уверете, че командният лост се движи лесно и не е блокиран от натрупани отпадъци от предишна употреба.

Поставяне на чувала за събиране: Закачете торбата за събиране към куката на тръбата за засмукване/продухване (фиг. 3). Свържете притискателния конектор на събиращата торба (Е) към изходящата тръба на кожуха. Натиснете щучера на събиращата торба, докато „щракне“ на мястото си (Изобр. 4).

Сваляне на чувала за събиране: За да снемете събиращата торба, откачете закрепванията в обратен ред. За да откачите щучера на изхода, първо

натиснете двата бутона от двете страни на пластмасовия конектор (E), и след това дръпнете.



Внимание: Изключете функцията за засмукване на листа за избор и едва след това извадете щепсела от контакта.

Ръкохватка

Завъртете предната ръкохватка (10) нагоре. (Изобр. 4).

Монтаж на ремъка за носене (Изобр. 5)

Всмукателят за листа е снабден с ремък за носене (5.1), който се намира в горния му край, виж (5.2). Ремъкът за рамо има за цел да намали признаците на умора и да направи употребата на всмукателя на листа по-комфортна. Носете го така, както Ви е удобно.

Преди стартиране (Фиг. 6)

Включите захранващия кабел към подходящ удължителен кабел и включете в ел. мрежата. Закрепете удължението към едната страна на кабелната кука, както е показано на Фиг. 6.

Свързвайте уреда само към електрозахранване, което е защитено с приспособление за защита от утечен ток (RCD), с ток на изключване от максимално 30 mA.

Експлоатация



Внимание: Всмукателят на листа трябва да се включва само с монтиран чувал!

Стартиране на всмукател за листа (Изобр. 9, 10 и 11)

Преди стартиране, се уверете, че смукателната/вдухвателната тръба е правилно монтирана.

Предупреждение! Преди избиране на функция за засмукване или издухване се уверете, че лостът за избор на засмукване-всмукване се движи лесно и не е блокиран от натрупани отпадъци от предишна употреба. Изберете с командния лост (9.1) отстрани на уреда функция за засмукване или издухване и натиснете прекъсвача за включване (10.1). Ако имате нужда от повече мощност, завъртете регулирането на скоростта (11.1) от „1“ на „Max.“.

Спиране на всмукателя за листа (Изобр. 12)

За изключване на уреда, трябва само да освободите прекъсвача (12.1).

Използване на всмукателя за листа

Не опитвайте да събирате влажни отпадъци. Оставете влажните листа и т.н. първо да изсъхнат, преди да използвате всмукателя за листа. Можете да използвате всмукателя за листа за издухване на замърсяване от вътрешни дворове, пътеки, алеи, зелени площи, храсти и бариери. Освен това, с уреда можете да събирате листа, хартия, малки клони и стърготини. Когато използвате всмукателя на листа в режим на засмукване, отпадъците се засмукват чрез смукателна тръба в чувала за отпадъци. При пасиране на смукателя, отпадъците частично се нарязват. Нарязаните органични отпадъци могат да бъдат идеално използвани като тор за растения.

Предупреждение! Твърди предмети, напр. камъни, метални кутии, стъкло и т.н. повреждат смукателя.



Важно

Не използвайте смукателя за листа за засмукване на вода или кал.

Никога не използвайте смукателя без монтиран чувал за отпадъци.

Режим на издухване (Изобр. 7)

Преди пускане огледайте зоната за работа. Отстранете всички предмети или отпадъци, които могат да бъдат изхвърлени или смачкани от всмукателя за листа или биха могли да заседнат вътре.

Изберете функция за издухване от командния лост отстрани на уреда и включете уреда. Поставете всмукателя за листа върху колелата му и го движете напред. При това насочете дюзата към отпадъците за отстраняване.

Можете да държите дюзата непосредствено над земята и да местите уреда наляво-надясно, докато се придвижвате напред и насочвате дюзата към отпадъците за издухване. Издухвайте отпадъците заедно, на една купчина и накрая ги съберете с функцията за засмукване.

Режим на засмукване (Изобр. 8)

Преди пускане огледайте зоната за работа. Отстранете всички предмети или отпадъци, които могат да бъдат изхвърлени или смачкани от всмукателя за листа или биха могли да заседнат вътре.

Изберете функция за засмукване от командния лост отстрани на уреда и включете уреда. Поставете всмукателя за листа върху колелата му и го движете напред. При това насочете дюзата към отпадъците за засмукване. Можете да държите дюзата непосредствено над земята и да местите уреда наляво-надясно, докато се придвижвате напред и насочвате дюзата към отпадъците за засмукване. Не натискайте дюзата в замърсяванията. Това води до запушване на смукателната тръба и намалява мощността на уреда. Органичните материали, като напр. листа, съдържат голямо количество вода. Поради това, те могат за залепнат от вътрешната страна на смукателната тръба. Първо оставете органичните материали няколко дни да изсъхнат, за да не залепнат в тръбата.

Почистване и съхранение

Уверете се, че всички гайки, болтове и винтове са здраво затегнати и всички предпазни приспособления са правилно монтирани.

Всички повредени и износени части трябва да бъдат сменени, за да се запази всмукателят за листа надежден и безопасен за експлоатация.

Никога не оставяйте материал във всмукателя за листа или в чувала за събиране на отпадъци. Това може да бъде опасно при включване на всмукателя за листа.

След употреба почистете основно всмукателя за листа.

Уверете се, че всмукателят за листа е изключен и щепселът му е изваден от контакта. Свалете и изпразнете резервоара за събиране на отпадъци. Уверете се, че лостът за избор на функции засмукване/

вдихване се движи лесно и е не блокиран от замърсявания. Почистете с четка натрупаните замърсявания в смукателя и вътрешността на смукателната/духателната тръба.

Не използвайте почистващи препарати от какъвто и да било вид за пластмасовите части на всмукателя за листа.

Съхранявайте уреда в сухо помещение, извън дospelна на деца.

Поддръжка на кабела

При необходимост от смяна на захранващия кабел, тя трябва да се извърши от производителя, представител на производителя или от упълномощен сервизен център, за да се избегнат заплахите за безопасността.

Откриване на повреди

Внимание! Преди всяка работа по уреда извадете щепсела от контакта.



Уредът не стартира: Проверете дали превключвателят е в позиция „I“; дали предпазният превключвател за утечен ток, респ. предпазител в токовия кръг не са изключени. Ако уредът не стартира след тази проверка, дайте го за проверка от упълномощено предприятие на сервизната служба.

• **Уредът не засмуква:** Проверете дали торбата за листа не е пълна. Ако е така, изпразнете я; проверете дали лостът за обръщане на клапата е в правилна позиция, иначе, дайте уреда за проверка от упълномощено предприятие на сервизната служба.

• **Уредът не продухва:** Проверете дали лостът за обръщане на клапата е в правилна позиция, иначе, дайте уреда за проверка от упълномощено предприятие на сервизната служба.

• **Колелото за раздробяване е блокирано:** Проверете дали не е засмукан твърде голям предмет; дали между работното колело и камерата за раздробяване не е заседнало парче дърво, картон или нещо друго. Ако колелото за раздробяване остане блокирано, дайте уреда за проверка от упълномощено предприятие на сервизната служба.

• Ако уредът вибрира, моля в никой случай не го използвайте. Дайте го за проверка от упълномощено предприятие на сервизната служба.

Отвеждане на отпадъците и опазване на околната среда

Когато Вашият тример за трева някой ден стане негоден за употреба или повече не Ви трябва, моля в никакъв случай не изхвърляйте уреда с домашните отпадъци, а го отведете съобразно екологичните изисквания. Моля предайте и уреда в пункт за събиране на използваемите отпадъци. Пластмасовите и металните части тук могат да бъдат отделени и да бъдат предадени в пункт за рециклируеми отпадъци. Информация за това ще получите във Вашата общинска или градска администрация.

Ремонтна служба

Ремонтите на електрическите инструменти могат да се изпълняват само от електротехници-специалисти. Моля, при изпращането за ремонт да описвате установените от Вас повреди.

Гаранция

За този инструмент компанията дава на крайния клиент – независимо от задълженията на продавача, изхождащи от договора за покупка – следните гаранции:

Гаранционният период е 24 месеца, започващ да тече от предаването на уреда, доказано с оригинален документ за покупка. При търговска употреба или при използване за отдаване под наем гаранционния срок се намалява на 12 месеца. Износващи се части и дефекти, предизвикани от употребата на неправилни аксесоари, ремонт с части, които не са оригинални части на производителя, използване на сила, удар или счупване, както и вредни претоварвания на двигателя се изключват от тази гаранция. Гаранционната замяна включва само дефектиралите части, не цели изделия. Гаранционните ремонти трябва да бъдат извършвани изключително от оторизирани сервиси или от клиентските сервиси на компанията. В случай на каквато и да е интервевция от неоторизирано лице гаранцията става невалидна.

Всички пощенски разходи и разходи по доставка, както и всички други допълнителни разходи са за сметка на клиента.

Резервни части

Събирателен чувал Артикул № 74200203

Електрически всмукател за листа/духалка за листа HLSI 300

Технически данни

Диапазон ном. напрежение	V~	230 - 240
Номинална честота	Hz	50
Номинално потребление	W	3000
Защита (инертна)	A	16
Обороти на празен ход	U/min.	8.000-14.000
Скорост на духане	км/ч	100 - 270
Макс. произв. издухван въздух	м³/мин	13,2
Обем събирателен чувал	l	45
Тегло без кабел	kg	3,3

 Категория на защита II/VDE 0700

Нормираното ниво на звуково налягане и акустична мощност (A) на уреда, измерено по DIN 45635 Part1, Appendix D:

ниво на звукова мощност	100,3 dB(A)	[К 3,57 dB(A)]
Стойност на емисията за работното място L _{рА} :	86,3 dB(A)	[К 3,0 dB(A)]
Вибрация:	2,765 m/s ²	[К 1,5 m/s ²]



Моля носете защитни средства за слуха!

Данните относно излъчването на шум са в съответствие с изискванията за информиране по отношение на шума на машините, законите за безопасността на машините и апаратите. Нивото на акустичното налягане на работното място може да превиши 80 dB(A). Това налага използването на предпазни средства по отношение на слуховите органи (например: антифони).

Декларация за съответствие в ЕО



Ние, **ikra GmbH, Schlesierstraße 36, 64839 Münster**, декларираме на собствена отговорност, че продуктите **Електрически всмукател за листа/духалка за листа HLSI 300**, за които се отнася настоящата декларация, отговарят на съответните предпазни и здравословни изисквания на Директивата на **2006/42/EO** (версия на Директивата за машини), **2004/108/EO** (EMV-Директива), **2011/65/EG** (RoHS-Директива) и **2000/14/EO** (Директива за шум). За правилното прилагане на назоващите в Директивите на ЕО предпазни и здравословни изисквания са взети следните стандарти и/или технически спецификации:

EN 60335-1/A11:2014; EN 50636-2-100:2014; EN 62233:2008; EN 62321:2009
EN 55014-1/A1:2009+A2:2011; EN 55014-2/A2:2008; EN 61000-3-2/A2:2009; EN 61000-3-3:2013

измерено ниво на звукова мощност	100,3 dB (A)
гарантирано ниво на звукова мощност	104,0 dB (A)

Метод за оценка на съответствие съгласно Приложение V/ Директива 2000/14/EO

Годината на производство е отбелязана на типовата табелка, а също така може да бъде установена според серийния номер.

Münster, 06.03.2015

Gerhard Knorr, Техническо ръководство на Ikra GmbH

Техническата документация се съхранява на адрес: Gerhard Knorr, Kärcherstraße 57, DE-64839 Münster

Elektrikli yaprak emici/yaprak üfleyici

TÜRKÇE

İçindekiler





	Sayfa
Görüntüler	1 - 5
Güvenlik sembolleri ve uluslar arası semboller	TR-2
Güvenlik Bilgileri	TR-4
• Çalışma alanı	TR-4
• Elektrik, Güvenlik	TR-4
• Kullanıcının Güvenliği	TR-4
• El Aletinin Kullanım ve bakımı	TR-5
• Servis	TR-5
• Yaprak Çöp Toplama makinesine özel diğer güvenli kullanma şartları	TR-5
• Aşağıda belirtilen durumlardan önce soketi prizden çekin	TR-7
Amacına uygun kullanım	TR-7
Ambalajın Açılması	TR-8
Yaprak emicinin kullanımdan önce hazırlanması	TR-8
Montaj	TR-8
• Emme / Üfleme borusu	TR-8
• Çöp toplama torbasının takılması	TR-8
• Ön Kulp	TR-8
• Omuz kemerinin montajı	TR-8
• Çalıştırmadan önce	TR-8
Çalıştırma	TR-8
• Yaprak emicinin çalıştırılması	TR-8
• Yaprak emicinin durdurulması	TR-8
• Yaprak emicinin kullanılması	TR-8
• Üfleme modu	TR-9
• Emme modu	TR-9
Temizleme ve muhafaza	TR-9
Elektrik Kablosunun Bakımı	TR-9
Hata araması	TR-9
İmha ve çevre koruması	TR-9
Tamir hizmeti	TR-9
Garanti koşulları	TR-9
Yedek parçalar	TR-10
Teknik veriler	TR-10
AB-Uygunluk açıklaması	TR-10
Hizmet	

Güvenlik sembolleri ve uluslar arası semboller

Bu kullanma kılavuzunda, cihazın üzerinde bulunabilen güvenlik sembolleri ve uluslar arası semboller ve piktagramlar tarif edilmektedir. Bu cihazın kullanılmasından önce bütün güvenlik uyarılarının okunması gerekmektedir. Bu emme ve üfleme cihazı talimatlara uygun olarak kullanılmadığında, yangın ve cereyan çarpmasından dolayı yaralanmalar veya kesik yaraları ve de mala zarar verilmesi mümkündür.

Bu kullanma kılavuzunu itinalı bir şekilde muhafaza ediniz!

SEMBOL	ANLAMI
	<p>İKAZ SEMBOLÜ Tetkikler, ikazlar veya özellikle dikkat edilmesi gereken durumları göstermektedir. Başka sembol veya piktagramlarla beraber kullanılabilir.</p> <p>KULLANMA KILAVUZUNU OKUYUNUZ Kullanma kılavuzundaki kullanım uyarılarına ve güvenlik önlemlerine uymazsanız, ağır yaralanma olayları oluşabilir. Bu cihazı çalıştırmadan ve işletmeye almadan önce kullanma kılavuzunu okuyunuz.</p>
	<p>YARALANMA TEHLİKESİ! Fırlayan cisimlere karşı dikkatli olun. Etraftaki kişileri uzak tutun.</p> <p>BAŞKA ŞAHISLARI KENDİNİZDEN UZAK TUTUNUZ. DİKKAT: Çalışma alanı etrafında 5 metre mesafede kimsenin bulunmamasına dikkat ediniz. Bu özellikle çocuklar ve hayvanlar için geçerlidir.</p>
	<p>TAMİRLERDE-ELEKTRİK FİŞİNİ ÇEKİNİZ!</p>
	<p>Bağlantı kablosunun hasar görmesi halinde derhal fişi çekiniz.</p>
	<p>KULLANIMI VE MUHAFAZASI Nemli havalarda kullanmayınız ve daima kuru odalarda muhafaza ediniz.</p>
 	<p>KORUYUCU GÖZLÜK VE KULAKLIK TAKINIZ DİKKAT: Fırlayan cisimler ağır göz yaralarına, aşırı gürültü ise işitme duyusunun kaybına neden olabilir. Bu cihazı çalıştırırken koruyucu gözlük ve kulaklık takınız.</p>

SEMBOL	ANLAMI
	<p>DÖNEN PERVANE Makine çalışırken el ve ayaklarınızı dönen pervaneden uzakta tutunuz.</p> <p>TEHLİKELİ BESLEME AĞZI Makine çalışırken el ve ayaklarınızı bu açıklıktan uzak tutunuz.</p>
	Koruma Sınıfı II
	Elektrikli aletin, Avrupa Topluluğu'nun yasal direktiflerine uygun olduğunu onaylayan damga.
	<p>DİKKAT ÇEVRE KORUMASI! Bu cihazın ev çöpü/artık çöp ile imha edilmesi uygun değildir. Eski cihaz sadece resmi bir artık biriktirme yerine verilebilir.</p>
	Garanti edilen ses basıncı seviyesi LWA

GÜVENLİK BİLGİLERİ



DİKKAT! El kitabın iyi okuyup anlayınız. Aşağıdaki listede belirtilen hususlara riayet etmemeniz durumunda elektrik çarpmasına ve ciddi yaralanmaya mazur kalabilir veya yangın çıkmasına sebep olabilirsiniz. Aşağıda bahsedilen Motorlu Aletin manası kablolu beslemeli elektrikli veya akülü el aleti anlamını taşır.

Bu el kitabını saklayınız.

Dikkat: Gürültüye karşı koruma ! Çalıştırma sırasında bölgesel hükümlere dikkat ediniz

Çalışma alanı

- **Çalışma alanınızın temiz ve iyi aydınlatılmış olmasına dikkat ediniz.** Dağınık ve karanlık ortamlarda çalışmak istenmeyen kazalara sebep olur.
- **El aletinizi yanıcı gaz, parlayıcı sıvı ve tozların olduğu ortamlarda çalıştırmayınız.** El aletlerinin çalıştırılması esnasında çıkacak kıvılcıklar duman veya tozları ateşleyebilir.
- **Çalışırken yanınızda çocuk veya bir başka kişinin olmamasına dikkat ediniz.** Dikkatinizin dağılması kontrolünüzü kaybetmenize sebep olabilir.

Elektrik, Güvenlik

- **El aletinizin fişi prize tam oturmalıdır.** Hiçbir zaman aletin fişini modifiye etmeyiniz. Topraklamalı el aletinizi adaptör prizle kullanmayınız. Modifiye edilmemiş priz ve fişler elektrik çarpma risklerini azaltır.
- **Vücudunuzu topraklanmış boru, radyatör, buzdolabı gibi malzeme ile temastan uzakta tutunuz.** Herhangi bir elektrik çarpmasında vücudunuzun topraklanma zincirine bağlı olması tehlikeyi artırır.
- **Yağmurlu veya aşırı rutubetli ortamda el aletiniz kullanmayınız.** El aletinizin suyla teması elektrik çarpma tehlikesini artırır.
- **Elektrik kablosunu doğru kullanınız.** Fişi prizden ayırmak için kabloyu çekmeyiniz. El aletinizi kablosunda çekerek sürüklemeyiniz. Kabloyu aşırı ısı, yağ ve keskin yüzeylerle temas ettirmeyiniz veya hareket eden mekanizmalardan uzakta tutunuz. Hasar görmüş veya dolaşmış kablolar elektrik çarpması tehlikesini artırır.

- **El aletinizi ev dışında kullanmak istediğinizde, dış mekanlarda kullanıma uygun bir uzatma kablosu ile bağlantı yapınız.** Dış mekanlarda kullanıma uygun uzatma kabloları elektrik çarpma tehlikesini azaltır.

Kullanıcının Güvenliği

- **Daima dikkatli olunuz ve ne yaptığınıza dikkat ediniz ve aletle çalışırken alıştığınız sağduyunuzu muhafaza ediniz.** Herhangi bir teskin edici ilaç, alkol aldığınızda veya yorgun olduğunuzda el aletinizi kullanmayınız. El aleti ile çalışırken bir an dikkatinizin dağılması ciddi yaralanmanıza sebep olur.
- **Uygun Alet Kullanımına özen gösterin.** Daima koruyucu gözlük takınız. Tozdan koruyucu maske, kaymayan ayakkabılar, korucu şapka ve kulaklık gibi güvenlik malzemelerinin kullanılması kullanıcının yaralanma riskini azaltır.
- **İstenmeden çalışmanın önlenmesi.** Aletin fişini prize takmadan önce aletinizin açma kapama düğmesinin KAPALI olmasına dikkat ediniz. El aletinizi parmak ucunuzda taşımak veya şalteri açık durumdayken el aletiniz prize takmak kazaları davet eder.
- **Herhangi anahtar, pense gibi aletleri el aletinizi çalıştırmadan önce uzakta olmasına özen gösteriniz.** Çalışan el aletinin yakınında bulunan anahtar pense gibi diğer aletlere çarpması ciddi yaralanmalara sebep olur.
- **Dengenizi bozacak şekilde çalışmayınız.** El aleti ile çalışırken ayaklarınızı yere sağlam basması esastır.
- **Düzgün giyininiz.** Çok bol giysiler ve elinizde mücevher varken el aletini kullanmayınız.
- Uzun saçınız varsa toplayınız. Eldivenleriniz, elbiseleriniz, uzun saçlarınızı, mücevherleriniz el aletinin çalışan kısımları ile temas ettiği takdirde önemli derecede yaralanma riskinizin olduğunu göz önüne alınız.
- **Eğer aletler herhangi bir toz emme/toplama aleti ile birlikte kombinasyon doğru yapılmış ve kullanılıyor olmasına dikkat ediniz.** Toz emici aletlerle kullanım toz parçacıklarından doğan tehlikeleri azaltır.

El Aletinin Kullanım ve bakımı

- **El aletinizi zorlamayınız.** Uygulamalarınız için gerekli olan uygun el aletini kullanınız. Uygun alet kullanılması işinizi daha kolay ve güvenli yapmanızı sağlar.
- **El aletinizi açma kapama düğmesi bozuka aletinizi kullanmayınız.** Açma kapama düğmesi (şalteri) bozuk aleti kullanmak kontrolü sağlayamadığınız için tehlikelidir, kullanmadan mutlaka tamir ettiriniz.
- **Herhangi bir ayar , kontrol ,aksesuar değişimi veya depolama yapmadan önce aletin fişini prizden çekiniz.** Bu gibi önlemler aletin istenmeyen bir anda çalışmasına engel olur.
- **Aletinizi çocukların ulaşamayacağı yerlerde muhafaza edip, bu aleti daha önce kullanmamış kişilerin kullanmasından uzakta tutacak şekilde saklayınız.** Aletin nasıl kullanılacağı hakkında yeterli bilgisi olmayan kişilerce kullanılması tehlikelidir.
- **Aletinizin Bakımı :** Hareketli parçaların sıralı olarak monte edilip edilmediğini kontrol ediniz. herhangi kırık bir parça ve benzeri sorunla makinenizin doğru çalışmasına etki eder. Herhangi bir kırık parçası varsa makineyi çalıştırmadan değiştiriniz. Birçok iş kazasının sebebi tamir ihtiyacı olan makineyi tamir etmeden kullanmadan ötürü meydana gelir.
- **El aletinizi, aksesuarlarını ve kesici bıçaklarını yukarıda belirtildiği gibi kullanmağa özellikle itina gösteriniz.** El aletinizi esas amacının dışında kullanmanızdan dolayı ciddi durumda tehlikede olacağınızı hatırlınızdan çıkartmayınız.

Servis

- **Makinenizin servis ihtiyacı doğduğunda yetkili servislerde uzman kişiler tarafından bakımlarının yapılmasına ve orijinal parçaların kullanılmasına dikkat ediniz.**

Yaprak Çöp Toplama makinesine özel diğer güvenli kullanma şartları

- Makine ile çalışırken yüzünüzü, elinizi, gözlerinizi, kafanızı, kulaklarınızı ve vücudunuza korumaya uygun bir iş elbisesi giyiniz. Koruyucu gözlük, yüksek ve sağlam botlar, uzun pantolon, iş eldiveni, baret ve kulaklık kullanınız.

- Makine baş aşağı dururken onu çalıştırmayınız veya çalışır durumdayken onu baş aşağı çevirmeyiniz .
- Makineyi kullanamadığınızda, makineyi başıboş bırakmanız söz konusu olduğunda, temizlemek gerektiğinde veya bir yerden bir başka yere taşımak gerektiğinde veya elektrik kablosu dolaştığında, hasar gördüğünde mutlaka STOP düğmesine basıp fişini prizden çekiniz.
- Makineyi yakınızdaki herhangi bir çocuk veya evcil hayvan varsa çalıştırmayınız. Eğer böyle bir yaklaşma görürseniz DERHAL makineyi durdurunuz. Evcil hayvan veya çocuklar asgari 5 metre yanınızdan uzaklaşmadıkça makineyi tekrar çalıştırmayınız.
- Makinenin üfleme borusunu asla üçüncü şahıslar veya evcil hayvanlara doğru yönlendirmeyiniz. Üfleme sistemini kullanırken çalışma istikametiniz içinde üçüncü kişiler veya evcil hayvan olmamasına dikkat ediniz. Makineyi kullanan kişi meydana gelecek tehlike ve kazalardan sorumludur.
- Yağmurlu havalarda makinenizi kullanmayınız. Islak ellerle makineyi ve fişini tutmayınız.
- Makineyi açık alanda ve yaptığınız işi iyi görebilecek aydınlatma varsa kullanınız. Uzatma kablosunu sıcaktan, yağlı yüzeylerle ve sert keskin yüzeylerle temastan koruyunuz.
- Uzatma kablosunun kolaylıkla bağlantısından ayrılmayacak şekilde irtibatlanmasına dikkat ediniz.
- Makinenin hava emiş kanallarını daima temiz tutunuz. Aksi takdirde hava emişi düşer ve makine iş yapamaz hale gelir.
- Makineyi dengeli ve stabil bir durumda kullanınız.
- Havalandırması problemlili, yanıcı veya alev alıcı sıvı, toz veya gaz bulunan ortamlarda makineyi ASLA çalıştırmayınız.
- Makineyle çalışırken tüm dikkatinizi yaptığınız işe veriniz. Sağ duyulu olunuz. Yorgun, hasta veya aldığınız bir ilaç veya alkol sebebi ile herhangi bir etki altındayken asla makineyi kullanmayınız.
- Uzun saçlarınızı toplayıp üzerinizde bulunan bir mücevher, takı aksesuarları çıkarılmadan makineyi kullanmayınız.
- Makine ile yanan sigara izmaritleri, sigara külleri gibi için için yanan materyalleri toplamayınız.

- Porselen, cam ,plastik gibi kırılabilir materyalleri toplamayınız.
- Toplama torbasını takmadan emme işlemi yaptırmayınız.
- Çakıllı alanlarda emme veya üfleme yolu ile herhangi bir işlem yapamayınız.
- Daima gün ışığında çalışınız.
- Makineyi kullanmadığınız zaman çocukların ulaşamayacağı yerde saklayınız.
- Makine ile işiniz bittiğinde stop ettirip fişini prizden çıkarttıktan sonra herhangi bir hasar olup olmadığını kontrol ediniz. En ufak bir arıza şüphenez olduğunda yetkili servise göstermeden tekrar kullanamayınız.
- Sadece el kitabında belirtilen aletleri ve ekipmanları kullanınız.
- Her kullanımdan önce makine üzerinde bulunan vidaları gevşeyip gevşemediğini kontrol ediniz, ihtiyaç varsa vidaları sıkınız.
- Sadece imalatçı tarafından tavsiye edilen yedek parçave aksesuarları kullanınız.
- Tamir gerektiğinde mutlaka yetkili servislere başvurunuz. Tamir etmek için makinenin içini açmayınız.
- Bu cihaz, fiziksel, duyuusal veya ruhsal yetenekleri sınırlı olan kişiler tarafından ya da yeterli tecrübeye ve/veya yeterli bilgiye sahip olmayan kişiler tarafından kullanılmak üzere tasarlanmamıştır.
- Çocuklar, bu cihazla oynamaları için gözetim altında tutulmalıdır.
- Temizliği ve bakımı çocuklar tarafından yapılmamalıdır.
- Çocukların cihazı kullanmasına asla izin vermeyin.
- Cihazın kumanda elemanları ve doğru kullanımını konusunda bilgi edinin.
- Yerel talimatlar, kullanıcının yaşını sınırlayabilir.
- Kullanıma almadan önce elektrik ve uzatma kablolarını hasar ve aşınma bakımından kontrol edin. Kablo hasarlı veya aşınmışsa, cihazı kullanmayın.
- Kabloyu daima cihazın dışından arkaya doğru yönlendirin.
- Kullanım esnasında kablo hasar gördüyse, elektrik kablosunu anında elektrik prizinden çekin. Hasarlı kablolar etkin parçalara teması neden olduğundan AKIM ŞEBEKE-SİNDEN AYIRMADAN ÖNCE KABLOLARA DOKUNMAYIN.
- Sadece IEC 60320-2-3'e uygun fiş cihazlı, kötü hava koşullarına uygun uzatma kablosu kullanın.
- Sadece H05W-F, H05RN-F ya da IEC (60227 IEC 53, 60245 IEC 57) yapı türüne ait uzatma kabloları kullanılabilir.
- Bahçe aletini çalıştırmak için uzatma kablosu kullanırsanız, sadece aşağıda belirtilen iletken kesitine sahip kabloları kullanın:
 - 1,0mm²: maksimum uzunluk 40m
 - 1,5mm²: maksimum uzunluk 60m
 - 2,5mm²: maksimum uzunluk 100m
- Uyarı: Bir uzatma kablosu kullanılırken, bu kablo – güvenlik talimatında belirtildiği gibi – fiş üzerinden elektrik sisteminize bağlı bir koruyucu iletkeni sahip olmalıdır.
- Uzatma kordonlarının fişleri ve kavrama kısımları sıcağa suya karşı mukavim olmalıdır.
- Eğri yüzeylerde daima iyi bir duruşa dikkat edin.
- Cihazı sadece yürüme hızında tutun.
- Toplanan ürün için tutma tertibatını aşınma veya eskime bakımından kontrol edin.
- Uyarı! Şebeke fişini çekmeden ve hareketli parçalar tamamen durmadan önce hareketli tehlikeli parçalara dokunmayın.
- Uyarı! Makineyi KESİNLİKLE özellikle yıldırım tehlikesi olmak üzere kötü hava koşullarında kullanmayın!
- Uyarı! Makineyi kesinlikle hatalı koruma tertibatları ya da kapakları ile ya da koruma tertibatları olmadan işletmeyin.
- Kabloda etkin parçalarla teması neden olabilen hasarları önlemek için uzatma kablosunu hareketli tehlikeli parçalardan uzak tutun.
- Makineyi yalın ayak ya da açık sandaletlerle işletmeyin. Bol kıyafet ya da sarkan ipleri olan kıyafet veya kravat kullanılması önlenir.
- Makineyi tavsiye edilen bir konum ile ve sadece sert, düz bir zemin üzerinde işletin.
- Kullanım öncesinde daima, doğrama mekanizmasının, doğrama mekanizması civatalarının ve diğer sabitleme elemanlarının emniyete alındığını, gövdenin hasarsız olduğunu ve koruma tertibatlarının ve koruyucularının mevcut olduğunu tespit etmek için kullanım öncesinde daima görsel bir muayene gerçekleştirin. Eşit ağırlığı korumak için aşınan ya da hasarlı bileşenleri tek tek değiştirin.

Hasarlı ya da okunaksız yazıları değiştirin.

- Makineyi başlatmadan önce beslemenin boş olduğundan emin olun.
- Yüzünüzü ve bedeninizi dolum deliğinden uzak tutun.
- Ellerin, diğer uzuvların ya da kıyafetin beslemede, çıkarma kanalında ya da hareketli parçaların yakınında bulunmamasına izin vermeyin.
- Materyalin beslenmesinde kesinlikle makine temelini düzeyinden daha yüksek bir düzeyde durmayın.
- Makinenin işletiminde çıkarma bölgesinde durmayın.
- Makineye materyal beslenmesinde metal parçaların, taşların, şişelerin, kapların ya da diğer yabancı objelerin girmemesine dikkat edin.
- İşlenen materyalin çıkarma bölgesinde birikmesine izin vermeyin, bu düzgün çıkarmayı engelleyip materyalin dolum deliği üzerinden tekrar içeri sürülmesine neden olabilir.
- Pislikten arınmadan önce makine tıkanırsa makineyi kapatıp şebeke fişini çekin.
- Bunun hasar görmesini ya da yangını önlemek için enerji kaynağını kirden ve diğer birikimlerden uzak tutun.
- Enerji kaynağı çalıştığı sürece makineyi devirmeyin.
- Makine koruyucu bakım, muayene, muhafaza ya da aksesuarın değiştirilmesi için durdurulursa enerji kaynağını kapatın, makineyi şebekeden ayırın ve hareketli tüm parçaların dışarı sürüldüğünden emin olun. Makineyi muayene, ayar, vs. öncesinde soğutun. Makineye dikkatli bir şekilde bakım yapın ve bunu temiz tutun.
- Makineyi muhafaza öncesinde daima soğutun.
- Doğrama mekanizmasının koruyucu bakım çalışması sırasında, enerji kaynağının koruma tertibatı kilitleme işlevi sebebiyle kapalı olmasına rağmen doğrama mekanizmasının daima hareket edebileceğini unutmayın.
- Aşınan ya da hasarlı parçaları güvenlik sebeplerinden dolayı değiştirin. Sadece orijinal yedek parçaları ve aksesuarları değiştirin.
- Hiçbir zaman koruma tertibatının kilitleme işlevini değiştirmeyi denemeyin.
- Makineyi toplama torbasının takılmasından ya da çıkarılmasından önce kapatın.

Fişi prizden çekin ve hareketli tüm parçaların tamamen durmasını sağlayın:

- Yaprak emiciyi kontrolsüz bir şekilde bırakmadan önce,
- Olası engelleri çıkarmadan önce,
- Cihazı kontrol etmeden, temizlemeden veya tüm çalışmalardan önce.
- Bir yabancı maddeye temas etmeden önce. Makineyi yeniden başlatmadan ve işletmeden önce aşağıdaki adımları gerçekleştirin:
 - Hasarlar yönünden inceleyin;
 - Hasarlı parçaları değiştirin ya da onarın;
 - Gevşek parçalar yönünden kontrol edip bunları sıkın.
- Yabancı bir cisim veya başka bir çöp yanlışlıkla yaprak emicinin içine girdiğinde hemen cihazı durdurun ve cihazı ancak kontrol ettikten sonra ve yaprak emicinin emniyetli bir çalışma durumunda olduğundan emin olduktan sonra tekrar çalıştırın.
- Yaprak toplayıcı alışılmamış gürültüler çıkarıyorsa ya da titremeye başladıysa cihazı hemen DURDURUN, fişi prizden çekin. Hareketli tüm parçaların tamamen durmasını sağlayın ve sebebi arayın. Hasarlı parçaları değiştirin ya da onarın. Cihazı gevşek parçalar yönünden kontrol edip makineyi yeniden başlatmadan ve işletmeden önce bunları sıkın. Aşırı titreşimler nedeniyle yaprak toplayıcı hasar görebilir ve kullanıcı yaralanabilir.

Amacına uygun kullanım

Ağaç yaprak emicisi sadece aşağıdaki şekillerde kullanılır:

1. Ağaç yaprak emicisi olarak kuru ağaç yapraklarının emdirilmesi içindir.
2. Üfleyci olarak kuru ağaç yapraklarını bir araya toplamak veya bunları zor ulaşılan yerlerden (örn. araçların altından) gidermek içindir.

Emme konumunda ayrıca ağaç yaprakların hacmini yakl. 10:1 oranında azaltarak, biriktirme torbasında daha az yer kaplamalarını ve biriktirilen malzemenin aynı zamanda olası bir kompostlamaya hazırlanmasını sağlayan ufaltıcı işlevini de yerine getirmektedir.

Bu kullanma kılavuzundaki talimatlardan farklı her türlü başka kullanım, makinede hasarlara neden olabilir ve kullanıcısı için ciddi tehlikeler anlamına gelebilir.

Garanti hakkınızı kaybetmemek ve ürün güvenliği açısından lütfen güvenlik hükümlerine mutlaka dikkat ediniz.

Kalıcı Tehlikeler

Makine koşullarına uygun kullanıldığı halde kalıcı riskler oluşması her zaman mümkündür. Diğer riskler “Güvenlik açıklamalarına” ve “Usul ve kurallara uygun kullanıma” ve kullanma kılavuzuna tam olarak dikkat edildiğinde minimum seviyeye düşürülebilir.

Dikkat ve duyarlı davranış insanların yaralanması veya maddi hasar oluşması riskini azaltır.

Ambalajın Açılması

Büyük partiler halinde seri imalat sebebi ile makinenin hatalı imalat olması veya parçalarının eksik olarak paketlenmiş olması çok düşük bir ihtimaldir. Ancak bu gibi düşük bir ihtimal sonucu herhangi bir eksiklik tespit ettiğinizde makineyi çalıştırmadan aldığınız yere iade ederek birebir değiştirilmesini veya eksiklerinin giderilmesini talep ediniz. Bunu yapmamanız durumunda önemli ölçüde şahsen yaralanmanıza sebep olabilirsiniz.

Yaprak emicinin kullanımdan önce hazırlanması



İkaz!

Yaprak emici ancak tam olarak monte edildikten sonra kullanılabilir veya çalıştırılabilir.

Montaj

Emme / Üfleme borusu (resim 2)

- Cihazın kullanılmasından önce emme/üfleme borusunun parçalarının birbirine takılması gerekmektedir.
- İki parçayı içine işlenmiş tırnak yerine yerleşene kadar iç içe geçiriniz (4 + 5).
- 2 adet vidayı A ve B vidalayınız.
- Emme/Üfleme borusunu motor gövdesi içine sürünüz.
- 2 adet vidayı C ve D vidalayınız. Emme/üfleme borusunun motor gövdesine sıkıca bağlanmış olmasından emin olunuz.

Çöp toplama torbasının takılması (resim 3 ve 4)

Çöp toplama torbasını takmadan önce, emme-üfleme seçim koluna kolayca kumanda edilebildiğinden ve bir önceki kullanımdan kalan çöp nedeniyle bloke edilmediğinden emin olun.

Toplama torbasının montajı: Biriktirme torbasını emme/üfleme borusunun kancasına takınız (Şek. 3). Toplama torbasının (E) no'lu tespit yerini makinenin çıkış ağzına takınız. Bunun için torbanın geçmeli ağzını makinenin çıkış ağzına itip (klik) sesi çıkartarak yerine geçmesini sağlayınız. (Şekil 4)

Toplama torbasının çıkarılması: Vakum torbasını çıkarmak: Vakum torbasını atık egzoz borusundan çekin ve vakum torbasını vakum torbası kancasından ayırın (E).



Dikkat: Seçim kolundaki emme fonksiyonunu kapatın ve soketi prizden çıkarın.

Ön Kulp

Ön el kulpunu (10) yukarı doğru katlayın (Şekil 4).

Omuz kemerinin montajı (Şekil 5)

Yaprak emici, üst uçta bulunan bir omuz kemeri (12) ile donatılmıştır. Omuz kemeri yorgunluk belirtilerini azaltır ve yaprak emicisinin kullanımını daha konforlu hale getirir. Sizin için nasıl rahatsa yaprak emicisini o şekilde taşıyabilirsiniz.

Çalıştırmadan önce (Şek. 6)

Makinenin kablosunu uygun bir uzatma kablosuna bağlayıp kabloyu prize takınız. Makine kablosunu (Şekil 6)'de gösterilen kablo tespit çengeline takınız.

Cihazınızı sadece, en fazla 30 mA'lık bir tetikleme akımına sahip bir hatalı akım koruma tertibatı (RCD) üzerinden korumalı olan bir akım beslemesine bağlayın.

Çalıştırma



Dikkat: Yaprak emici sadece toplama torbası takılı durumdayken çalıştırılabilir!

Yaprak emicinin çalıştırılması (resim 9, 10 ve 11)

Yaprak emicini çalıştırmadan önce emme borusunu / üfleme borusunun doğru monte edildiğinden emin olun.

İkaz! Emme veya üfleme fonksiyonunu seçmeden önce, seçim koluna kolayca kumanda edilebildiğinden ve bir önceki kullanımdan kalan çöp nedeniyle bloke edilmediğinden emin olun. Cihazın yanındaki seçim kolu (3) ile emme veya üfleme fonksiyonunu seçin ve çalıştırmak için şaltere (2) basın. Daha fazla performans almak istediğinizde, hız düğmesini (8) „1“den „Max.“ konumuna çevirin.

Yaprak emicinin durdurulması (resim 12)

Cihazı kapatmak için sadece şalteri bırakmalısınız (2).

Yaprak emicinin kullanılması

Islak çöpü almaya çalışmayın. Yaprak emiciyi kullanmadan önce ıslak yaprağı vs. kurumaya bırakın. Yaprak emiciyi iç avtularda, yollarda, girişlerde, çimlerde, çiçek demetlerinde ve kenarlardaki kiri üfleyerek uzaklaştırmak için kullanabilirsiniz. Ayrıca cihazla yaprak, kağıt, küçük dallar ve ağaç talaşlarını alabilirsiniz. Yaprak emiciyi emme modunda kullandığınızda çöp, emme borusundan çöp toplama torbasına emilir. Emme fanında çöp kısmen ufalanır. Ufalanmış organik çöp, bitkiler için ideal torf olarak kullanılabilir.

İkaz! Örneğin taş, teneke kutular, cam vs. gibi sert cisimler emme fanına hasar verir.



Önemli

Yaprak emiciyi su veya çok nemli çamuru emmek için kullanmayın.

Emme fanını çöp toplama torbası takılı değilken kesinlikle kullanmayın.

Üfleme modü (resim 7)

Başlamadan önce çalışma bölgesini inceleyin. Yaprak emici tarafından etrafa savrulacak, sıkışacak veya içine kapılacak tüm cisimleri veya çöpleri uzaklaştırın.

Cihazın yanındaki seçim kolundan üfleme fonksiyonunu seçin ve cihazı çalıştırın. Yaprak emiciyi tekerleklerinin üzerine dayayın ve ileriye doğru hareket ettirin. Çıkışı uzaklaştırılacak kire doğru yönlendirin.

Alternatif olarak çıkışı doğrudan yere tutabilirsiniz ve ileriye doğru hareket ederken ve çıkışı uzaklaştırılacak kire doğru yönlendirirken cihazı sağa sola hareket ettirebilirsiniz. Çöplere bir yığın oluşturacak şekilde üfletin ve bu yığını emme fonksiyonu ile alın.

Emme modü (resim 8)

Başlamadan önce çalışma bölgesini inceleyin. Yaprak emici tarafından savrulacak, sıkışacak veya içine kapılacak tüm cisimleri veya çöpleri uzaklaştırın.

Cihazın yanındaki seçim kolundan emme fonksiyonunu seçin ve cihazı çalıştırın. Yaprak emiciyi tekerleklerinin üzerine dayayın ve ileriye doğru hareket ettirin. Çıkışı alınacak kire doğru yönlendirin. Alternatif olarak yaprak emiciyi doğrudan yere tutabilirsiniz ve ileriye doğru hareket ederken ve çıkışı alınacak kire doğru yönlendirirken cihazı sağa sola hareket ettirebilirsiniz. Çıkışı kesinlikle kire bastırmayın. Emme borusu tıkanır ve cihazın performansını düşer.

Örneğin yaprak gibi organik maddeler büyük miktarda su içerir. Bundan dolayı yapraklar emme borusunun iç kısmına yapışır. Organik maddelerin boruya yapışmaması için organik maddeleri birkaç gün kurumaya bırakın.

Temizleme ve muhafaza

Tüm somunların, civataların ve vidaların iyice sıkıldığından ve tüm koruyucu tertibatların doğru monte edildiğinden emin olun.

Yaprak emicinin çalışma güvenliğinin devam ettirilmesi için tüm hasarlı ve aşınmış parçalar yenileri ile değiştirilmelidir.

Yaprak emicide veya çöp toplama torbasında kesinlikle malzeme bırakmayın. Bu durum yaprak emici çalıştırıldığında tehlikeli olabilir.

Kullandıktan sonra yaprak emiciyi iyice temizleyin.

Yaprak emicinin kapatılmış ve soket prizden çekilmiş olduğundan emin olun. Çöp toplama torbasını çıkarın ve boşaltın. Emme / Üfleme seçim koluna kolayca kumanda edilebildiğinden ve kir tarafından engellenmediğinden emin olun. Fanın etrafındaki ve emme/üfleme borusunun içindeki sıkışmamış kiri fırçalayın.

Yaprak emicinin plastik parçaları için herhangi bir temizleme maddesi kullanmayın.

Cihazı kuru, çocukların ulaşamayacağı bir yerde muhafaza edin.

Elektrik Kablosunun Bakımı

Elektrik kablosunu değiştirmek söz konusu olduğunda güvenlik kuralları gereği bu işlem için yetkili mümesil, bayii, yetkili servise başvurunuz.

Hata araması

⚠ Dikkat! Cihaza her türlü müdahaleden önce daima elektrik fişini prizden çekiniz.

- **Cihaz çalışmıyor:** Şalterin „I“ konumunda olup olmadığını kontrol ediniz; hatalı akım koruma şalterinin kapalı olup olmadığını veya elektrik devrenizdeki bir sigortanın atmış olup olmadığını kontrol ediniz. Cihaz bu işlemlerden sonra da çalışmadığında, yetkili bir müşteri servisine kontrol ettiriniz.
- **Cihaz emmiyor:** Ağaç yaprak torbasının dolu olup olmadığını kontrol ediniz. Doluysa, boşaltınız; Saptırma kapağı kolunun doğru pozisyonda durup durmadığını kontrol ediniz, değilse cihazı yetkili bir müşteri servisine kontrol ettiriniz.
- **Cihaz üflemiyor:** Saptırma kapağı kolunun doğru pozisyonda durup durmadığını kontrol ediniz, değilse cihazı yetkili bir müşteri servisine kontrol ettiriniz.
- **Ufaltıcı çark bloke oluyor:** Büyük bir cismin emdirilip emdirilmediğini; kanatlı çark ile ufaltıcı bölümü arasına bir ağaç parçası, karton veya benzer bir cismin sıkışmış olup olmadığını kontrol ediniz. Ufaltıcının çarkı bloke olmaya devam ettiğinde, cihazı yetkili bir müşteri servisine kontrol ettiriniz.
- Lütfen cihaz titreşimler gösterdiğinde kesinlikle kullanmaya devam etmeyiniz. Yetkili bir müşteri servisine kontrol ettiriniz.

İmha ve çevre koruması

Cihazınızın bir gün kullanılmayacak duruma gelirse veya artık ihtiyacı duymadığınızda, lütfen cihazı kesinlikle ev çöplüne atmayınız ve çevreye zarar vermeyecek şekilde imha ediniz. Cihazı da lütfen bir değerlendirme yerine veriniz. Plastik ve metal parçalar burada birbirinden ayrılabilir ve tekrar değerlendirmeye tabi tutulabilirler. Bu konuda belde veya belediye idarenizden de bilgiler alabilirsiniz.

Tamir hizmeti

Elektrikli aletin tamirati sadece bir elektro bilirkişisi tarafından yapılır.

Garanti ile ilgili konularda, Arızalarda veya yeni parça almak istediğinizde bizzat kendiniz gelmelisiniz veya telefon ile mağazamıza müracaat edebilirsiniz.

Garanti koşulları

Bu satış anlaşmasına dayalı olarak satıcının alıcıya karşı olan sorumluluklarından bağımsız olarak bu benzinli alet için aşağıdaki hususları garanti etmekteyiz:

Garanti süresi 24 aydır ve bu süre devralma/alım ile başlar ve bunun orjinal satın alış makbuzu ile kanıtlanması gerekir. Ticari olarak kullanıldığında veya ödünç verme dükkanları için garanti süresi 12 ay ile sınırlıdır. Aşınan parçalar ve yanlış aksesuar parçaların kullanılmasından kaynaklanan hasarlar, orjinal parçaların takılmadığı tamirler, kuvvet kullanılmasından, vurma ve kırılmadan ve motorun fazla zorlanmasından kaynaklanan hasarlar garanti kapsamı içine girmemektedir. Garanti kapsamında değiştirme yalnız arızalı parçalar için geçerlidir, komple alet için geçerli değildir. Garanti kapsamındaki tamirler

yalnız yetkili tamirhaneler veya fabrikanın müşteri servisi tarafından yapılabilir. Başkasının aleti açması durumunda garanti söz konusu değildir.

Posta, gönderme ve diğer takip eden masrafları alıcı karşılamak zorundadır.

Yedek parçalar

Toplama Torbası

74200203

Elektrikli yaprak emici/yaprak üfleyici HLSI 300

Teknik veriler

Nominal Gerilim Aralığı	V~	230-240
Nominal Frekans	Hz	50
Nominal Güç Çekışı	W	3000
Akım Şebekesi Sigortası (T tipi)	A	16
Devir	Dev./Dak.	8.000 - 14.000
Hava Emme Gücü	km/h	100 - 270
Max.Hava Üfleme Gücü	m ³ /dak.	13,2
Toplama Torbası Hacmi	lt.	45
Kablosuz Ağırlığı	kg	3,3

 Koruma sınıfı II/VDE 0700

Cihazın, DIN 45635 Part 1, Appendix D, Ek D'ye göre ölçülen A değerlendirilmeli ses basınç ve ses gücü düzeyi:

ses gücü seviyesi	100,3 dB(A) [K 3,57 dB(A)]
İşyerine bağlı emisyon değeri L _{pA} :	86,3 dB(A) [K 3,0 dB(A)]
Vibrationen	2,765 m/s ² [K 1,5 m/s ²]



Lütfen Koruyucu kulaklık takınız!

Gürültü seviyesi bilgileri Alman Ürün Güvenli i Yasası (ProdSG)'ye göre ve Avrupa Makine Direktifleri: İş yerindeki ses basınç seviyesi 80 dB(A) üstünde olabilir. Bu durumda kullanan kişi için sesden korunma önlemleri gereklidir (mesela kulaklık kullanma gibi).

AB-Uygunluk açıklaması



ikra GmbH, Schlesierstraße 36, 64839 Münster, Deutschland, adresinde bulunan olarak kendi sorumluluğumuz altında, bu açıklama kapsamına giren **Elektrikli yaprak emici/yaprak üfleyici HLSI 300**, ürünlerinin bütün değişikliklerle birlikte AB-Kaidelerinin **2006/42/EC** (makine direktif), **2004/108/EC** (EMV-Kaideleri), **2011/65/EU** (RoHS-direktifi) ve **2000/14/EC** (Gürültü direktifi) benzeri emniyet ve sağlık taleplerine uygun olduğunu beyan ederiz. AB-Kaidelerinin belirtilen emniyet ve sağlık taleplerinin uygulanması için aşağıda belirtilen Normlar ve/veya teknik spesifikasyonlar dikkate alınmıştır:

EN 60335-1/A11:2014; EN 50636-2-100:2014; EN 62233:2008; EN 62321:2009
EN 55014-1/A1:2009+A2:2011; EN 55014-2/A2:2008; EN 61000-3-2/A2:2009; EN 61000-3-3:2013

ölçülen ses gücü seviyesi 98,1 dB (A)
garanti edilen ses gücü seviyesi 100,0 dB (A)

Uygunluk değerlendirme yöntemi Ek V / Direktif 2000/14/EC'ye göre
İmalat yılı ürün etiketinde yazılıdır ve ayrıca seri numarası yoluyla da alınabilir.

Münster, 06.03.2015

Gerhard Knorr, Teknik Yönetim Ikra GmbH

Teknik evrakların muhafaza edilmesi: Gerhard Knorr, Kärcherstraße 57, DE-64839 Münster

INDHOLDSFORTEGNELSE







	Side
Illustrationer	1 - Í
SIKKERHEDSSYMBOLER OG INTERNATIONALE SYMBOLER	DK-2
Sikkerhedsanvisninger	DK-4
• Arbejdsområde	DK-4
• Elektrisk sikkerhed	DK-4
• Personlig sikkerhed	DK-4
• Brugen af og vedligeholdelsen af elektrisk værktøj	DK-5
• Service	DK-5
• Yderligere sikkerhedsforskrifter for løvsuger med blæsefunktion	DK-5
• Træk stikket ud af stikdåsen	DK-7
Föreskriven anvendning	DK-7
Udpakning	DK-8
Forberedelse af løvsuger før anvendelse	DK-8
Montering	DK-8
• Suge-/ blæserør	DK-8
• Montering af affaldsopsamlingsækk	DK-8
• Forreste håndtag	DK-8
• Montering af skuldersele	DK-8
• Vor dem Start	DK-8
Drift	DK-8
• Start løvsuger	DK-8
• Stop løvsuger	DK-8
• Anvend løvsuger	DK-8
• Blæsemodus	DK-9
• Sugemodus	DK-9
Rengøring og opbevaring	DK-9
Udskiftning af ledningen	DK-9
Felsökning	DK-9
Bortskaffelse og miljøbeskyttelse	DK-9
Reparationservice	DK-9
Garantibetingelser	DK-9
Reserve dele	DK-10
Tekniske Data	DK-10
EF-overensstemmelseserklæring	DK-10
Service	





SIKKERHEDSSYMBOLER OG INTERNATIONALE SYMBOLER

I denne betjeningsvejledning beskrives sikkerhedssymboler samt internationale symboler og piktogrammer, der kan være anbragt på apparatet. Før brug af dette apparat skal alle sikkerhedshenvisninger læses.

Hvis dette suge- og blæseapparat ikke anvendes efter forskrifterne, kan det resultere i skader på grund af ild, elektriske stød eller snitsår såvel som materielle skader.

Betjeningsvejledningen skal opbevares godt!

SYMBOL	BETYDNING
	<p>ADVARSELSSYMBOL Symboliserer fare, advarselshenvisninger eller årsager til at være særdeles forsigtig. Kan anvendes sammen med andre symboler eller piktogrammer.</p> <p>LÆS BETJENINGSVEJLEDNINGEN Hvis betjeningshenvisningerne og sikkerhedsforanstaltningerne i betjeningsvejledningen ignoreres, kan det resultere i alvorlige kvæstelser. Læs betjeningsvejledningen før start og drift af dette apparat.</p>
	<p>FARE FOR TILSKADEKOMST! Tag højde for genstande, der slynges væk. Tilstedeværende personer skal holdes på afstand.</p> <p>HOLD ANDRE PERSONER PÅ AFSTAND ADVARSEL: Vær opmærksom på, at der ikke opholder sig nogen i en afstand på 5 m omkring arbejdsområdet. Dette gælder især for børn og dyr.</p>
	<p>Vid reparationer – dra ut nätkontakten!</p>
	<p>Om kabeln är skadad måste stickkontakten dras ut omedelbart och bytas!</p>
	<p>ANVENDELSE OG OPBEVARING Må ikke anvendes ved regn og skal altid opbevares i tørre rum.</p>
	<p>ANVEND ØJEN- OG HØREVÆRN ADVARSEL: Genstande, der slynges væk, kan føre til alvorlige øjenskader, og for meget støj kan medføre tab af hørevænen. Anvend øjen- og høreværn under drift af dette apparat.</p>

SYMBOL	BETYDNING
	<p>Roterende vigejul Stik ikke hænder eller fødder ind i åbningen når apparatet er i gang.</p> <p>Farlig indsugningsåbning Stik ikke hænder eller fødder ind i åbningen når apparatet er i gang.</p>
	<p>Beskyttelsesklasse II</p>
	<p>Bekræfter, at elværktøjet stemmer overens med direktiverne fra Det Europæiske Fællesskab.</p>
	<p>NB! Miljøbeskyttelse! Dette apparat må ikke bortskaffes sammen med husholdningsaffald/restaffald. Aflever det gamle apparat kun på en kommunal modtage-station.</p>
	<p>Garanteret lydeffektniveau L_{WA}</p>

Sikkerhedsanvisninger



GIV AGT! Læs alle henvisninger og instruktioner, og sørg for at du forstår alt. En tilsidesættelse af henvisningerne eller instruktionerne kan medføre elektrisk stød, brand og / eller alvorlige kvæstelser. Den efterfølgende brugte term "elektrisk apparat" er gældende for apparatet du har købt der er drevet af strøm fra lysnettet (kabelforbunden) eller batteridrevet (uden ledning).

Gem disse henvisninger og instruktioner til senere brug.

Pas på: Støjbekyttelse! Vær ved monteringen opmærksom på de regionale forskrifter

Arbejdsområde

- **Hold arbejdsområdet rent og sørg for, at der er tilstrækkelige belysning.** Rodet og dårligt oplyste arbejdsområder fremmer risikoen for ulykker.
- **Brug ikke et elektrisk apparat i eksplosive miljøer, såsom i nærheden af brandbare væsker, gasser eller støv.** Elektrisk apparater frembringer gnister, der kan antænde støv eller dampe.
- **Hold børn og tilskuere på afstand, når du bruger et elektrisk apparat.** Afledning kan medføre at man mister kontrollen over apparatet.

Elektrisk sikkerhed

- **Stikket af det elektriske apparat skal passe til den respektive stikdåse.** Du må under ingen omstændigheder ændre stikket på nogen måde. Anvend ikke adapterestik sammen med elektrisk apparat. Uændrede stik, der passer til stikkontakten, nedsætter risikoen for elektrisk stød.
- **Undgå kropskontakt med jordforbundne overflader så som rør, radiatorer, komfurer og køleskabe.** Hvis din krop er jordforbundet, er der en øget risiko for elektrisk stød.
- **Udsæt aldrig det elektriske apparat for regn eller andre fugtige forhold.** Indtrængende vand vil forøge risikoen for elektrisk stød.
- **Kablet må ikke bruges til andet end det tiltænkte. Brug aldrig strømkablet**

til at bærer eller trække i det elektriske apparat og træk ikke stikket ud af stikkontakten ved træk i kablet. Sørg for at holde ledningen væk fra varme, olie, skarpe kanter eller bevægelige dele. En beskadiget eller sammenfiltret ledning øger risikoen for elektrisk stød.

- **Brug udelukkende en udendørs forlængerledning, når det elektriske apparat er beregnet til udendørs brugen.** Brugen af et egnet kabel til udendørs brug, reduceres risikoen for elektrisk stød.

Personlig sikkerhed

- **Vær altid opmærksom, koncentrer dig om dit arbejde og vær forsigtig, når du arbejder med et elektrisk apparat.** Brug ikke det elektriske apparat, når du er træt eller under indflydelse af narkotiske stoffer, alkohol eller på piller. Når du arbejder med elektrisk apparat, kan selv et øjeblik uopmærksomhed fører til alvorlige skader.
- **Brug personligt sikkerhedsudstyr. Bær altid sikkerhedsbriller.** Under brugen af personligt beskyttelsesudstyr så som støvmaske, skridsikre sikkerhedssko, beskyttelseshjelm eller høreværn (afhængig af de givne arbejdsvilkår) reduceres risikoen for skader.
- **Undgå en utilsigtet aktivering af apparatet.** Sørg for, at kontakten er "SLUKKET", før du tilslutter enheden til lysnettet. At bære et elektrisk apparat med fingeren på TÆND / SLUK kontakten samt at tænde for apparatet mens du er i bevægelse udgør en forøget risiko for ulykker.
- **Fjern indstillingsværktøjet eller skrue-nøgler, inden brugen af enheden.** En skrue nøgle eller andet værktøj, som er placeret på en af de roterende dele af den elektriske apparat kan forårsage skade.
- **Du må ikke læne dig for langt forover.** Find altid et sikkert ståsted, som giver en bedre kontrol med det elektriske apparat i en uventet situation.
- **Tag passende tøj på. Bær ikke løst tøj eller smykker.** Hold dit hår, tøj og handsker væk fra bevægelige dele. Løstsiddende tøj, smykker eller langt hår kan blive fanget i bevægelige dele.
- **Når løvsugeren og opsamlingsudstyret**

er monteret, skal du forsikre dig at de er rigtigt tilsluttet og anvendes korrekt. Ved efterfølgelse af disse anvisninger reduceres farer frembragt vha. støv.

Brugen af og vedligeholdelsen af elektrisk værktøj

- **Overbelast ikke apparatet. Brug den relevante vejledning til dit elektriske værktøj.** Med det rette elektriske apparat arbejder du bedre og mere sikkert inden for det givne effektområde.
- **Brug ikke det elektriske værktøj, hvis det ikke har en på kontakten man kan tænde og slukke for.** Et elektrisk værktøj, der ikke længere kan tændes eller slukkes, udgør en fare og skal repareres.
- **Tag stikket ud af stikkontakten, før du foretager justeringer, skifter tilbehør, lægger eller sætter det elektriske værktøj til opmagasinering.** Denne forebyggende foranstaltning mindsker risikoen for, at apparatet tændes ved et uheld.
- **Opbevar ubenyttet elektriske værktøj uden for børns rækkevidde, og tillad ikke, at personer der ikke kender det elektriske værktøjs funktion eller ikke har læst denne vejledning bruger apparatet.** Et elektrisk værktøj er farligt, når det anvendes af uerfarne.
- **Vedligehold dit elektriske apparat.** Vær opmærksom på den korrekte tilpasning og fastgørelse af bevægelige dele, og generelt se efter revner og andre fejl, der kan påvirke den korrekte drift af det elektriske udstyr. Lad defekt værktøj reparere af fagfolk inden du bruger det igen. Mange ulykker sker pga. dårligt vedligeholdte apparater.
- **Brug det elektriske værktøj med alt tilbehør, udvidelser, osv. i overensstemmelse med denne vejledning og på den måde som er ret for enhver type af apparater, læs derfor altid vejledningerne for det pågældende apparat samt for det pågældende arbejde.** Brugen af apparatet til andet end det påtænkte arbejde kan føre til farlige situationer.

Service

- **Få Deres elektriske værktøj repareret af kvalificerede personer, brug kun ori-**

ginale reservedele. Herved sikres det at apparatet til stadighed er sikkert som ifølge forskrifterne.

Yderligere sikkerhedsforskrifter for løvsuger med blæsefunktion

- Brug altid egnede personligt beskyttelsesudrustning, når apparatet bruges for at forhindre skader på ansigt, øjne, hænder, fødder, hoved eller høreskader. Brug beskyttelsesbriller eller ansigtsbeskyttelse, høje støvler eller solide sko, lange bukser, arbejdshandsker, sikkerhedshjelme og høreværn.
- Tænd aldrig for apparatet hvis det står på hovedet, eller hvis det ikke er i korrekt arbejdsstilling.
- Sluk for motoren, og frakobl strømkablet, når enheden ikke anvendes, efterlades uden opsyn, blive rensed, transporteret, eller hvis ledningen er filtrerede eller beskadiget.
- Brug aldrig apparatet, hvis andre mennesker, især børn eller kæledyr er i nærheden. Sluk for apparatet, når du ser mennesker eller dyr nærme sig. Hold ved arbejdet med udstyret, en sikkerhedsafstand på mindst 5 meter fra andre mennesker eller dyr.
- Vend aldrig udblæsningsrøret med andre personer eller dyr. Blæs aldrig objekter / snavs i retning af omkringstående eller dyr. Operatøren er ansvarlig for ulykker eller risici, der kan forekomme på tredjemand eller dennes ejendom.
- Betjen aldrig enheden eller stikket med våde hænder og brug ikke apparatet i regnvejr.
- Brug kun godkendte forlængerledninger til udendørs brug. Beskyt forlængerledningen mod varme, olie og skarpe kanter.
- Sørg for, at forlængerledningen er sikret på en sådan måde, så det under brugen uforudset ikke kan løsne sig fra apparatets ledning.
- Hold alle åbninger for luftindtag og blæsere fri for støv, frug, hår og andet materiale, som kan reducere luftstrømmen.
- Når du bruger enheden skal du være særlig opmærksom på din ligevægt og et sikkert fodfæste.
- Brug ikke apparatet i lukkede eller dårligt ventilerede rum eller i nærheden af brandfarlige og / eller eksplosive stoffer (væsker, gasser, støv).

- Undgå at blive distraheret og bevar altid fokus på dit arbejde. Vær altid fornuftig. Arbejd aldrig med enheden, når du er træt, syge eller under påvirkning af alkohol eller andre stoffer.
- Brug aldrig apparatet med langt løst hår eller med løsthængende smykker. Bind dit langt hår tilbage og aflæg løsthængende smykker.
- Sørg for, at løvsugereren ikke indsuger brændende eller glødende genstande såsom aske, cigaretskod, etc.
- Forsøg aldrig at opsuge skrøbelige genstande lavet af glas, plast, porcelæn, eller osv.
- Brug ikke apparatet i suge drift uden at den korrekt fastgjorte opsamlingspose.
- Brug ikke løvsugereren på overflader dækket af grus og knuste sten, hverken i blæse eller sugeindstilling.
- Brug kun enheden ved højlys dag eller ved tilstrækkeligt klart kunstigt belysning.
- Når apparatet ikke er i brug skal det opbevares på et tørt sted uden for børns rækkevidde.
- Tag stikket ud af stikkontakten fra lysnettet efter brug og tjek det for skader. Hvis du skulle have selv den mindste tvivl om funktionsdygtigheden bør du lade apparatet inspicere på et autoriseret serviceværksted.
- Brug kun apparatet i overensstemmelse med instruktionerne beskrevet i denne manual.
- Tjek regelmæssigt alle skruer efter for at sikre at de er stramme
- Brug udelukkende reservedele og tilbehør anbefalet af fabrikanten.
- Forsøg ikke at reparere apparatet selv eller at få adgang til de indvendige dele. Du bør aflevere apparatet til et autoriseret serviceværksted.
- Dette udstyr er ikke beregnet til at blive brugt af personer med begrænsede fysiske, sensoriske eller mentale evner eller manglende erfaring og/eller manglende viden.
- Børn skal være under opsyn for at sikre, at de ikke leger med apparatet.
- Rengøring og vedligeholdelse må ikke udføres af børn.
- Lad aldrig børn anvende apparatet.
- Gør dig fortrolig med betjeningselementerne og den korrekte anvendelse af apparatet.
- Lokale forskrifter kan begrænse brugerens alder.
- Kontrollér før anvendelse strøm- og forlængerkabel for tegn på beskadigelser og alder. Anvend ikke apparatet, hvis kablet er beskadiget eller slidt.
- Før altid kablet bagfra væk fra apparatet.
- Træk omgående strømkablet ud af stikdåsen, hvis et kabel beskadiges under anvendelsen. **UNDGÅ AT RØRE VED KABLET, INDEN DET ER ADSKILT FRA ELNETTET**, da beskadigede kabler kan komme i kontakt med strømførende dele.
- Brug kun vejrbestandige forlænger kabler med stik, som opfylder IEC 60320-2-3.
- Der må kun benyttes forlænger kabler af typen H05W-F, H05RN-F eller IEC (60227 IEC 53, 60245 IEC 57).
- Er der brug for en forlængerledning til haveværktøjet, må der kun bruges ledninger med følgende ledertværsnit:
 - 1,0mm²: max. længde 40m
 - 1,5mm²: max. længde 60m
 - 2,5mm²: max. længde 100m
- Henvielse: Hvis der benyttes en forlængerledning, skal denne – som beskrevet under sikkerhedsforskrifterne – være forsynet med en jordledning, der skal være forbundet med jordledningen til det elektriske anlæg via stikket.
- Stik og koblinger til forlænger kabler skal være stænk-vandsbeskyttede.
- Sørg på skrå flader for stabilitet.
- Før kun apparatet i skridttempo.
- Kontrollér opsamlingsbeholderen for det opsamlede materiale for slid og alder.
- Advarsel! Undgå at røre ved bevægelige farlige dele, inden netstikket er trukket ud, og de bevægelige farlige dele er standset.
- Advarsel! Maskinen må **ALDRIG** benyttes under dårlige vejrforhold, især hvis der er fare for lynnedslag!
- Advarsel! Undlad at benytte maskinen med defekt beskyttelsesudstyr eller -afdækninger eller uden beskyttelsesudstyr.
- Hold forlænger kablet på afstand af bevægelige farlige dele for at undgå skader på kabler, hvilket kan medføre kontakt med strømførende dele.
- Undlad at benytte maskinen med bare fødder eller iført åbne sandaler. Undlad at bære løstsiddende tøj eller tøj med hængende snore eller slips.

- Brug maskinen i et anbefalet position - og kun på en hård, plan overflade.
- Inden brug skal man altid udføre en visuel inspektion for at sikre sig, at flişhuggeren, flişhuggerens bolte og andre fastgørelses-elementer er sikre, at huset er ubeskadiget, og at beskyttelsesudstyr og -skærme er påmonteret. Udskift altid slidte eller beskadigede komponenter sætvist for at opretholde ligevægten. Udskift beskadigede eller ulæselige tekster.
- Inden start af maskinen skal man sikre sig, at tilførslen er tom.
- Hold ansigt og resten af kroppen på afstand af påfyldningsåbningen.
- Sørg altid for, at hænder eller andre kropsdele eller tøj ikke befinder sig i tilførslen, i udkastningskanalen eller i nærheden af bevægelige dele.
- Når der tilføres materiale til maskinen, må man aldrig stille sig på et højere niveau end maskinens grundflade.
- Under maskindrift må man ikke opholde sig i udkastningsområdet.
- Når der tilføres materiale til maskinen, skal man være ekstremt omhyggelig med, at der ikke indføres metalstykker, sten, flasker, dåser eller andre fremmedlegemer.
- Sørg altid for, at der ikke ophober sig forarbejdet materiale i udkastningsområdet, da dette kan forhindre korrekt udkastning og desuden kan medføre, at samme materiale føres tilbage i maskinen via påfyldningsåbningen.
- Sluk for maskinen, og træk stikket ud af kontakten, hvis maskinen sætter sig fast, inden du foretager afhjælpning af problemet.
- Hold energikilden ren for snavs og andre ansamlinger for at forhindre skader på denne eller evt. brand.
- Undgå at vippe maskinen, så længe energikilden er tilsluttet.
- Når maskinen stopper i forbindelse med vedligeholdelse, inspektion, opbevaring eller udskiftning af tilbehør, skal man frakoble energikilden, koble maskinen fra lysnettet og sørge for, at alle bevægelige dele er standset. Lad maskinen køle af inden inspektion, indstilling, mv. Maskinen skal vedligeholdes med omhu og altid holdes ren.
- Lad altid maskinen køle af inden opbevaring.

- I forbindelse med vedligeholdelse af flişhuggeren skal man være bevidst om, at flişhuggeren stadig kan bevæge sig, selv om energikilden er afbrudt som følge af låsefunktionen i systemets beskyttelsesudstyr.
- Af sikkerhedsmæssige årsager skal slidte eller beskadigede dele udskiftes. Benyt kun originale reservedele og originalt tilbehør.
- Forsøg aldrig at omgå beskyttelsesudstyrets låsefunktion.
- Sluk maskinen inden på- eller afmontering af opsamlingsækket.

Træk stikket ud af stikkontakten, og kontrollér, at alle bevægelige dele er helt standset:

- før løvsugeren efterlades uden opsyn,
- før mulige blokeringer fjernes,
- før apparatet kontrolleres, rengøres eller enhver form for arbejde udføres.
- efter kontakt med et fremmedlegeme. Foretag følgende kontroller, inden maskinen genstartes og benyttes:
 - Undersøg for beskadigelser;
 - Udskift eller reparer beskadigede dele;
 - Kontrollér for løse dele, og spænd sådanne efter.
- Stop omgående apparatet, hvis et fremmedlegeme eller andet affald ved en fejl i kommet ind i løvsugeren, og anvend det først igen, efter at du har kontrolleret og er sikker på, at hele løvsugeren befinder sig i en sikker driftstilstand.
- Hvis løvsugeren udsender usædvanlige lyde eller begynder at vibrere unormalt, skal man straks STOPPE apparatet og trække stikket ud at lysnetkontakten. Kontrollér, at alle bevægelige dele er helt standet, og lokaliser derefter årsagen. Udskift eller reparer de beskadigede dele. Kontrollér udstyret for løse dele, og spænd sådanne fast, inden maskinen genstartes og benyttes. Kraftige vibrationer kan ødelægge løvsugeren og forårsage legemsbeskadigelser på operatøren.

Föreskriven användning

Lövsugen får uteslutande användas på följande sätt:

1. Som lövsug för uppsugning av torra löv.
2. Som fläkt för att samla ihop torra löv resp. avlägsna löv från svåråtkomliga ställen

(t.ex. under fordon). I suglåget arbejder den desutom som løvrivare, varigenom lövens volym reduceras i förhållandet ca 10:1 och tar mindre plats i uppsamlaren samtidigt som det uppsugna materialet förbereds för en möjlig kompostering.

All användning som avviker från anvisningarna i denna bruksanvisning kan förorsaka skador på maskinen och innebära en allvarlig risk för användaren.

För att garantin ska gälla samt av produktsäkerhetsskäl måste säkerhetsföreskrifterna absolut beaktas. Av konstruktionsrisk kan inte alla restriktioner uteslutas helt.

Resterende risici

Ved korrekt anvendelse af maskinen er der altid stadig en vis resterende risiko, der ikke kan udelukkes. Følgende farer kan opstå, alt efter el-værktøjets type og konstruktionsmåde:

1. Lungeskader, såfremt der ikke bæres egnet støvmaske.
2. Høreskader, såfremt der ikke bæres egnet høreværn.
3. Helbredsskader, som følger af hånd-armvibration, såfremt værktøjet benyttes over et længere tidsrum eller ikke håndteres og vedligeholdes forskriftsmæssigt.

Udpakning

Gennem brug af moderne masseproduktionsteknik, er det usandsynligt, at Deres elektriske apparat er defekt, eller at dele mangler. Hvis du finder en fejl eller bemærker, at enheden ikke er komplet, bør du ikke bruge apparatet indtil de manglende dele er fremskaffet eller andre fejl er blevet rettet. Hvis du ikke følger disse instruktioner kan det resultere i alvorlige kvæstelser.

Forberedelse af løvsuger før anvendelse



Advarsel!

Løvsugeren må først anvendes og tændes efter fuldstændig montering.

Montering

Suge-/ blæserør (Fig. 2)

- Suge-/blæserørets dele skal samles før brug af apparatet.
- Skub de to dele fast ind i hinanden, indtil næsen indeni går i indgreb (4 + 5).
- Skru de 2 skruer A og B ind.
- Skub suge-/blæserøret ind i motorhuset.
- Skru de 2 skruer C og D ind. Kontrollér, at suge-/blæserøret sidder ordentligt fast i motorhuset.

Montering af affaldsopsamlingsæske (Fig. 3 und 4)

Kontrollér før montering af affaldsopsamlingsæskens, at suge-/blæse-vælgerkontakten er let at betjene og ikke blokeres af affald fra tidligere anvendelse.

Påmontering af opsamlingsæske: Hæng opsamlingsposen på krogn på suge-/blæserøret (ill.3). Opsamlingsæskens forbindelsesstuds (E) monteres på udgangsstedet på maskinhuset. Tryk forbindelsesstykket direkte sammen med udgangsstykket, indtil det klikker på plads med et klik (Fig. 4).

Afmontering af opsamlingsæske: For at tage opsamlingsæskens af skal fastgørelseskridtene gøres i omvendt rækkefølge. For at fjerne forbindelsesstuds fra udgangsstedet skal man samtidigt trykke på begge knapper på kunststof forbindelsen (E) og fjerne derefter forbindelsesstykket.



Pas på: Deaktiver sugefunktionen ved vælgerkontakten, og træk først stikket ud af stikdåsen.

Forreste håndtag

Klap det forreste håndtag (10) op (Fig. 4).

Montering af skuldersele (Fig. 5)

Løvsugeren er udstyret med en skuldersele (12), som befinder sig i den øverste ende af løvsugeren. Skulderselen skal nedsætte træthed og gøre anvendelsen af løvsugeren mere komfortabel. Sæt selen på en måde, som er behagelig for dig.

Før start (Fig. 6)

Forbind ledningen med en godkendt forlængerledning, forlængerledning tilsluttet lysnettet. Hæng forlængerkablet fast i aflastningskrogn (Fig. 6).

Tilslut kun apparatet til en strømforsyning, som er sikret med en fejlstrømsafbryder (RDC) med en aktiveringsstrøm på maks. 30 mA.

Drift



Pas på: Løvsugeren kan kun tændes med monteret opsamlingsæske!

Start løvsuger (Fig. 9, 10 og 11)

Kontrollér før start af løvsugeren, at sugerøret/blæserøret er monteret rigtigt.

Advarsel! Kontrollér før udvælgelsen af suge- eller blæsefunktionen, at vælgerkontakten er let at betjene og ikke blokeres af affald fra tidligere anvendelse. Vælg med vælgerkontakten (3) på siden af apparatet enten suge- eller blæsefunktionen, og tryk på kontakten (2) for at tænde. Drej hastighedsreguleringen (8) fra „1“ til „Maks.“, hvis mere ydelse er påkrævet.

Stop løvsuger (Fig. 12)

Apparatet slukkes ved at slippe kontakten (2).

Anvend løvsuger

Forsøg ikke at opsamle vådt affald. Lad først vådt løv etc. tørre, før løvsugeren anvendes. Løvsugeren kan bruges til at blæse snavs væk fra gårde, veje, indkørsler, græsplæner, buske og græsner. Desuden kan apparatet opsamle løv, papir, små grene og træspåner. Hvis løv-

sugeren anvendes i sugemodus, suges affaldet gennem sugerøret ind i affaldsopsamlings-sækkene. Når affaldet passerer sugeblæseren, deles det i mindre stykker. Delt organisk affald er ideelt til anvendelse som muld til planter.

Advarsel! Hårde genstande, f.eks. sten, blikdåser, glas etc. beskadiger sugeblæseren.



Vigtig

Anvend ikke løvsugeren til opsugning af vand eller meget vådt snavs.

Anvend aldrig sugeblæseren uden monteret affaldsopsamlings-sæk.

Blæsemodus (Fig. 7)

Undersøg før start arbejdsområdet. Fjern alle genstande eller alt affald, som kan blive slynget væk eller klemt af løvsugeren eller sidde fast i den.

Vælg blæsefunktionen ved vælgerkontakten på siden af apparatet, og tænd for apparatet. Støt løvsugeren på dens hjul, og bevæg den fremad. Ret derved dysen mod snavset, som skal fjernes.

Alternativt kan dysen holdes direkte over jorden, og apparatet svinges fra side til side, mens du bevæger dig fremad og retter dysen mod snavset, som skal fjernes. Blæs affaldet sammen til en bunke, og opsaml det derefter med sugefunktionen.

Sugemodus (Fig. 8)

Undersøg før start arbejdsområdet. Fjern alle genstande eller alt affald, som kan blive slynget væk eller klemt af løvsugeren eller sidde fast i den.

Vælg sugefunktionen ved vælgerkontakten på siden af apparatet, og tænd for apparatet. Støt løvsugeren på dens hjul, og bevæg den fremad. Ret derved dysen mod snavset, som skal opsamles. Alternativt kan løvsugeren holdes direkte over jorden, og apparatet svinges fra side til side, mens du bevæger dig fremad og retter dysen mod snavset, som skal opsamles. Tryk ikke dysen ned i snavset. Derved tilstoppes sugerøret og apparatets ydelse nedsættes.

Organiske stoffer, som f.eks. løv, indeholder store mængder vand. Derved kan de sidde fast på den indvendige side af sugerøret. Lad organiske stoffer tørre nogle dage, så de ikke sidder fast i røret.

Rengøring og opbevaring

Kontrollér, at alle møtrikker, bolte og skruer er spændt fast og at alle sikkerhedsanordninger er monteret rigtigt. Alle beskadigede eller slidte dele skal udskiftes, så løvsugeren forbliver driftssikker.

Lad aldrig materiale være i løvsugeren eller affaldsopsamlings-sækkene. Dette kan være farligt ved start af løvsugeren.

Rengør efter anvendelsen løvsugeren grundigt.

Kontrollér, at løvsugeren er slukket og at stikket er trukket ud af stikdåsen. Fjern og tøm affaldsopsamlingsbeholderen. Kontrollér, at suge-/blæse-vælgerkontakten er let at betjene og ikke forhindres af snavs. Børst løst snavs af omkring blæseren og indvendigt i suge-/blæserøret.

Anvend ingen rengøringsmidler til løvsugerens kunststofdele.

Opbevar apparatet i et tørt rum, uden for børns rækkevidde

Udskiftning af ledningen

I tilfælde af at el-kablet skal skiftes, skal dette ske af producenten, et af dennes udpegede autoriseret værksteder for efterfølgende at kunne garantere for apparatets elektriske sikkerhed.

Felsökning



Observera! Före varje ingrepp i apparaten ska stickkontakten dras ut ur eluttaget.

- **Apparaten startar inte:** Kontrollera att brytaren står i läge "I"; samt att inte jordfelsbrytaren resp. en säkring i ditt elnät är frånkopplad. Om apparaten inte startar efter detta måste den kontrolleras av ett auktoriserat kundtjänstföretag.
- **Apparaten suger inte:** Kontrollera om uppsamlaren är full. Töm den i så fall; kontrollera att spaken för omkopplingspjället står i rätt läge. Annars måste ett auktoriserat kundtjänstföretag kontrollera apparaten.
- **Apparaten blåser inte:** Kontrollera att spaken för omkopplingspjället står i rätt läge. Annars måste ett auktoriserat kundtjänstföretag kontrollera apparaten.
- **Lövrivarhjulet är blockerat:** Kontrollera om ett för stort föremål har sugits in; en bit trä, kartong eller något annat har fastnat mellan vinghjul och lövrivarens kammare. Om fläkthjulet fortfarande är blockerat måste ett auktoriserat kundtjänstföretag kontrollera apparaten.
- Om apparaten vibrerar får den absolut inte användas längre. Den måste kontrolleras av ett auktoriserat kundtjänstföretag.

Bortskaffelse og miljøbeskyttelse

Hvis apparatet en skønne dag ikke mere skulle fungere eller ikke mere bruges, må apparatet ikke kasseres sammen med husholdningsaffald, men skal bortskaffes på en miljøvenlig måde. Aflever apparatet på en genbrugsstation. Plast- og metaldele kan sorteres her og anvendes til genbrug. Informationer herom kan du få på dit kommunkontor.

Reparationservice

Reparation af elektrisk udstyr må kun udføres af faguddannet elektriker. I tilfælde af reklamationer i henhold til garantien eller ved defekter skal der rettes personlig eller telefonisk henvendelse til forhandleren.

Garantibetingelser

For dette værktøj yder vi uafhængig af forhandlerens forpligtelser i købekontrakten over for forbrugeren garanti på følgende måde:

Garantitiden er på 24 måneder og starter med udleveringen, som skal kunne dokumenteres med en originalkvittering. Ved kommerciel anvendelse samt udlejning reduceres garantitiden til 12 måneder. Undtaget fra garantien er sliddele og skader, der er opstået på grund af anvendelse af forkerte tilbehørsdele, reparationer med brug

af fremmede dele, magtanvendelse, slag og brud samt forsætlig overbelastning af motoren. Garantiudskiftning omfatter kun defekte dele, og ikke komplette apparater. Garantireparationer må kun udføres i autoriserede værksteder eller af producentens service. Garantien slettes ved reparation gennem andre.

Porto-, forsendelses- og efterfølgende omkostninger afholdes af køberen.

Reserve dele

Opsamlingspose

74200203

Elektrisk løvsuger/løvblæser HLSI 300

Tekniske data

Driftsspændingsområde	V~	230-240
Mærkefrekvens	Hz	50
Nominelt forbrug	W	3000
Nåtsåkring (trög)	A	16
Varv	min ⁻¹	8.000 - 14.000
Blæsehastighed	km/h	100 - 270
Max. luftblæseydelse	m ³ /min	13,2
Sækkens opsamlingsvolumen	l	45
Vægt uden kabel	kg	3,3

 Beskyttelsesklasse II/VDE 0700

Apparatets A-vurderede lydtryks- og lydeffektniveau målt i henhold til DIN 45635 Part 1, Appendix D:

lydeffektniveau 100,3 dB(A) [K 3,57 dB(A)]

Arbejdspladsrelateret emissionsværdi L_{pA}: 86,3 dB(A) [K 3,0 dB(A)]

Vibration max. 2,765 m/s² [K 1,5 m/s²]



Anvend høreværn!

Oplysninger om støjemission iht. den tyske lov om produktsikkerhed (ProdSG) og EF-maskindirektivet: Lydtryksniveauet på arbejdssteder kan overskride 80 dB(A). Operatøren skal i disse tilfælde have beskyttelse mod støjen (d.v.s. bære høreværn).

Erklæring om EF-konformitet



Vi, **Ikra GmbH, Schlesierstraße 36, 64839 Münster**, erklære herpå eget ansvar, at produktet **Elektrisk løvsuger/løvblæser HLSI 300**, til hvilke denne erklæring henholder sig, tilsvare de pågældende sikkerheds- og sundhedskrav efter retningslinjer af Europæisk fællesskab **2006/42/EF** (maskindirektiv), **2004/108/EF** (Retningslinje EMV), **2011/65/EU** (Retningslinje RoHS) og **2000/14/EF** (støjdirektiv), inklusive deres ændringer. For at rigtig virkeliggøre sikkerheds- og sundhedskrav, som var nævnte i retningslinjer EF, var der udnyttede følgende normer og/eller tekniske specifikationer:

EN 60335-1/A11:2014; EN 50636-2-100:2014; EN 62233:2008; EN 62321:2009

EN 55014-1/A1:2009+A2:2011; EN 55014-2/A2:2008; EN 61000-3-2/A2:2009; EN 61000-3-3:2013

målt lydeffektniveau 100,3 dB (A)

garanteret lydeffektniveau 104,0 dB (A))

Konformitetsbedømmelsesmetode i h.t. tillæg V / direktiv 2000/14/EF

Fabrikationsår er angivet på typeskiltet og kan endvidere konstateres ved hjælp af det fortløbende serienummer.

Münster, 06.03.2015

Gerhard Knorr, Teknisk ledelse Ikra GmbH

Opbevarelse af de tekniske materialer: Gerhard Knorr, Kärcherstraße 57, DE-64839 Münster

Elektrisk løvsuger/løvblåser

NORGE







INNHOLDSFORTEGNELSE





	Side
Illustrasjoner	1 - 5
SIKKERHETSSYMBOLER OG INTERNASJONALE SYMBOLER	NO-2
Sikkerhetsregler	NO-4
• Arbeidsområde	NO-4
• Elektrisk sikkerhet	NO-4
• Personlig sikkerhet	NO-4
• Bruk og stell av elektroverktøy	NO-5
• Service	NO-5
• Ekstra sikkerhetsforskrifter for løvsuger med blåsefunksjon	NO-5
• Trekk støpselet ut av stikkontakten	NO-7
Forskriftsmessig bruk	NO-7
Utpakking	NO-8
Forbereding av løvsugeren før bruk	NO-8
Montering	NO-8
• Suge-/ blåserør	NO-8
• Montering av samlesekken for avfall	NO-8
• Støttehåndtak	NO-8
• Montering av skulderbeltet	NO-8
• Før start	NO-8
Drift	NO-8
• Starte løvsugeren	NO-8
• Stoppe løvsugeren	NO-8
• Bruke løvsugeren	NO-8
• Blåsemodus	NO-9
• Sugemodus	NO-9
Rengjøring og oppbevaring	NO-9
Skifte strømkabelen	NO-9
Feilsøking	NO-9
Destruksjon og miljøvern	NO-9
Reparasjonsservice	NO-9
Garantivilkår	NO-9
Reservedeler	NO-10
Tekniske opplysninger	NO-10
Erklæring om EF-overensstemmelse	NO-10
Service	

SIKKERHETSSYMBOLER OG INTERNASJONALE SYMBOLER

I denne bruksanvisningen beskrives sikkerhetssymboler og internasjonale symboler som kan være plassert på maskinen. Alle sikkerhetsinstruksjonene må leses før denne maskinen tas i bruk. Ved ikke-forskriftsmessig bruk av denne suge- og blåsemaskinen kan det oppstå personskader på grunn av brann, elektrisk støt eller ved at man skjærer seg. Det kan også oppstå materielle skader.

Ta godt vare på bruksanvisningen !

SYMBOL	BETYDNING
	<p>ADVARSELSSYMBOL Gjør oppmerksom på farer, advarslar eller grunner til å være spesielt forsiktig. Kan være brukt sammen med andre symboler eller piktogrammer.</p> <p>LES BRUKSANVISNINGEN Hvis du ikke følger instruksjonene for bruks og overholder sikkerhetsforskriftene i bruksanvisningen, kan det oppstå alvorlige personskader. Les bruksanvisningen før du starter og tar i bruk denne maskinen.</p>
	<p>FARE FOR PERSONSKADER! Vær oppmerksom på gjenstander som blir slynget bort. Hold personene rundt deg på avstand.</p> <p>HOLD ANDRE PERSONER PÅ AVSTAND ADVARSEL: Pass på at ingen oppholder seg innenfor en avstand på 5 meter rundt arbeidssonen. Dette gjelder spesielt for barn og dyr.</p>
	<p>VED REPARASJONER - TREKK UT NETTSTØPSET!</p>
	<p>Ved skader på kablen må du straks trekke ut støpslet og skifte ut kablen!</p>
	<p>BRUK OG OPPBEVARING Maskinen skal ikke brukes i fuktig vær. Den skal alltid oppbevares i tørre rom.</p>
	<p>BRUK ØYEBESKYTTELSE OG HØRSELVERN ADVARSEL: Gjenstander som kastes ut til sidene kan føre til alvorlige skader på øynene. For sterk støy kan føre til at man mister hørselen. Bruk øyebeskyttelse og hørselsvern under bruken av denne maskinen.</p>

SYMBOL	BETYDNING
	<p>Forsiktig ! Roterende verkøy! Ikke stikk hender og føtter inn i åpningene mens apparatet går.</p> <p>Farlig opptaksåpning Ikke stikk hender og føtter inn i åpningene mens apparatet går.</p>
	<p>Verneklasse II/dobbeltisolert</p>
	<p>Bekrefter at det elektriske verkøyet samsvarer med direktivene til det europeiske fellesskapet.</p>
	<p>OBS MILJØVERN! Denne maskinen skal ikke kastes i husholdningsavfallet/restavfallet. Den gamle maskinen skal bare leveres inn til et offentlig deponi.</p>
	<p>Garantert lydeffektnivå LWA</p>

Sikkerhetsregler



OBS! Les alle henvisninger og veiledninger, og forsikre deg om at du har forstått alt. Hvis følgende henvisninger og veiledninger ikke overholdes, kan det føre til strømstøt, brann og/eller alvorlige personskader. I det følgende står betegnelsen „Elektroverktøy“ alltid for det strømdrevne (med ledning) eller batteridrevne (uten ledning) elektroverktøyet som du har kjøpt.

Ta godt vare på disse henvisningene og veiledningene.

OBS: Støyvern! Ta hensyn til de regionale forskrifter når du tar maskinen i drift.

Arbeidsområde

- **Hold arbeidsområdet rent, og sørg for tilstrekkelig belysning.** Rotete og dårlig belyste arbeidsområder favoriserer ulykker.
- **Bruk aldri elektroverktøy i eksplosjonsfarlige omgivelser som f.eks. i nærheten av lettantennelige væsker, gasser eller støv.** Elektroverktøy avgir gnister som kan antenne støv eller damp.
- **Hold barn og uvedkommende unna når du arbeider med elektroverktøy.** Forstyrrelser kan føre til at man mister kontrollen over apparatet.

Elektrisk sikkerhet

- **Elektroapparatets støpsel må passe til den aktuelle stikkontakten.** Du må under ingen omstendighet foreta endringer på støpslet. Ikke bruk adapterplugg i forbindelse med elektroverktøy. Støpsler som ikke er modifisert og egnede stikkontakter reduserer faren for strømstøt.
- **Unngå kroppskontakt med jordete overflater som rørledninger, varmelegemer, komfyrer og kjøleskap.** Når kroppen din er jordet, er faren stor for å få strømstøt.
- **Utsett aldri elektroverktøy for regn eller våte omgivelser.** Vann som trenger inn i elektroverktøyet øker risikoen for strømstøt.
- **Nettkabelen må ikke bli u hensiktsmessig.** Bruk aldri nettkabelen til å bære eller trekke elektroapparatet, og trekk aldri ut nettstøpslet ved å dra i strømledningen.

Hold kabelen unna varme, olje, skarpe kanter eller bevegelige deler. Skadede eller kabler som har viklet seg inn øker faren for strømstøt.

- **Når du bruker elektroverktøy utendørs, må du kun bruke forlengelseskabler som er egnet for utendørs bruk.** Når man bruker kabel som er egnet for utendørs bruk, reduseres faren for strømstøt.

Personlig sikkerhet

- **Vær oppmerksom hele tiden, konsentrer deg om arbeidet og utvis fornuft når du arbeider med et elektroverktøy.** Ikke bruk elektroverktøyet hvis du er trøtt eller hvis du er påvirket av medisiner, alkohol eller medikamenter. Ved arbeid med elektroverktøy kan bare et øyeblikks uoppmerksomhet føre til alvorlige personskader.
- **Bruk personlig verneutstyr. Bruk alltid beskyttelsesbriller.** Bruk av personlig verneutstyr som støvmaske, skliskre vernesko, beskyttelseshjelm eller hørselvern (avhengig av arbeidsforholdene) reduserer faren for personskader.
- **Unngå at apparatet slås på utilsiktet.** Påse at bryteren står i „AV“-stilling før du kobler apparatet til strømmettet. Bæring av elektroverktøy med fingeren på AV/PÅ-bryteren og tilkobling av innkoblede elektroverktøy skjuler risikoen for ulykker.
- **Fjern alle innstillingsverktøy eller skrunøkler før du slår på apparatet.** En skrunøkkel eller annet verktøy som befinner seg på en roterende del på elektroverktøyet, kan føre til personskader.
- **Ikke len deg for langt framover.** Pass alltid på at du står stødig. Dette gir deg bedre kontroll over elektroverktøyet i uventede situasjoner.
- **Bruk tettsittende klær. Ikke bruk vide klær og smykker.** Hold hår, klær og hanske unna bevegelige deler. Vide klær, smykker eller langt hår kan sette seg fast i bevegelige deler.
- **For at støvavsug- og oppsamlingsinnretninger skal kunne monteres, må du forsikre deg om at disse er tilkoblet og blir brukt riktig.** Bruk av disse innretningene reduserer faren for støv.

Bruk og stell av elektroverktøy

- **Ikke overbelast apparatet. Bruk elektroverktøyet som passer til ditt bruksområde.** Med et egnet elektroverktøy utfører du arbeidet ditt bedre og sikrere innenfor det planlagte effektområdet.
- **Ikke bruk elektroverktøyet hvis det ikke kan slås av og på med bryteren.** Et elektroverktøy som ikke lenger kan slås av og på med bryteren, er farlig og må repareres.
- **Trekk ut nettstøpslet før du foretar innstillinger, bytter tilbehørsdeler eller setter bort hhv. oppbevarer elektroverktøyet.** Disse forebyggende tiltakene reduserer risikoen for at apparatet kan slås på utilsiktet.
- **Elektroverktøy som ikke er i bruk, skal oppbevares utilgjengelig for barn, og du må ikke tillate at personer som ikke er kjent med elektroverktøyet eller disse henvisningene bruker apparatet.** Elektroverktøy er farlige når de brukes av uerfarne personer.
- **Vedlikehold elektroverktøyene dine.** Sørg for korrekt innretting og feste av bevegelige deler, og vær generelt oppmerksom på bruddsteder og andre feil som kan påvirke bruken av elektroapparatet. Sørg for at elektroverktøyet blir reparert før du bruker det hvis det er feil på det. Mange ulykker skyldes dårlig vedlikeholdte elektroverktøy.
- **Bruk elektroverktøyet og alle tilbehørsdelene, verktøyfester osv. i henhold til denne veiledningen og på den måten som er beregnet for den aktuelle verktøytypen. Vær alltid oppmerksom på arbeidsforholdene og arbeidet som skal utføres.** Bruk av elektroverktøyet til annet arbeid enn det som er tiltenkt, kan føre til farlige situasjoner.

Service

- **Sørg for at elektroverktøyet blir reparert av kvalifiserte fagfolk og at kun originaldeler brukes.** På denne måten er man garantert at sikkerheten til apparatet blir opprettholdt.

Ekstra sikkerhetsforskrifter for løvsuger med blåsefunksjon

- Bruk alltid skreddersydd personlig verneutstyr når du bruker apparatet, dette for å un-

- gå skader på ansikt, øyne, hender, føtter, hode eller hørselskader. Bruk beskyttelsesbriller hhv. ansiktsbeskyttelse, høye støvler hhv. stødige sko, langbukser, arbeidshansker, beskyttelseshjelm og hørselvern.
- Slå aldri på apparatet hvis det står på hodet eller hvis det ikke står i riktig arbeidsstilling.
- Slå av motoren og trekk ut støpslet når apparatet ikke er i bruk, er uten tilsyn, blir rengjort, transportert eller hvis forlengelseskabelen har viklet seg inn eller er skadet.
- Bruk aldri apparatet hvis det befinner seg andre personer, spesielt barn eller husdyr i nærheten. Slå av apparatet hvis personer eller dyr nærmer seg. Når du arbeider med apparatet må du ha en sikkerhetsavstand på minimum 5 meter til andre personer eller dyr.
- Rett aldri blåserøret mot personer eller dyr som befinner seg i nærheten. Blås aldri gjenstander/smuss i retningen hvor personer eller dyr befinner seg. Brukeren er ansvarlig for ulykker eller farer overfor tredjepart eller deres eiendom.
- Betjen aldri apparatet eller nettstøpslet med våte hender, og bruk aldri apparatet i regnvær.
- Bruk kun forlengelseskabler som er beregnet for utendørs bruk og som er merket tilsvarende. Beskytt forlengelseskabelen mot varme, olje og skarpe kanter.
- Sørg for at forlengelseskabelen er sikret slik at den under bruk ikke kan løsne uforvarende fra støpset på apparatkabelen.
- Hold alle luftinntaksåpninger og blåserøret fritt for støv, belegg, hår og annet materiale som kan føre til at luftstrømmen reduseres.
- Ved bruk av apparatet må du passe på at det har likevekt og står støtt.
- Ikke bruk apparatet i lukkede rom, i rom med dårlig lufting eller i nærheten av lettantennelige og/eller eksplosjonsfarlige stoffer (væsker, gass, støv).
- Ikke la deg avspore og konsentrer deg alltid om arbeidet. Bruk sunn fornuft når du arbeider. Arbeid aldri med apparatet hvis du er trøtt eller syk eller hvis du er påvirket av alkohol eller andre medikamenter.
- Bruk ikke apparatet hvis du har langt, løst hår eller løse, hengende smykker. Ta sammen langt hår, og ta av deg smykker som henger løst.

- Pass på at løvsugeren ikke tar opp brennende eller glødende materialer som aske, sigarettneiper osv.
 - Forsøk aldri å ta opp knuselige gjenstander av glass, plast, perselen osv.
 - Ikke bruk apparatet i sugedrift uten at oppsamlingsposen er riktig plassert.
 - Ikke bruk løvsugeren på flater som er dekket med grus eller singel, verken i blåse- eller i sugedrift.
 - Bruk apparatet kun i dagslys eller hvis det er tilstrekkelig kunstig lys.
 - Når apparatet ikke er i bruk, lagrer du det på et tørt sted som er utilgjengelig for barn.
 - Etter bruk kobler du apparatet fra strømmenet og kontrollerer om det er skadet. Hvis du er i den minste tvil om apparatet er uskadd, må du sørge for at det blir kontrollert på et autorisert verksted.
 - Bruk apparatet utelukkende i overensstemmelse med anvisningene som er beskrevet i denne håndboken.
 - Kontroller regelmessig at alle skruene sitter som de skal.
 - Bruk kun reservedeler og tilbehør som er anbefalt av produsenten.
 - Ikke forsøk å reparere apparatet selv, og forsøk heller ikke å få tilgang til innvendige deler. Lever apparatet til et autorisert verksted.
 - Apparatet er ikke ment til bruk for personer, med reduserte fysiske, sensoriske eller åndelige evner eller manglende erfaring og/eller manglende kunnskaper.
 - Barn skal være under oppsyn for å sørge for at de ikke leker med apparatet.
 - Rengjøring og vedlikehold skal ikke gjøres av barn.
 - Tillat aldri at barn bruker apparatet.
 - Gjør deg kjent med betjeningselementene og riktig bruk av apparatet.
 - Lokale forskrifter kan føre til begrensning av alderen til brukeren.
 - Før bruk må du kontrollere strøm- og forlengelsekabelen for tegn på skade eller elding. Ikke bruk apparatet, hvis kabelen er skadd eller nedslitt.
 - Kabelen må alltid føres bak apparatet.
 - Hvis en kabel skades under bruk, må du omgående trekke strømkabelen ut av stikkontakten. **IKKE BERØR KABELEN, FØR DU HAR KOBLET DEN FRA STRØMNET-**
- TET, da skadde kabler kan føre til berøring av aktive deler.
- Bruk kun værbestandige skjøteledninger med en stikkontakt som tilsvarer IEC 60320-2-3.
 - Det må kun brukes skjøteledninger av type H05W-F, H05RN-F eller IEC (60227 IEC 53, 60245 IEC 57).
 - Hvis du bruker skjøteledning for hageredskapet, må du kun bruke ledninger med følgende ledertverrsnitt:
 - 1,0mm²: maksimal lengde 40m
 - 1,5mm²: maksimal lengde 60m
 - 2,5mm²: maksimal lengde 100m
 - Merk: Hvis det brukes en skjøteledning må denne ha en jordingstråd – som beskrevet i sikkerhetsforskriftene – som via støpset er forbundet med jordingstråden i det elektriske anlegget.
 - Stikkontakten og støpset på skjøteledningen må være sprøyte-vannsikret.
 - I helninger må du alltid sørge for stabil stand.
 - Apparatet skal kun føres i skritthastighet.
 - Kontroller fanginnretningen for samlastgods for slitasje eller elding.
 - Advarsel! Ikke berør bevegelige farlige deler, før strømkontakten er blitt trukket ut og de bevegelige farlige delene er kommet fullstendig til stillstand.
 - Advarsel! ALDRI bruk maskinen ved dårlige værforhold, spesielt ved fare for lynnedslag!
 - Advarsel! Maskinen må aldri settes i drift med mangelfulle verneinnretninger eller -deksler eller uten verneinnretninger.
 - Hold skjøteledningen fjernt fra bevegelige farlige deler, for å unngå skader på kabler, som kan føre til berøring av aktive deler.
 - Det må ikke arbeides med maskinen barfoot eller med åpne sandaler. Unngå bruk av løstsittende klær eller klær med hengende snorer eller slips.
 - Bruk maskinen i en anbefalt posisjon og kun på en fast, jevn overflate.
 - Gjennomfør alltid en visuell inspeksjon før bruk, for å konstatere, at skjæreverktøyet, boltene til skjæreverktøyet og andre festemidler er sikret, at huset er uten skader og at verneinnretningene og -skjermene er på plass. Skift ut slitte eller skadde deler settvis, for å bevare likevekten. Skift ut skadde eller uleselige merker.

- Forsikre deg om at tilførselen er tom før start av maskinen.
- Hold ansiktet og kroppen unna påfyllings-åpningen.
- Sørg for, at hender, andre kroppsdeler eller klær ikke befinner seg i tilførselen, i utkastkanalen eller i nærheten av bevegelige deler.
- Tilførsel av materiale må aldri skje mens du står på et plan som er høyere enn planet til underlaget som maskinen står på.
- Ikke opphold deg i utkastområdet ved drift av maskinen.
- Vær ekstremt nøye ved tilførsel av materiale i maskinen, slik at ingen metalleder, steiner, flasker, bokser eller andre fremmedlegemer føres inn.
- Sørg for, at bearbejdet materiale ikke ansamles i utkastområdet, da dette kan forhindre korrekt utkast og forårsake at materialet føres inn på nytt via påfyllingsåpningen.
- Slå av maskinen og trekk ut stikkkontakten, hvis maskinen er tilstoppet, før du frigjør den for smussansamling.
- Sørg for at energikilden holdes fri for smuss og andre ansamlinger, for å unngå skade på den eller mulig brann.
- Ikke tipp maskinen så lenge energikilden er i gang.
- Når maskinen stoppes for vedlikehold, inspeksjon, lagring eller for utskiftning av tilbehør, må du slå av energikilden, koble maskinen fra nettet og forsikre deg om, at alle bevegelige deler er kommet til stillstand. La maskinen avkjøles før inspeksjoner, innstillinger osv. Vær nøye med vedlikeholdet av maskinen og hold den ren.
- La maskinen alltid avkjøles før lagring.
- Ved vedlikeholdet av skjæreverktøyet må du være oppmerksom på, at skjæreverktøyet fortsatt kan bevegese, selv om energikilden er slått av på grunn av låsefunksjonen til verneinnretningen.
- Nedslitte eller skadde deler må skiftes ut av sikkerhetsmessige grunner. Bruk kun originale reservedeler og tilbehør.
- Forsøk aldri å omgå låsefunksjonen til verneinnretningen.
- Slå av maskinen før oppsamlingssekken anbringes eller fjernes.

Trekk ut kontakten fra stikkkontakten og forsikre deg om, at alle bevegelige deler er kommet fullstendig til stillstand:

- før du lar løvsugeren være uten oppsyn,
- før du fjerner eventuelle blokkeringer,
- før du kontrollerer, rengjør eller utfører arbeider.
- etter berøring av et fremmedlegeme.
Foreta de følgende handlingstrinnene før du på nytt starter maskinen og tar den i bruk:
 - kontrollere for skader;
 - skifte ut eller reparere skadde deler;
 - kontrollere for løse deler og ettertrekke disse.
- Hvis et fremmedlegeme eller annet avfall ved et uhell kommer inn i løvsugeren, må apparatet stoppes umiddelbart og apparatet først tas i bruk etter kontroll, og du er sikker på at hele løvsugeren er i forsvarlig driftstilstand.
- Dersom løvblåseren lager unormale lyder eller begynner å vibrere unormalt, må du omgående STOPPE maskinen og trekke ut kontakten fra stikkkontakten. Forsikre deg om, at alle bevegelige deler er kommet fullstendig til stillstand og søk etter årsaken. Skift ut eller reparer de skadde delene. Kontroller maskinen for løse deler og trekk til disse, før du på nytt starter maskinen og tar den i bruk. For sterke vibrasjoner kan skade løvblåseren og utsette brukeren for personskader.

Forskriftsmessig bruk

Løvsugeren skal bare brukes på de to følgende måter:

1. Som løvsuger skal den brukes til å suge tørt løv.
2. Som blåser skal den brukes til å samle sammen eller fjerne tørt løv, for eksempel fra steder som ellers er vanskelig tilgjengelig (f.eks. under biler). I sugemodus fungerer den dessuten som kompostkvern, hvilket gjør at løvets volum reduseres i et forhold på ca. 10:1, og dermed opp tar løvet mindre plass i oppsamlingssekken, samtidig som det oppsamlede materialet forberedes for en eventuell kompostering.

Enhver type bruk som avviker fra instruksjonene i denne bruksanvisningen, kan medføre

skader på maskinen og innebære en alvorlig risiko for personen som bruker maskinen.

Det er tvingende nødvendig at du overholder sikkerhetsforskriftene for å ivareta de garantikrav du har, og i produktsikkerhetens interesse.

Øvrige farer

Også ved riktig bruk av verktøyet er det alltid en liten risiko som ikke kan utelukkes.

1. Bruk alltid støvmaske ved støvutvikling.
2. Bruk av hørselvern krever større aktsomhet og årvåkenhet – det er begrenset hva man hører av lyder som varsler om fare (skrik, lys signaler o.l.).
3. Langvarig bruk av maskinen medfører vibrationsrelaterte forstyrrelser av blodsirkulasjonen i hendene (vasospastisk syndrom, også kalt „hvite fingre“).

Utpakking

Takket være bruk av moderne masseproduksjonsteknikker, er det lite sannsynlig at elektroverktøyet er defekt eller at deler mangler. Hvis du likevel skulle finne feil eller fastslå at apparatet er ufullstendig, må du ikke bruke apparatet før de aktuelle delene er byttet eller feilene er utbedret. Hvis denne veiledningen ikke følges, kan det føre til alvorlige personskader.

Forbereding av løvsugeren før bruk



Advarsel!

Løvsugeren må først brukes eller slås på etter fullstendig montering.

Montering

Suge-/ blåserør (fig. 2)

- Delene til suge-/blåserøret må settes sammen før maskinen tas i bruk.
- Skyv de to delene forsvarlig fast inn i hverandre til den integrerte nesen går i inngrep (4 + 5).
- Skru inn de 2 skruene A og B.
- Skyv suge-/blåserøret inn i motorhuset.
- Skru inn de 2 skruene C og D. Pass på at suge-/blåserøret sitter forsvarlig fast i motorhuset.

Montering av samlesekken for avfall (fig. 3 og 4)

Før monteringen av samlesekken for avfall må du forsikre deg om, at suge/blåse valgspaken er lett å betjene, og ikke blokkeres av avfall fra tidligere bruk.

Påbygging av samlesekken: Hekt oppsamlingssekken inn på kroken på suge-/blåserøret (fig. 3). Stikk påstikkforbindelsen til oppsamlingsposen (E) på utkaststussen på kapslingen. Trykk forbindelsesstykket til oppsamlingsposen direkte på utkaststussen til den går i lås med et klikk (fig. 4).

Demontering av samlesekken: For å ta av oppsamlingsposen løsner du festeelementene i omvendt rekkefølge. For å løse påstikkforbindelsen fra utkaststussen trykker du først på begge knappene på begge sider av plastkoblingen (E), og deretter trekker du av forbindelsesstykket.



OBS: Slå av sugefunksjonen på valgspaken og trekk først støpselet ut av stikkkontakten.

Støttehåndtak

Fold det fremre håndtaket (10) oppover (fig. 4).

Montering av skulderbeltet (fig. 5)

Løvsugeren er utstyrt med et skulderbelte (12), som befinner seg på den øvre enden til løvsugeren. Skulderbeltet skal redusere tretthetstegn og gjøre bruken av løvsugeren mer komfortabel. Bær den, slik du synes det er bekvemt.

Før start (fig. 6)

Koble strømkabelen til en tillatt forlengelseskabel. Koble forlengelseskabelen til strømmettet. Heng forlengelseskabelen inn i strekkavlastningskroken (fig. 6).

Koble apparatet til en strømforsyning som er beskyttet av en jordfeilbryter (RCD) med en en utkoblingsstrøm som ikke overstiger 30mA.

Drift



OBS: Løvsugeren kan kun slås på med montert samlesekk!

Starte løvsugeren (fig. 9, 10 og 11)

Før du starter løvsugeren må du forsikre deg om at sugerøret/blåserøret er montert riktig.

Advarsel! Før valg av suge- eller blåsefunksjon må du forsikre deg om, at valgspaken er lett å betjene, og ikke blokkeres av avfall fra tidligere bruk. Bruk valgspaken (3) på siden av apparatet til å velge suge- eller blåsefunksjonen, og trykk bryter (2) for å slå den på. Drei hastighetsstyringen (8) fra „1“ til „Max.“, hvis du trenger mer effekt.

Stoppe løvsugeren (fig. 12)

For å slå av apparatet trenger du bare å slippe bryteren (2).

Bruke løvsugeren

Ikke prøv å suge opp fuktig avfall. Fuktig løv etc. må tørke, før du bruker løvsugeren. Løvsugeren kan brukes til å blåse bort smuss i bygårder, veier, innkjørsler, gressplener, busker og grenser. I tillegg kan du bruke apparatet til å plukke opp løv, papir, små kvister og spon. Hvis du bruker løvsugeren i sugemodusen, suges avfallet gjennom sugerøret og inn i samlesekken for avfall. Når avfallet suges gjennom sugeviften blir avfallet delvis kuttet. Kuttet organisk avfall er ideelt som dekningsmateriale for planter.

Advarsel! Harde gjenstander, f. eks. steiner, blikkbokser, glass etc., skader sugeviften.



Viktig

Ikke bruk løvsugeren til å suge opp vann eller veldig våt smuss.

Sugeviften må aldri brukes uten montert samlesekke for avfall.

Blåsemodus (fig. 7)

Inspiser arbeidsområdet før start. Fjern alle gjenstander eller avfall, som kan kastes rundt, klemmes eller sette seg fast i løvsugeren.

Velg blåsefunksjonen med valgspaken på siden av apparatet og slå på apparatet. Støtt løvsugeren på hjulene og beveg den fremover. Og rett dysen på smuss som skal fjernes.

Alternativt kan du holde dysen like over bakken og svinge apparatet fra side til side mens du beveger deg fremover og rette dysen på smuset som skal fjernes. Blås avfallet sammen til en haug og bruk sugefunksjonen til å suge det opp.

Sugemodus (fig. 8)

Inspiser arbeidsområdet før start. Fjern alle gjenstander eller avfall, som kan kastes rundt, klemmes eller sette seg fast i løvsugeren.

Velg blåsefunksjonen med valgspaken på siden av apparatet og slå på apparatet. Støtt løvsugeren på hjulene og beveg den fremover. Og rett dysen på smuss som skal plukkes opp. Alternativt kan du holde løvsugeren like over bakken og svinge apparatet fra side til side mens du beveger deg fremover og rette dysen på smuset som skal plukkes opp. Ikke trykk dysen inn i smuset. Det fører til blokkering av sugerøret og reduserer effekten til apparatet.

Organiske stoffer, som f. eks. løv, inneholder store mengder vann. Derfor kan de hende at de sitter fast på innsiden av sugerøret. La organiske stoffer tørke i noen dager, slik at de ikke fester seg på røret.

Rengjøring og oppbevaring

Forsikre deg om at alle muttere, bolter og skruer er festet godt, og at alle verneinnretninger er riktig montert.

Alle skadde eller slitte deler må skiftes ut for at løvsugeren skal være driftssikker.

La aldri material være igjen i løvsugeren eller samlesekken for avfall. Dette kan føre til fare ved start av løvsugeren.

Rengjør løvsugeren grundig etter bruk.

Forsikre deg om at løvsugeren er slått av, og at støpselet er trukket fra stikkkontakten. Fjern og tøm samlebeholderen til avfallet. Forsikre deg om at suge/blåse valgspaken er enkel å betjene og ikke blokkeres av smuss. Børst av løstsittende smuss rundt om viften og innsiden til suge-/blåserøret.

Ikke bruk rengjøringsmidler på plastdelene til løvsugeren. Apparatet må oppbevares i et tørt rom utenfor rekkevidden til barn.

Skifte strømkabelen

Hvis strømkabelen må byttes, må dette gjøres av produsenten, av noen som har fått i oppdrag av produsenten

å gjøre det, eller av et autorisert verksted, dette for å garantere den elektriske sikkerheten til apparatet.

Feilsøking



OBS! Man må alltid trekke støpslet ut av stikkkontakten før det utføres noen form for inngrep i maskinen.

- **Maskinen starter ikke:** Kontroller om bryteren står i stillingen „I”; og at den jordete feilstøpsbryteren eller en sikring i strømkretsen ikke er koplet ut. Dersom maskinen ikke starter etter dette inngrepet, må du få den kontrollert på et autorisert kundeserviceverksted.
- **Maskinen suger ikke:** Kontroller om oppsamlingssekken er full. Dersom dette er tilfelle, må du tømme den. Kontroller om håndtaket for vendespljeldet står i korrekt stilling. Ellers må du få maskinen kontrollert på et autorisert kunde-serviceverksted.
- **Maskinen blåpser ikke:** Kontroller om håndtaket for vendespljeldet står i korrekt stilling. Ellers må du få maskinen kontrollert på et autorisert kundeserviceverksted.
- **Kompostkvernens hjul er blokkert:** Kontroller om du har suget opp en for stor gjenstand, om et stykke tre, papp eller noe annet har kilt seg fast mellom vingehjulet og kompostkvernkammeret. Dersom kompostkvernhjulet fortsatt blir værende blokkert, må du få maskinen kontrollert på et autorisert kundeserviceverksted.
- Dersom maskinen vibrerer, må du ikke under noen omstendighet fortsette å bruke den. Sørg for å få den kontrollert av et autorisert kundeserviceverksted.

Destruksjon og miljøvern

Hvis maskinen din en vakker dag er blitt ubrukelig, eller hvis du ikke har bruk for den lenger, må du ikke under noen omstendighet kaste maskinen i husholdningsavfallet, men kvitte deg med den på miljøvennlig måte. Vennligst lever maskinen inn til gjenvinning. Her kan kunststoff- og metalldelene sorteres og tilføres en gjenvinningsprosess. Du kan innhente informasjon om dette fra kommuneadministrasjonen der du bor.

Reparasjonsservice

Reparasjoner av elektriske redskaper bør kun utføres av godkjente elektrikere. Ved krav om garantiytelser eller feil må du vennligst henvende deg personlig eller per telefon til din forhandler.

Garantivilkår

For dette verktøyet gir vi følgende garanti, uavhengig av forhandlers forpliktelser overfor kjøper på grunnlag av kjøpekontrakten:

Garantitiden er 24 måneder og begynner ved levering. Dette dokumenteres ved original kjøpskvittering. Ved kommersiell bruk og ved utleie reduseres garantitiden til 12 måneder. Unntatt fra garantien er slitasjedeler og skader som måtte oppstå på grunn av bruk av feil tilbehørsdeler, reparasjoner med ikke-originaldeler, bruk av makt, slag og brudd, samt bevisst overbelastning av

motoren. Garantibytte er begrenset til å gjelde defekte deler, ikke komplett utstyr. Garantireparasjoner skal kun utføres av autoriserte verksteder eller av fabrikkens kundeservice. Ved inngrep av ikke autoriserte instanser tapes garantien.

Porto, forsendelses- og følgeutgifter må kunden bære.

Reservedeler

Oppsamlingssekk

74200203

Elektrisk løvsuger/løvblåser HLSI 300

Tekniske opplysninger

Nominelt spenningsområde	V~	230-240
Nominell frekvens	Hz	50
Nominelt strømforbruk	W	3000
Strømnettsikring (treg)	A	16
Omdreininger	o/min.	8.000 - 14.000
Blåsehastighet	km/h	100 - 270
maks. luftblåseeffekt	m ³ /min	13,2
Sekkens oppsamlingsvolum	l	45
Vekt uten kabel	kg	3,3

Sikkerhetsklasse II/VDE 0700

Maskinens A-vurderte lydtrykk- og lydeffektnivå målt i henhold til DIN 45635 Part 1, Appendix D:

Lydeffektnivå 100,3 dB(A) [K 3,57 dB(A)]

Arbeidsplassrelatert emisjonsverdi: 86,3 dB(A) [K 3,0 dB(A)]

Vibrasjon: 2,765 m/s² [K 1,5 m/s²]



Bruk hørselsvern!

Opplysninger om støyemisjon i henhold til lov om produktsikkerhet (ProdSG), og EF-maskindirektiv: lydtrykknivået på arbeidsområdet kan overskride 80 dB (A). I så tilfelle må brukeren beskytte seg mot støv (ved. f. eks. å bruke hørselsvern).

Erklæring om EF-overensstemmelse



Vi, **Ikra GmbH, Schlesierstraße 36, 64839 Münster**, er fullt ut og eneansvarlig for ar produktet **Elektrisk løvsuger/løvblåser HLSI 300**, som denne erklæringen gjelder for, svarer til gjeldende krav utlinjet i EFs direktiv for sikkerhet og helsevern **2006/42/EF** (maskindirektiv), **2004/108/EF** (EMVs direktiv), **2011/65/EU** (RoHS-direktiv) og **2000/14/EF** (støydirektiv), inkludert deres endringer. For behørig iverksettelse av kravene til sikkerhet og helsevern anført i EFs direktiver, er følgende normer og/eller tekniske spesifikasjoner benyttet:

EN 60335-1/A11:2014; EN 50636-2-100:2014; EN 62233:2008; EN 62321:2009
EN 55014-1/A1:2009+A2:2011; EN 55014-2/A2:2008; EN 61000-3-2/A2:2009; EN 61000-3-3:2013

målt lydeffektnivå 100,3 dB (A)

garantert lydeffektnivå 104,0 dB (A)

Metode for vurdering av samsvar i henhold til tillegg V / direktiv 2000/14/EC

Konstruksjonsåret er angitt på merkeplaten og kan i tillegg fastslås ved hjelp av det fortløpende serienummeret.

Münster, 06.03.2015

Gerhard Knorr, Teknisk ledelse Ikra GmbH

Oppbevaring av de tekniske dokumentene: Gerhard Knorr, Kärcherstraße 57, DE-64839 Münster

Elektrisk lövsug/lövblås

SVENSKA

INNEHÅLLSFÖRTECKNING





	Sida
Bilder	1 - 5
SÄKERHETSSYMBOLER OCH INTERNATIONELLA SYMBOLER	SE-2
Säkerhetsanvisningar	SE-4
• Arbetsområde	SE-4
• Elsäkerhet	SE-4
• Personssäkerhet	SE-4
• Användning och skötsel av elverktyg	SE-4
• Service	SE-5
• Ytterligare säkerhetsföreskrifter för lövsugar med blåsfunction	SE-5
• Dra ut stickkontakten ur eluttaget	SE-7
Föreskriven användning	SE-7
Uppackning	SE-8
Förberedelser före användning	SE-8
Montering	SE-8
• Extra handtag	SE-8
• Installation av avfallsuppsamlingspåsen	SE-8
• Extra handtag	SE-8
• Montering av axelremmen	SE-8
• Före starten	SE-8
Drift	SE-8
• Starta lövblås	SE-8
• Stoppa lövblåsen	SE-8
• Användning av lövsug	SE-8
• Blåsläge	SE-8
• Sugläge	SE-9
Rengöring och förvaring	SE-9
Byte av nätkabeln	SE-9
Felsökning	SE-9
Avfallshantering och miljöskydd	SE-9
Reparation och service	SE-9
Garantivillkor	SE-9
Reservdelar	SE-9
Tekniska data	SE-10
Förklaring ES om överensstämmelse	SE-10
Service	

SÄKERHETSSYMBOLER OCH INTERNATIONELLA SYMBOLER

I denna bruksanvisning beskrivs säkerhetssymboler samt internationella symboler och piktogram, som kan finnas på apparaten. Innan denna apparat används, måste alla säkerhetsanvisningar läsas. Om denna sug- och blåsapparat inte används enligt föreskrifterna kan det uppstå skador genom brand, elektrisk chock eller skårskador samt materiella skador.

Förvara bruksanvisningen på ett säkert ställe!

SYMBOL	BETYDELSE
	<p>VARNINGSSYMBOL Betyder fara, varningsanvisningar eller skäl att vara extra försiktig. Kan användas tillsammans med andra symboler eller piktogram.</p> <p>LÄS BRUKSANVISNINGEN Om Ni inte rättar Er efter användningsanvisningarna och säkerhetsåtgärderna, kan det uppstå allvarliga skador. Läs igenom bruksanvisningen innan Ni startar och använder denna apparat.</p>
	<p>SKADERISK! Se upp för ivägslungade föremål.</p> <p>HÅLL ANDRA PERSONER PÅ AVSTÅND VARNING: Se till att inga personer vistas närmare än 5 m från arbetsområdet. Detta gäller i synnerhet för barn och djur.</p>
	<p>VID REPARATIONER – DRA UT NÄTKONTAKTEN!</p>
	<p>Om kabeln är skadad måste stickkontakten dras ut omedelbart och bytas!</p>
	<p>ANVÄNDNING OCH FÖRVARING Använd inte apparaten vid fuktig väderlek och förvara den alltid i torra lokaler.</p>
	<p>ANVÄND ÖGON- OCH HÖRSELSKYDD VARNING: Ivägslungade föremål kan förorsaka allvarliga ögonskador, för mycket buller kan förorsaka hörselskador. Använd ögon- och hörselskydd när Ni använder denna apparat.</p>

SYMBOL	BETYDELSE
	<p>Roterande fläkthjul! Stoppa inte händer och fötter i hålen när elverktyget är igång.</p> <p>Farligt fästhål Stoppa inte händer och fötter i hålen när elverktyget är igång.</p>
	<p>Skyddsklass II</p>
	<p>Bekräfta elverktygets konformitet med EU-riktlinjerna.</p>
	<p>Observera miljöskydd! Denna apparat får inte slängas i hushållssopor/restsopor. Den kasserade apparaten får endast lämnas till en allmän återvinningsstation.</p>
	<p>Garanterad ljudeffektsnivå LWA</p>

SÄKERHETSANVISNINGAR



OBSERVERA! Läs samtliga anvisningar och instruktioner och säkerställ att du har förstått allting. Åsidosättande av anvisningarna och instruktionerna nedan kan medföra elektriska stötar, brand och/eller allvarliga skador. Nedan står beteckningen "elverktyg" alltid för det nätdrivna (med nätsladd) resp. batteridrivna (sladdlösa) elverktyg som du har köpt.

Spara dessa anvisningar och instruktioner på ett säkert ställe.

Observera: Bullerskydd! Beakta de regionala före-skrifterna vid idrifttagningen.

Arbetsområde

- **Håll arbetsområdet rent och se till att du har tillräcklig belysning.** Stökiga och dåligt belysta arbetsområden ökar olycksrisken.
- **Använd aldrig elverktyg i explosiva miljöer som t.ex. i närheten av vätskor, gas eller damm.** Elverktyg alstrar gnistor, som kan antända damm eller ångor.
- **Håll barn och obehöriga borta när du arbetar med elverktyget.** Om du blir distraherad, kan du förlora kontrollen över elverktyget.

Elsäkerhet

- **Elverktygets stickkontakt måste passa till eluttaget.** Du får inte förändra stickkontakten på något sätt. Använd inga adapterkontakter tillsammans med elverktyg. Oförändrade stickkontakter och passande eluttag minskar risken för elektriska stötar.
- **Undvik kroppskontakt med jordade ytor som rörledningar, värmeelement, kökspisar och kylskåp.** När din kropp är jordad, föreligger en ökad risk för elektrisk stöt.
- **Utsätt aldrig elverktyget för regn eller våta omgivningsförhållanden.** Vatten som tränger in i elverktyget ökar risken för elektrisk stöt.
- **Nätkabeln får inte användas för andra ändamål än det avsedda.** Använd aldrig nätkabeln till att bära eller dra elverktyget och dra aldrig ut nätkontakten genom att dra i nätkabeln. Håll kabeln borta från hetta, olja, vassa kanter och rörliga delar. Skadade eller trasliga kablar ökar risken för elektrisk stöt.

- **Om du använder elverktyget utomhus, får du uteslutande använda en förlängningskabel som lämpar sig för användning utomhus.** Användning av en kabel som lämpar sig för användning utomhus minskar risken för elektrisk stöt.

Personssäkerhet

- **Var alltid uppmärksam, koncentrera dig på ditt arbete och använd förnuftet när du arbetar med ett elverktyg.** Använd inte elverktyget om du är trött eller är påverkad av droger, alkohol eller läkemedel. När man arbetar med elverktyg kan ett enda ögonblicks ouppmärksamhet leda till allvarliga skador.
- **Använd personlig skyddsutrustning. Använd alltid skyddsglasögon.** Användning av personlig skyddsutrustning som dammskyddsmask, halksäkra skyddsskor, skyddshjälm eller hörselskydd (beroende på arbetsförhållandena) minskar skaderisken.
- **Undvik att koppla på elverktyget av misstag.** Se till att brytaren står i läget "AV", innan du ansluter elverktyget till nätström. Att bära elverktyg med fingret på PÅ/AV-brytaren samt anslutning av påkopplade elverktyg utgör en olycksrisk.
- **Avlägsna alla inställningsverktyg resp. skruvnycklar innan du kopplar på elverktyget.** En skruvnyckel eller andra verktyg som befinner sig på en av elverktygets roterande delar kan medföra skador.
- **Luta dig inte för långt framåt.** Se till att du alltid står säkert. Detta möjliggör en bättre kontroll över elverktyget i oväntade situationer.
- **Bär lämplig klädsel.** Bär inga vida klädesplagg och inga smycken. Håll hår, kläder och handskar borta från rörliga delar. Vida kläder, smycken och långt hår kan fastna i rörliga delar.
- **Om dammsugnings- och dammuppsamlingsutrustning kan monteras, förvissa dig om att den är ansluten och används på rätt sätt.** Användning av denna utrustning minskar risker p.g.a. damm.

Användning och skötsel av elverktyg

- **Överbelasta inte elverktyget.** Använd ett elverktyg som lämpar sig för arbetet du ska utföra. Med rätt elverktyg utträttar du ditt

arbete bättre och säkrare inom det avsedda effektområdet.

- **Använd inte elverktyget om det inte går att koppla på och stänga av det via strömbrytaren.** Ett elverktyg som inte kan kopplas på eller stängas av via den avsedda strömbrytaren är farligt och måste repareras.
- **Dra ut nätkontakten innan du utför inställningar, byter tillbehör eller ställer undan elverktyget.** Dessa förebyggande åtgärder minskar risken för att elverktyget kopplas på av misstag.
- **Förvara oanvända elverktyg utom räckhåll för barn och låt inte personer, som inte är insatta i elverktyget eller dessa anvisningar, använda elverktyget.** Elverktyg är farliga om de används av oerfarna personer.
- **Underhåll dina elverktyg.** Se till att rörliga delar är korrekt inriktade och fastsatta samt kontrollera brottställen och andra defekter som kan påverka elverktygets korrekta drift. Låt reparera elverktyget vid defekter innan du använder det igen. Många olyckor är resultatet av dåligt underhållna elverktyg.
- **Använd elverktyget samt allt tillbehör, alla verktygstillsatser osv. i enlighet med dessa instruktioner och på det sätt som är avsett för respektive verktygstyp; beakta därvid alltid arbetsvillkoren och det avsedda arbetet.** Användning av elverktyget för annat arbete än det föreskrivna kan leda till farliga situationer.

Service

- **Låt kvalificerad yrkespersonal reparera elverktyget uteslutande med användning av originaldelar.** På så sätt säkerställs att elverktygets säkerhet bibehålls.

Ytterligare säkerhetsföreskrifter för lövsugor med blåsfunktion

- Använd alltid lämplig personlig skyddsutrustning när du använder elverktyget för att förhindra skador i ansikte, ögon, händer, fötter, huvud eller hörselskador. Använd skyddsglasögon resp. ansiktsskydd, höga stövlar resp. stabila skor, långbyxor, arbetshandskar, skyddshjälm och hörselskydd.
- Koppla aldrig på elverktyget om det står

upp och ner eller inte befinner sig i korrekt arbetsläge

- Stäng av motorn och dra ut nätkontakten när elverktyget inte används, lämnas utan uppsikt, rengörs, transporteras eller om förlängningskabeln är tilltrasslad eller skadad.
- Använd aldrig elverktyget om andra personer, i synnerhet barn, eller husdjur befinner sig i närheten. Stäng av elverktyget om personer eller djur närmar sig. Håll ett säkerhetsavstånd på minst 5 meter till andra personer och djur när du arbetar med elverktyget.
- Rikta aldrig blåsröret mot kringstående personer eller djur. Blås aldrig föremål/smuts i riktning mot kringstående personer eller djur. Användaren är ansvarig för olyckor eller risker som tredje man eller dennes egendom utsätts för.
- Hantera aldrig elverktyget eller nätkontakten med våta händer och använd aldrig elverktyget i regn.
- Använd uteslutande förlängningskablar som är godkända för användning utomhus och som är märkta motsvarande. Skydda förlängningskabeln mot hetta, olja och vassa kanter.
- Se till att förlängningskabeln är säkrad så, att den inte kan lossna från apparatkabelns stickkontakt av misstag under driften.
- Håll alla luftintag och blåsröret fria från damm, ludd, hår och annat material som kan reducera luftflödet.
- Se till att du har balans och står stabilt när du använder elverktyget.
- Använd inte elverktyget i slutna eller dåligt ventilerade lokaler och inte i närheten av lättantändliga och/eller explosiva ämnen (vätskor, gaser, damm).
- Låt dig inte distraheras och koncentrera dig alltid på ditt arbete. Gå tillväga med förnuft. Arbeta aldrig med elverktyget om du är trött eller sjuk eller påverkad av alkohol eller andra droger.
- Använd inte elverktyget med långt, löst hängande hår eller smycken. Sätt upp långt hår och ta av löst hängande smycken.
- Se till att lövsugen inte suger upp brännande eller glödande material som t.ex. aska, cigarettfimpar osv.
- Försök aldrig suga upp ömtåliga föremål av glas, plast, porslin osv.

- Använd inte elverktyget i sugläge utan korrekt fastsatt uppsamlings säck.
- Använd inte lövsugen på ytor som är täckta med grus eller stenar, varken i blås- eller sugläge.
- Använd elverktyget endast i dagsljus eller med tillräckligt artificiellt ljus.
- När elverktyget inte används, förvara det på en torr plats utom räckhåll för barn.
- Bryt elverktyget från elnätet efter användningen och undersök det med avseende på skador. Låt en auktoriserad verkstad undersöka elverktyget om det råder minsta tvivel om att det är oskadat.
- Använd elverktyget uteslutande i överensstämmelse med instruktionerna i denna handbok.
- Kontrollera regelbundet att alla skruvar sitter fast ordentligt.
- Använd uteslutande de reservdelar och tillbehör som rekommenderas av tillverkaren.
- Försök inte reparera elverktyget själv eller komma åt delarna inne i elverktyget. Lämna in elverktyget till en auktoriserad verkstad.
- Denna apparat är inte avsedd att användas av personer med nedsatt fysisk, psykisk, sensorisk eller mental förmåga eller som saknar erfarenhet av och/eller kunskap om apparaten.
- Barn ska hållas under uppsikt så att de inte leker med apparaten.
- Apparaten får inte rengöras eller underhållas av barn.
- Låt aldrig barn leka med apparaten.
- Informera dig om manövreringsorganen och om hur apparaten används på rätt sätt.
- Lokala föreskrifter kan begränsa användarens ålder.
- Innan du använder apparaten ska du kontrollera om el- och förlängningssladden uppvisar tecken på skador och slitage. Använd inte apparaten om sladden är skadad eller slitna.
- Led alltid sladden bakåt, bort från apparaten.
- Om sladden skadas under användning ska du genast dra ut elsladden ur eluttaget. RÖR INTE VID SLADDEN INNAN DU HAR AVSKILJT DEN FRÅN ELNÄTET, eftersom skadade kablar kan innebära att du rör vid strömförande delar.
- Använd endast väderbeständiga förlängningskablar med kontaktdon som motsvarar IEC 60320-2-3.
- Du ska endast använda förlängningskablar i utförandet H05W-F, H05RN-F eller IEC (60227 IEC 53, 60245 IEC 57).
- För trädgårdsredskapet får endast en förlängningssladd med följande ledarearea användas:
 - 1,0mm²: maximal längd 40m
 - 1,5mm²: maximal längd 60m
 - 2,5mm²: maximal längd 100m
- Anvisning: Om en skarvsladd används måste den – enligt beskrivning i säkerhetsföreskrifterna – ha en skyddsledare som via stickproppen anslutits till skyddsledaren i elsystemet.
- Stickkontakter och stickförbindningar vid förlängningskablar skall vara stänkvattenskyddade.
- Var alltid noga med att stå stadigt på lutande underlag.
- Hantera endast apparaten i promenadtempo.
- Kontrollera om uppsamlingsanordningen för materialet är sliten eller nött.
- Varning! Rör inte vid rörliga delar som kan utgöra en fara innan du har dragit ut kontakten och de farliga rörliga delarna står helt stilla.
- Varning! Använd INTE maskinen när det är dåligt väder, i synnerhet inte om det finns risk för åska!
- Varning! Använd inte maskinen med defekta skyddsanordningar och täckskydd eller utan skyddsanordningar.
- Se till att förlängningskabeln inte kommer nära rörliga delar för att undvika kabelskador, vilka kan innebära att du kommer i kontakt med strömförande delar.
- Använd inte maskinen barfota eller i lätta sandaler. Undvik att bära löst sittande kläder, kläder med hängande snoddar eller en slips när du använder maskinen.
- Använd endast maskinen i rekommenderade positioner och bara på fast, jämnt underlag.
- Kontrollera alltid maskinen innan du använder den för att se att strimlaren, strimlarens bultar och andra fästdon sitter fast ordentligt, att kapslingen är hel och att skyddsanordningarna och -skärmarna sitter på plats.

Byt ut slitna och skadade komponenter satsvis för att bibehålla balansen. Byt ut skadade eller oläsliga texter.

- Säkerställ att inloppet är tomt innan du startar maskinen.
- Håll ansikte och kropp på avstånd från påfyllningsöppningen.
- Se till att dina händer, andra kroppsdelar eller kläder inte hamnar nära inloppet, i utblåskkanalen eller i närheten av rörliga delar.
- När material tillförs ska du aldrig stå på en högre nivå än den nivå som maskinens bas är på.
- Vistas inte i utblåszonen när maskinen är igång.
- När material tillförs ska du vara extremt noga med att metalldelar, stenar, flaskor, burkar eller andra främmande föremål kommer med.
- Se till att bearbetat material inte samlas i utblåszonen, eftersom det kan förhindra en korrekt utblåsning, vilket i sin tur kan leda till att materialet tillförs via påfyllningsöppningen igen.
- Stäng av maskinen och dra ut kontakten om det blir stopp i maskinen innan du avlägsnar orsaken till stoppet.
- Håll energikällan fri från skräp och andra ansamlingar för att förhindra att den skadas eller att skräpet börjar brinna.
- Tippa inte maskinen så länge energikällan är igång.
- När du stänger av maskinen för underhåll, inspektion, förvaring eller för att byta tillbehör ska du stänga av energikällan, avskilja maskinen från elnätet och försäkra dig om att de rörliga delarna står stilla. Låt maskinen svalna före inspektioner, inställningar etc. Underhåll maskinen noga och håll den ren.
- Låt alltid maskinen svalna före förvaring.
- Vid underhåll av strimlaren ska du tänka på att strimlaren fortfarande är rörlig, även om energikällan är avstängd tack vare skyddsanordningens spärrfunktion.
- Byt ut slitna eller skadade delar av säkerhetsskäl. Använd bara originalreservdelar och tillbehör.
- Försök inte kringgå skyddsanordningens spärrfunktion.
- Stäng av maskinen innan du sätter på eller tar av uppsamlaren.

Dra ut kontakten ur uttaget och försäkra dig om att alla rörliga delar står helt stilla:

- innan du lämnar lövsugen obebakad
- innan du tar bort eventuella hinder
- innan du inspekterar maskinen, rengör den eller utför något arbete.
- Efter kontakt med ett främmande föremål. Utför följande arbetssteg innan du startar om och använder maskinen:
 - kontrollera om det finns skador;
 - byt eller laga skadade delar;
 - kontrollera om det finns lösa delar och dra åt dem.
- Om ett främmande föremål eller något skräp hamnar i lövblåsen, stoppa då maskinen omedelbart och använd den inte förrän den har kontrollerats och du är säker på att den är säker att använda igen.
- STOPPA genast lövsugen och dra ut kontakten ur uttaget om du hör ovanliga ljud eller den börjar vibrera ovanligt. Försäkra dig om att alla rörliga delar står helt stilla och försök hitta orsaken. Byt eller laga skadade delar. Kontrollera om det finns lösa delar och dra åt dem innan du startar om och använder maskinen. Både lövsug och användaren kan skadas av överdrivna vibrationer.

Föreskriven användning

Lövsugen får uteslutande användas på följande sätt:

1. Som lövsug för uppsugning av torra löv.
2. Som fläkt för att samla ihop torra löv resp. avlägsna löv från svåråtkomliga ställen (t.ex. under fordon). I sugläget arbetar den dessutom som lövrivare, varigenom lövens volym reduceras i förhållandet ca 10:1 och tar mindre plats i uppsamlaren samtidigt som det uppsugna materialet förbereds för en möjlig kompostering.

All användning som avviker från anvisningarna i denna bruksanvisning kan förorsaka skador på maskinen och innebära en allvarlig risk för användaren.

För att garantin ska gälla samt av produktsäkerhetsskäl måste säkerhetsföreskrifterna absolut beaktas.

Övriga faror

Även om redskapet används på ett ändamålsenligt sätt går det inte att helt utesluta alla faror. Följande risker kan uppstå på grund av elverkytgets konstruktion och utförande:

1. Lungskador om ingen lämplig dammfiltermask används.
2. Hörselskador om inget lämpligt hörselskydd används.
3. Hälsoskador som uppstår av hand- och armvibrationer om maskinen används under längre tid eller om det inte hanteras och underhålls enligt föreskrift.

Uppackning

Genom användning av modern massproduktionsteknik är det osannolikt att ditt elverktyg är defekt eller att det fattas delar. Om du ändå skulle upptäcka en defekt eller konstatera att elverktyget är ofullständigt, använd då inte elverktyget förrän delarna har bytts ut resp. defekterna har åtgärdats. Åsidosättande av denna anvisning kan medföra allvariga skador.

Förberedelser före användning



Varning!

Lövlåsen får inte användas eller slås på innan monteringen är helt klar.

Montering

Sug-/blåsrör (fig. 2)

- Insugnings-/utblåsningsrörets delar måste sättas ihop innan apparaten används.
- Skjut fast de båda delarna i varandra, tills klacken hakar i (4 + 5).
- Skruva i de 2 skruvarna A och B.
- Skjut in insugnings-/utblåsningsröret i motorhuset.
- Skruva i de 2 skruvarna C och D. Se till att insugnings-/utblåsningsröret sitter fast i motorhuset.

Installation av avfallsuppsamlingspåsen (fig. 3 och 4)

Innan du installerar avfallsuppsamlingspåsen bör du kontrollera att sug-/blåsreglaget är lätt att använda och inte är blockerat av skräp från tidigare användning.

Montering av uppsamlingspåsen: Haka fast uppsamlaren i kroken som sitter i insugnings-/utblåsningsröret (fig. 3). Sätt på uppsamlingspåsen (E) kopplingsstycke på utkastarröret på kåpan. Tryck på uppsamlingspåsen kopplingsstycke direkt på utkastarröret, tills det hakar i med ett klickljud (bild 4).

Demontering av uppsamlingspåsen: För att ta av uppsamlingspåsen lossar du fästelementen i omvänd ordningsföljd. För att lossa kopplingsstycket från utkastarröret trycker du först på de båda knapparna på båda sidor om plastylsan (E) och drar sedan av kopplingsstycket.



Se upp: Slå av sugfunktionen vid reglaget och dra först ut kontakten ur uttaget.

Extra handtag

Fäll det främre handtaget (10) uppåt (fig. 4).

Montering av axelremmen (fig. 5)

Lövlåsen är försedd med en axelrem (12) som finns på dess övre del. Axelremmen är till för att minska trötthet och göra användningen av lövlåsen mer bekväm. Använd den på det sätt som passar dig.

Före starten (bild 6)

Koppla ihop nätkabeln med en godkänd förlängningskabel; anslut förlängningskabeln till nätström. Häng fast förlängningskabeln i dragavlastningskroken (bild 6).

Anslut endast utrustningen till strömförsörjning som är skyddad med en felströmskyddsanordning (jordfelsbrytare) med en utlösningsström på högst 30 mA.

Drift



Se upp: Lövlåsen kan bara slås på med monterad uppsamlingspåse!

Starta lövlåsen (fig. 9, 10 och 11)

Kontrollera att sug-/blåsröret är riktigt monterat innan du startar lövlåsen.

Varning! Innan du väljer sug- eller blåsfunktion bör du kontrollera att reglaget är lätt att använda och inte är blockerat av skräp från tidigare användning. Använd reglaget (3) på sidan av enheten, välj antingen sug- eller blåsfunktion och tryck för att slå på strömbrytaren (2). Vrid hastighetskontrollen (8) från „1“ till „Max“, om du behöver mer kraft.

Stoppa lövlåsen (fig. 12)

När du vill stänga av måste du släppa knappen (2).

Användning av lövsug

Försök inte ta vått avfall. Låt blöta löv torka innan du tar dem med lövlåsen. Du kan använda lövlåsen till att blåsa bort smuts från uteplatser, gångbanor, uppfarter, gräsmattor, buskar och staket. Dessutom kan du ta bort blad, papper, kvistar och flis. Om maskinen används i sugläge samlas det avfall som sugas genom sugröret upp i uppsamlingspåsen. När skräpet passerar genom sugfläkten strimlas det delvis. Strimlat organiskt avfall är idealiskt för användning som kompost för växter.

Varning! Hårda föremål som stenar, burkar, glas etc. skadar sugfläkten.



Viktigt

Använd inte lövlåsen för att suga upp vatten eller blöt smuts.

Använd aldrig sugfläkten utan monterad uppsamlingspåse.

Blåsläge (fig. 7)

Undersök arbetsområdet innan du börjar. Ta bort eventuella föremål eller skräp som kan slungas iväg av lövlåsen eller fastna i den.

Välj blåsfunktionen på reglaget på sidan av maskinen och slå på den. Stöd lövlåsen på hjulen och flytta den framåt. Ställ in munstycket för att kunna avlägsna smuts.

Alternativt kan du hålla munstycket strax ovanför marken och svänga maskinen från sida till sida när du rör dig framåt och rikta munstycket mot det avfall som ska tas bort. Blås ihop skräpet i en hög och använd sedan sugfunktionen för att ta upp det.

Sugläge (fig. 8)

Undersök arbetsområdet innan du börjar. Ta bort eventuella föremål eller skräp som kan slungas iväg av lövblåsen eller fastna i den.

Välj sugfunktionen på reglaget på sidan av maskinen och slå på den. Stöd lövblåsen på hjulen och flytta den framåt. Rikta munstycket mot det skräp som ska tas bort. Alternativt kan du hålla lövblåsen strax ovanför marken och svänga maskinen från sida till sida när du rör dig framåt och rikta munstycket mot det skräp som ska tas bort. Tryck inte ner munstycket i skräpet. Detta leder till blockering av insugsröret och reducerar produktens prestanda.

Organiska material såsom blad innehåller en stor mängd vatten. Detta kan då lätt fastna på insidan av röret. Låt organiskt material torka någon dag så fastnar det inte på insidan av röret.

Rengöring och förvaring

Se till att alla muttrar, bultar och skruvar är åtdragna och att alla skyddsanordningar är korrekt installerade.

Alla skadade och slitna delar måste bytas ut så att lövblåsen fortfarande är säkert att använda.

Lämna aldrig kvar skräpet i lövblåsen eller i uppsamlingspåsen. Detta kan vara farligt när lövblåsen startas.

Rengör maskinen noggrant efter användning.

Var noga med att stänga lövblåsen och dra ut kontakten ur eluttaget. Ta bort och töm avfallsbehållaren. Kontrollera att sug-/blåsreglaget är lätt att använda och inte blockeras av smuts. Borsta bort lös smuts runt fläkten och inuti sug-/blåsrören.

Använd inget rengöringsmedel för att rengöra plastdelarna.

Förvara apparaten på en torr plats utom räckhåll för barn.

Byte av nätkabeln

Om nätkabeln måste bytas, måste detta utföras av tillverkaren, av företag som anlitats av tillverkaren eller av en auktoriserad verkstad, för att säkerställa lövsugens fortsatta elektriska säkerhet.

Felsökning



Observera! Före varje ingrepp i apparaten ska stickkontakten dras ut ur eluttaget.

- **Apparaten startar inte:** Kontrollera att brytaren står i läge "I"; samt att inte jordfelsbrytaren resp. en säkring i ditt elnät är fränkopplad. Om apparaten inte startar efter detta måste den kontrolleras av ett auktoriserat kundtjänstföretag.
- **Apparaten suger inte:** Kontrollera om uppsamlaren är full. Töm den i så fall; kontrollera att spaken för omkopplingspjället står i rätt läge, annars måste ett auktoriserat kundtjänstföretag kontrollera apparaten.

- **Apparaten blåser inte:** Kontrollera att spaken för omkopplingspjället står i rätt läge. Annars måste ett auktoriserat kundtjänstföretag kontrollera apparaten.
- **Lövrivarehjulet är blockerat:** Kontrollera om ett för stort föremål har sugits in; en bit trä, kartong eller något annat har fastnat mellan vinghjul och lövrivarens kammare. Om fläkthjulet fortfarande är blockerat måste ett auktoriserat kundtjänstföretag kontrollera apparaten.
- Om apparaten vibrerar får den absolut inte användas längre. Den måste kontrolleras av ett auktoriserat kundtjänstföretag.

Avfallshantering och miljöskydd

Om din grässtrimmer en dag skulle bli oanvändbar eller om du inte behöver den längre, får den absolut inte slängas i hushållsoporna, utan måste avfallshandteras på ett miljövänligt sätt. Lämna apparaten till en återvinningsstation. Där separeras plast- och metalldelar för att sedan återvinnas. Information om detta får du av din kommunförvaltning.

Reparation och service

Reparationer på elektriska redskap bör utföras endast av fackmän. Var god vänd dig vid garantifall eller störningar till din återförsäljare personligen eller via telefon.

Garantivillkor

På det här verktyget ger vi slutkonsumenten följande garanti oberoende av handlarens skyldigheter ur köpeavtalet:

Garantitiden uppgår till 24 månader och börjar vid överlämnandet, som måste intygas genom köpekvittot i original. Vid kommersiell användning samt uthyrning minskar garantitiden till 12 månader. Undantagna från garantin är förslitningsdelar och skador som uppstått till följd av användning av fel tillbehör, reparationer med icke originaldelar, våldsinverkan, slag och brott samt avsiktlig motoröverbelastning. Garantibyte omfattar endast defekta delar, inte hela apparaten. Garantireparationer får endast utföras av auktoriserade verkstäder eller av tillverkarens kundtjänst. Vid externa ingrepp upphör garantin att gälla.

Porto, leverans- och följdkostnader står köparen för.

Reservdelar

Uppsamlare

74200203

Elektrisk lövsug/lövblås HLSI 300

Tekniska data

Märkspänningsområde	V~	230-240
Märkfrekvens	Hz	50
Nominell förbrukning	W	3000
Nätsäkring (trög)	A	16
Varv	r/min.	8.000 - 14.000
Blåshastighet	km/h	100 - 270
Max. luftblåskapacitet	m ³ / min	13,2
Påsens uppsamlingsvolym	l	45
Vikt utan kabel	kg	3,3

 Skyddsklass II/VDE 0700

Apparatens A-bedömda ljudtrycks- och ljudeffektnivå mätt enligt DIN 45635 Part 1, Appendix D:

Ljudeffektnivå 100,3 dB(A) [K 3,57 dB(A)]

Arbetsplatsrelaterat emissionsvärde L_{pA}: 86,3 dB(A) [K 3,0 dB(A)]

Vibrationen: 2,765 m/s² [K 1,5 m/s²]



Använd hörselskydd!

Uppgifter om ljudemission i enlighet med förordningen om maskinbullerinformation resp. maskinriktlinjen: ljudtrycksnivån på arbetsplatsen kan överstiga 80 dB (A). I sådana fall behöver användaren hörselskydd.

Förklaring ES om överensstämmelse



Vi, **ikra GmbH, Schlesierstraße 36, 64839 Münster**, förklarar på eget ansvar att produkt **Elektrisk lövsug/lövblås HLSI 300**, som denna förklaring innefattar, uppfyller krav på säkerhet och hälsa **2006/42/EG** (Maskindirektiv), **2004/108/EG** (Direktiv EMW), **2011/65/EU** (Direktiv RoHS) och **2000/14/EG** (bullerdirektiv), inklusive deras ändringar. För att uppfylla krav på säkerhet och hälsa från direktiv ES, har man använt följande normer och/eller tekniska specifikationer:

EN 60335-1/A11:2014; EN 50636-2-100:2014; EN 62233:2008; EN 62321:2009

EN 55014-1/A1:2009+A2:2011; EN 55014-2/A2:2008; EN 61000-3-2/A2:2009; EN 61000-3-3:2013

Mätt ljudeffektnivå 100,3 dB (A)

Garanterad ljudeffektnivå 104,0 dB (A)

Värderingsförfarande av konformitet enligt supplement V / riktlinjer 2000/14/EG

Tillverkningsåret står på typskylten och kan dessutom beräknas med hjälp av det löpande serienumret.

Münster, 06.03.2015

Gerhard Knorr, Teknisk ledning Ikra GmbH

Deponering av de tekniska handlingarna: Gerhard Knorr, Kärcherstraße 57, DE-64839 Münster





SISÄLLYSLUETTELO	Sivu
Kuvia	1 - 5
TURVALLISUUSSYMBOLIT JA KANSAINVÄLISET SYMBOLIT	FI-2
Turvaohjeet	FI-4
• Turvaohjeet	FI-4
• Sähköturvallisuus	FI-4
• Henkilökohtainen turvallisuus	FI-4
• Sähkötyökalun käyttö ja kunnossapito	FI-5
• Huolto	FI-5
• Puhallustoiminnolla varustettua lehti-imuria koskevat lisäturvaohjeet	FI-5
• Irrota pistoke pistorasiasta	FI-7
Käyttötarkoitus	FI-7
Pakkauksen purkaminen	FI-8
Lehtipuhaltimen esivalmistelu ennen käyttöä	FI-8
Asennus	FI-8
• Imu-/puhallinputki	FI-8
• Keruusäkin asentaminen	FI-8
• Lisäkahva	FI-8
• Olkahihnan asennus	FI-8
• Ennen käynnistystä	FI-8
Käyttö	FI-8
• Lehtipuhaltimen käynnistäminen	FI-8
• Lehtipuhaltimen pysäyttäminen	FI-8
• Lehtipuhaltimen käyttö	FI-8
• Puhallintila	FI-9
• Imutila	FI-9
Puhdistus ja varastointi	FI-9
Virtajohdon vaihto	FI-9
Vianhaku	FI-9
Jätehuolto ja ympäristönsuojelu	FI-9
Korjaukset	FI-9
Takuuehdot	FI-9
Varaosat	FI-10
Tekniset tiedot	FI-10
Vakuutus EU yhdenmukaisuudesta	FI-10
Huolto	

TURVALLISUUSSYMBOLIT JA KANSAINVÄLISET SYMBOLIT

Tässä käyttöohjeessa kuvataan turvallisuussymboleja ja kansainvälisiä symboleja sekä kuvamerkkejä, jotka voivat olla merkittyinä laitteeseen. Kaikki turvallisuusohjeet on luettava ennen tämän laitteen käyttöönottoa. Tämän imu- ja puhalluslaitteen määräystenvastainen käyttö saattaa aiheuttaa tulen tai sähköiskun synnyttämiä vammoja tai viiltohaavoja sekä aineellisia vahinkoja.

Säilytä tämä käyttöohje hyvin !

SYMBOLI	MERKITYS
	<p>VAROITUSSYMBOLI Ilmaisee vaaran, varoitushjeen tai syyn erityiseen varovaisuuteen. Voidaan käyttää yhdessä muiden symbolien tai kuvamerkkien kanssa.</p> <p>LUE KÄYTTÖOHJE Jos et noudata käyttöohjeen ohjeita ja varoituimia, käyttö voi aiheuttaa vakavia vammoja. Lue käyttöohje ennen laitteen käynnistystä ja käyttöä</p>
	<p>LOUKKAANTUMISVAARA! Varo sinkoavia kappaleita. Pidä sivustakatsojat etäällä.</p> <p>PIDÄ MUUT HENKILÖT LOITOLLA VAROITUS: Huolehdi siitä, että muut henkilöt eivät oleskele 5 m lähempänä laitteen käyttöaluetta. Tämä varoitus pätee erityisesti lapsille ja eläimille.</p>
	<p>VEDÄ VERKKOPISTOKE IRTI ENNEN KORJAUSTA !</p>
	<p>Jos verkkojohto tai jatkojohto vaurioituu, on pistotulppa vedettävä heti irti.</p>
	<p>KÄYTTÖ JA SÄILYTYS Älä käytä laitetta kostealla ilmalla ja säilytä sitä aina kuivissa tiloissa.</p>
	<p>KÄYTÄ SILMÄ- JA KUULOSUOJAA VAROITUS: Sinkoutuneet esineet voivat aiheuttaa vakavia silmävammoja ja kovan melun johdosta kuulon menetyksen. Käytä aina silmä- ja kuulosuojaa.</p>

SYMBOLI	MERKITYS
	<p>Pyörivät siipipyörät! Älä laita käsiäsi tai jalkojasi aukkoihin laitteen ollessa käynnissä.</p> <p>Vaarallinen keräysaukko Älä laita käsiäsi tai jalkojasi tähän aukkoon laitteen ollessa käynnissä</p>
	<p>Suojausluokka II</p>
	<p>Vahvistaa sähkötyökalun yhdenmukaisuuden Euroopan Yhteisön direktiivien kanssa.</p>
	<p>HUOMIOITAVA YMPÄRISTÖNSUOJELU ! Tätä laitetta ei saa heittää tavalliseen jätesankoon/kuivajättesäiliöön. Käytöstä poistettu laite on toimitettava sille tarkoitettuun keräyspisteeseen.</p>
	<p>Valmistajan takaama melutaso LWA</p>

Turvaohjee



HUOM.! Lue huolellisesti kaikki määräykset ja ohjeet ja varmista, että ymmärrät kaiken. Seuraavien määräysten ja ohjeiden laiminlyönnin seurauksena voi olla sähköisku, tulipalo ja/tai vakava tapaturma. Seuraavassa tekstissä käytetty nimitys „sähkötyökalu“ koskee sekä hankkimaasi verkkovirtaan (virtajohdolla) liitettävää, että akkukäyttöistä (johdotonta) sähkötyökalua.

Säilytä nämä ohjeet huolellisesti.

Huomio: Suojelu melulta ! Huomioi käyttöön-otossa alueelliset määräykset.

Työalue

- **Pidä työalue siistinä ja huolehdi riittävästä valaistuksesta.** Työalueen epäjärjestys ja huono valaistus lisää tapaturmavaaraa.
- **Älä koskaan käytä sähkötyökalua räjähdysvaarallisessa ympäristössä, kuten herkästi syttyvien nesteiden, kaasujen tai pölyn läheisyydessä.** Sähkötyökalu aikaansaa kipinöintiä, joka voi sytyttää pölyn ja höyryt.
- **Lasten ja asiaankuulumattomien henkilöiden on pysyttävä turvallisella etäisyydellä sähkötyökalua käytettäessä.** Joutuessasi kiinnittämään heihin huomiota voit menettää laitteen hallinnan.

Sähköturvallisuus

- **Sähkölaitteen pistotulpan täytyy olla yhteensopiva verkkovirran pistorasian kanssa.** Pistotulppaan ei saa tehdä minkäänlaisia muutoksia. Älä käytä sähkötyökalun kanssa minkäänlaista pistotulppaadapteria. Alkuperäisen pistotulpan ja siihen sopivan pistorasian käyttö vähentää sähköiskuvaaraa.
- **Vältä vartalokosketusta maadoitettuihin pintoihin kuten putkiin, lämpöpattereihin, liesiin ja jääkaappeihin.** Sähköiskuvaara kasvaa vartalon koskettaessa maadoitettua pintaa.
- **Älä koskaan aseta sähkötyökalua alttiiksi sateelle tai kosteudelle.** Sähkötyökaluun pääsevä vesi lisää sähköiskuvaaraa.
- **Älä käytä virtajohtoa muuhun kuin sille tarkoitettuun tehtävään. Älä koskaan**

kanna tai vedä sähkötyökalua virtajohdosta, äläkä koskaan irrota pistotulppaa pistorasiasta virtajohdosta vetämällä. Älä aseta virtajohtoa alttiiksi korkeille lämpötiloille tai öljyille, äläkä johda sitä terävien reunojen tai liikkuvien osien yli. Vioittunut tai kiertynyt virtajohto lisää sähköiskuvaaraa.

- **Käytettäessä sähkötyökalua ulkona käytä ehdottomasti ulkokäyttöön sopivaa jatkojohtoa.** Ulkokäyttöön tarkoitetun jatkojohdon käyttö vähentää sähköiskuvaaraa.

Henkilökohtainen turvallisuus

- **Pysy tarkkaavaisena, keskity työhön ja toimi harkiten käsitellessäsi sähkötyökalua.** Älä käytä sähkötyökalua, jos olet väsynyt tai ollessasi huumeiden, alkoholin tai lääkkeiden vaikutuksen alainen. Sähkötyökalua käytettäessä voi lyhytkin hetki ilman työhön keskittymistä johtaa hyvin vakavaan tapaturmaan.
- **Käytä henkilökohtaisia suojavälineitä. Käytä aina suojalaseja.** Henkilökohtaisten suojavälineiden kuten pölymaskin, luistamattomalla pohjalla varustettujen turvajalkineiden, suojakypärän ja kuulonsuojaimien (työolosuhteista riippuen) käyttö vähentää tapaturmavaaraa.
- **Estä laitteen tahattoman käynnistymisen mahdollisuus.** Varmista, että virtakytkin on asennossa „AUS-OFF“ ennen laitteen liittämistä verkkovirran pistorasiaan. Sähkötyökalun kantaminen pitäen sormea ON/OFF kytkimellä ja päälle kytketyn sähkötyökalun liittäminen verkkovirran pistorasiaan lisää tapaturmavaaraa.
- **Poista kaikki säätötyökalut tai esim. ruuvimeisselit ennen laitteen kytkemistä päälle.** Ruuvimeisseli tai muu laitteen pyörivässä osassa oleva työkalu voi aiheuttaa tapaturman.
- **Älä kurkota liikaa eteenpäin. Säilytä aina vakaa asento.** Niin voit paremmin säilyttää laitteen hallinnan odottamattomissa tilanteissa.
- **Pukeudu työtehtäviin sopivalla tavalla.** Älä käytä liian väljiä vaatteita, äläkä pidä mitään koruja. Pidä hiukset, vaatteet ja käsinet turvallisella etäisyydellä liikkuvista osista. Väljät vaatteet, korut tai pitkät hiukset voivat tarttua laitteen liikkuviin osiin.

- **Jos on mahdollista käyttää pölyn imu-
rointiin tai keräämiseen tarkoitettuja apu-
välineitä, varmista, että ne on liitetty asi-
anmukaisesti ja että niitä käytetään oh-
jeiden mukaisesti.** Näiden apuvälineiden
käyttö vähentää pölyn aiheuttamia riskejä.

Sähkötyökalun käyttö ja kunnossapito

- **Älä ylikuormita laitetta.** Käytä työtehtä-
viin aina niihin tarkoitettua sähkötyö-
kalua. Sopivaa sähkötyökalua käyttämällä
suoritat työn asetettujen vaatimusten puit-
teissa paremmin ja turvallisemmin.
- **Älä käytä sähkötyökalua, jota ei voi kyt-
keä päälle ja pois päältä virtakytkimellä.**
Sähkötyökalu, jota ei voi kytkeä päälle ja
pois päältä virtakytkimellä, on vaarallinen ja
se täytyy jättää korjattavaksi.
- **Irrota aina pistotulppa verkkovirran pis-
torasiasta, ennen kuin suoritat sähkö-
työkalun säätötoimenpiteitä, vaihdat sen
lisävarusteita tai siirrät sen varastoon.**
Tällä ennalta ehkäisevällä toimenpiteellä
voidaan estää laitteen tahaton käynnisty-
minen.
- **Säilytä sähkötyökalu lasten ulottumat-
tomissa, äläkä anna henkilöiden, jotka
eivät ole tutustuneet laitteeseen ja sen
käyttöohjeisiin, käyttää laitetta.** Kokemat-
tomien henkilöiden käyttämänä on sähkö-
työkalu vaarallinen.
- **Pidä sähkötyökalu hyvässä kunnossa.**
Varmista, että säädöt ovat ohjeidenmukai-
set ja liikkuvat osat kunnolla kiinnitetyt ja
kiinnitit yleisesti huomiota osien mahdollisiin
halkeamiin tai muihin vikoihin, joilla voisi
olla vaikutusta sähkötyökalun toimintaan.
Vikatapauksissa jätä laite korjattavaksi en-
nen sen käyttöä. Tapaturmat ovat usein
seurausta sähkötyökalun huonosta kunnos-
sapidosta.
- **Käytä sähkötyökalua ja kaikkia sen li-
sävarusteita ja työkaluja toimituksen
mukana tulevien ohjeiden mukaisesti ja
kyseiselle työkalulle sopivalla tavalla;
ota aina samalla huomioon konkreettiset
työolosuhteet ja suoritettavan työn laji.**
Sähkötyökalun käyttö muuhun kuin sille tar-
koitettuun työhön aiheuttaa vaaran.

Huolto

- **Jätä sähkötyökalun korjaukset pelkäs-
tään alkuperäisiä varaosia käyttävälle
ammattitaitoiselle henkilölle.** Niin voidaan
varmistaa laitteen turvallisuuden säilyminen
alkuperäisellä tasolla.

Puhallustoiminnolla varustettua lehti-imu- ria koskevat lisäturvaohjeet

- Käytä aina sopivia suojavälineitä laitteella
työskennellessäsi kasvoihin, silmiin, käsiin,
jalkoihin, päähän tai kuuloon kohdistuvien
tapaturmien estämiseksi. Käytä suojalaseja
tai kasvosuojainta, pitkävartisia saappaita
tai muita tukevia jalkineita, pitkälahkeisia
housuja, työkasineitä ja kuulonsuojaimia.
- Älä käynnistä laitetta imuaukon ollessa
maata vasten tai kun laite ei muuten ole
oikeassa työasennossa.
- Sammuuta moottori ja irrota pistotulppa verk-
kovirran pistorasiasta silloin kun et käytä lai-
tetta tai jos jätät sen ilman valvontaa tai kun
puhdistat tai kuljetat sitä tai jos jatkojohto on
kiertynyt tai vioittunut.
- Älä käytä laitetta silloin, kun sen lähellä on
muita henkilöitä, varsinkin lapsia tai eläimiä.
Kytke laite pois päältä, jos nämä henkilöt
tai eläimet tulevat liian lähelle. Käyttäessäsi
laitetta säilytä vähintään 5 metrin etäisyys
muihin henkilöihin tai eläimiin.
- Älä suuntaa puhallusputkea muita henki-
löitä tai eläimiä kohti. Älä puhalla esineitä/
epäpuhtauksia muita henkilöitä tai eläimiä
kohti. Laitteen käyttäjä on vastuussa muille
henkilöille tai näiden omaisuudelle aiheutu-
vista tapaturmista tai vaaroista.
- Älä käsittele laitetta tai sen pistotulppaa
kostein käsin, äläkä käytä laitetta sateella.
- Käytä pelkästään ulkokäyttöön tarkoitettuja
jatkojohtoja, jotka ovat vastaavasti merkitty-
jä. Suojaa jatkojohtoa korkeilta lämpötiloilta,
öljyltä ja teräviltä reunoilta.
- Huolehdi siitä, että jatkojohto on varmistettu
niin, ettei laitteen virtajohtoon pistotulppa voi
irrota siitä käytön aikana.
- Pidä ilman tuloaukot puhtaina pölystä, säi-
keistä, karvoista ja muusta materiaalista,
joka voisi heikentää ilman virtausta.
- Laitetta käyttäessäsi seiso vakaassa asen-
nossa niin, että voit säilyttää tasapainon.

- Älä käytä laitetta suljetuissa tai huonosti tuuletetuissa tiloissa tai herkästi syttyvien ja/tai räjähtävien aineiden (nesteet, kaasut, pöly) läheisyydessä.
- Keskeytä aina pelkästään työhön äläkä anna muiden seikkojen heikentää huomiokykyäsi. Älä käytä laitetta, jos tunnet itsesi väsyneeksi tai sairaaksi tai jos olet alkoholin tai muiden huumaavien aineiden vaikutuksen alainen.
- Älä käytä laitetta, jos sinulla on pitkät, vapaasti kammattut hiukset tai vapaasti riippuvia koruja. Sido pitkät hiukset pään taakse ja riisu vapaasti riippuvat korut.
- Pidä huolta siitä, ettei lehti-imuri ime palavaa tai hehkuvaa materiaalia kuten tuhkaa, savukkeen pätkiä jne.
- Älä käytä lehti-imuria särkyvien lasi-, muovi-, posliini- jne. esineiden imurointiin.
- Älä käytä laitetta imurointiin ilman ohjeiden mukaisesti asennettua keräyspussia.
- Älä käytä lehti-imuria soran tai sepelin peittämällä pinoilla puhallukseen tai imurointiin.
- Käytä laitetta vain hyvässä päivänvalossa tai riittävässä keinovalaistuksessa.
- Säilytä laitetta kuivassa paikassa lasten ulottumattomissa silloin, kun sitä ei käytetä.
- Käytön jälkeen irrota laite verkkovirran pistorasiasista ja tarkista, ettei se ole vioittunut. Jos laitteen kunto aiheuttaa pienintäkin epävarmuutta, anna se tarkastettavaksi valtuutettuun asiantuntevaan huoltoon.
- Käytä laitetta vain tässä ohjekirjassa annettujen ohjeiden mukaisesti.
- Tarkista säännöllisesti kaikkien ruuvien kiireys.
- Käytä vain valmistajan suosittelemia varaosia ja lisävarusteita.
- Älä koskaan koeta korjata laitetta itse tai päästä käsiksi sen sisällä oleviin osiin. Vie tarvittaessa laite valtuutettuun asiantuntevaan huoltoon.
- Tätä laitetta eivät saa käyttää henkilöt, jotka rajoittuneen fyysisen tai henkisen kyvyn, rajoittuneen havaintokyvyn, kokemattomuuden tai puutteellisten tietojen vuoksi eivät kykene käyttämään laitetta turvallisesti.
- Lapsia on valvottava, jotteivät he pääse leikkimään laitteella.
- Lapset eivät saa puhdistaa tai huoltaa laitetta.
- Älä koskaan anna laitetta lasten käytettäväksi.
- Tutustu laitteen ohjauselementteihin ja oikeaan käyttötapaan.
- Käyttäjän ikää saatetaan rajoittaa paikallisissa määräyksissä.
- Tarkasta ennen käyttöä virta- ja jatkojohtot vaurioitumisen tai vanhenemisen merkkien varalta. Älä käytä laitetta, jos johto on vaurioitunut tai kulunut.
- Johda johto aina laitteen takaa.
- Jos johto vaurioituu käytön aikana, irrota verkkojohto välittömästi pistorasiasista. ÄLÄ KOSKE JOHTOON, ENNEN KUIN OLET IRROTTANUT SEN VIRTAVERKOSTA, koska vioittunut johto voi aiheuttaa kosketuksen jännitteellisiin osiin.
- Käytä vain säänkestävää jatkojohtoa yhdessä standardin IEC 60320-2-3 mukaisen liittimen kanssa.
- Vain mallien H05W-F, H05RN-F tai IEC (60227 IEC 53, 60245 IEC 57) mukaisten jatkojohtojen käyttäminen on sallittua.
- Jos käytät jatkojohtoa puutarhalaitteen kanssa, tulee johtimien poikkipinnan olla jokin seuraavista:
 - 1,0mm²: suurin pituus 40m
 - 1,5mm²: suurin pituus 60m
 - 2,5mm²: suurin pituus 100m
- Huomio: Jos käytät jatkojohtoa, on siinä – kuten turvaohjeissa on selostettu – oltava suojajohdin, joka pistotulpan kautta on yhteydessä verkon maadoitukseen.
- Pistokkeiden ja liitosten on oltava roiske-suojattu
- Huomioi vinot pinnat ja varmista, että laite on aina tukevasti pystyssä.
- Aja konetta vain kävelyvauhtia.
- Tarkasta keräyssäiliö kulumien ja vanhentumisen varalta.
- Varoitus! Älä koske vaarallisiin liikkuviin osiin ennen kuin verkkovirran pistoke on vedetty irti ja vaaralliset liikkuvat osat ovat pysähtyneet kokonaan.
- Varoitus! ÄLÄ KOSKAAN käytä konetta huonoissa sääolosuhteissa, erityisesti ukon-ilmalla!
- Varoitus! Älä koskaan käytä konetta viallisten suojalaitteiden tai suojusten kanssa tai ilman suojalaitteita.
- Pidä jatkojohto erossa vaarallisista liikkuvista

osista välttääksesi johdon vioittumisen, mistä voi seurata kosketus jännitteellisiin osiin.

- Älä käytä konetta avoaloin tai avonaisten sandaalien kanssa. Vältä löysien vaatteiden käyttämistä, äläkä käytä solmiota tai sellaisia vaatteita, joissa on riippuvia nyörejä.
- Käytä konetta suositellussa asennossa ja vain tukevalla, tasaisella pinnalla.
- Suorita aina ennen käyttöä silmä määräinen tarkastus varmistaaksesi, että silppuri, silppurin pultit ja muut kiinnitysvälineet ovat kunnolla kiinnitettynä, että kotelossa ei ole vaurioita ja että suojalaitteet ja suojukset ovat paikoillaan ja toimintakuntoisia. Vaihda kuluneet tai vioittuneet osat ryhminä tasapainon säilyttämiseksi. Korjaa tai vaihda vioittuneet tai lukukelvottomiksi muuttuneet tekstit.
- Varmista ennen koneen käynnistämistä, että syöttö on tyhjä.
- Pidä kasvosuojaa ja muut jäsenesi loitolla täyttöaukosta.
- Varmista, että kätesi, muut jäsenesi tai vaatteesi eivät mene syöttöön, poistokanavaan tai liikkuvien osien lähelle.
- Kun materiaalia syötetään, älä koskaan seisoo koneen perustaa korkeammalla tasolla.
- Älä oleskele poistoalueelle, kun kone on käynnissä.
- Kun materiaalia syötetään koneeseen, noudata erityistä varovaisuutta välttääksesi metalliosien, kivien, pullojen, holkkien tai muiden vieraiden esineiden joutumisen koneen sisään.
- Varmista, että työstettävä materiaali ei kasaudu poistoalueelle, koska se voi estää materiaalin asianmukaisen poistumisen ja kuljettamisen edelleen täyttöaukkoon.
- Jos koneeseen tulee tukos, kytke kone pois päältä ja vedä verkkovirran pistoke irti ennen kuin alat poistaa tukosta.
- Pidä roskat ja muut kerrostumat poissa energialähteistä estääksesi sen vioittumisen ja mahdollisen tulipalon.
- Älä kallista konetta, kun energialähde on käynnissä.
- Kun kone pysäytetään kunnossapitotöiden, tarkastusten, varastoinnin tai lisävarusteiden vaihtamisen takia, kytke energialähde pois päältä, irrota kone virtaverkosta ja varmista, että kaikki liikkuvat osat ovat pysähtyneet. Anna koneen jäähtyä ennen tarkas-

tusta, säätämistä tms. toimenpiteitä. Huolla konetta huolellisesti ja pidä se puhtaana.

- Anna koneen jäähtyä aina ennen varastointia.
- Tiedosta ennen silppurin kunnossapitotöiden suorittamista, että silppurin osat voivat liikkua, vaikka energialähde olisi kytketty pois päältä suojalaitteen lukitustoiminnolla.
- Vaihda kuluneet tai vioittuneet osat turvallisuussyiden vuoksi. Käytä vain alkuperäisiä varaosia ja lisävarusteita.
- Älä koskaan yritä ohittaa suojalaitteen lukitustoimintaa.
- Kytke kone pois päältä ennen keräyssäkin asettamista tai poistamista.

Vedä pistoke irti pistorasiasta ja varmista, että kaikki liikkuvat osat ovat pysähtyneet kokonaan:

- ennen kuin jätät lehtipuhaltimen valvomatta,
- ennen kuin poistat mahdollisen tukoksen,
- ennen kuin tarkastat tai puhdistat laitteen sekä ennen kaikkia laitteelle suoritettavia töitä.
- vieraaseen materiaaliin/esineeseen koskemisen jälkeen. Suorita seuraavat vaiheet ennen kuin käynnistät koneen uudelleen ja ennen kuin alat käyttää sitä:
 - tarkasta mahdolliset vauriot;
 - vaihda tai korjaa vioittuneet osat;
 - tarkasta, onko osia löystynyt/irronnut ja kiristä ne.
- Jos lehtipuhaltimessa on vierasesine tai muu roska, pysäytä laite välittömästi ja käytä laitetta vasta, kun se on tarkastettu ja olet varma, että lehtipuhallinta on turvallista käyttää.
- Jos lehtipuhallin pitää epätavallista ääntä tai värähtelee epätavallisesti, PYSÄYTÄ laite välittömästi, irrota pistoke pistorasiasta. Varmista, että kaikki liikkuvat osat ovat pysähtyneet kokonaan ja paikanna syy. Vaihda tai korjaa vioittuneet osat. Tarkasta, onko koneessa löystyneitä/irronneita osia ja kiristä ne kunnolla ennen kuin käynnistät koneen uudelleen ja alat käyttää sitä. Liialliset värähtelyt saattavat vaurioittaa lehtipuhallinta ja käyttäjä voi loukkaantua.

Käyttötarkoitus

Lehti-imuria käytetään ainoastaan kahdella seuraavalla toiminnolla:

1. Imutoiminnolla voidaan imuroida kuivia puunlehtiä.
 2. Puhallintoiminnolla voidaan kerätä kuivat lehdet kasaan tai puhaltaa ne pois vaikeasti tavoitettavista kohdista (esim. ajoneuvojen alta).
- Imurointitilassa laite toimii myös silppurina, mikä pienentää lehtimäärän n. suhteessa 10:1 niin, että keräyssäkkiin mahtuu enemmän lehtiä ja imuroitu materiaali on valmista kompostoitavaksi. Kaikenlainen, tästä käyttöohjeesta poikkeava käyttö voi vaurioittaa laitteen ja vaarantaa käyttäjän.

Huomioi turvaohjeet ehdottomasti takuuoikeuksien säilyttämiseksi ja laiteturvallisuuden varmentamiseksi.

Jäljelle jäävät vaarat

Kone asianmukaisesta käytöstä huolimatta, jäljelle jää aina joitakin vaaroja, joita ei voida täysin poistaa.

1. Käytä hengityssuojainta, jos pölyäminen on runsasta.
2. Noudata erityistä varovaisuutta käyttäessäsi kuulosuojaimia, koska silloin on vaikeampi kuulla vaaraa ilmaisevia ääniä (huudot, äänimerkitms.).
3. Laitteen pitempiaikainen käyttö voi aiheuttaa tärinästä johtuvia käsien verenkiertohäiriöitä (valkosormisuus).

Pakkauksen purkaminen

Sarjatuotannossa käytettävän teknologian ansiosta on epätodennäköistä, että sähkötyökalusi olisi viallinen tai että siitä puuttuisi joitakin osia. Jos kuitenkin huomaat laitteessa vian tai että sen toimitus ei ole täydellinen, älä käytä laitetta, ennen kuin saat siihen puuttuvat osat tai kunnes vika on korjattu. Tämän ohjeen laiminlyönti voi aiheuttaa vakavan tapaturman.

Lehtipuhaltimen esivalmistelu ennen käyttöä

 **Varoitus!** Lehtipuhallinta saa käyttää ja sen saa käynnistää vasta, kun se on asennettu kokonaan.

Asennus

Imu-/puhallinputki (Kuvat 2)

- Imu-/puhallusputkien osat on liitettävä toisiinsa ennen laitteen käyttöä.
- Työnä molemmat osat lujasti toisiinsa, kunnes kuulet sisäänrakennetun nokan napsahdavan paikoilleen (4 + 5).
- Kierrä kaikki 2 ruuvia A ja B reikiinsä.
- Työnä imu-/puhallusputki moottoripesään.
- Kierrä kaikki 2 ruuvia C ja D reikiinsä. Varmista, että imu-/puhallusputki on moottoripesässä lujasti kiinni.

Keruusäkin asentaminen (Kuvat 3+4)

Varmista ennen keruusäkin asentamista, että imu-/puhallusvipu liikkuu kevyesti eikä ole edeltävän käytön jäänteiden tukkima.

Keruusäkin kiinnittäminen: Ripusta keräyssäkki imu-/puhallusputkessa olevaan koukkuun (kuva 3). Työnä keräysspussin työntöliitin (E) kotolon ulostuloaukkoon. Paina keräysspussin liitososa suoraan ulostuloaukkoon niin, että kuulet selvän napsahduksen (kuva 4).

Keruusäkin irrottaminen: Irrottaessasi keräysspussia vapautaa kiinnitysosat päinvastaisessa järjestyksessä. Työntöliittimen irrottamiseksi ulostuloaukosta paina ensin muoviliittimen molemmilla puolilla olevia painikkeita (E) ja irrota sitten liitososa.

 **Huomio:** Kytke imutoiminto pois valintavivusta ja irrota ensin pistoke pistorasiasta.

Lisäkahva

Käännä etukahva (10) ylös (kuva 4).

Olkahinnan asennus (Kuvat 5)

Lehtipuhaltimessa on olkahihna (12), joka on kiinnitetty lehtipuhaltimen yläosaan. Olkahinnan tarkoituksena on vähentää rasituksen aiheuttamaa väsymistä ja tehdä lehtipuhaltimen käytöstä miellyttävämpää. Kanna lehtipuhallinta itsellesi sopivalla tavalla.

Ennen käynnistystä (Kuvat 6)

Liitä virtajohto ohjeiden mukaiseen jatkojohtoon; liitä jatkojohto verkkovirran pistorasiaan. Ripusta jatkojohto koukkuun siihen kohdistuvan vedon keventämiseksi (Kuvat 6).

Liitä laite virransyöttöön, joka on suojattu vikavirtasuojauksella (RCD) korkeintaan 30 mA laukaisuvirralla.

Käyttö

 **Huomio:** Lehtipuhaltimen voi käynnistää ainoastaan keruusäkin ollessa asennettuna!

Lehtipuhaltimen käynnistäminen (Kuvat 9, 10 ja 11)

Varmista ennen lehtipuhaltimen käynnistämistä, että imu-/puhallusputki on asennettu oikein.

Varoitus! Varmistu ennen imu- tai puhallustoiminnon valintaa, että valintavipu liikkuu kevyesti eikä ole edeltävän käytön jäänteiden tukkima. Valitse laitteen sivulla sijaitsevalle valintavivulle (3) joko imu- tai puhallustoiminto ja käynnistä laite painamalla kytkintä (2). Lisää tehoa saat kääntämällä nopeusvalitsimen (8) asennosta „1“ asentoon „Max“.

Lehtipuhaltimen pysäyttäminen (Kuvat 12)

Laite pysähtyy, kun vapautat kytkimen (2).

Lehtipuhaltimen käyttö

Älä ime märkiä lehtiä. Anna märkien lehtien ja muiden roskien ensin kuivua, ennen kuin käytät lehtipuhallinta. Voit käyttää lehtipuhallinta lian puhaltamiseen pois sisäpihoilta, ajoteiltä, sisäänkäynneistä, nurmikoilta, puskista tai aidoista. Lisäksi voit imeä laitteella lehtiä, paperia, pieniä oksia ja puulastuja. Jos käytät lehtipuhallinta imutilassa, roskat imetään imuputken kautta keruusäkkiin.

Roskien kulkiessa imupuhaltimen kautta ne silputaan osittain. Silputtua orgaanista jätettä voi käyttää ihanteellisesti kasvikatteena.

Varoitus! Kovat esineet, kuten kivet, peltitölkkit, lasi jne. vaurioittavat imupuhaltimen.



Tärkeää

Älä käytä lehtipuhallinta veden tai erittäin määrän liian imemiseen.

Älä koskaan käytä imupuhallinta ilman asennettua keruusakkiä.

Puhallintila (Kuvat 7)

Tutki työskentelyalue ennen laitteen käynnistystä. Poista kaikki esineet tai roskat, jotka puhallin saattaa puhaltaa pois tai pusertaa ja jotka saattavat jäädä laitteeseen kiinni. Valitse puhallustoiminto laitteen sivulla olevasta valintavivusta ja kytkte laite päälle. Tue lehtipuhallin pyöriensä päälle ja liukuta sitä eteenpäin. Suuntaa suutin poistettavaa likaa kohti.

Vaihtoehtoisesti voit pidellä suutinta suoraan maan päällä ja heiluttaa laitetta sivulta toiselle samalla kuin liikut eteenpäin ja suuntaat suuttimen poistettavaa likaa kohti. Puhalla roskat yhteen kasaksi ja ime ne lopuksi imutoiminnolla talteen.

Imutila (Kuvat 8)

Tutki työskentelyalue ennen laitteen käynnistystä. Poista kaikki esineet tai roskat, jotka puhallin saattaa imeä tai pusertaa ja jotka saattavat jäädä laitteeseen kiinni.

Valitse imutoiminto laitteen sivulla olevasta valintavivusta ja kytkte laite päälle. Tue lehtipuhallin pyöriensä päälle ja liukuta sitä eteenpäin. Suuntaa suutin imettävää likaa kohti. Vaihtoehtoisesti voit pidellä lehtipuhallinta suoraan maan päällä ja heiluttaa laitetta sivulta toiselle samalla kuin liikut eteenpäin ja suuntaat suuttimen poistettavaa likaa kohti. Älä paina suutinta liikaan. Tämä tukkii imuputken ja heikentää laitteen tehoa.

Orgaanisissa aineissa kuten lehdistä on paljon vettä. Näin ollen ne saattavat jäädä kiinni imuputkeen. Anna orgaanisten aineiden kuivua muutama päivä, jotta ne eivät tartuisi kiinni putkeen.

Puhdistus ja varastointi

Varmista, että kaikki mutterit, pultit ja ruuvit on kiinnitetty tiukasti ja kaikki suojalaitteet on asennettu oikein.

Kaikki vaurioituneet ja kuluneet osat on vaihdettava, jotta lehtipuhaltimen käyttö on turvallista.

Älä koskaan jätä materiaalia lehtipuhaltimeen tai keruusakkiin. Tämä saattaa olla vaarallista lehtipuhallinta käynnistettäessä.

Puhdistusta lehtipuhallin käytön jälkeen huolellisesti.

Varmista, että lehtipuhallin on kytketty pois päältä ja pistoke on irrotettu pistorasiasta. Poista ja tyhjennä keruusakki. Varmista, että imu-/puhallusvalitsin liikkuu kevyesti eikä se ole roskien tukkima. Harjaa irtolika puhaltimesta ja imu-/puhallinputken sisäpuolelta.

Älä käytä lehtipuhaltimen muoviosille mitään puhdistusaineita.

Säilytä laite kuivassa tilassa lasten ulottumattomissa.

Virtajohdon vaihto

Jos virtajohto täytyy vaihtaa, on toimenpide jätettävä valmistajan, valmistajan valtuuttaman henkilön tai valtuutetun huoltoyrityksen suorittavaksi laitteen sähköturvallisuuden säilyttämiseksi.

Vianhaku



Huomio! Pistoke on vedettävä pistorasiasta aina ennen vianhakua.

- **Laite ei käynnisty:** Tarkasta, onko katkaisin asennossa „I” ja ettei vikavirtasuojakytkin tai virtapiirisi sulake ole lauennut. Jos laite ei käynnisty vielääkään, anna valtuutetun asiakaspalvelun tarkastaa laite.
- **Laite ei ime:** Tarkasta, onko keräyssäkki täynnä. Jos keräyssäkki on täynnä, tyhjennä se; tarkasta, onko imu-/puhallintoiminnon kääntöläpän vipu oikeassa asennossa. Muussa tapauksessa tarkastuta laite valtuutetulla asiakaspalvelulla.
- **Laite ei puhalla:** Tarkasta, onko kääntöläpän vipu oikeassa asennossa. Muussa tapauksessa tarkastuta laite valtuutetulla asiakaspalvelulla.
- **Silppuripyörä on lukkiutunut:** Tarkasta, onko laitteella imuroitu jotain liian suurta, esim. puunkappale, pahvipala tai tms., joka on voinut juuttua siipiratakseen ja silppuamiskammion väliin kiinni. Jos silppuripyörä pysyy liikkumattomana, anna valtuutetun asiakaspalvelun tarkastaa laite.
- Jos laite alkaa täristä, älä missään tapauksessa käytä sitä enää. Anna valtuutetun asiakaspalvelun tarkastaa laite.

Jätehuolto ja ympäristönsuojelu

Kun nurmikkotrimmerisi jonain päivänä tulee käyttökelvottomaksi tai et tarvitse laitetta enää, älä missään tapauksessa vie sitä roskapönttöön, vaan jätehuolla se ympäristöystävällisellä tavalla. Vie itse laitejätteiden hyödyntämis-paikkaan. Muovi- ja metalliosat erotellaan siellä ja toimitetaan hyödynnettäviksi. Tietoja jätehuollosta saat kunnan- tai kaupungin-hallitukselta.

Korjaukset

Sähkökäyttöisten työvälineiden korjaus on annettava pätevän sähköasentajan tehtäväksi. Korjauksella takuu-aikaa ei uudisteta tai pidennetä. Takuuasioissa, ongelmatilanteissa tai tarvittessanne varaosia ottakaa yhteyttä laitteen myyjään.

Takuuehdot

Myönämme tälle sähkötyökalulle seuraavan, laitteen myyjän takuusiouxuksista riippumattoman takuun seuraavasti:

Takuuaika on 24 kuukautta ja se alkaa ostokuittiin merkitystä laitteen ostopäivästä lukien. Kaupallisessa- tai lainakäytössä takuu supistuu 12 kuukauteen. Takuu ei kata kuluvien osien vikoja ja vaurioita, jotka ovat aiheutuneet väärin lisävarusteiden käytöstä, korjauksista muilla kuin alkuperäisvaraosilla, väkivaltaisesta käsittelystä, iskuista tai murtoista sekä tahallisesta moottorin ylikuormituksesta. Takuu koskee vain viallisia osia, ei kokonaisait-

teita. Takuukorjaukset saa suorittaa vain valtuutetut korjaajat tai tehtaan asiakaspalvelu. Takuu ei ole voimassa, jos laitetta ovat korjanneet asiantunteottomat henkilöt. Postitus-, kuljetus- ja lisäkustannuksia ei hyvitetä.

Varaosat

Keräyssäkki # 74200203

Sähkökäyttöinen lehti-imuri/lehtipuhallin HLSI 300

Tekniset tiedot

Nimellisjännitealue	V~	230-240
Nimellistaajuus	Hz	50
Nimellisoteho	W	3000
Verkkosulake (hidas)	A	16
Kierrokset	r/min.	8.000 - 14.000
Puhallusnopeus	km/h	100 - 270
Maks. ilmanpuhallusteho	m ³ /min.	13,2
Säkin tilavuus	l	45
Paino ilman johtoa	kg	3,3

Suojaluokka II/VDE 0700

Laitteen äänen painetaso ja äänen tehotaso A mitattuna DIN 45635 Part 1, Appendix D:

äänen tehotaso 100,3 dB(A) [K 3,57 dB(A)]

Työpaikkakohteinen emissioarvo L_{pA} 86,3 dB(A) [K 3,0 dB(A)]

Vibrationen: 2,765 m/s² [K 1,5 m/s²]



Käytä kuulosuojaimia!

Melutasoa koskevat tiedot on mitattu saksalaisen tuoteturvallisuuslain (ProdSG) sekä EY:n konedirektiivin edellyttämällä tavalla: Äänipaineen taso työpaikalla voi ylittää 80 dB (A). Käyttäjän on näissä tapauksissa suojauduttava melulta (eli käytettävä kuulosuojaimia).

Vakuutus EU yhdenmukaisuudesta



Me, **ikra GmbH, Schlesierstraße 36, 64839 Münster**, ilmoitamme yksin vastaavamme, että seuraava tuote **Sähkökäyttöinen lehti-imuri/lehtipuhallin HLSI 300**, johon tämä ilmoitus liittyy, vastaa EY direktiivissä **2006/42/EY** (konedirektiivi), **2004/108/EY** (EMV määräykset), **2011/65/EG** (RoHS määräykset) ja **2000/14/EY** (melua koskeva direktiivi), niiden muutokset mukaan lukien. EU:n määräyksissä mainittujen turvallisuus- ja terveydensuojelu- vaatimusten oikeaa toteuttamista varten on käytetty seuraavia normeja ja/tai teknisiä erittelyjä:

EN 60335-1/A11:2014; EN 50636-2-100:2014; EN 62233:2008; EN 62321:2009
EN 55014-1/A1:2009+A2:2011; EN 55014-2/A2:2008; EN 61000-3-2/A2:2009; EN 61000-3-3:2013

mitattu äänen tehotaso 100,3 dB (A)

taattu äänen tehotaso 104,0 dB (A)

Yhdenmukaisuuden arviointimenetelmä liitteen V mukaan / ohjesääntö 2000/14/EG

Valmistusvuosi on painettu arvokilpeen, ja se voidaan myös selvittää juoksevan sarjanumeron perusteella.

Münster, 06.03.2015

Gerhard Knorr, Tekninen johto Ikra GmbH

Teknisten asiakirjojen säilytys : Gerhard Knorr, Kärcherstraße 57, DE-64839 Münster

**CTC UNIT****CTC – UNIT d.o.o., Cesta Dolomitskega odreda 10,
1000 Ljubljana, telefon: 08 205 2540, info@ctc-unit.com****Garancijski list št.**

Izdelek

Tip

tovarniška št. _____

garancijska doba 24 (štiriindvajset) mesecev

datum izročitve blaga _____

podpis prodajalca _____

Žig

Garancijska izjava

Izdajatelj garancijskega lista prevzame obveznost, da bo izdelek v garancijskem roku brezhibno deloval **in jamči za lastnosti ali brezhibno delovanje v garancijskem roku, ki začne teči z izročitvijo blaga potrošniku.** V garancijskem roku bomo odstranili vse pomanjkljivosti in okvare na izdelku, ki bi nastale ob normalni uporabi izdelka, pod pogojem, da v izdelek niso posegale osebe, ki nimajo pooblastila izdajatelja garancijskega lista in da so bili uporabljeni originalni deli. Če izdelek ne bo popravljen v 45. dneh, ga bomo zamenjali. Garancija velja, če je datum izročitve na garancijskem listu potrjen z žigom in podpisom prodajalca in s predložitvijo originalnega računa o nakupu. V garancijskem roku poravnamo stroške v zvezi z odstranitvijo pomanjkljivosti ali okvar ter stroške morebitnega prevoza pokvarjenega izdelka, če bo izdelek poslan v trgovino v kateri je bil kupljen. Stroške prevoza bomo obračunali po veljavni poštni tarifi. **Reklamacijo izdelka bomo upoštevali samo, če je izdelek v popravilo dostavljen skupaj s celotnim pripadajočim priborom in kompletno originalno embalažo. V primeru, da je aparat poslan na servis v brezhibnem stanju, zaračunavamo stroške diagnostike aparata in prevozne stroške.** Garancijski rok bo podaljšan za toliko dni, kolikor je trajalo popravilo izdelka. Servisiranje izdelka in rezervni deli so zagotovljeni za dobo 3 (treh) let po preteku garancijske dobe; Uradni list RS, št. 73 z dne 29.7.2003. **Ozemeljsko območje veljavnosti garancije:** Republika Slovenija

Opozorilo: Garancija ne izključuje pravic potrošnika, ki izhajajo iz odgovornosti, prodajalca za napake na blagu. Dajalec garancije jamči za lastnosti ali brezhibno delovanje v garancijskem roku, ki začne teči z izročitvijo blaga potrošniku

POOBlašČENI SERVIS:

ikra GmbH
Schlesierstraße 36
D-64839 Münster / Altheim

JAMSTVO

Za ovaj uređaj dajemo, bez obzira na obveze trgovca iz kupovnog ugovora, krajnjem potrošaču slijedeće jamstvo:

Vrijeme trajanja jamstva iznosi 24 mjeseca, a počinje prodajom uređaja što se dokazuje originalnim računom. Kod komercijalne uporabe i iznajmljivanja rok jamstva skraćuje se na 12 mjeseci. Iz jamstva su isključeni potrošni dijelovi i štete koje nastanu uporabom neispravnih dodatnih dijelova, popravaka sa neoriginalnim dijelovima, primjene sile, udara i loma kao i nasilnog preopterećenja motora.

Jamstvo na zamjenu odnosi se samo na neispravne dijelove, a ne na kompletne uređaje. Popravak u jamstvenom roku smije provesti samo ovlaštenu servis ili servisna služba proizvođača. U slučaju zahvata od strane neovlaštenih servisa, jamstvo više ne vrijedi.

Troškove poštarine, pošiljke i vezane troškove snosi kupac.

Proizvod	Tvornički broj
Datum prodaje	

SERVIS:

VAR - ERCO d.o.o.
Stipana Vilova 14A
HR – 10090 ZAGREB
Tel. +385 91 571 3164
Fax +385 1 3430 820

JÓTÁLLÁSI JEGY 2014

1. Vállalkozás neve és címe:

2. Termék megnevezése:

3. Termék típusa:

4. Termék gyártási száma (ha van):

5. Gyártó neve és címe (ha nem azonos a Vállalkozóval):

6. Vásárlás (termék átadás) időpontja:Eladó(PH):

7. Üzembe helyezés időpontja:Üzembe helyező vállalkozó(PH):

7/a. JAVÍTÁS (csere) ESETÉN TÖLTENDŐ KI!

A jótállási igény bejelentésének időpontja:

Javításra átvétel időpontja:

Hiba oka:

Javítás módja:

A termék fogyasztó részére való visszaadásának időpontja:

A jótállás – kijavítás időtartamával meghosszabbított – új határideje:

Csereigény érvényesítése esetén:kicserélve.....(csere időpontja)

7/b. JAVÍTÁS (csere) ESETÉN TÖLTENDŐ KI!

A jótállási igény bejelentésének időpontja:

Javításra átvétel időpontja:

Hiba oka:

Javítás módja:

A termék fogyasztó részére való visszaadásának időpontja:

A jótállás – kijavítás időtartamával meghosszabbított – új határideje:

Csereigény érvényesítése esetén:kicserélve.....(csere időpontja)

SZERVIZEK

M1000	Tooltechnic Kft.	1225 Budapest, Nagytétényi út 282.	06-1-330-4465
M1112	Eszkimo Szerviz Kft.	7630 Pécs, Mohácsi út 13.	06-72-525-490
M1205	Belka Kft.	6500 Baja, Jelky tér 1	06-79-322-333
M1219	FRIGO-MATIC	6000 Kecskemét, Széchenyi Sétány 5.	06-76-475-399
M1238	HARGITAI ELEKTRO SZERVIZ Bt.	6300 Kalocsa, Petőfi S. u. 55/2.	06-78-563-100
M1318	Juhász Elektronikai Kft.	5600 Békéscsaba, Kölcsey út 17.	06-66-324-419
M1416	Gazdik Jav-Ker Kft.	3529 Miskolc, Testvérvárosok útja 16	06-46-365-000
M1504	Szuper ELSZO	6722 Szeged, Tábor u. 3.	06-62-426-928
M1513	SPECIÁL MŰSZAKi Szaküzlet és Szerviz	6600 Szentes, Szűrszabó N.I. u. 3.	06-63-314-123
M1607	Komolai Zoltán	2400 Dunaújváros, Rákóczi tér 3. Fsz. 3.	06-25-412-727
M1619	Baracskaí Sándor	7000 Sárdobogárd, Asztalos u. 2/b.	06-25-460-243
M1620	KIRÁLY Elektro	2841 Oroszlány, Fürst S. út 24. Pf.: 75	06-34-365-127
M1708	EM-Elektromechanika Kft.	9023 Győr, Török István u. 32/a.	06-96-424-166
M1805	Papp Imre	PolgárHősök u. 97.	06-52-392-626
M1812	Nagy-Szerviz Bt.	4029 Debrecen, Kígyó u. 19.	06-52-426-699
M2002	Praktikus Szerviz Kft.	2800 Tatabánya, Kodály Z. tér 6.	06-34-310-442
M2104	JAVKAR Kft.	3100 Salgótarján, Úttörők útja 31/a.	06-32-312-910
M2207	Melker Kft.	2200 Monor, Kossuth u. 76.	06-29-410-742
M2322	ROTECH Kft.	7400 Kaposvár, Bajcsy-Zs. u. 16-18.	06-82-412-030
M2425	Fehér Tamás László	4481 Nyíregyháza, Fejedelem út 21.	06-42-475-579
M2501	Szolker-Szerviz 1993 Kft.	5000 Szolnok, Mátyás Kir. u.4.	06-56-423-702
M2603	EKRON Kft.	7100 Szekszárd, Rákóczi út 31.	06-74-510-704
M2932	Borzai József	8360 Keszthely, Bercsényi u. 41.	06-83-312-291
M2936	Gyémánt Mihály	8900 Zalaegerszeg, Hock János út 3/b.	06-92-348-446

TÁJÉKOZTATÓ A JÓTÁLLÁSI JOGOKRÓL

8. A jótállás határideje a termék fogyasztó részére való átadásától vagy az üzembe helyezéstől (amennyiben azt a forgalmazó vagy annak megbízottja végezte el) számított 1 év.
9. FIGYELEM! E jótállási jegy szerinti KÖTELEZŐ JÓTÁLLÁS HATÁLYA ALÁ csak a 97/2014(III.25). Kormányrendelettel módosított **151/2003 (IX.22.)** Kormányrendelet Mellékletében felsorolt termékek tartoznak.
10. Aki a szerződés teljesítéséért jótállást vállal vagy jótállásra kötelezett, köteles helytállni a hibás teljesítésért. Mentesül a jótállási kötelezettség alól, ha bizonyítja, hogy a hiba oka a teljesítés után keletkezett

11. A jótállás a jogosultnak jogszabályból eredő jogait nem érinti.

12. Nem tartozik jótállás alá a hiba, ha annak oka a terméknek a fogyasztó részére való átadását követően keletkezett, így például, ha a hibát
 - szakszerűtlen üzembe helyezés (kivéve, ha az üzembe helyezést a forgalmazó, vagy annak megbízottja végezte el, illetve ha a szakszerűtlen üzembe helyezés a használati-kezelési útmutató hibájára vezethető vissza), vagy a karbantartás elmulasztása okozta
 - rendeltetésellenes használat, a használati-kezelési útmutatóban foglaltak, előírt karbantartások nem megfelelő elvégzése,
 - helytelen tárolás, helytelen kezelés, rongálás,
 - elemi kár, természeti csapás okozta.
13. A jótállási igény a jótállási jeggyel érvényesíthető, kivéve, ha elmaradt a jótállási jegy rendelkezésére bocsátása. Ebben az esetben is bizonyítottan tekinthető a szerződés megkötése (jótállásra való jogosultság) ha a fogyasztó bemutatja a fizetési bizonylatot (számlát, vagy nyugtát).

14. Jótállás keretébe tartozó hiba esetén a fogyasztót megillető jogok:

- 14/1. A jótállásból eredő jogokat a fogyasztási cikk tulajdonosa érvényesítheti, feltéve, hogy fogyasztónak minősül.
- 14/2. A kötelező jótállás érvényességéhez, valamint a jótállásból eredő jogok érvényesítéséhez a vállalkozás a rendeletben foglaltakon túl további követelményt nem támaszthat a fogyasztóval szemben, kivéve, ha a fogyasztási cikk megfelelő üzembe helyezése más módon nem biztosítható és a követelmény teljesítése nem jelent aránytalan terhet a fogyasztó számára. Ilyen esetekben az előírt üzembe helyezés várható díjairól a fogyasztó az eladás helyén és/vagy az interneten tájékozódhat (irányár-tájékoztató). Avállalkozás közreműködésével történő üzembe helyezés kalkulálható díjtétele az eladási hely vevőszolgálatánál tekinthető meg.

A fogyasztó garanciális jogainak érvényesítése során – választása szerint –

- 14/3. kijavítást vagy kicserélést igényelhet, kivéve, ha a választott jótállási igény teljesítése lehetetlen, vagy ha az a kötelezettnek a másik jótállási igény teljesítésével összehasonlítva aránytalan többletköltséget eredményezne (figyelembe véve a termék (szolgáltatás) hibátlan állapotban képviselt értékét, a szerződésszegés súlyát, a fogyasztó érdeksérelmeit
- 14/4. az ellenszolgáltatás arányos leszállítását igényelheti, a hibát a kötelezett költségére maga is kijavíthatja, vagy mással kijavíttathatja, vagy a szerződéstől elállhat, ha a kötelezett a kijavítást vagy a kicserélést nem vállalta, vagy nem tudott eleget tenni a kötelezettségének megfelelő határidőn belül a dolog rendeltetésére figyelemmel a jogosult érdekeit kímélve. Jelentéktelen hiba miatt a jogosult nem állhat el a szerződéstől.
- 14/5. ha a termék nem felel meg a forgalomba hozatalkor hatályos minőségi követelményeknek, vagy nem rendelkezik a gyártó által leírt tulajdonságokkal, akkor a fogyasztó a gyártótól közvetlenül is követelheti (Ptk. 6:168.§), hogy a terméket javítsa ki, vagy ha ez a fogyasztó érdeksérelme nélkül nem valósítható meg, cserélje ki.

- 16.A jótállási igény a kötelező 1 év jótállási határidőben a jótállásra kötelezettnél (vállalkozás) érvényesíthető.** Ha a jogosult (fogyasztó) felhívására a jótállási igényt a kötelezett nem teljesíti megfelelő határidőben, a kitűzött határidőt követő 3 hónapon belül bíróság előtt akkor is érvényesíthető a jótállás, ha a jótállási idő már lejárt. Nem számít bele a jótállási időbe a kijavítási időnek az a része, amely alatt a fogyasztó a terméket nem tudja rendeltetésszerűen használni. A jótállási idő a terméknek vagy jelentősebb részének kicserélése (kijavítása) esetén a kicserélt (kijavított) termékre (termékrészre), valamint a kijavítás következményeként jelentkező hiba tekintetében újból kezdődik.
17. Ha a fogyasztó a termék meghibásodása miatt a vásárlástól számított három munkanapon belül érvényesít csereigényét, a forgalmazó nem hivatkozhat aránytalan többletköltségre, hanem köteles a terméket kicserélni, feltéve, hogy a meghibásodás a rendeltetésszerű használatot akadályozza.
18. Ha a forgalmazó a termék kijavítását megfelelő határidőre nem vállalja, vagy nem végzi el, a fogyasztó a hibát a forgalmazó költségére maga kijavíthatja vagy mással kijavíttathatja.
19. A kijavítás során a termékbe csak új alkatrész kerülhet beépítésre.
20. A jótállási kötelezettség teljesítésével és a szerződés szerű állapot megteremtésével kapcsolatos költségek – ideértve különösen az anyag-, munka- és továbbítási költségeket – a jótállásra kötelezettet (vállalkozást) terhelik.
21. A rögzített bekötésű, illetve a 10 kg-nál súlyosabb, vagy tömegközlekedési eszközön kézi csomagként nem szállítható termék – a járművek kivételével – az üzemeltetés helyén kell megjavítani. Ha a javítás az üzemeltetés helyén nem végezhető el, a le- és felszerelésről, valamint az el- és visszaszállításról a forgalmazó gondoskodik.
22. Amennyiben a kötelező jótállással, kellék- és termékszavatossággal kapcsolatos szolgáltatások során a fogyasztók jogai sérülnek, úgy a fogyasztó kezdeményezheti a megyei (fővárosi) kereskedelmi kamarák mellett tevékenykedő **békéltető testület eljárását** is. A testületek pontos elérhetőségéről a vállalkozás is köteles tájékoztatni a fogyasztót.
23. A fogyasztó a igényét a vállalkozónál (forgalmazónál) jelentheti be, de ezzel az igényével az alábbi javítószolgálathoz közvetlenül is fordulhat. (javítószolgálat /szerviz/ megadása nem kötelező.) Figyelem! A nevesített javítószolgálatok kizárólag javítást végeznek, vagy az eladónál beváltható csereutalványt (vagy cserére jogosító forgalmazói tájékoztatót) állítanak ki.

Név: **Tooltechnic Kft.**

Cím: **Nagytétényi út 282, H-1225 Budapest**

Telefonszám: **330-4465, 330-4467; Fax: 283-6550**

E-mail cím: **ikra@tooltechnic.net; Web: <http://tooltechnic.net>**

- 24.FIGYELEM!** A forgalmazó a minőségi kifogás bejelentésekor a fogyasztói szerződés keretében érvényesített szavatossági és jótállási igények intézéséről szóló 19/2014 (IV.29 NGM) rendelet szerint köteles – meghatározott tartalommal – jegyzőkönyvet felvenni és annak másolatát a fogyasztó részére átadni. A forgalmazó, illetve a szerviz a termék javításra való átvételekor a GKM rendelet 6. §-a szerinti elismervény átadására köteles.
25. Telefonon is fogadott bejelentett panaszok jegyzőkönyvezésére vonatkozóan az 1997 évi CLV törvény (Fogyasztóvédelmi Törvény) rendelkezéseit kell követni. Egyéb kérdésekben a 2013 évi V. törvény (Ptk.) előírásai az irányadók.

SERVICE

- DE** **IKRA-mogatec - Service**
c/o Mogatec Moderne Gartentechnik GmbH
Im Grund 14, 09430 Drebach - OT Griefsbach
Tel.: +49 (0)3725 449-335 Fax: +49 - (0)3725-449 324
- AT** **ikra - Reparatur Service**
c/o Mogatec Moderne Gartentechnik GmbH
Im Grund 14, 09430 Drebach - OT Griefsbach, Deutschland
Tel.: +43 (0)7207-34115 Fax: +49 (0)3725-449 324
- BG** **MTD Bulgaria EOOD,**
2 Lui Ayer Str., 6th floor, Sofia 1404
Tel.: +359 2 958 81 39 Fax: +359 2 958 12 51
- CH** **Sidler Landmaschinen AG**
Weissenbrunnenstrasse 45, 8903 Birmensdorf
Tel.: 044 737 1906 Fax: 044 737 0115 e-mail: info@sidlerlandmaschinen.ch
- CZ** **Drupol**
T.G. Masaryka 81/833, 277 13 Kostelec nad Labem
Tel.: +420 326 981 228 Fax: +420 326 990 012
- DK** **Bahn-Larsen Skov- Have- og Parkmaskiner**
Vinkelvej 28, 7840 Højelev
Tel.: +45 40 45 08 86 Fax: +45 4828 70 70
- EE** **INTRAC ESTI AS**
Tartu mnt. 167, 75312 Rae vald, Harjumaa
telefon: üldine 603 5700; kauplus 603 5710, 603 5708 faks: 603 5739 e-mail: info@intrac.ee
- ES** **Yaros Dau**
C/ Puigpaltre nº 48, Polígono Industrial UP4, 17820 Banyoles (Girona)
Tel.: +34 - 972 57 52 64 Fax: +34 - 972 57 36 00
- FI** **Railmit Oy**
Petäjäksentie 19, 26100 Rauma
Tel.: +358 50 558 9868 Fax: +358 10 293 0263 e-mail: posti@railmit.fi
- FR** **ikra Service France, ZI de la Vigne**
20 Rue Hermes, Bâtiment 5, 31190 Auterive
Tel.: +33 5 61 50 78 94 Fax: +33 5 34 28 07 78
- GB** **J&M Distribution Systems Ltd**
Unit E, Clayton Works Business Centre, Midland Road, Leeds, LS10 2RJ
Tel.: +44 113 385 1100 Fax: +44 13 385 1115
- HR** **VAR - ERCO d.o.o.**
Stipana Vilova 14A, 10090 ZAGREB
Tel.: +385 91 571 3164 Fax: +385 1 3430 820
- HU** **Tooltechnic Kft.**
Nagytétényi út 282., 1225 Budapest
Tel.: +36 1 330-4465 Fax: + 36 1 283-6550
- IT** **Ikra Service Italia, by BRUMAR**
Loc. Valgera 110/B, 14100 ASTI (AT)
Tel.: +39 - 0141 477309 Fax: +39 - 0141 440385
- LV** **BRIGCO Ltd**
Ganību dambis 24a, 1005 Rīga
Tel.: +371 7382274 Fax: +371 7381909
- RU** **САД и КОпесо**
117587, г. Москва, Варшавское ш., д. 125, стр.1
Tel.: +7 495 7812167 Fax: +7 495 3191878
- SE** **ikra Service Sweden**
Stallbergavägen 1B, 57361 Sommen
Tel.: 0046 763 268982 e-Mail: ikrawinbladh@gmail.com
- SI** **BIBIRO d.o.o.**
Trzaska cesta 233, 1000 Ljubljana
Tel.: +386 1 256 48 68 Fax: +386 1 256 48 67
- TR** **ZİMAŞ Ziraat Makinaları Sanayi ve Ticaret A.Ş.**
1202/1 Sokak No:101/G Yenişehir, 35110 İZMİR
Tel : +90 232 4580586-4591581 Fax : + 90 232 4572697