

- (D)** Montageanleitung
- (GB)** Assembly instructions
- (NL)** Handleiding voor de montage
- (PL)** Instrukcja montażu
- (HU)** Szerelési útmutató
- (RO)** Instrucțiuni de montaj
- (FR)** Notice de montage
- (IT)** Istruzioni di montaggio
- (CZ)** Montážní návod
- (SK)** Návod na montáž
- (TR)** Montaj talimatı
- (RU)** Инструкция по монтажу

**Service • Assistenza • Dienstverlening • Serwis  
Servis • Szerviz • Сервисная служба**

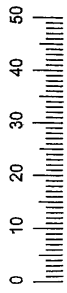

Name • Nom • Nome • Naam Nazwa • Jméno • Nazov • Nev Denimire • Isim • Название	MZ
Nr • No • N° • Номер • C • Sz Typ • Type • Tip • Tipus • Tipo Tín	4.9100



- 1. ASL 1732x370x15mm 1
- 2. ASR 1732x370x15mm 1
- 3. BLB 800x390x15mm 2
- 4. ZB 768x354x15mm 2
- 5. EB 768x354x15mm 2
- 6. SKV 795x157x15mm 2
- 7. SKB 745x318x3mm 2
- 8. SZL 322x97x12mm 2
- 9. SZH 734x97x12mm 2
- 10. SZR 322x97x12mm 2
- 11. TR 1406x396x15mm 2
- 12. RW 1744x780x3mm 1

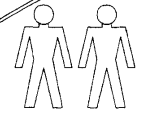
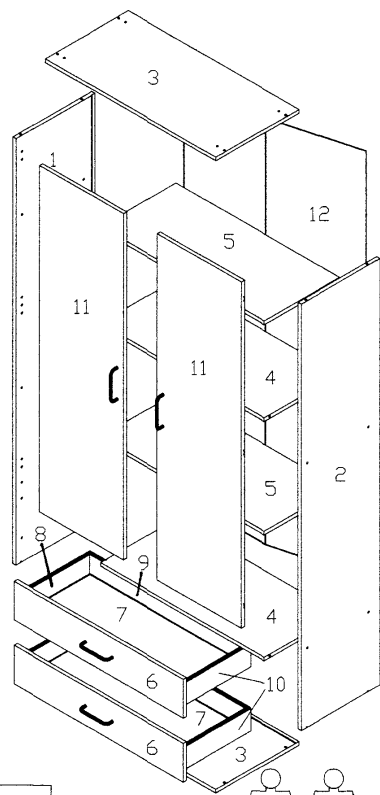
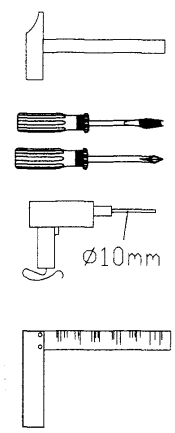

A5	0mm	6x	q10	M4x9	4x
B1		6x	r		8x
c	6,3x11	8x	r4	8x40	2x
f8	246 Auszug	4x	s3	4x21	4x
k9	Blattschraube	2x	s6	4x27	8x
l		16x	t1	3,5x15	6x y4
l1		8x	v		z
n	8x30mm	x		Ø=40mm	z6 Sk-Verstärkung

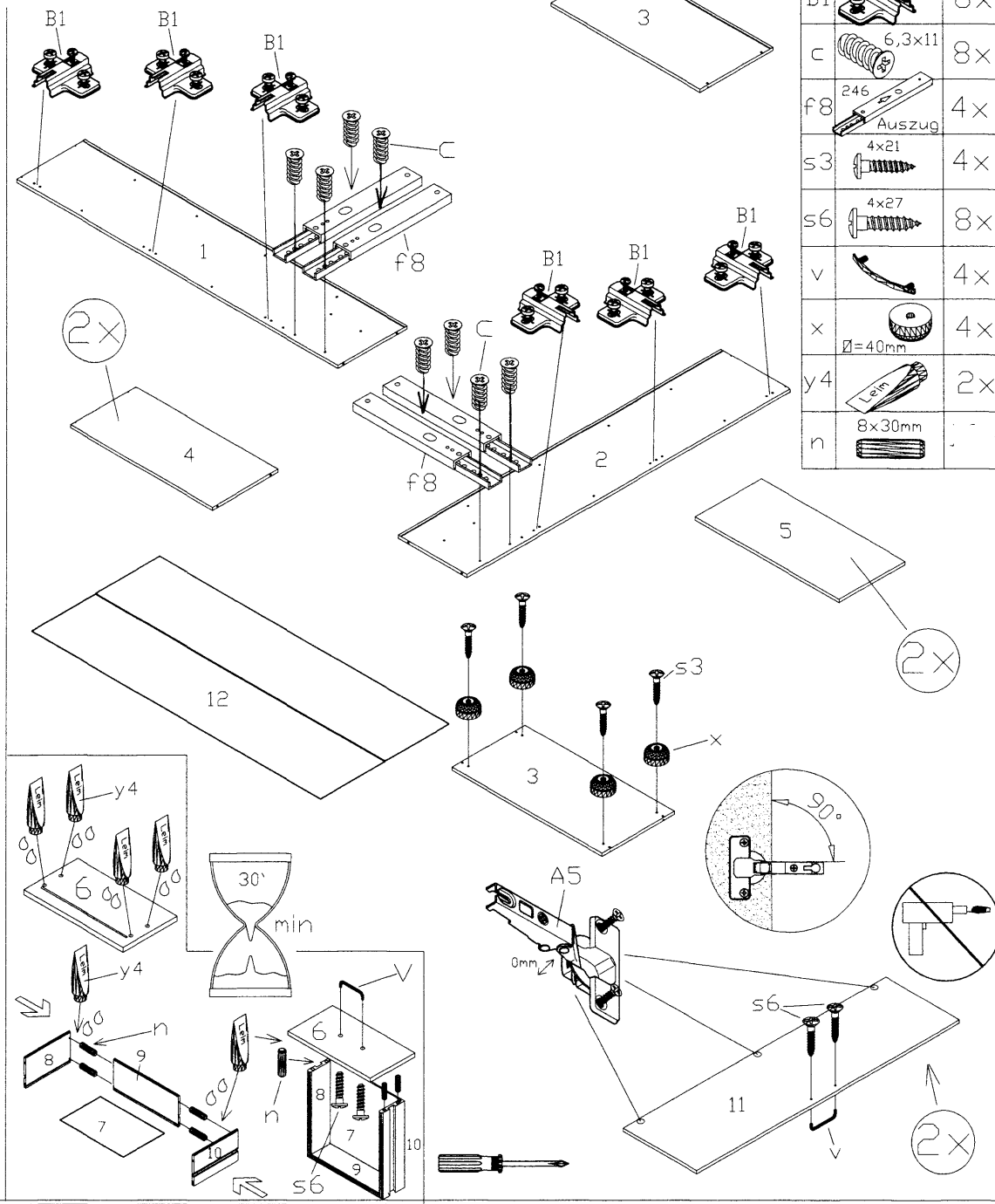

A5	0mm	6x
B1		6x
c	6,3x11	8x
f8	246 Auszug	4x
s3	4x21	4x
s6	4x27	8x
v		4x
x	Ø=40mm	4x
y4	Leim	2x
n	8x30mm	

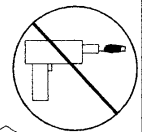
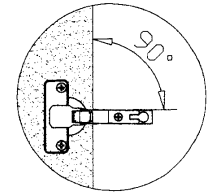
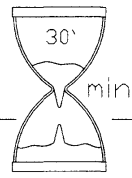

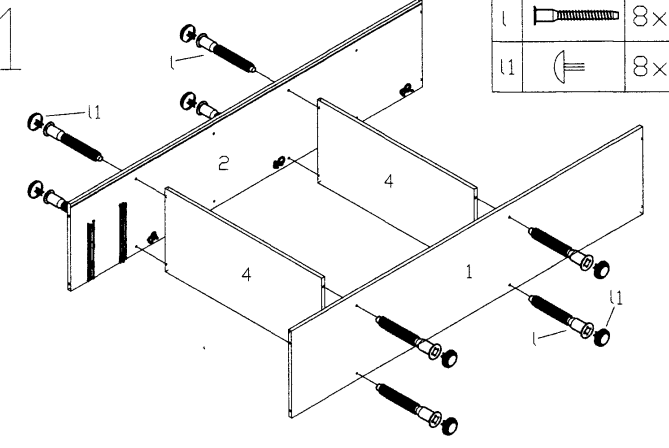

l		8x
l1		8x

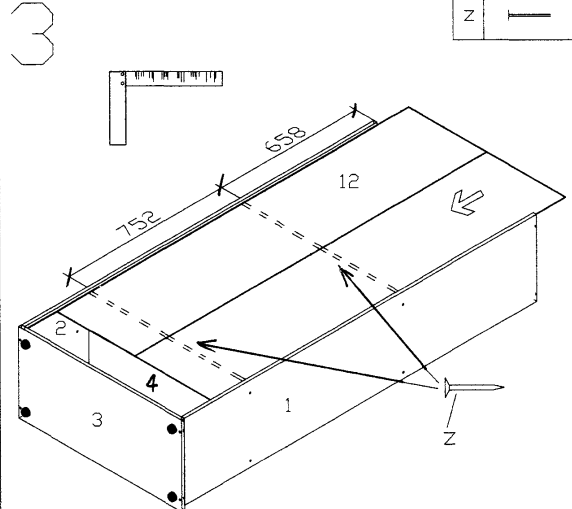

z		20x
---	--	-----

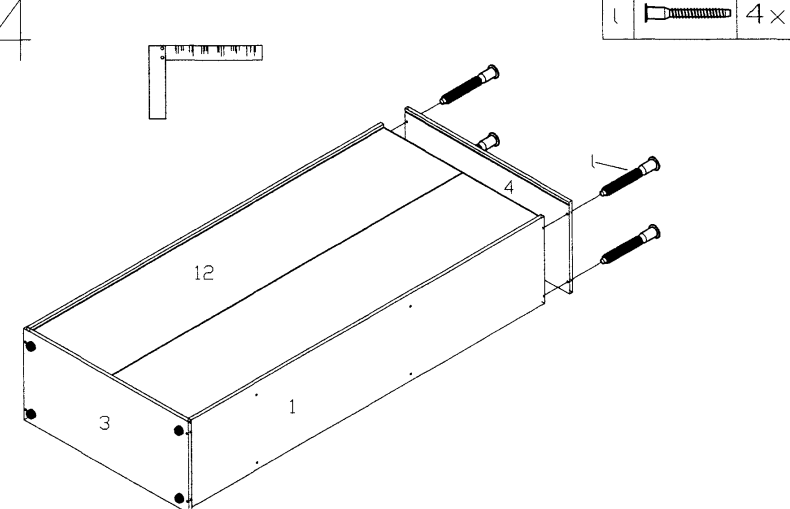

l		4x
---	--	----

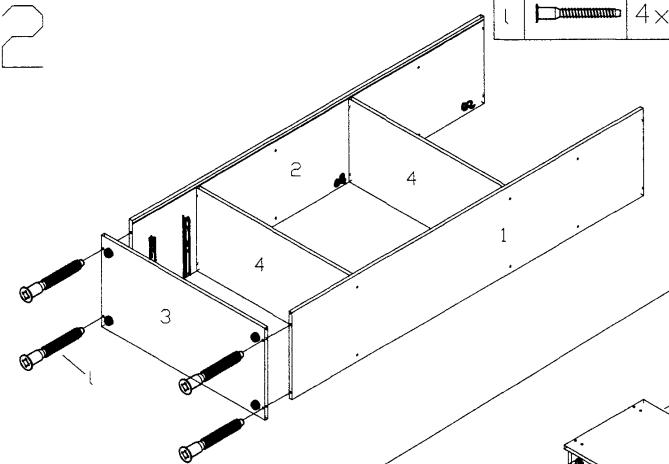

l		4x
---	--	----

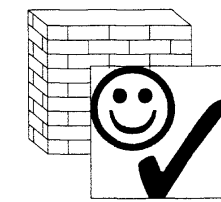
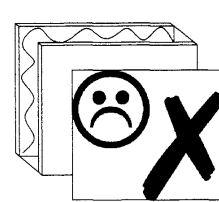

r4		2x	q10		4x
t1		6x	r		8x
z6		2x	k9		2x

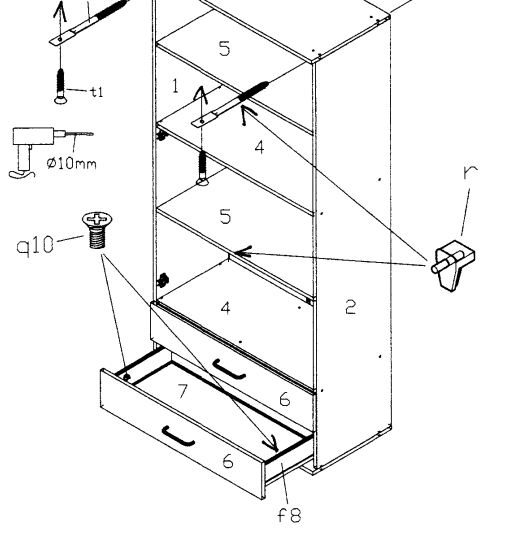
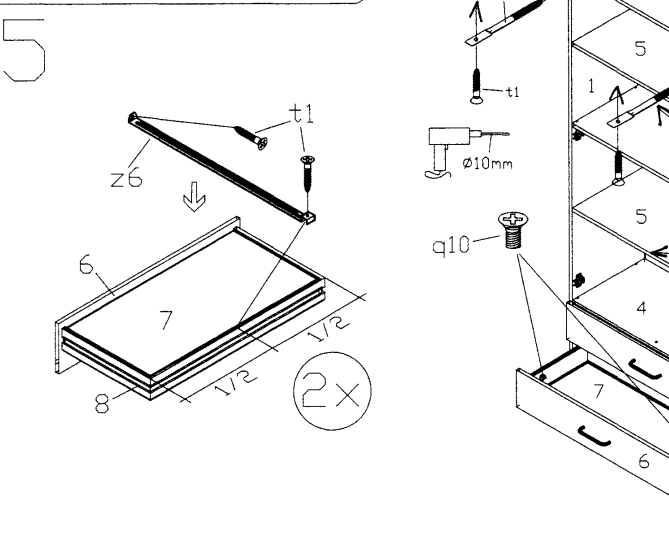
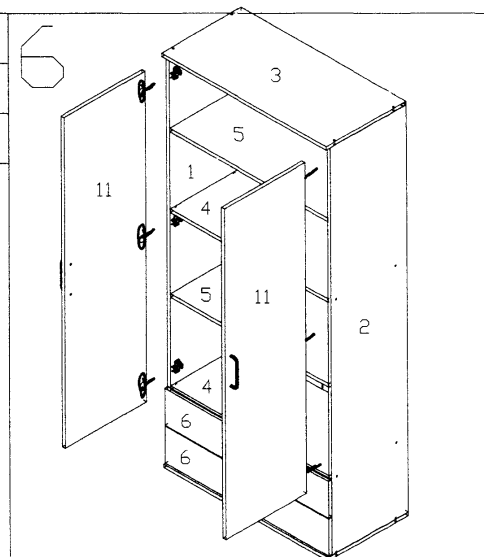

**Sicherheitshinweise • Safety instructions • Consignes de sécurité • Norme di sicurezza • Veiligheidsinstructies • Wskazówki bezpieczeństwa • Bezpečnostní pokyny • Bezpečnostné pokyny • Biztonságtechnikai tudnivalók • Instrucțiuni referitoare la siguranță • Güvenlik uyarıları • Правила техники безопасности**

1	D	Das befestigte Wandbefestigungsmaterial (Dübel und Schrauben) eignet sich nur für festes Mauerwerk (z.B. Beton- oder Ziegelwände). Für andere Wandaufbauten sind eventuell Spezialdübel und andere Schrauben notwendig. Ziehen Sie gegebenenfalls eine Fachkraft zurate.
	GB	The enclosed wall mounting materials (dowels and screws) are only suitable for solid masonry (e.g. concrete or brick walls). Special dowels and other screws may be necessary for other wall constructions. If necessary, please consult a qualified professional.
	FR	Le matériel de fixation murale fourni (chevilles et vis) convient uniquement à des murs solides (p.ex. murs en béton ou en briques). Pour les autres constructions de murs, il faut éventuellement des chevilles spéciales et d'autres vis. Faites-vous conseiller par un spécialiste.
	IT	I materiali di fissaggio allegati (tasselli e viti) sono adatti solo ai muri compatti (ad es. di calcestruzzo o mattoni). Per altri tipi di pareti è probabile che occorrano tasselli speciali e altre tipologie di viti. Richiedere eventualmente il consiglio di un esperto.
	NL	Het bigelieverde bevestigingsmateriaal (pluggen en schroeven) is geschikt voor vaste muren (bijv. betonnen of bakstenen muren). Voor andere muurconstructies zijn eventueel speciale pluggen en andere schroeven noodzakelijk. Consulteer eventueel een vakman.
	PL	Załączony zestaw montażowy do zamocowania artykułu do ściany (kolki, wkrety, haki itp.) przeznaczony jest wyłącznie do montażu artykułu na ścianach wykonanych z cegły lub betonu. Przy montażu artykułu na ścianie wykonanej z innych materiałów należy zastosować odpowiednie do niej zamocowania. W razie wątpliwości prosimy zasięgnąć porady fachowca.
	CZ	Přiložený materiál pro montáž na stěnu (hmoždinky a šrouby) je vhodný jen pro pevné zdivo (např. betonové nebo cihlové stěny). Pro jiné skladby stěn budou případně nutné speciální hmoždinky a jiné šrouby. Poradte se případně s odborníkem.
	SK	Priložený materiál pre upevnenie na stenu (hmoždinky a skrutky) je vhodný len pre pevné murivo (napr. betonové alebo cihlové steny). Pre iné steny sú potrebné príp. špeciálne hmoždinky a iné skrutky. V prípade potreby sa poraďte s odborníkom.
	HU	A mellékelt fal rögzítéskészlet (típi és csavarok) csak tomott falazatban (pl. betonfalban, teglafalban) használható. Más fal típusokhoz speciális típiere és csavarra lesz szükség. Szükség esetén kérje ki egy szakember véleményét.
	RO	Materiaul furnizat pentru montajul de perete (diburi și șuruburi) este adecvat numai pentru zidurile solide (de exemplu pereți din beton sau din cărămidă). Pentru alte structuri de perete, este posibil să fie necesare diburi speciale, precum și altele șuruburi. Dacă este necesar, consultați un specialist.
	TR	Teşimat kapsamındaki duvar tipi sabitleme materyali (dübel ve vidalar) sadece beton ve tuğla duvarları gibi sağlam duvar yapıları için uygundur. Başka duvar yapıları için özel dübeller veya başka vidalar gereklidir. Gereksinim arz uzmandan yardım alınır.
	RU	Входящий в комплект поставки материал для крепления на стене (дюбели и болты) предназначен только для прочных каменных стен (например, бетонных или кирпичных). Для других типов стен используйте по мере необходимости специальные дюбели и другие болты. По мере необходимости обратитесь за помощью к специалистам.

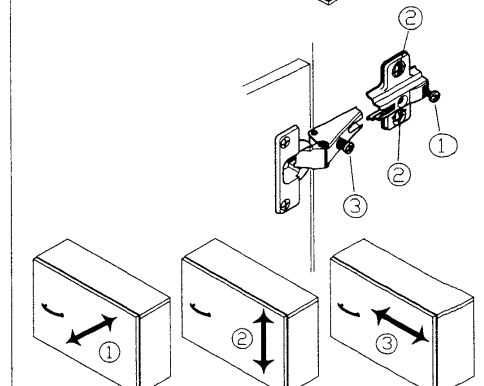

- (D)** Montageanleitung
- (GB)** Assembly instructions
- (NL)** Handleiding voor de montage
- (PL)** Instrukcja montażu
- (HU)** Szerelési útmutató
- (RO)** Instrucțiuni de montaj
- (FR)** Notice de montage
- (IT)** Istruzioni di montaggio
- (CZ)** Montážní návod
- (SK)** Návod na montáž
- (TR)** Montaj talimatı
- (RU)** Инструкция по монтажу

**Service • Assistenza • Dienstverlening • Serwis  
Servis • Szerviz • Сервисная служба**

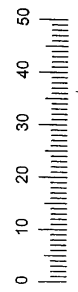

Name • Nom • Nome • Naam Имя • Ime • Názov • Nev Denimie • Ism • Название	MZ	
Nr • No • N° • Номер • C • Sz Typ • Type • Tip • Tipus • Tipo Typ	4.0101	

- |                     |   |
|---------------------|---|
| 1. AS 1732x370x15mm | 2 |
| 2. BL 800x390x15mm  | 2 |
| 3. ZB 768x354x15mm  | 2 |
| 4. EB 768x354x15mm  | 5 |
| 5. TR 1726x396x15mm | 2 |
| 6. RW 871x780x3mm   | 2 |

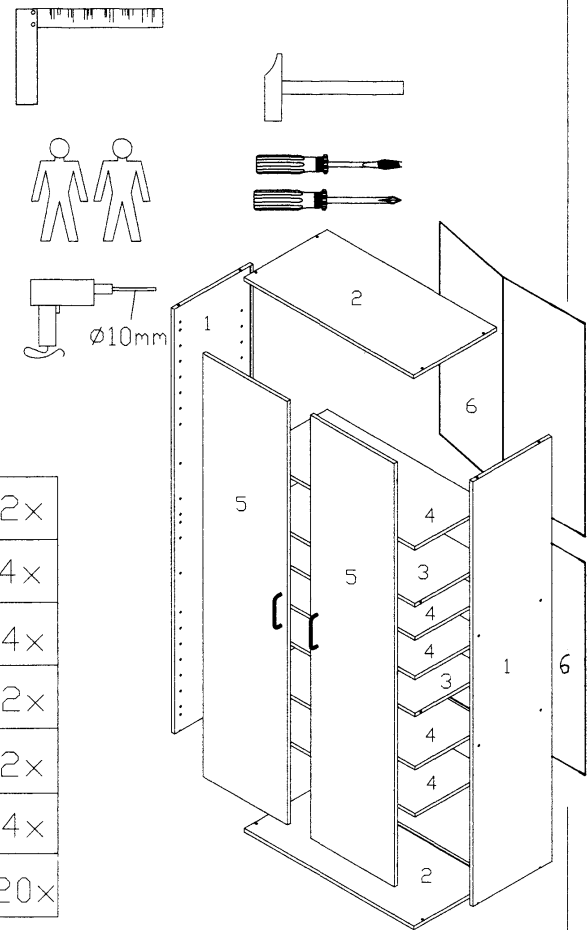

	r4		8x40		2x
A5		6x	s3		4x
B1		6x	s6		4x
k9	Blattschraube	2x	t1		2x
l		16x	v		2x
ll		8x	x		4x
r		20x	z		20x

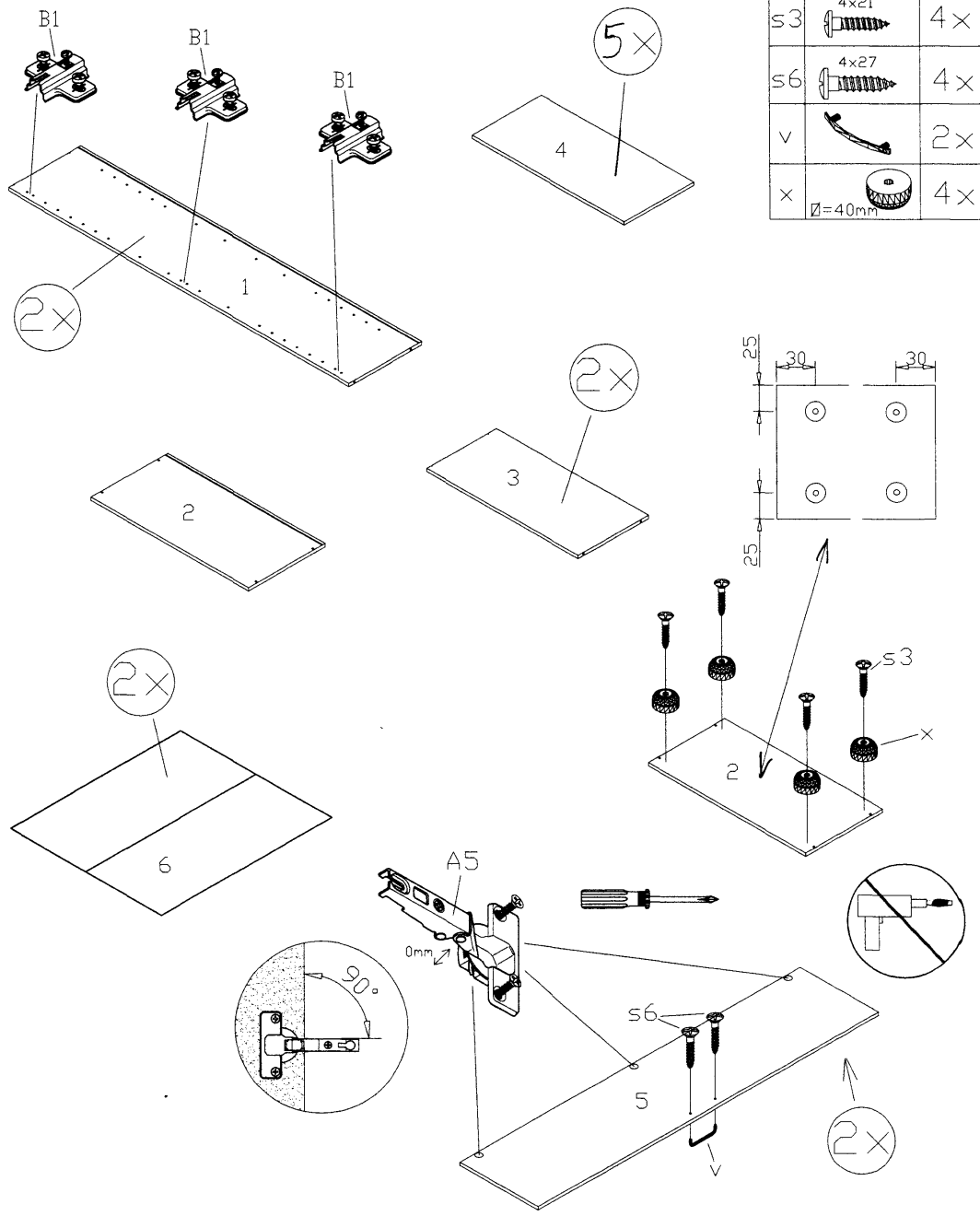

A5	0mm				6x
B1					6x
s3	4x21				4x
s6	4x27				4x
v					2x
x	Ø=40mm				4x

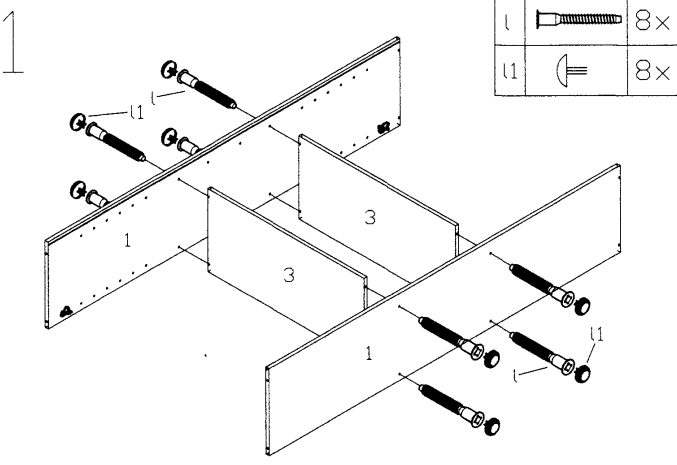

l		8x
l1		8x

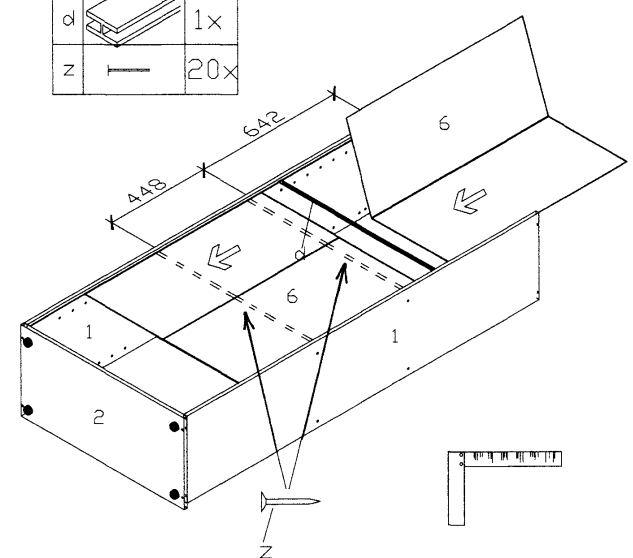

d		1x
z		20x

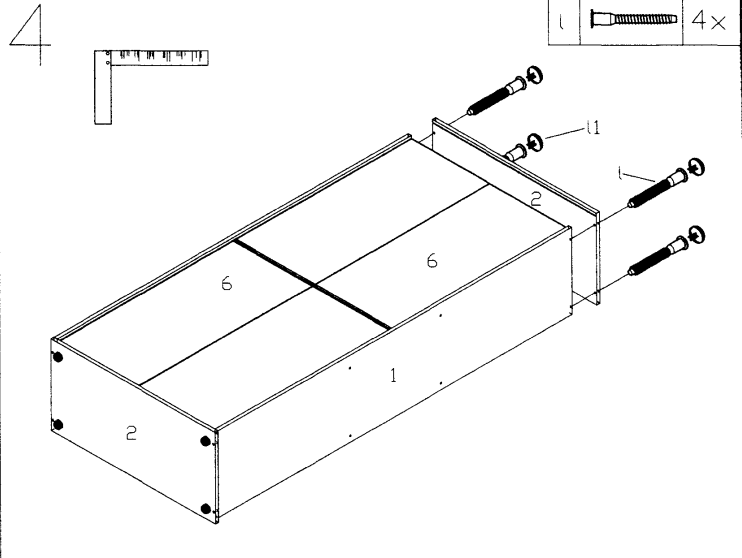

l		4x
---	--	----

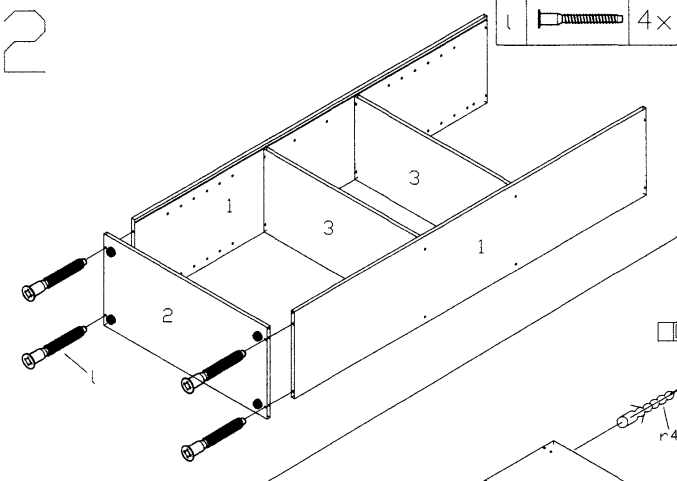

l		4x
---	--	----

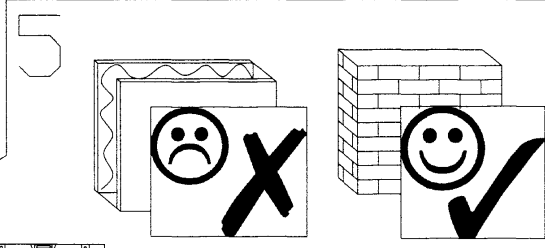

r		20x
k9		2x
r4		2x
t1		3,5x15

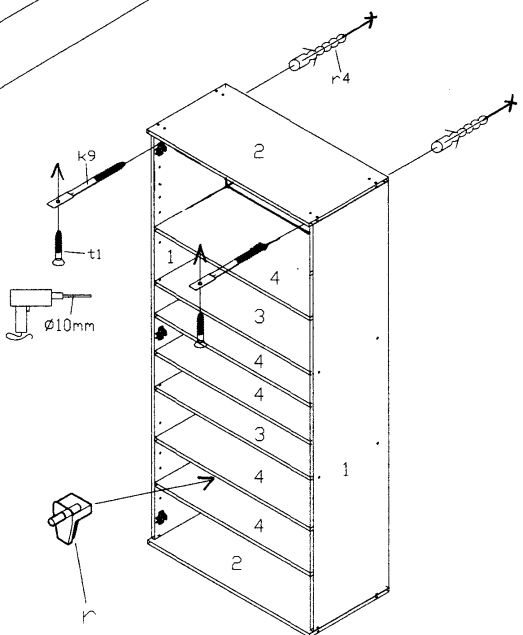
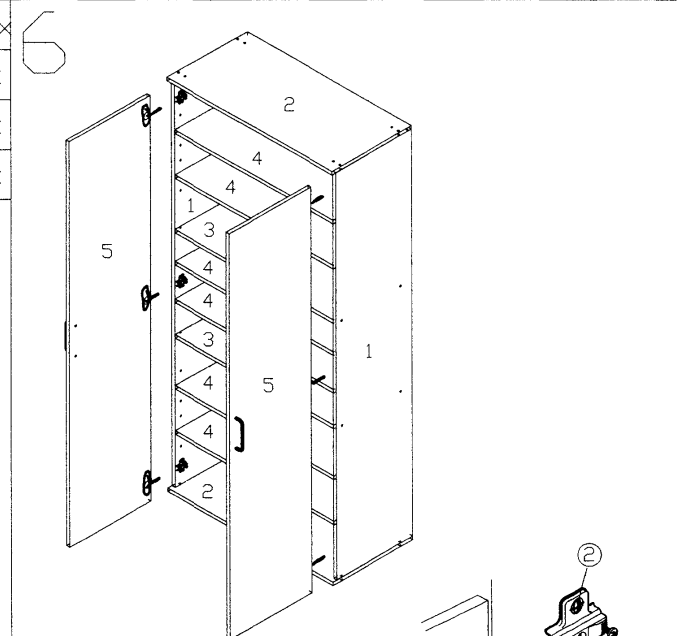

**Sicherheitshinweise • Safety instructions • Consignes de sécurité • Norme di sicurezza • Veiligheidsinstructies • Wskazówki bezpieczeństwa • Bezpečnostní pokyny • Bezpěčnostné pokyny • Biztonságtechnikai tudnivalók • Instrucțiuni referitoare la siguranța • Güvenlik uyarıları • Правила техники безопасности**

1	D	Das befehlte Wandbefestigungsmaterial (Dübel und Schrauben) eignet sich nur für festes Mauerwerk (z. B. Beton- oder Ziegelwände). Für andere Wandbauten sind eventuell Spezialdübel und andere Schrauben notwendig. Ziehen Sie gegebenenfalls eine Fachkraft zurate.
	GB	The enclosed wall mounting materials (dowels and screws) are only suitable for solid masonry (e.g. concrete or brick walls). Special dowels and other screws may be necessary for other wall constructions. If necessary, please consult a qualified professional.
	FR	Le matériel de fixation murale fourni (chevilles et vis) convient uniquement à des murs solides (p. ex. murs en béton ou en briques). Pour les autres constructions de murs, il faut éventuellement des chevilles spéciales et d'autres vis. Faites-vous conseiller par un spécialiste.
	IT	I materiali di fissaggio allegati (tasselli e viti) sono adatti solo ai muri compatti (ad es. di calcestruzzo o mattoni). Per altri tipi di pareti è probabile che occorrono tasselli speciali e altre tipologie di viti. Richiedere eventualmente il consiglio di un esperto.
	NL	Het bijgeleverde bevestigingsmateriaal (pluggen en schroeven) is geschikt voor vaste muren (bijv. betonnen of bakstenen muren). Voor andere muurconstructies zijn eventueel speciale pluggen en andere schroeven noodzakelijk. Consulteer eventueel een vakman.
	PL	Załączony zestaw montażowy do zamocowania artykułu do ściany (kołki, wkręty, nakłoty); przeznaczony jest wyłącznie do montażu artykułu na ścianach wykonanych z cegły lub betonu. Przy montażu artykułu na ścianie wykonanej z innych materiałów należy zastosować odpowiednio do niej zamocowania. W razie wątpliwości prosimy zasięgnąć porady fachowca.
	CZ	Priložený materiál pro montáž na stěnu (hmoždinky a šrouby) je vhodný jen pro pevné zdivo (např. betonové nebo cihlové stěny). Pro jiné skladby stěn budete případně nutné speciální hmoždinky a jiné šrouby. Poradte se případně s odborníkem.
	SK	Priložený materiál pre upevnenie na stenu (hmoždinky a skrutky) je vhodný len pre pevné murivo (napr. betonové alebo tehlové steny). Pre iné steny sú potrebné príp. špeciálne hmoždinky a ine skrutky. V prípade potreby sa poraďte s odborníkom.
	HU	A mellékelt fal rögzítőeszközök (tűk és csavarok) csak tömött falazathoz (pl. betonfalban, téglafalban) használható. Más falpusztokhoz speciális tűk és csavarokra lesz szükség. Szükség esetén kérje egy szakember véleményét.
	RO	Materialul furnizat pentru montajul de perete (diburi și șuruburi) este adecvat numai pentru zidurile solide (de exemplu pereți din beton sau din cărămidă). Pentru alte structuri de pereți, este posibil să fie necesare diburi speciale, precum și alte șuruburi. Dacă este necesar, consultați un specialist.
	TR	Teslimat kapsamındaki duvar yapılırları için özel dübeller ve vidalar sadece beton ve tuğla duvarları için sağlanır. Diğer duvar yapıları için özel dübeller veya başka vidalar gereklidir. Gereksinim durumunda yardımcı olun.
	RU	Входящий в комплект поставки материал для крепления на стене (дюбели и болты) предназначен только для прочных каменных стен (например, бетонных или кирпичных). Для других типов стен используйте по мере необходимости специальные дюбели и другие болты. По мере необходимости обратитесь за помощью к специалистам.

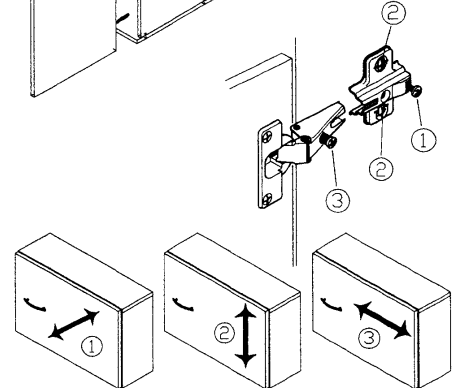

- (D)** Montageanleitung
- (GB)** Assembly instructions
- (NL)** Handleiding voor de montage
- (PL)** Instrukcja montażu
- (HU)** Szerelési útmutató
- (RO)** Instrucțiuni de montaj
- (FR)** Notice de montage
- (IT)** Istruzioni di montaggio
- (CZ)** Montážní návod
- (SK)** Návod na montáž
- (TR)** Montaj talimatı
- (RU)** Инструкция по монтажу

**Service • Assistenza • Dienstverlening • Serwis  
Servis • Szerviz • Сервисная служба**

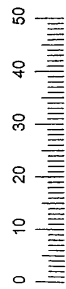

Name • Nom • Nome • Nisim Nazwa • Jméno • Názov • Nev Denimire • İsim • Название	MZ	
Nr • No • № • Номер • C • Sz		
Typ • Type • Tip • Tipus • Tipo Tun	4.0102	

- 1. ASL 1732x370x15mm 1
- 2. ASR 1732x370x15mm 1
- 3. MS 1073x354x15mm 1
- 4. BLB 800x390x15mm 2
- 5. ZB 768x354x15mm 2
- 6. EB 377x354x15mm 2
- 7. SKV 795x157x15mm 2
- 8. SKB 745x318x3mm 2
- 9. SZL 322x97x12mm 2
- 10. SZH 734x97x12mm 2
- 11. SZR 322x97x12mm 2
- 12. TR 1406x396x15mm 2
- 13. RW 871x780x3mm 2

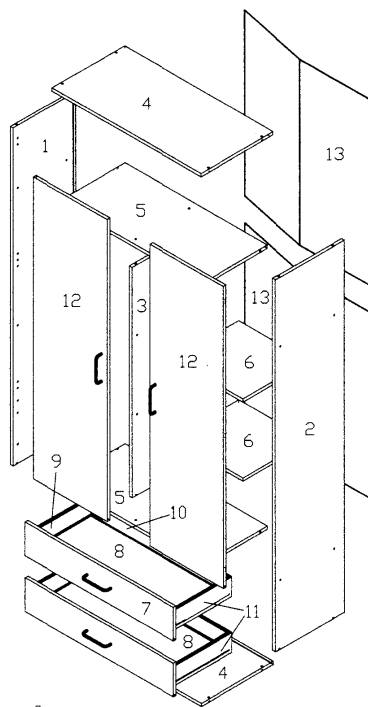
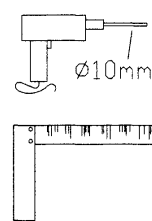

A5		6x	q10		4x	n		16x
B1		6x	r		8x	v		4x
c		8x	r4		2x	v9		1x
f8		4x	s3		4x	x		4x
k9		2x	s6		8x	y4		2x
l		20x	t1		6x	z		20x
l1		10x	t2		2x	z6		2x

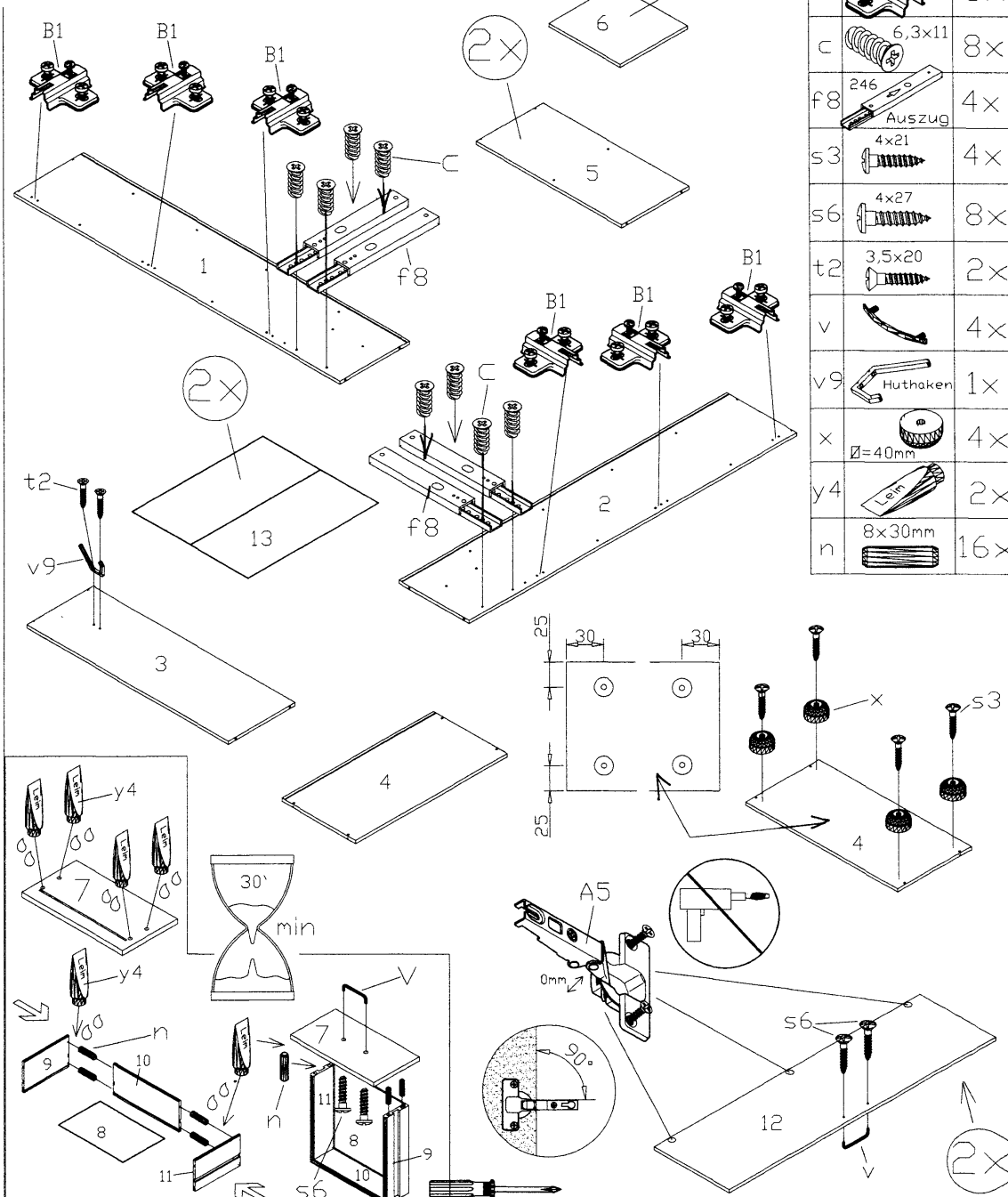
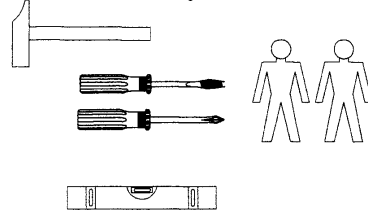

A5		0mm	6x
B1			6x
c		6,3x11	8x
f8		246 Auszug	4x
s3		4x21	4x
s6		4x27	8x
t2		3,5x20	2x
v			4x
v9		Huthaken	1x
x		Ø=40mm	4x
y4		Leim	2x
n		8x30mm	16x

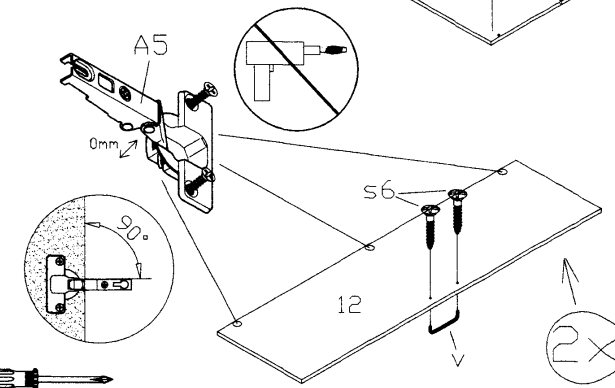
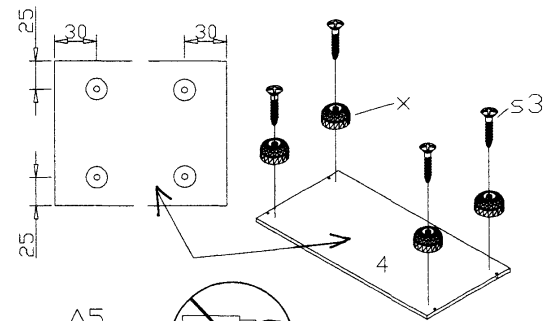

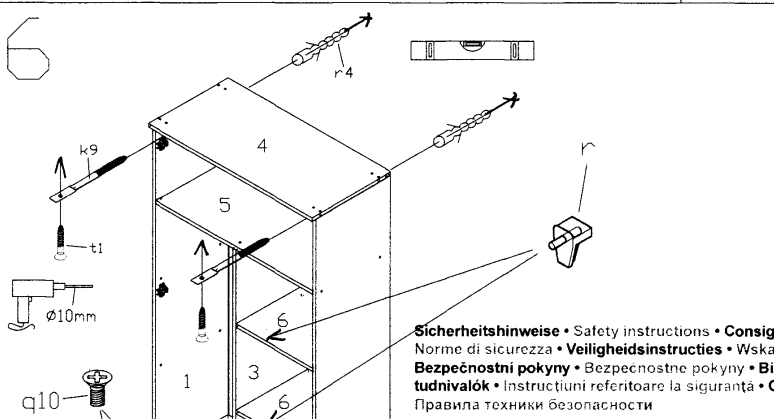
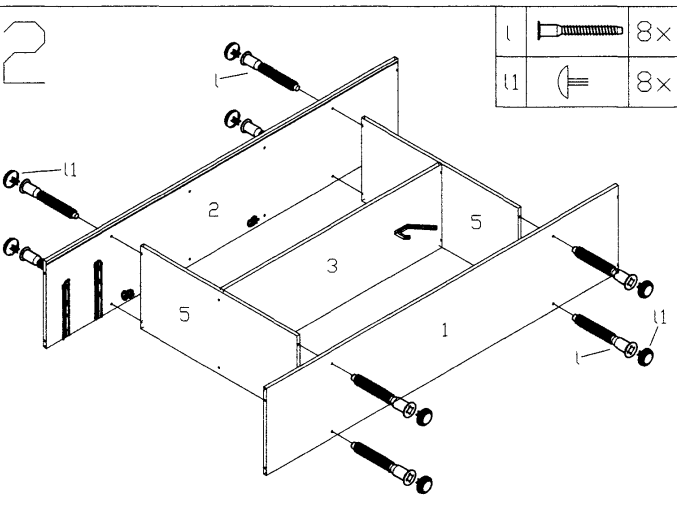
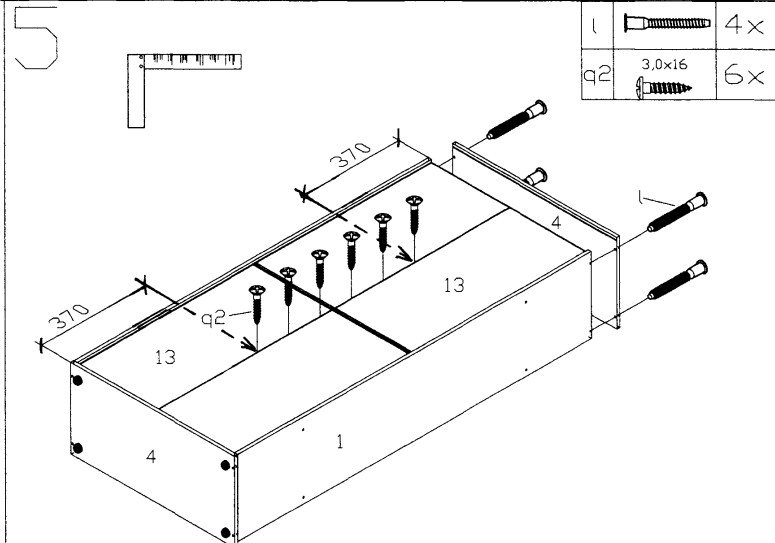
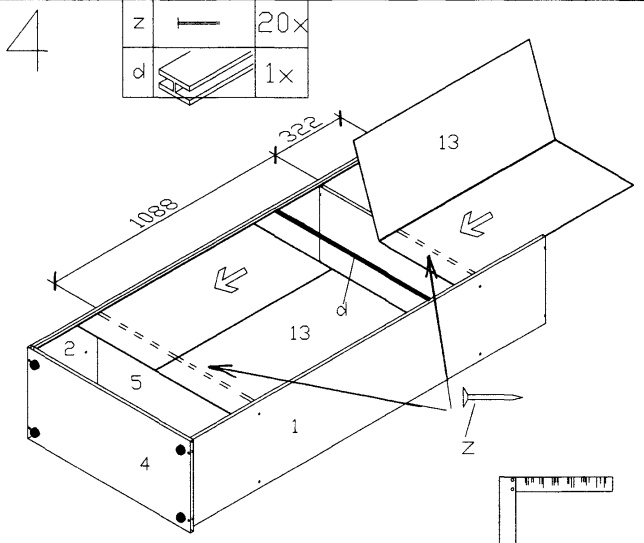
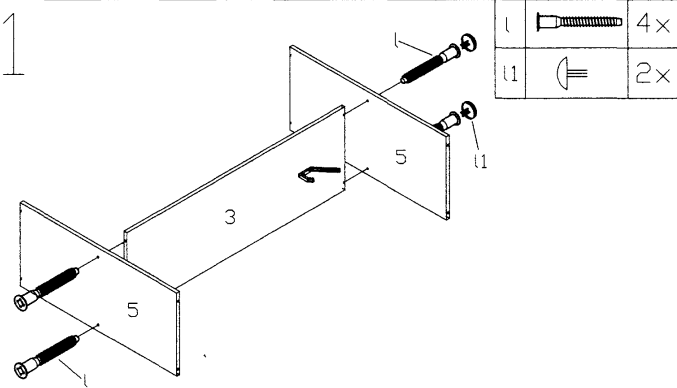

q10		M4x9	4x
r			8x
k9		Blattschraube	2x
r4		8x40	2x
t1		3,5x15	6x
z6		Sk-Verstärkung 320	2x

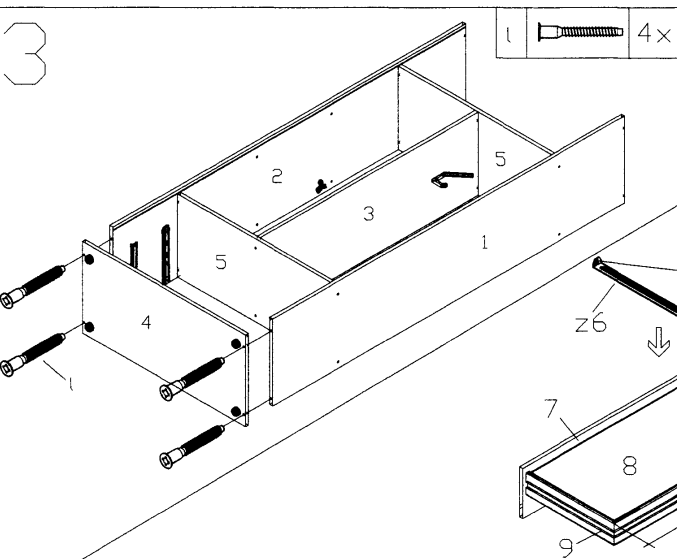
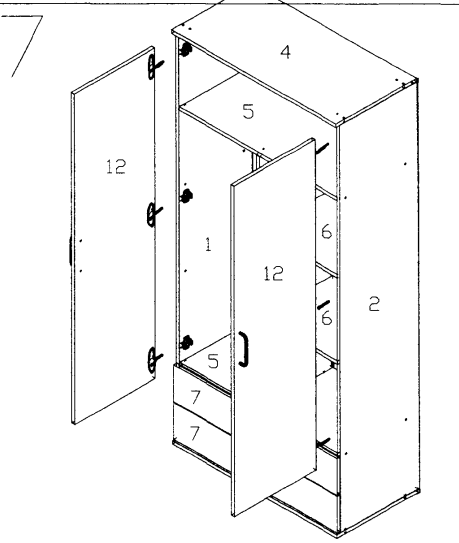

**Sicherheitshinweise • Safety instructions • Consignes de sécurité • Norme di sicurezza • Veiligheidsinstructies • Wskazówki bezpieczeństwa • Bezpečnostní pokyny • Bezpečnostní pokyny • Biztonságtechnikai tudnivalók • Instrucțiuni referitoare la siguranță • Güvenlik uyarıları • Правила техники безопасности**

**1 D** Das beigelieferte Wandbefestigungsmaterial (Dübel und Schrauben) eignet sich nur für festes Mauerwerk (z.B. Beton- oder Ziegelwände). Für andere Wandaufbauten sind eventuell Spezialdübel und andere Schrauben notwendig. Ziehen Sie gegebenenfalls eine Fachkraft zurate.

**GB** The enclosed wall mounting materials (dowels and screws) are only suitable for solid masonry (e.g. concrete or brick walls). Special dowels and other screws may be necessary for other wall constructions. If necessary, please consult a qualified professional.

**FR** Le matériel de fixation murale fourni (chevilles et vis) convient uniquement à des murs solides (p. ex. murs en béton ou en briques). Pour les autres constructions de murs, il faut éventuellement des chevilles spéciales et d'autres vis. Faites-vous conseiller par un spécialiste.

**IT** I materiali di fissaggio allegati (tasselli e viti) sono adatti solo ai muri compatti (ad es. di calcestruzzo o mattoni). Per altri tipi di pareti è probabile che occorrono tasselli speciali e altre tipologie di viti. Richiedete eventualmente il consiglio di un esperto.

**NL** Het bijgeleverde bevestigingsmateriaal (pluggen en schroeven) is geschikt voor vaste muren (bijv. betonnen of bakstenen muren). Voor andere muurconstructies zijn eventueel speciale pluggen en andere schroeven noodzakelijk. Consulteer eventueel een vakman.

**PL** Zakończony zestaw montażowy do zamocowania artykułu do ściany (kolki, wkręty, hak) itp. przeznaczony jest wyłącznie do montażu artykułu na ścianach wykonanych z cegły lub betonu. Przy montażu artykułu na ścianie wykonanej z innych materiałów, należy zastosować odpowiednio do niej zamocowania. W razie wątpliwości prosimy zasięgnąć porady fachowca.

**CZ** Příložený materiál pro montáž na stěnu (hmotdžinky a šrouby) je vhodný jen pro pevné zdivo (např. betonové nebo cihlové stěny). Pro jiné skladby stěn budou případně nutné speciální hmotdžinky a jiné šrouby. Poradte se případně s odborníkem.

**SK** Priložený materiál pre upevnenie na stenu (hmotdžinky a skrutky) je vhodný len pre pevné múrovo (napr. betónové alebo tehlové steny). Pre ine steny sú potrebné príp. špeciálne hmotdžinky a iné skrutky. V prípade potreby sa poradte s odborníkom.

**HU** A mellékelt fal rögzítőkészlet (tűp és csavarok) csak tömött falazatban (pl. betonfalban, téglafalban) használható. Más falépítkezéknél speciális tűp és csavarra lesz szükség. Szükség esetén kérje ki egy szakember véleményét.

**RO** Materialul furnizat pentru montajul de perete (dubluri și șuruburi) este adecvat numai pentru zidurile solidă (de exemplu perete din beton sau din cărămidă). Pentru alte structuri de perete, este posibil să fie necesare dubluri speciale, precum și alte șuruburi. Dacă este necesar, consultați un specialist.

**TR** Teslimat kasetimdeki duvar tipi sabitleme materyali (dubeler ve vidalar) sadece beton ve tuğla duvarları gibi sağlam duvar yapıları için uygundur. Başka duvar yapıları için özel dubeler veya başka vidalar gereklidir. Gereksise bir uzmandan yardım alınız.

**RU** Входящий в комплект поставки материал для крепления на стену (дюбели и болты) предназначен только для прочных каменных стен (например, бетонных или кирпичных). Для других типов стен используйте по мере необходимости специальные дюбели и другие болты. По мере необходимости обратитесь за помощью к специалистам.

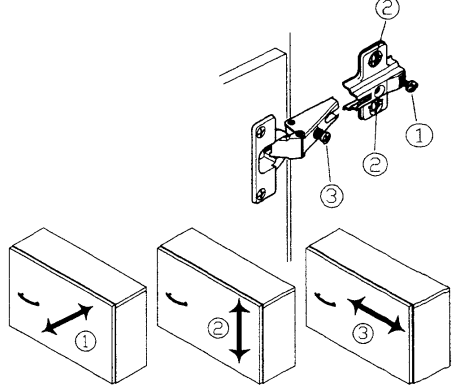

- (D)** Montageanleitung
- (GB)** Assembly instructions
- (NL)** Handleiding voor de montage
- (PL)** Instrukcja montażu
- (HU)** Szerelési útmutató
- (RO)** Instrucțiuni de montaj
- (FR)** Notice de montage
- (IT)** Istruzioni di montaggio
- (CZ)** Montážní návod
- (SK)** Návod na montáž
- (TR)** Montaj talimatı
- (RU)** Инструкция по монтажу

**Service • Assistenza • Dienstverlening • Serwis  
Servis • Szerviz • Сервисная служба**

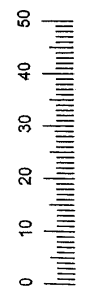

Name • Nom • Nome • Naam Nazwa • Jméno • Názov • Nev. Denimie • Isim • Название	MZ
Nr • No • N° • Номер • C • Sz Typ • Tupo • Tip • Tipus • Tipo Тип	4,9106

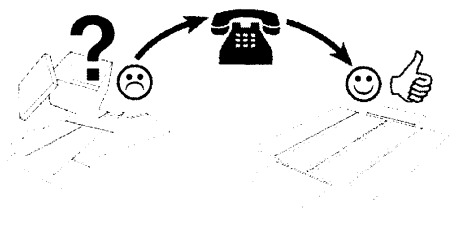

1. ASL 400x370x15mm	1
1a. ASR 400x370x15mm	1
3. ZB 768x354x15mm	2
5. TR 396x396x15mm	2
6. RW 780x399x3mm	1

A5	4x	r5	2x
B1	4x	r10 LI	1x
l	8x	r11 RE	1x
l1	8x	s6 4x27	8x
r4	2x	v	2x
		z	20x

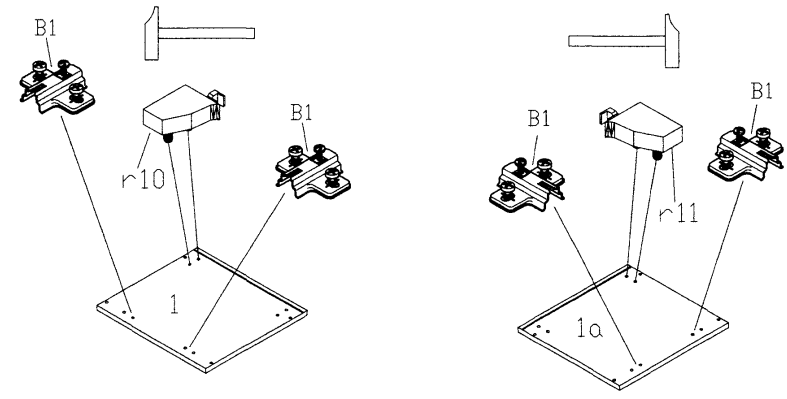
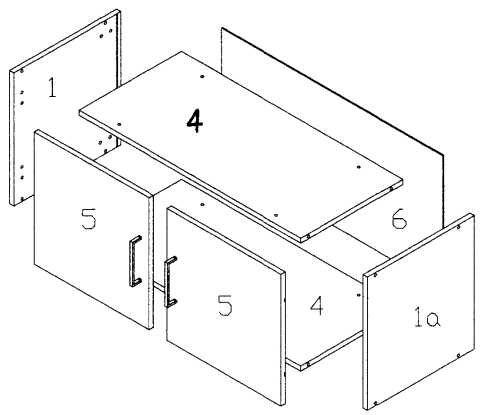
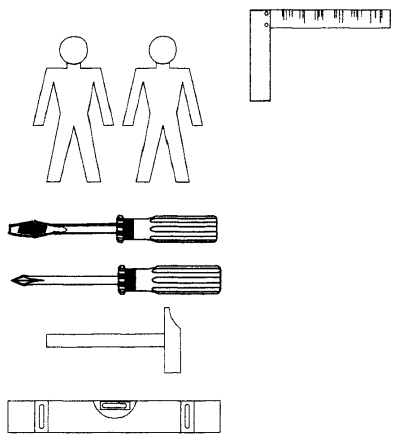

A5	0mm	4x
B1		4x
r10 LI		1x
r11 RE		1x
s6	4x27	4x
v		2x

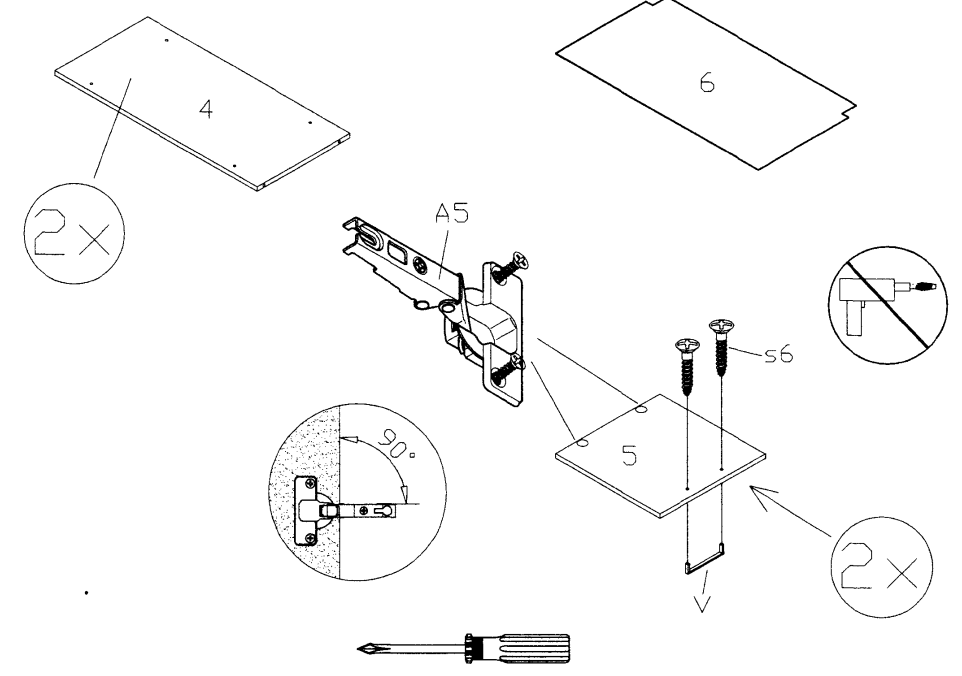

1

l		8x
ll		8x

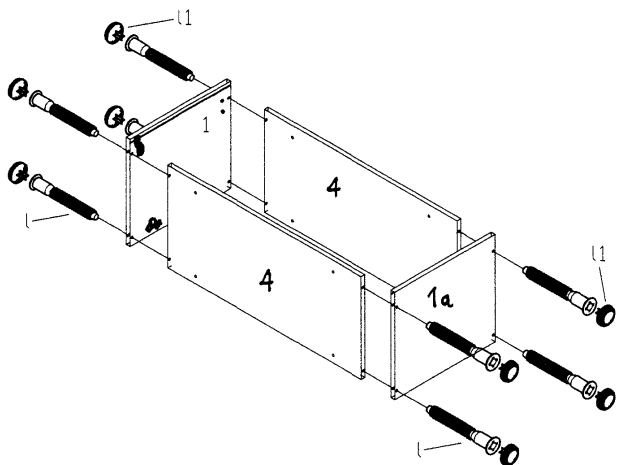

2

z		20x
---	--	-----

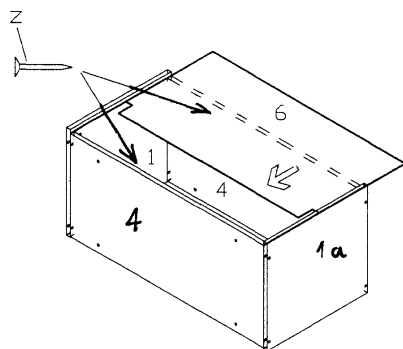

3

Variante Aufsatz

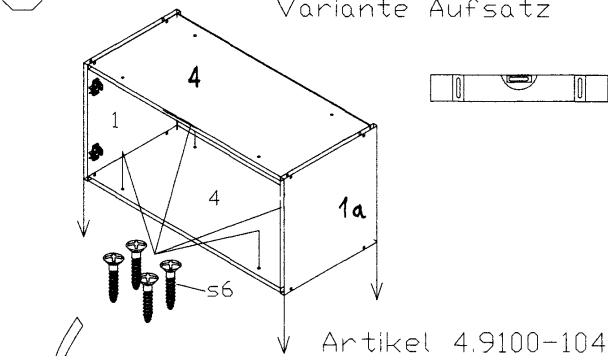

Artikel 4.9100-104

ODER

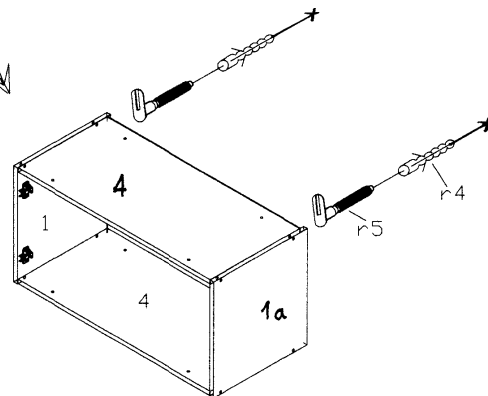

Variante Hänger

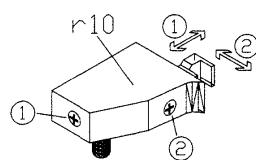

s6		4x27	4x
r4		8x40	2x
r5			2x

4

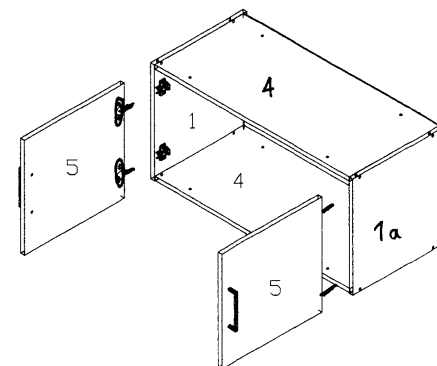

**Sicherheitshinweise • Safety instructions • Consignes de sécurité • Norme di sicurezza • Veiligheidsinstructies • Wskazówki bezpieczeństwa • Bezpečnostní pokyny • Bezpečnostné pokyny • Biztonságtechnikai tudnivalók • Instrucțiuni referitoare la siguranță • Güvenlik uyarıları • Правила техники безопасности**

1	D	Das beifolgende Wandbefestigungsmaterial (Dübel und Schrauben) eignet sich nur für festes Mauerwerk (z.B. Beton- oder Ziegelwände). Für andere Wandaufbauten sind eventuell Spezialdübel und andere Schrauben notwendig. Ziehen Sie gegebenenfalls eine Fachkraft zurate.
	GB	The enclosed wall mounting materials (dowels and screws) are only suitable for solid masonry (e.g. concrete or brick walls). Special dowels and other screws may be necessary for other wall constructions. If necessary, please consult a qualified professional.
	FR	Le matériel de fixation murale fourni (chevilles et vis) convient uniquement à des murs solides (p.ex. murs en béton ou en briques). Pour les autres constructions de murs, il faut éventuellement des chevilles spéciales et d'autres vis. Faites-vous conseiller par un spécialiste.
	IT	I materiali di fissaggio allegati (basselli e viti) sono adatti solo ai muri compatiti (ad es. di calcestruzzo o mattoni). Per altri tipi di pareti è probabile che occorrono tasselli speciali e altre tipologie di viti. Richiedere eventualmente il consiglio di un esperto.
	NL	Het bijgeleverde bevestigingsmateriaal (pluggen en schroeven) is geschikt voor vaste muren (bijv. betonnen of bakstenen muren). Voor andere muurconstructies zijn eventueel speciale pluggen en andere schroeven nodig. Raadpleeg indien nodig een vakman.
	PL	Załączony zestaw montażowy do zamocowania artykułu do ściany (kolki i wkręty) służy wyłącznie do montażu artykułu na ścianach wykonanych z cegły lub betonu. Przy montażu artykułu na ścianie wykonanej z innych materiałów, należy zastosować odpowiednie do niej zamocowanie. W razie wątpliwości prosimy zasięgnąć porady fachowca.
	CZ	Příložený materiál pro montáž na stěnu (hmoždinky a šrouby) je vhodný jen pro pevné zdivo (např. betonové nebo cihlové stěny). Pro jiné skladby stěn budou případně nutné speciální hmoždinky a jiné šrouby. Poradit se případně s odborníkem.
	SK	Příložený materiál pre upevnenie na stenu (hmoždinky a skrutky) je vhodný len pre pevné múryvo (napr. betónové alebo tehlové steny). Pre iné steny sú potrebné príp. špeciálne hmoždinky a ine skrutky. V prípade potreby sa poraďte s odborníkom.
	HU	A mellékelt fal rögzítéskészlet (tűp és csavarok) csak tömött falazatban (pl. betonalban, teglafalban) használható. Más falanyagokhoz speciális törlőre és csavarra lesz szükség. Szükség esetén kérje ki egy szakember véleményét!
	RO	Materialul furnizat pentru montajul de perete (dibulii și șuruburile) este adecvat numai pentru zidărie solidă (de exemplu pereti din beton sau din cărămidă). Pentru alte structuri de perete este posibil să fie necesare dibulii speciale, precum și alte șuruburi. Dacă este necesar, consultați un specialist.
	TR	Teslimat kısıp arnımdaki duvar lipi sabitleme materyali (dubel ve vidalari) sadece beton ve tuğla duvarları için saglam duvar yapıları için uygundur. Başka duvar yapıları için özel dubeller veya başka vidalar gerektirir. Gerektirse bir uzmanıdan yardım alınız.
	RU	Входящий в комплект поставки материал для крепления на стене (дюбели и болты) предназначен только для прочных каменных стен (например, бетонных или кирпичных). Для других типов стен используйте по мере необходимости специальные дюбели и другие болты. По мере необходимости обратитесь за помощью к специалистам.

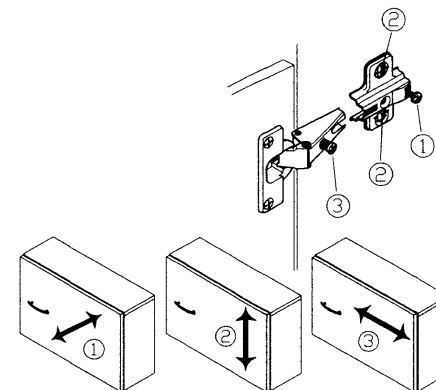



<b>D</b> Montageanleitung	<b>GB</b> Assembly Instructions	<b>NL</b> Handleiding voor de montage	<b>PL</b> Instrukcja montażu	<b>HU</b> Szerelési útmutató	<b>RO</b> Instrucțiuni de montaj
<b>FR</b> Notice de montage	<b>IT</b> Istruzioni di montaggio	<b>CZ</b> Montážní návod	<b>SK</b> Návod na montáž	<b>TR</b> Montaj talimatı	<b>RU</b> Инструкция по монтажу

**Service • Assistenza • Dienstverlening • Serwis  
Servis • Szerviz • Сервисная служба**

Name • Nom • Nome • Naam Nazwa • Jméno • Názov • Név Denimire • İsim • Название	MZ
Nr. • No. • N° • Номер • Č. • Sz Typ • Type • Tip • Típus • Tipo Тип	4.0135

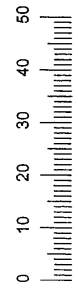

- 1. ASL 1732x370x15mm 1
- 2. ASR 1732x370x15mm 1
- 3. STU 1732x400x15mm 1
- 4. BL 750x750x15mm 1
- 5. BD 750x750x15mm 1
- 6. ZB 718x354x15mm 2
- 7. EB 718x354x15mm 3
- 8. TRA 718x131x15mm 1
- 9. TR 1726x513x15mm 1
- 10. RWL 1744x360x3mm 1
- 11. RWR 1744x729x3mm 1

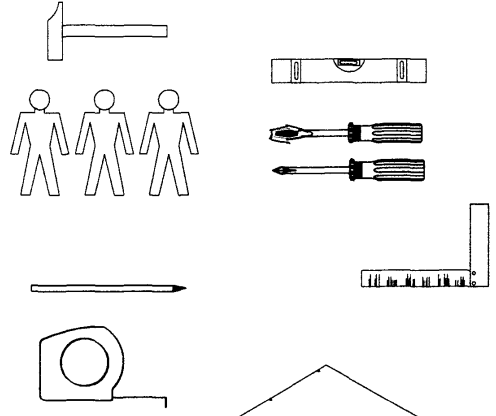

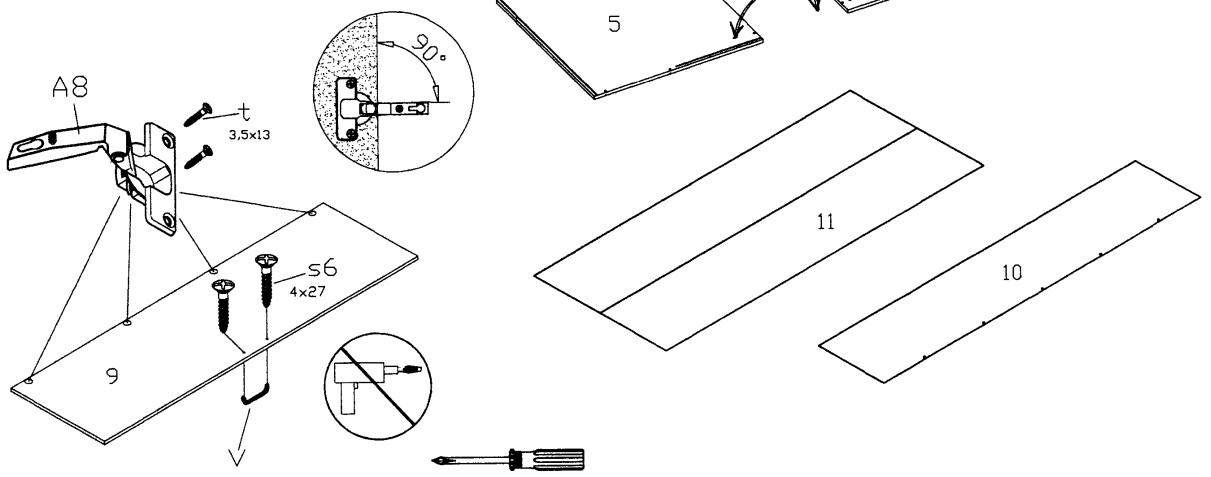
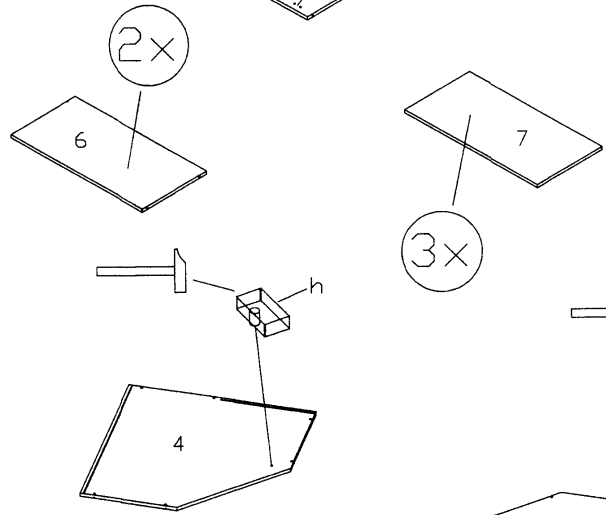
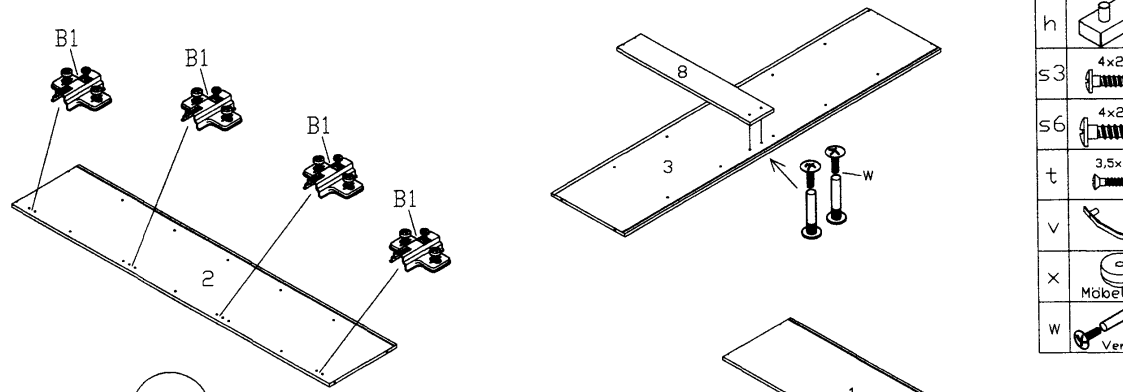
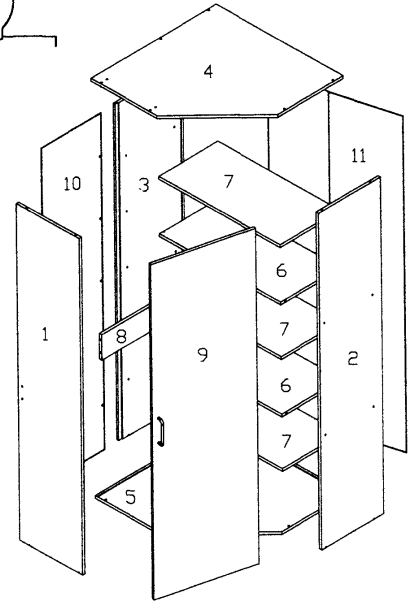

A8		4x	s3		6x
B1		4x	s6		2x
h		2x	t		10x
k9		2x	v		1x
l		22x	w		2x
l1		10x	x		6x
r		12x	y14		10x
r4		2x	z		20x





A8		4x
B1		4x
h		2x
s3		6x
s6		2x
t		8x
v		1x
x		6x
w		2x

1

l		8x
l1		8x

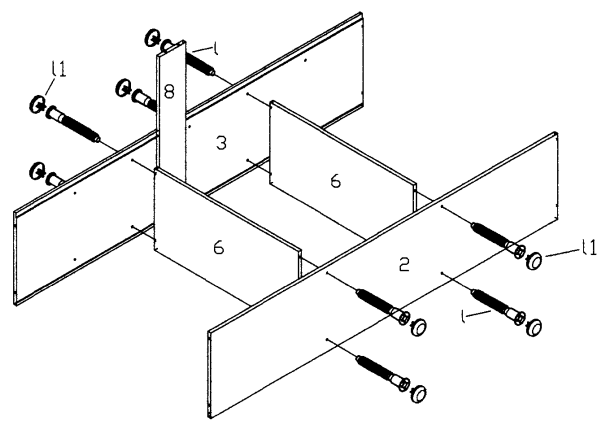

3



s		4x13	5x
---	---	------	----

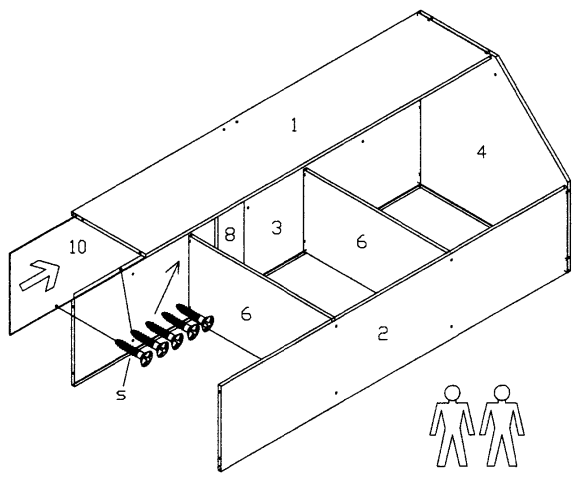

5

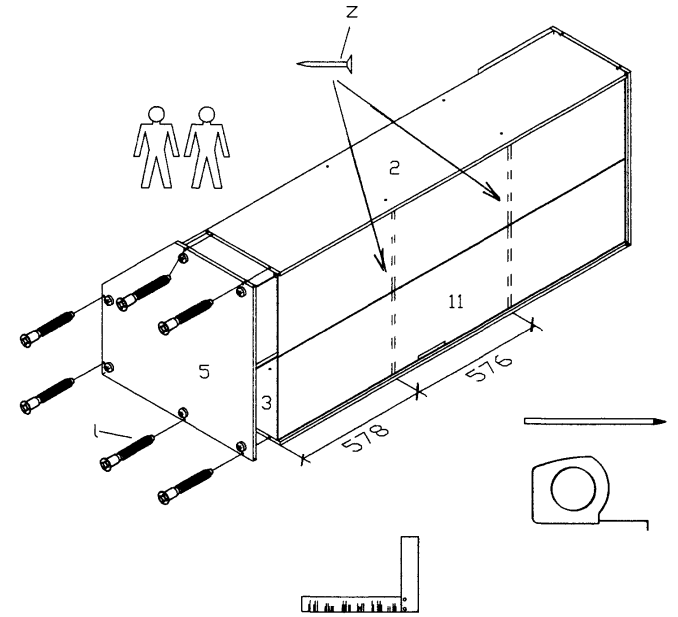

l		6x
z		20x



2

l		8x
l1		2x

4

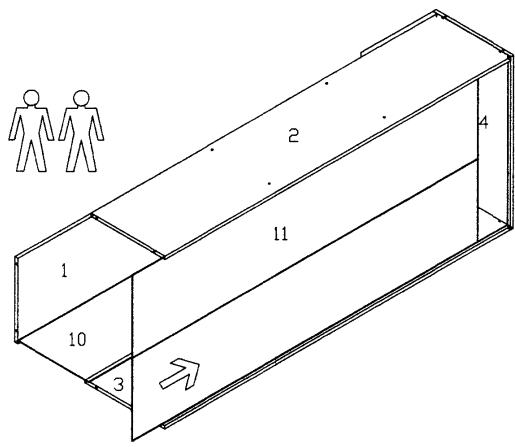
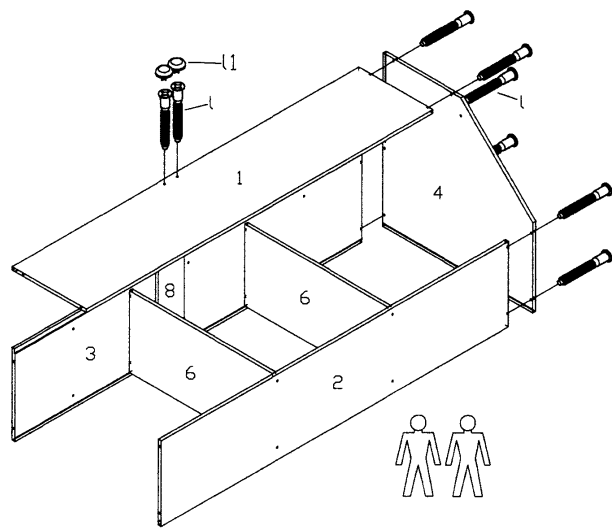

6

y14		6x
-----	---	----

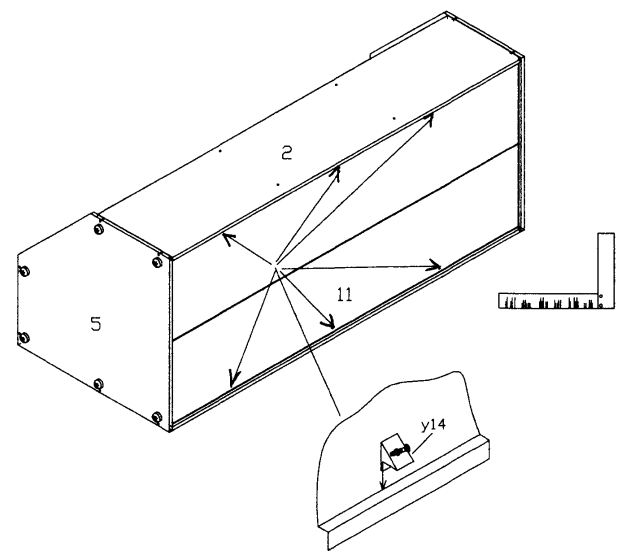

7

y14 4x 9

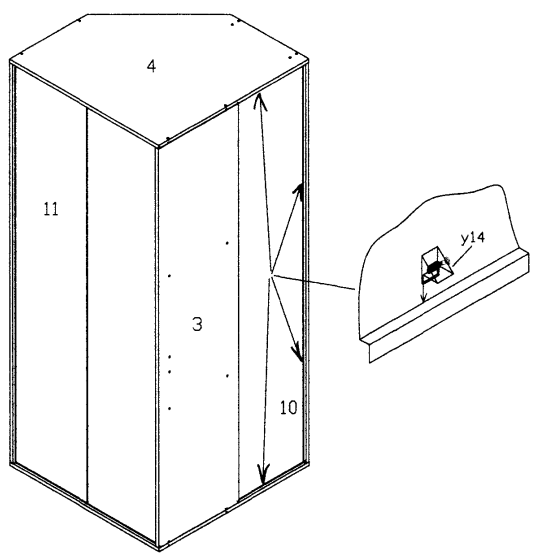

r 12x 10

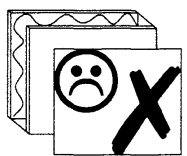
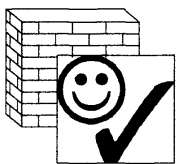
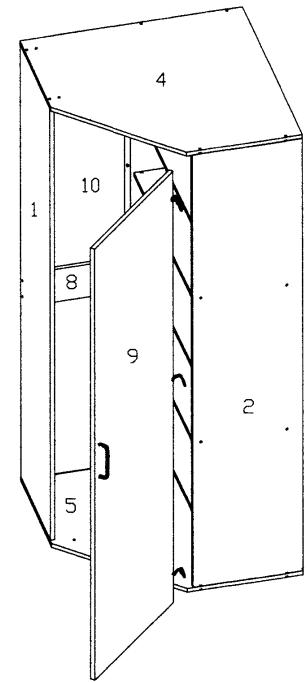
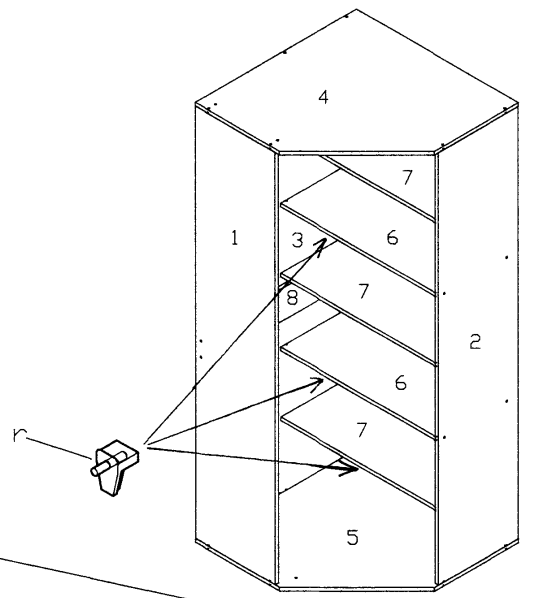

k9		2x
r4	8x40	2x
t	3,5x13	2x

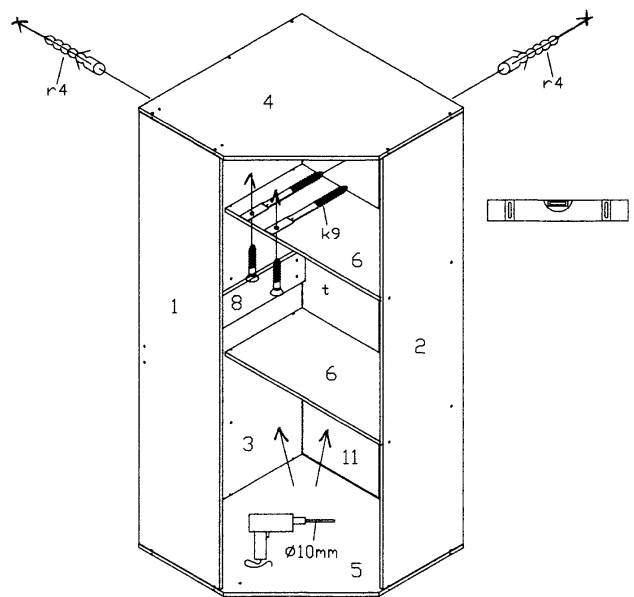

**Sicherheitshinweise • Safety instructions • Consignes de sécurité • Norme di sicurezza • Veiligheidsinstructies • Wskazówki bezpieczeństwa • Bezpečnostní pokyny • Bezpečnostné pokyny • Biztonságtechnikai tudnivalók • Instrucțiuni referitoare la siguranță • Güvenlik uyarıları • Правила техники безопасности**

1	D	Das beigelegte Wandbefestigungsmaterial (Dübel und Schrauben) eignet sich nur für festes Mauerwerk (z.B. Beton- oder Ziegelwände). Für andere Wandaufbauten sind eventuelle Spezialdübel und andere Schrauben notwendig. Ziehen Sie gegebenenfalls eine Fachkraft zurate.
	GB	The enclosed wall mounting materials (dowels and screws) are only suitable for solid masonry (e. g. concrete or brick walls). Special dowels and other screws may be necessary for other wall constructions. If necessary, please consult a qualified professional.
	FR	Le matériel de fixation murale fourni (chevilles et vis) convient uniquement à des murs solides (p. ex. murs en béton ou en briques). Pour les autres constructions de murs, il faut éventuellement des chevilles spéciales et d'autres vis. Faites-vous conseiller par un spécialiste.
	IT	I materiali di fissaggio allegati (tasselli e viti) sono adatti solo ai muri compatti (ad es. di calcestruzzo o mattoni). Per altri tipi di pareti è probabile che occorrono tasselli speciali e altre tipologie di viti. Richiedere eventualmente il consiglio di un esperto.
	NL	Het beigeleverde bevestigingsmateriaal (pluggen en schroeven) is geschikt voor vaste muren (bijv. betonnen of bakstenen muren). Voor andere muurconstructies zijn eventueel speciale pluggen en andere schroeven noodzakelijk. Consulteer eventueel een vakman.
	PL	Załączony zestaw montażowy do zamocowania artykułu do ściany (kotki, wkrety, haki itp.), przeznaczony jest wyłącznie do montażu artykułu na ścianach wykonanych z cegły lub betonu. Przy montażu artykułu na ścianie wykonanej z innych materiałów, należy zastosować odpowiednie do niej zamocowania. W razie wątpliwości prosimy zasięgnąć porady fachowca.
	CZ	Příložený materiál pro montáž na stěnu (hmoždinky a šrouby) je vhodný jen pro pevné zdivo (např. betonové nebo cihlové stěny). Pro jiné skladby stěn budou případně nutné speciální hmoždinky a jiné šrouby. Poradte se případně s odborníkem.
	SK	Priložený materiál pre upevnenie na stenu (hmoždinky a skrutky) je vhodný len pre pevné murovo (napr. betónové alebo tehlové steny). Pre iné steny sú potrebné príp. špeciálne hmoždinky a iné skrutky. V prípade potreby sa poraďte s odborníkom.
	HU	A mellékelt fal rögzítőeszköz (tűpi és csavarok) csak tömött falazatra (pl. betonfalra, téglafalra) használható. Más falépítményekhez speciális tűpire és csavarra lesz szükség. Szükség esetén kérje ki egy szakember véleményét.
	RO	Materialul furnizat pentru montajul de perete (dibluri și șuruburi) este adecvat numai pentru zidărie solidă (de exemplu pereți din beton sau din cărămidă). Pentru alte structuri de pereți, este posibil să fie necesare dibluri speciale, precum și alte șuruburi. Dacă este necesar, consultați un specialist.
	TR	Teslimat kapsamındaki duvar tipi sabitleme materyali (dübel ve vidalar) sadece beton ve tuğla duvarları için enilim duvar yapıları için uygundur. Başka duvar yapıları için özel dübeller veya başka vidalar gereklidir. Gereksinim olduğunda yardım alın.
	RU	Входящий в комплект поставки материал для крепления на стене (дюбели и болты) предназначен только для прочных каменных стен (например, бетонных или кирпичных). Для других типов стен используйте по мере необходимости специальные дюбели и другие болты. По мере необходимости обратитесь за помощью к специалистам.

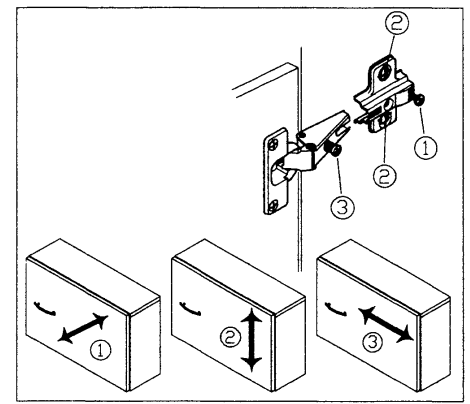

**D** Montageanleitung  
**FR** Notice de montage



**GB** Assembly instructions  
**IT** Istruzioni di montaggio

**NL** Handleiding voor de montage  
**CZ** Montážní návod

**PL** Instrukcja montażu  
**SK** Návod na montáž

**HU** Szerelési útmutató  
**TR** Montaj talimatı

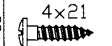
**RO** Instrucțiuni de montaj  
**RU** Инструкция по монтажу



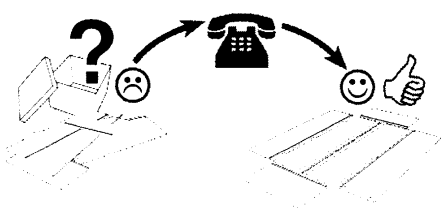
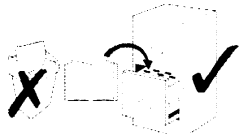
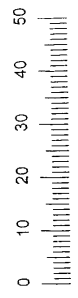

s3		4x
x		4x

**Service • Assistenza • Dienstverlening • Serwis  
 Servis • Szerviz • Сервисная служба**

Name • Nom • Nome • Naam Nazwa • Imię • Názov • Név Denimire • Имя • Название	MZ
Nr • No • N° • Номер • C • Sz Typ • Type • Tip • Tipus • Tipo Тип	4.0136

- 1. AS 1732x370x15mm 1
- 2. RW 1732x355x15mm 1
- 3. BL 390x390x15mm 1
- 3a. B0 390x390x15mm 1
- 4. RB 354x354x15mm 5

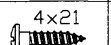
l		28x
l1		4x
s3		4x
x		4x
k9		2x
r4		2x
t		2x

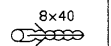
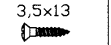

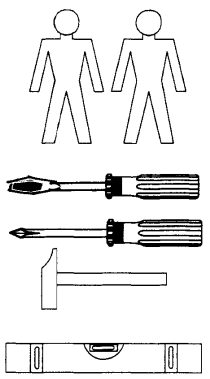
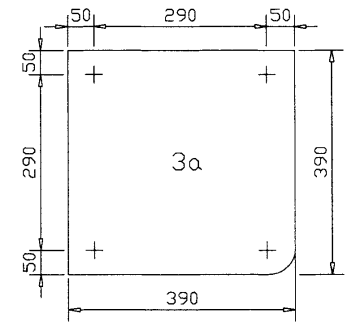
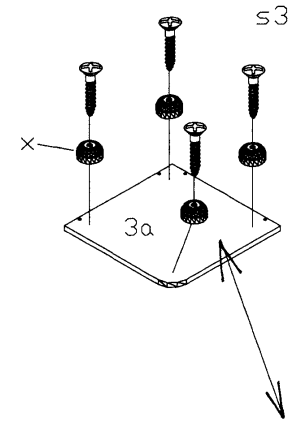
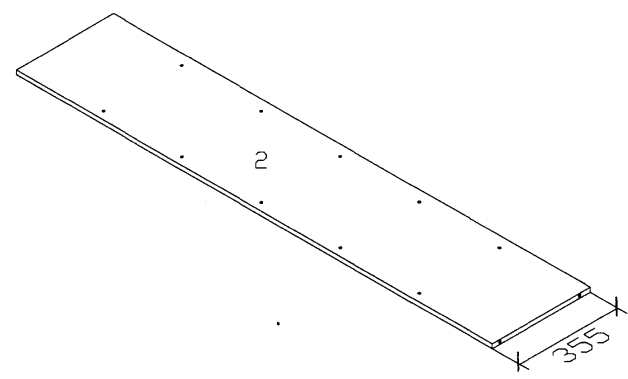
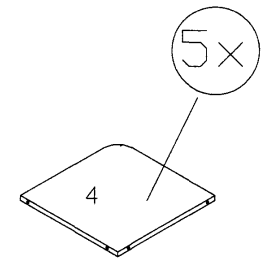
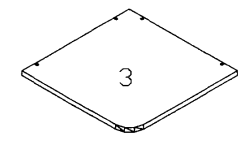
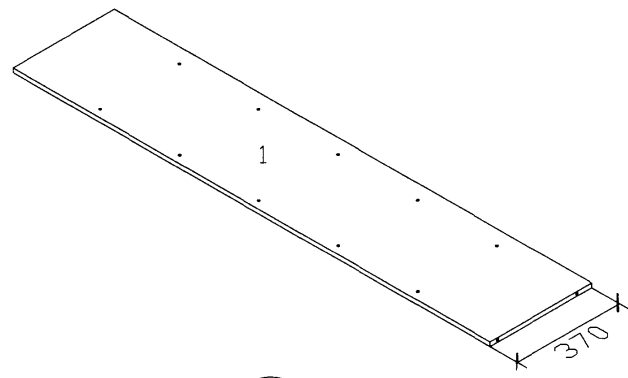
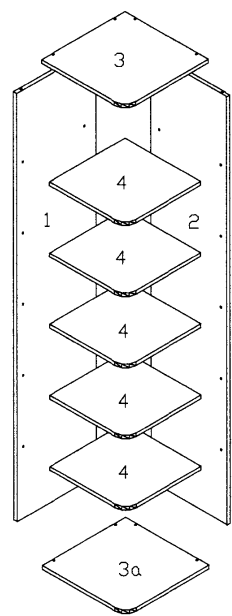
1

	10x
--	-----

3

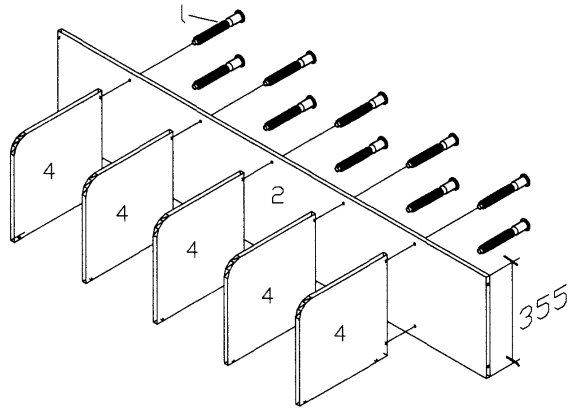

Vorderkanten nach oben !

	8x
--	----

	4x
--	----

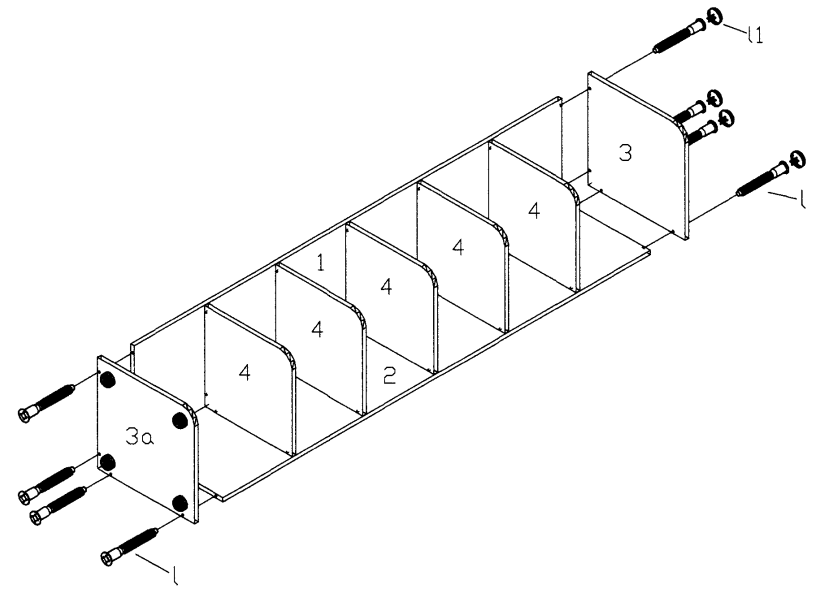

2

	10x
--	-----

4

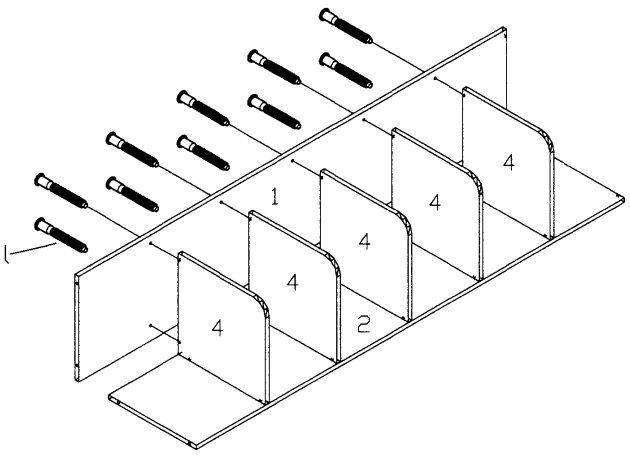

k9		2x
r4		2x
t		2x

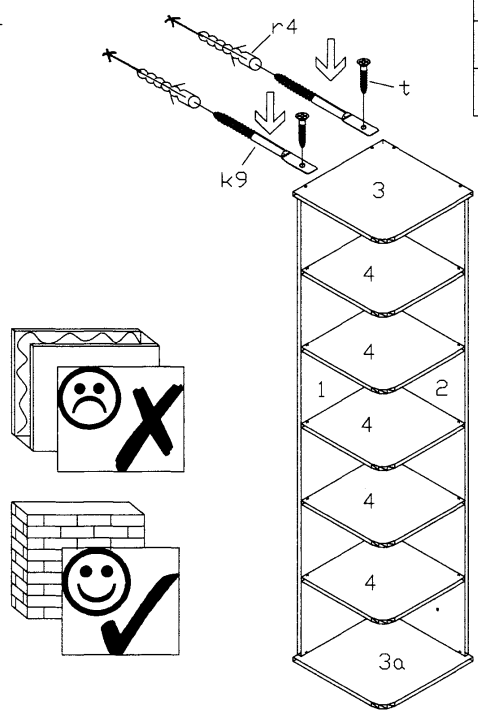

**Sicherheitshinweise • Safety instructions • Consignes de sécurité • Norme di sicurezza • Veiligheidsinstructies • Wskazówki bezpieczeństwa • Bezpečnostní pokyny • Bezpečnostné pokyny • Biztonságtechnikai tudnivalók • Instrucțiuni referitoare la siguranță • Güvenlik uyarıları • Правила техники безопасности**

1	D	Das befestigte Wandbefestigungsmaterial (Dübel und Schrauben) eignet sich nur für festes Mauerwerk (z. B. Beton- oder Ziegelwände). Für andere Wandaufbauten sind eventuell Spezialdübel und andere Schrauben notwendig. Ziehen Sie gegebenenfalls eine Fachkraft zurate.
	GB	The enclosed wall mounting materials (dowels and screws) are only suitable for solid masonry (e.g. concrete or brick walls). Special dowels and other screws may be necessary for other wall constructions. If necessary, please consult a qualified professional.
	FR	Le matériel de fixation murale fourni (chevilles et vis) convient uniquement à des murs solides (p. ex. murs en béton ou en briques). Pour les autres constructions de murs, il faut éventuellement des chevilles spéciales et d'autres vis. Faites-vous conseiller par un spécialiste.
	IT	I materiali di fissaggio allegati (tasselli e viti) sono adatti solo ai muri compatti (ad es. di calcestruzzo o mattoni). Per altri tipi di pareti è probabile che occorrano tasselli speciali e altre tipologie di viti. Richiedere eventualmente il consiglio di un esperto.
	NL	Het bevestigende bevestigingsmateriaal (pluggen en schroeven) is geschikt voor vaste muren (bijv. betonnen of bakstenen muren). Voor andere muurconstructies zijn eventueel speciale pluggen en andere schroeven noodzakelijk. Consulteer eventueel een vakman.
	PL	Załączony zestaw montażowy do zamocowania artykułu do ściany (kołki, wkręty, haki itp.), przeznaczony jest wyłącznie do montażu artykułu na ścianach wykonanych z cegły lub betonu. Przy montażu artykułu na ścianie wykonanej z innych materiałów, należy zastosować odpowiednie do niej zamocowania. W razie wątpliwości prosimy zasięgnąć porady fachowca.
	CZ	Příložený materiál pro montáž na stěnu (hmoždinky a šrouby) je vhodný jen pro pevné zdivo (např. betonové nebo cihlové stěny). Pro jiné skladby stěn budou případně nutné speciální hmoždinky a jiné šrouby. Poradte se případně s odborníkem.
	SK	Příložený materiál pre upevnenie na stenu (hmoždinky a skrutky) je vhodný len pre pevné múrivo (napr. betónové alebo tehlové steny). Pre iné skladby stien budú potrebné prípadne špeciálne hmoždinky a iné skrutky. V prípade potreby sa poraďte s odborníkom.
	HU	A mellékelt fal rögzítőkészlet (típi és csavarok) csak tömött falazatban (típi betonfalban, téglafalban) használható. Más fal típusokhoz speciális típipe és csavarra lesz szükség. Szükség esetén kérje ki egy szakember véleményét.
	RO	Materiul furnizat pentru montajul de perete (dubluri și șuruburi) este adecvat numai pentru zidărie solidă (de exemplu pereți din beton sau din cărămidă). Pentru alte structuri de perete, este posibil să fie necesare dubluri speciale, precum și alte șuruburi. Dacă este necesar, consultați un specialist.
	TR	Teslimat kapsamındaki duvar tipi sabitleme materyali (dubel ve vidalar) sadece beton ve tuğla duvarları gibi sağlam duvar yapıları için uygundur. Başka duvar yapıları için özel dubeller veya başka vidalar gerektirilebilir. Gerektirse bir uzmandan yardım alınız.
	RU	Входящий в комплект поставки материал для крепления на стене (дюбели и болты) предназначен только для прочных каменных стен (например, бетонных или кирпичных). Для других типов стен используйте по мере необходимости специальные дюбели и другие болты. По мере необходимости обратитесь за помощью к специалистам.



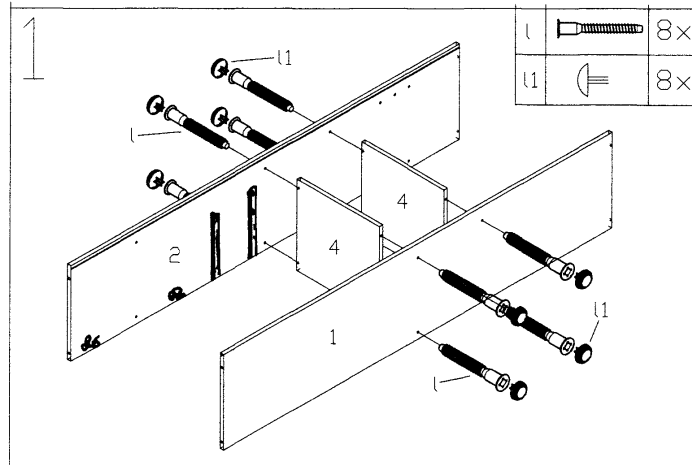

l		8x
l1		8x

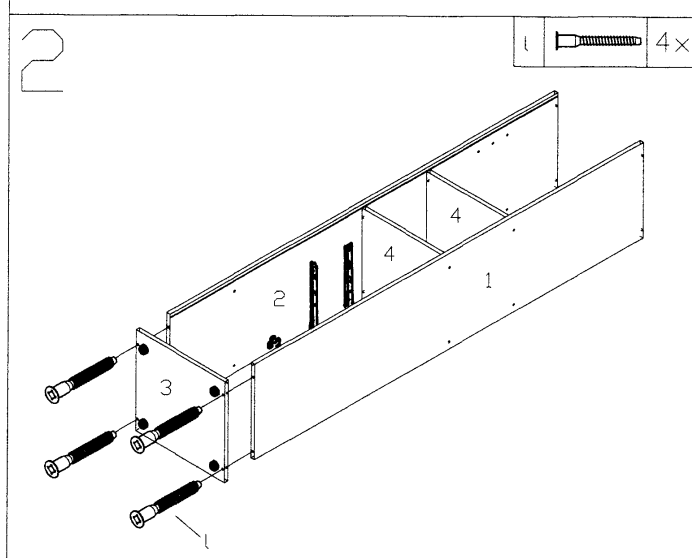

l		4x
---	--	----

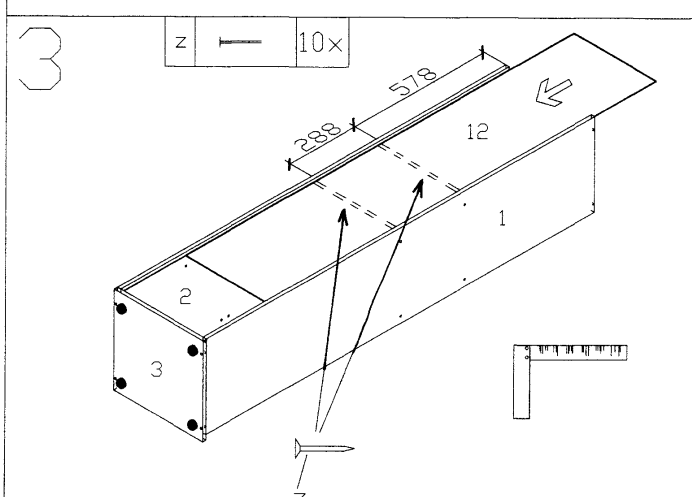

z		10x
---	--	-----

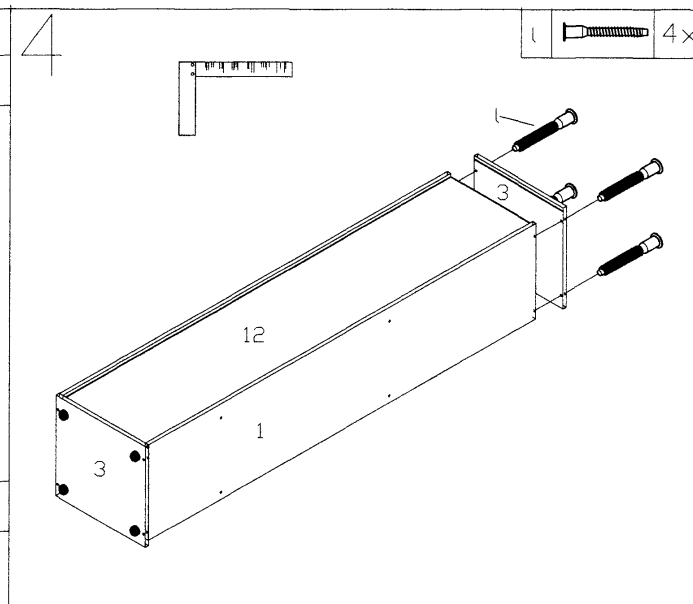

l		4x
---	--	----

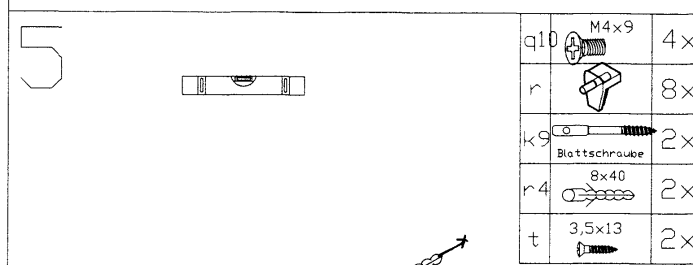

q10		M4x9	4x
r			8x
k9		Blattschraube	2x
r4		8x40	2x
t		3,5x13	2x

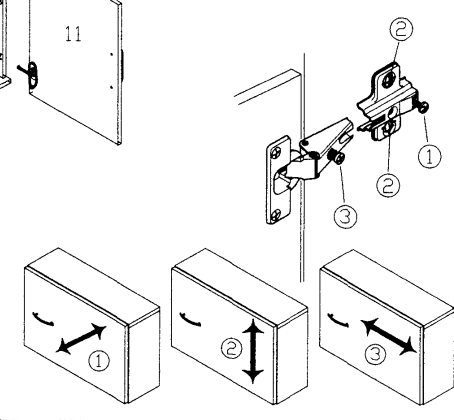
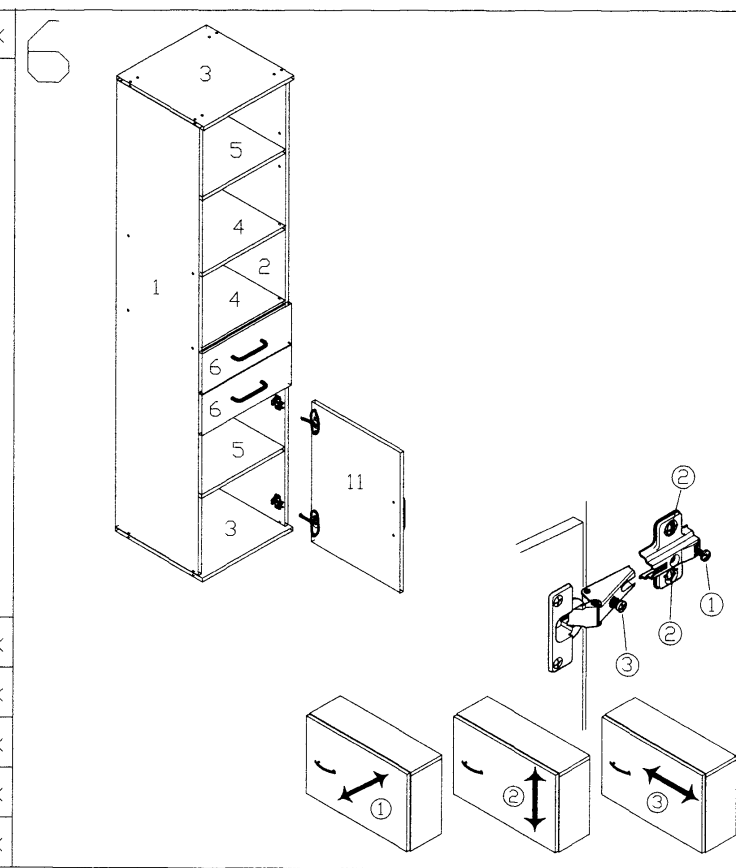
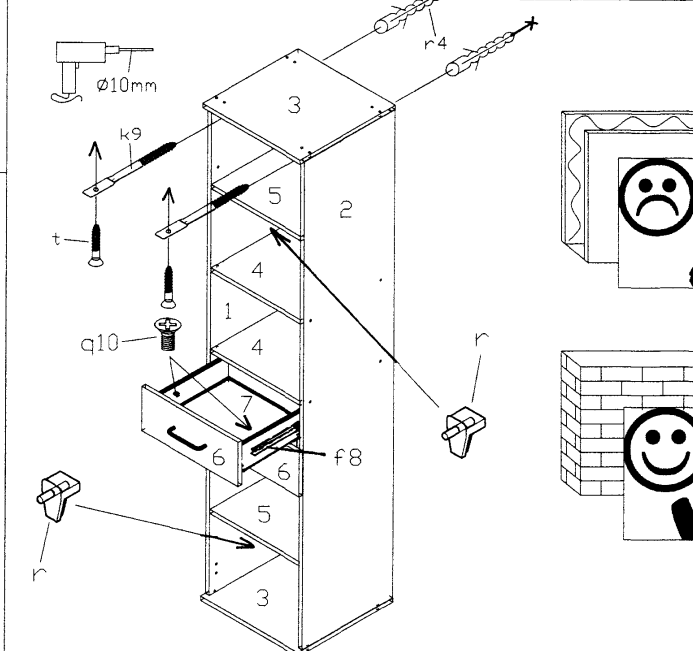

**Sicherheitshinweise • Safety instructions • Consignes de sécurité • Norme di sicurezza • Veiligheidsinstructies • Wskazówki bezpieczeństwa • Bezpečnostní pokyny • Bezpečnostné pokyny • Biztonságtechnikai tudnivalók • Instrucțiuni referitoare la siguranța • Güvenlik uyarıları • Правила техники безопасности**

1	D	Das beifugte Wandbefestigungsmaterial (Dübel und Schrauben) eignet sich nur für festes Mauerwerk (z.B. Beton- oder Ziegelwände). Für andere Wandaufbauten sind eventuell Spezialdübel und andere Schrauben notwendig. Ziehen Sie gegebenenfalls eine Fachkraft zurate.
	GB	The enclosed wall mounting materials (dowels and screws) are only suitable for solid masonry (i.e. concrete or brick walls). Special dowels and other screws may be necessary for other wall constructions. If necessary, please consult a qualified professional.
	FR	Le matériel de fixation murale fourni (chevilles et vis) convient uniquement à des murs solides (p.ex. murs en béton ou en briques). Pour les autres constructions de murs, il faut éventuellement des chevilles spéciales et d'autres vis. Faites-vous conseiller par un spécialiste.
	IT	I materiali di fissaggio allegati (tasselli e viti) sono adatti solo ai muri compatti (ad es. di calcestruzzo o mattoni). Per altri tipi di pareti è probabile che occorran tasselli speciali e altre tipologie di viti. Richiedere eventualmente il consiglio di un esperto.
	NL	Het bijgeleverde bevestigingsmateriaal (pluggen en schroeven) is geschikt voor vaste muren (bijv. betonnen of bakstenen muren). Voor andere muurconstructies zijn eventueel speciale pluggen en andere schroeven noodzakelijk. Consulteer eventueel een vakman.
	PL	Załączony zestaw montażowy do zamocowania artykułu do ściany (kołki, wkręty, hak itp.), przeznaczony jest wyłącznie do montażu artykułu na ścianach wykonanych z cegły lub betonu. Przy montażu artykułu na ścianie wykonanej z innych materiałów, należy zastosować odpowiednio do niej zamocowania. W razie wątpliwości prosimy zasięgnąć porady fachowca.
	CZ	Příložený materiál pro montáž na stěnu (hmoždinky a šrouby) je vhodný jen pro pevné zdivo (např. betonové nebo cihlové stěny). Pro jiné skladby stěn budou případně nutné speciální hmoždinky a jiné šrouby. Poradte se případně s odborníkem.
	SK	Příložený materiál pre upevnenie na stenu (hmoždinky a skrutky) je vhodný len pre pevné múrovo (napr. betonové alebo tehlové steny). Pre ine steny sú potrebné príp. špeciálne hmoždinky a ine skrutky. V prípade pochybností sa poraďte s odborníkom.
	HU	A mellékelt fal rögzítéskészlet (típi és csavarok) csak tömött falazathoz (pl. betonfalhoz, teglafalhoz) használható. Más falépítéshoz speciális típires és csavarra lesz szükség. Szükség esetén kérje ki egy szakember véleményét.
	RO	Materialul furnizat pentru montajul de perete (dubluri și șuruburi) este adecvat numai pentru zidurile solide (de exemplu perete din beton sau din cărămidă). Pentru alte structuri de perete, este posibil să fie necesare dubluri speciale, precum și alte șuruburi. Dacă este necesar, consultați un specialist.
	TR	Tesimlat kapsamındaki duvar tipi sabitleme materyali (dubel ve vidalar) sadece beton ve tuğla duvarları gibi sağlam duvar yapıları için uygundur. Başka duvar yapıları için özel dubeller veya başka vidalar gereki olabılır. Gerekiirse bir uzmandan yardım alınız.
	RU	Входящий в комплект поставки материал для крепления на стену (дюбели и болты) предназначен только для прочных каменных стен (например, бетонных или кирпичных). Для других типов стен используйте по мере необходимости специальные дюбели и другие болты. По мере необходимости обратитесь за помощью к специалистам.

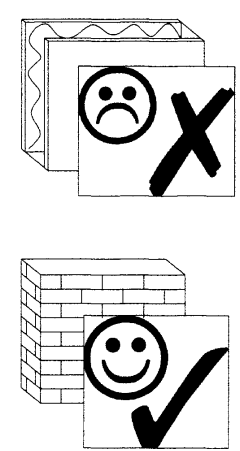

- (D)** Montageanleitung
- (GB)** Assembly instructions
- (NL)** Handleiding voor de montage
- (PL)** Instrukcja montażu
- (HU)** Szerelési útmutató
- (RO)** Instrucțiuni de montaj
- (FR)** Notice de montage
- (IT)** Istruzioni di montaggio
- (CZ)** Montážní návod
- (SK)** Návod na montáž
- (TR)** Montaj talimatı
- (RU)** Инструкция по монтажу

**Service • Assistenza • Dienstverlening • Serwis  
Servis • Szerviz • Сервисная служба**

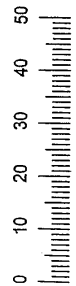

Name • Nom • Nome • Naam Nazwa • Jméno • Nazov • Nev Denimře • Işim • Название	MZ
Nr • No • N° • Номер • C • Sz	
Typ • Type • Tip • Tipus • Тип Típus	4.0140



- 1. ASL 1732x370x15mm 1
- 2. ASR 1732x370x15mm 1
- 3. BLB 800x390x15mm 2
- 4. ZB 768x354x15mm 2
- 5. EB 768x354x15mm 2
- 6. SKV 795x157x15mm 2
- 7. SKB 745x318x3mm 2
- 8. SZL 322x97x12mm 2
- 9. SZH 734x97x12mm 2
- 10. SKR 322x97x12mm 2
- 11. TR 542x396x15mm 2
- 12. RW 1744x780x3mm 1

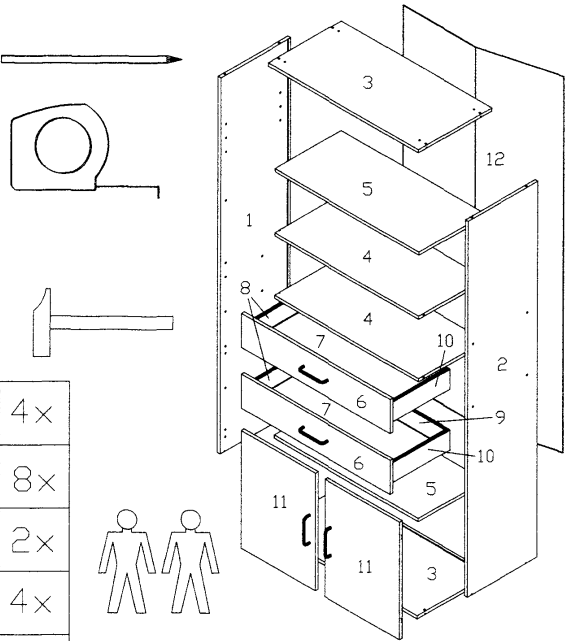

A5	0mm	4x	q10	M4x9	4x
B1		4x	r	8x40	8x
c	6,3x11	8x	r4	8x40	2x
n	8x30mm	16x	s3	4x21	4x
f8	246 Auszug	4x	s6	4x27	8x
k9	Blattschraube	2x	t	3,5x13	6x
l		16x	v		4x
l1		8x	x	Ø=40mm	4x
			z		20x
			z6	Sk-Verstärkung	2x

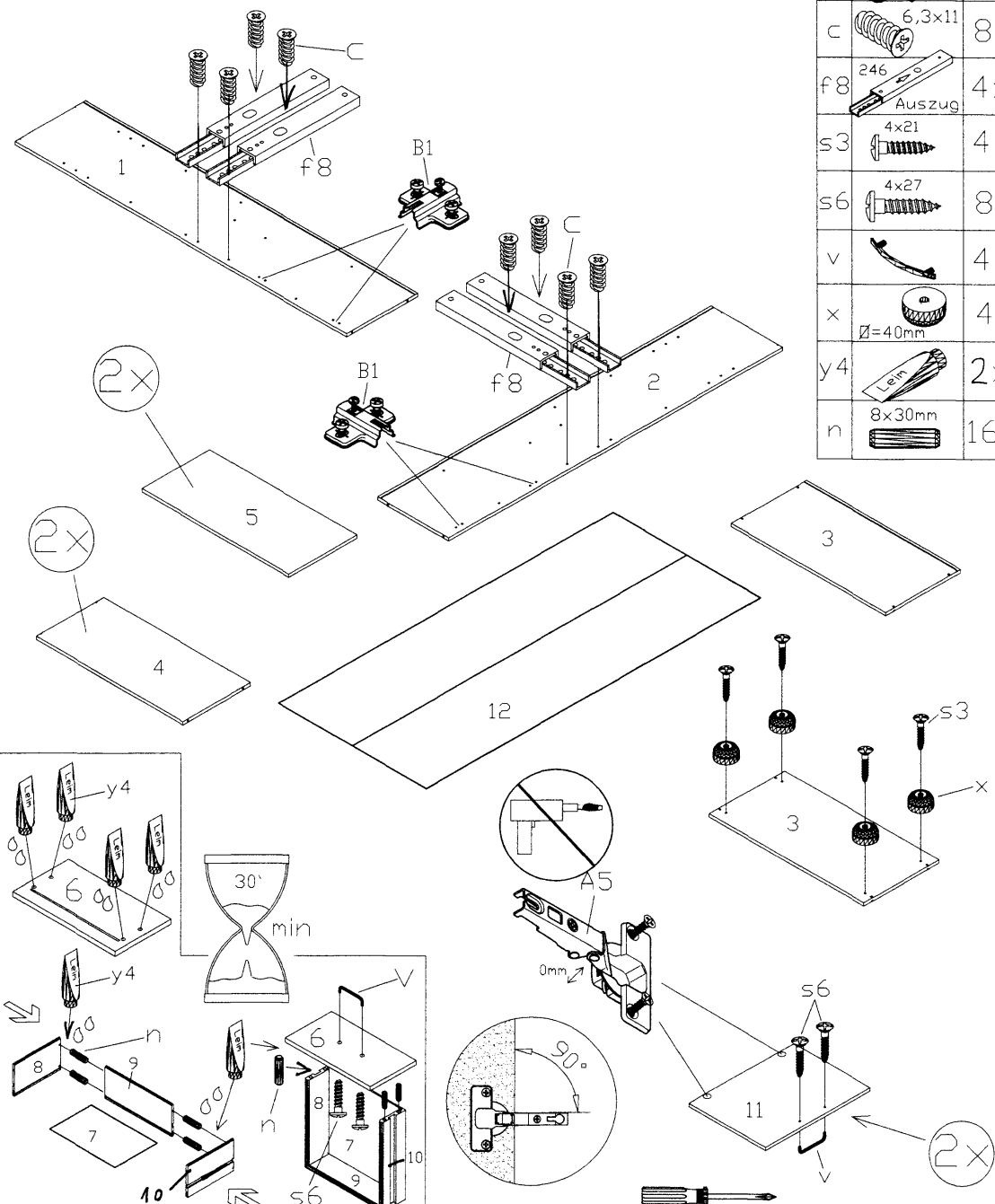
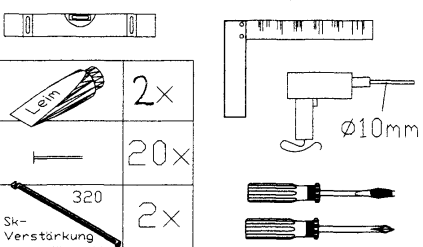
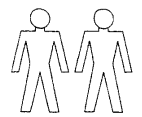

A5	0mm	4x
B1		4x
c	6,3x11	8x
f8	246 Auszug	4x
s3	4x21	4x
s6	4x27	8x
v		4x
x	Ø=40mm	4x
y4	Len	2x
n	8x30mm	16x



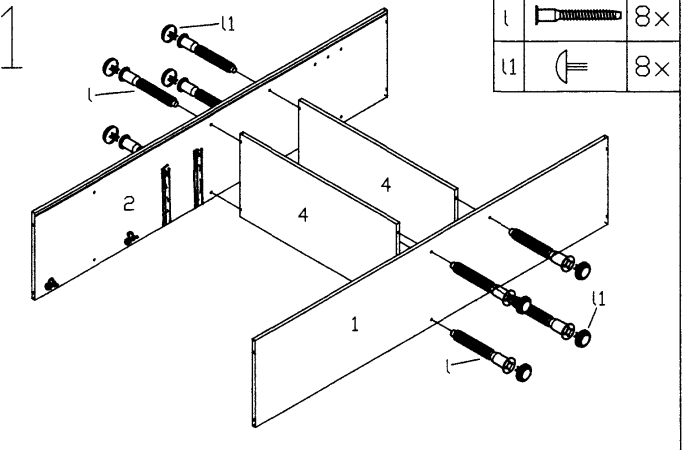

l		8x
l1		8x

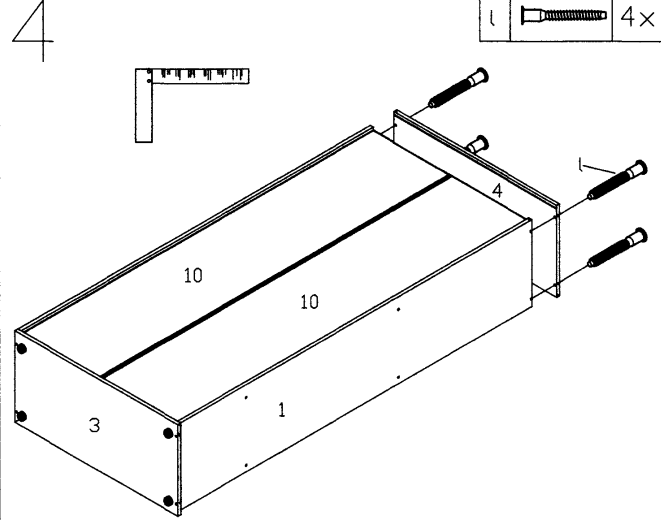

l		4x
---	--	----

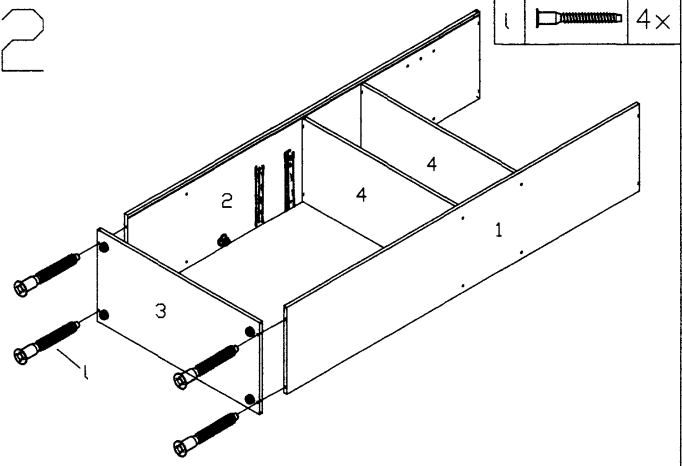
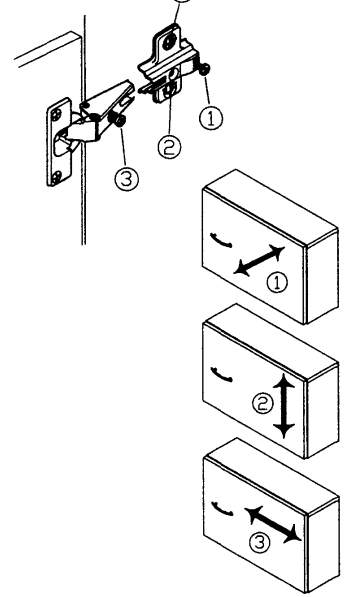
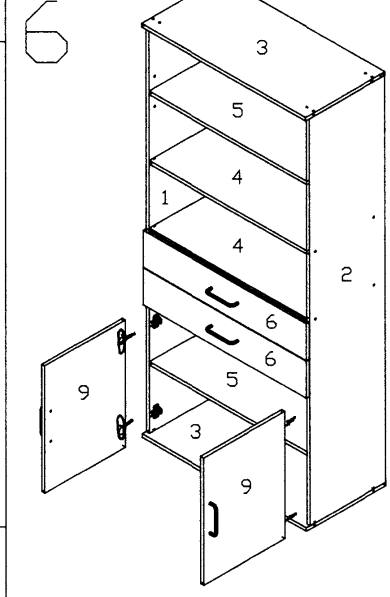

l		4x
---	--	----

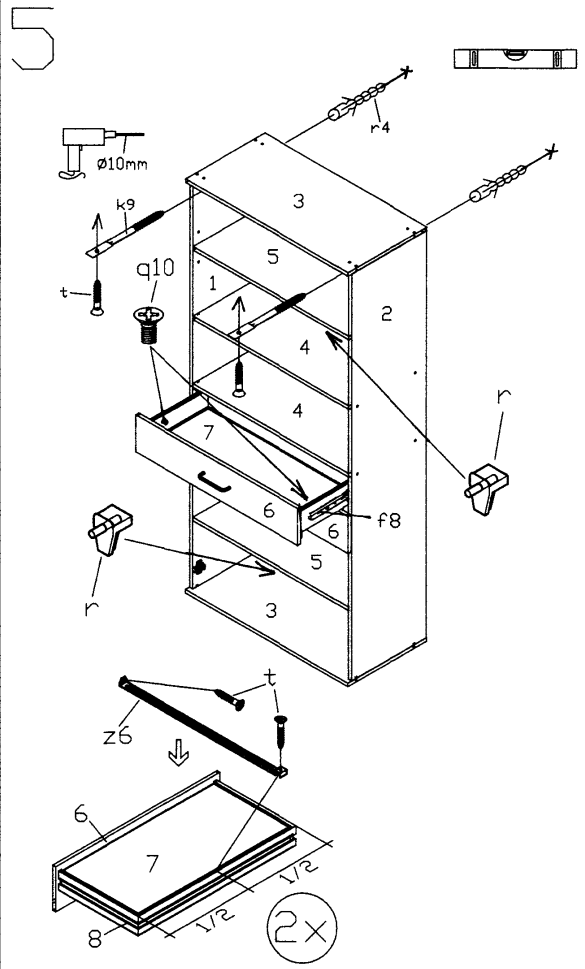

**Sicherheitshinweise • Safety instructions • Consignes de sécurité • Norme di sicurezza • Veiligheidsinstructies • Wskazówki bezpieczeństwa • Bezpečnostní pokyny • Bepečnostné pokyny • Biztonságtechnikai tudnivalók • Instrucțiuni referitoare la siguranța • Güvenlik uyarıları • Правила техники безопасности**

q10		M4x9	4x
r			8x
k9		Blattschraube	2x
r4		8x40	2x
t		3,5x13	6x
Z6		Sk-Verstärkung	2x

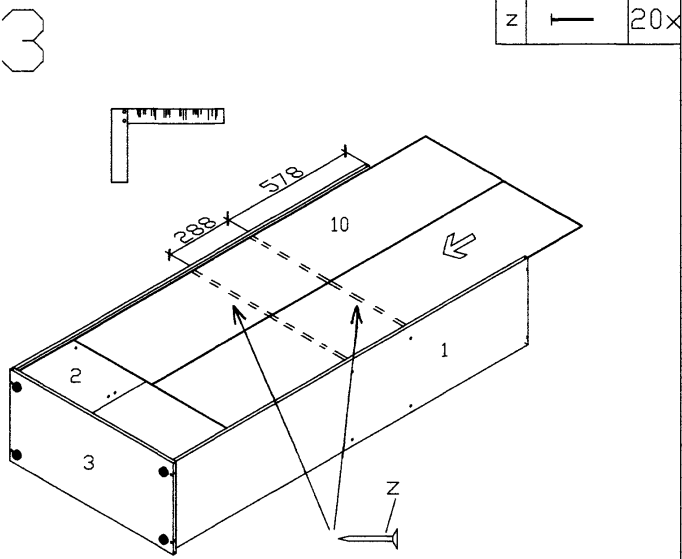

z		20x
---	--	-----

1	D	Das beifugte Wandbefestigungsmaterial (Dübel und Schrauben) eignet sich nur für festes Mauerwerk (z. B. Beton- oder Ziegelwände). Für andere Wandaufbauten sind eventuell Spezialdübel und andere Schrauben notwendig. Ziehen Sie gegebenenfalls eine Fachkraft zurate.
	GB	The enclosed wall mounting materials (dowels and screws) are only suitable for solid masonry (e.g. concrete or brick walls). Special dowels and other screws may be necessary for other wall constructions. If necessary, please consult a qualified professional.
	FR	Le matériel de fixation murale fourni (chevilles et vis) convient uniquement à des murs solides (p. ex. murs en béton ou en briques). Pour les autres constructions de murs, il faut éventuellement des chevilles spéciales et d'autres vis. Faites-vous conseiller par un spécialiste.
	IT	I materiali di fissaggio allegati (tasselli e viti) sono adatti solo ai muri compatti (ad es. di calcestruzzo o mattoni). Per altri tipi di pareti è probabile che occorrano tasselli speciali e altre tipologie di viti. Richiedete eventualmente il consiglio di un esperto.
	NL	Het bijgeleverde bevestigingsmateriaal (pluggen en schroeven) is geschikt voor vaste muren (bijv. betonnen of bakstenen muren). Voor andere muurconstructies zijn eventueel speciale pluggen en andere schroeven noodzakelijk. Consulteer eventueel een vakman.
	PL	Załączony zestaw montażowy do zamocowania artykułu do ściany (kolki, wkręty, haki itp.), przeznaczony jest wyłącznie do montażu artykułu na ścianach wykonanych z cegły lub betonu. Przy montażu artykułu na ścianie wykonanej z innych materiałów, należy zastosować odpowiednie do niej zamocowanie. W razie wątpliwości prosimy zasięgnąć porady fachowca.
	CZ	Priložený materiál pro montáž na stěnu (hmotžinky a šrouby) je vhodný jen pro pevné zdvo (např. betonové nebo cihlové stěny). Pro jiné skladby stěn budou případně nutné speciální hmotžinky a jiné šrouby. Poradte se případně s odborníkem.
	SK	Priložený materiál pre upevnenie na stenu (hmotžinky a skrutky) je vhodný len pre pevné murivo (napr. betonové alebo tehlové steny). Pre iné steny sú potrebné príp. špeciálne hmotžinky a iné skrutky. V prípade potreby sa poraďte s odborníkom.
	HU	A mellékelt fal rögzítőkészlet (típlés csavarok) csak tomott falazatban (pl. betonfalban, téglafalban) használható. Más fal típusokhoz speciális típlé és csavarra lesz szükség. Szükség esetén kérje ki egy szakember véleményét.
	RO	Materialul furnizat pentru montajul de perete (diburi și șuruburi) este adecvat numai pentru zidărie solidă (de exemplu perete din beton sau din cărămidă). Pentru alte structuri de perete, este posibil să fie necesare diburi speciale, precum și alte șuruburi. Dacă este necesar, consultați un specialist.
	TR	Tesimat kapsamındaki duvar tipi sabitleme materyali (dübel ve vidalar) sadece beton ve tuğla duvarları gibi sağlam duvar yapıları için uygundur. Başka duvar yapıları için özel dübeller veya başka vidalar gereki olabilir. Gerektirse bir uzmandan yardım alınız.
	RU	Входящий в комплект поставки материал для крепления на стене (дюбели и болты) предназначен только для прочных каменных стен (например, бетонных или кирпичных). Для других типов стен используйте по мере необходимости специальные дюбели и другие болты. По мере необходимости обратитесь за помощью к специалистам.

**D** Montageanleitung

**GB** Assembly instructions

**NL** Handleiding voor de montage

**PL** Instrukcja montażu

**HU** Szerelési útmutató

**RO** Instrucțiunile de montaj

**FR** Notice de montage

**IT** Istruzioni di montaggio

**CZ** Montážní návod

**SK** Návod na montáž

**TR** Montaj talimatı

**RU** Инструкция по монтажу

**Service • Assistenza • Dienstverlening • Serwis  
Servis • Szerviz • Сервисная служба**

Name • Nom • Nome • Naam Nazwa • Jméno • Nazov • Nev Denimire • Isim • Название	MZ
Nr • No • N° • Номер • C • Sz Typ • Type • Tip • Tipus • Tipe Tit	4.0144

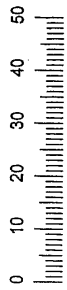

1.	ASL 400x370x15mm	1
1a.	ASR 400x370x15mm	1
2.	ZB 368x354x15mm	2
3.	TR 396x396x15mm	1
4.	RW 380x399x3mm	1

A5		2x	r4		2x
B1		2x	r5		2x
l		8x	r10 LI		1x
l1		8x	r11 RE		1x
s6		6x	z		10x
v		1x			

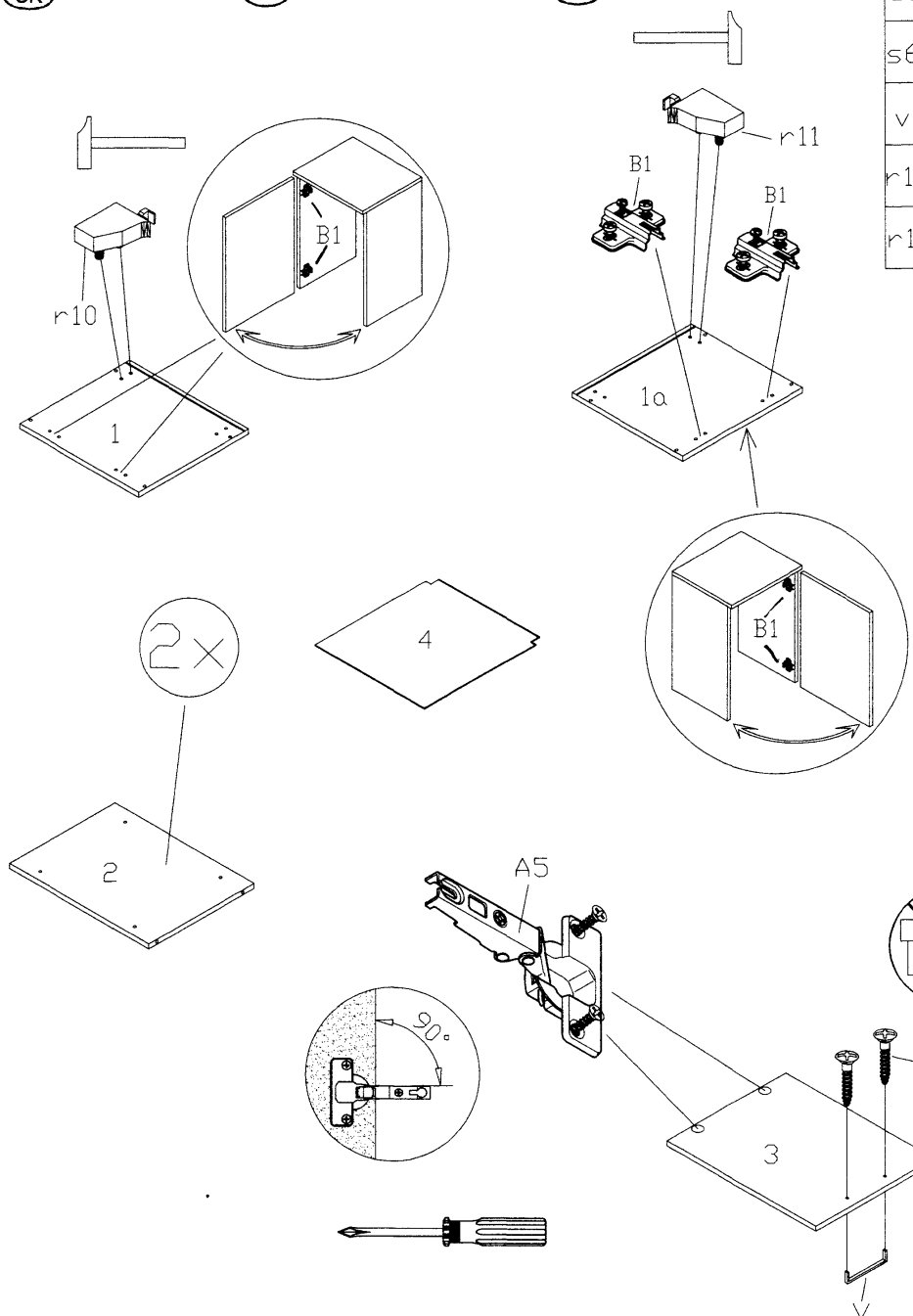
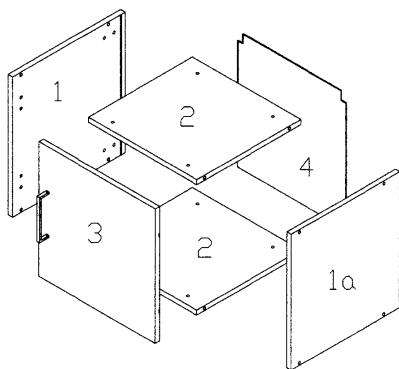
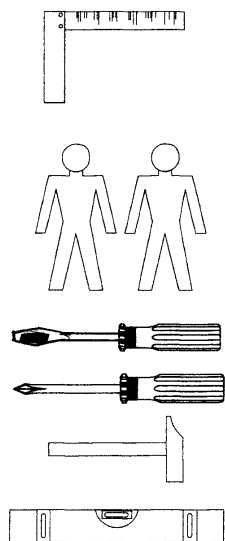

A5		2x
B1		2x
s6		2x
v		1x
r10		1x
r11		1x

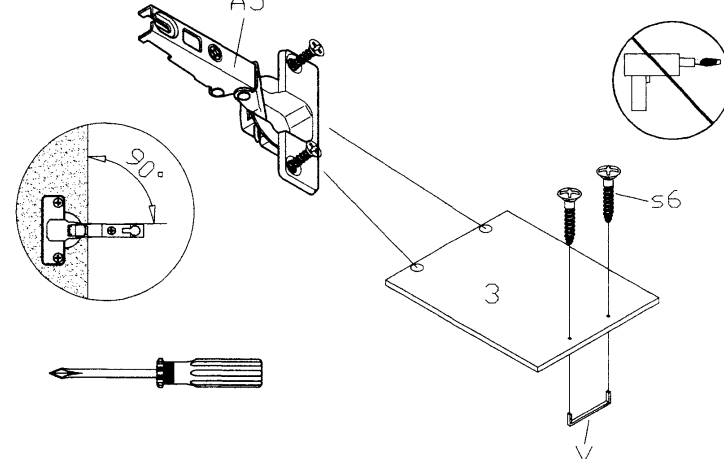

1

l		8x
l1		8x

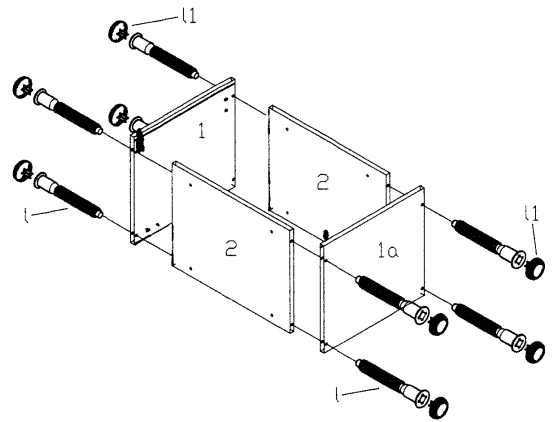

2

z		20x
---	--	-----

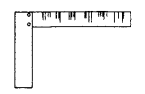
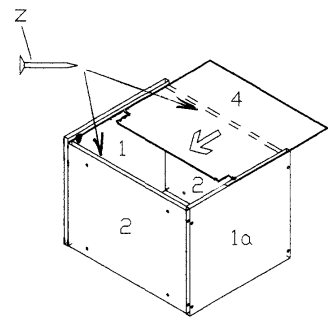

3

Variante Aufsatz

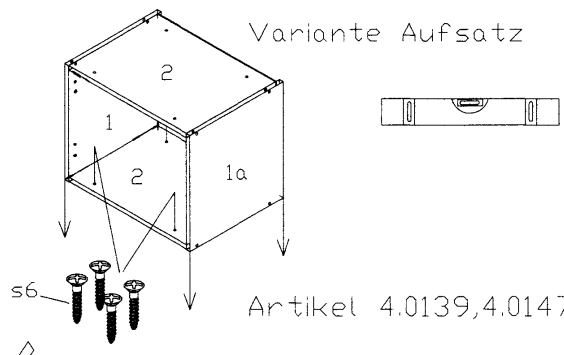

Artikel 4.0139,4.0147

ODER

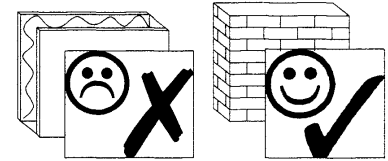
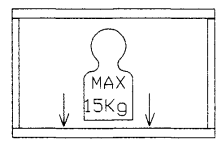
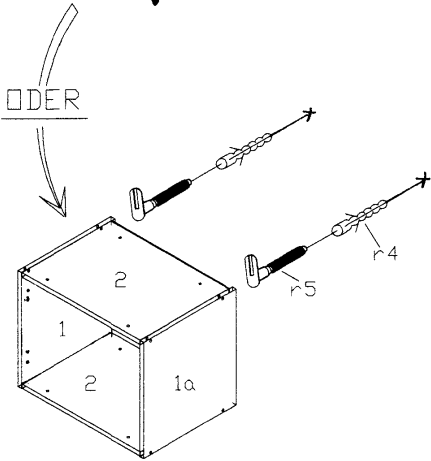

s6		4x27	4x
r4		8x40	2x
r5			2x

4

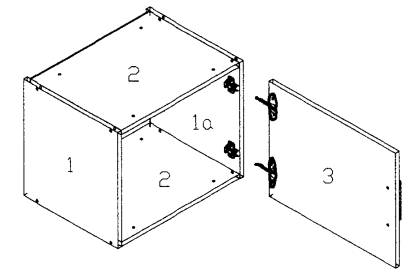

Variante Hänger

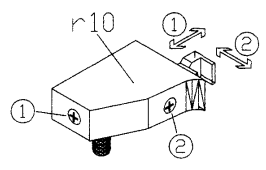

**Sicherheitshinweise • Safety instructions • Consignes de sécurité • Norme di sicurezza • Veiligheidsinstructies • Wskazówki bezpieczeństwa • Bezpečnostní pokyny • Bezpečnostné pokyny • Biztonságtechnikai tudnivalók • Instrucțiuni referitoare la siguranța • Güvenlik uyarıları • Правила техники безопасности**

D	Das beifugegte Wandfestigungsmaterial (Dubel und Schrauben) eignet sich nur für festes Mauerwerk (z.B. Beton- oder Ziegelwände). Für andere Wandaufbauten sind eventuell Spezialdübel und andere Schrauben notwendig. Ziehen Sie gegebenenfalls eine Fachkraft zurate.
GB	The enclosed wall mounting materials (dowels and screws) are only suitable for solid masonry (e.g. concrete or brick walls). Special dowels and other screws may be necessary for other wall constructions. If necessary, please consult a qualified professional.
FR	Le matériel de fixation murale fourni (chevilles et vis) convient uniquement à des murs solides (p. ex. murs en béton ou en briques). Pour les autres constructions de murs, il faut éventuellement des chevilles spéciales et d'autres vis. Faites-vous conseiller par un spécialiste.
IT	I materiali di fissaggio allegati (tasselli e viti) sono adatti solo ai muri compatti (ad es. di calcestruzzo o mattoni). Per altri tipi di pareti, è probabile che occorrono tasselli speciali e altre tipologie di viti. Richiedere eventualmente il consiglio di un esperto.
NL	Het bijgeleverde bevestigingsmateriaal (pluggen en schroeven) is geschikt voor vaste muren (bijv. betonnen of bakstenen muren). Voor andere muurconstructies zijn eventueel speciale pluggen en andere schroeven noodzakelijk. Consulteer eventueel een vakman.
PL	Załączony zestaw montażowy do zamocowania artykułu do ściany (kolki i wkręty) jest przeznaczony wyłącznie do montażu artykułu na ścianach wykonanych z cegły lub betonu. Przy montażu artykułu na ścianie wykonanej z innych materiałów, należy zastosować odpowiednie do niej zamocowania. W razie wątpliwości prosimy zasięgnąć porady fachowca.
CZ	Příložený materiál pro montáž na stěnu (hmoždinky a šrouby) je vhodný jen pro pevné zdivo (např. betonové nebo cihlové stěny). Pro jiné skladby stěn budou případně nutné speciální hmoždinky a jiné šrouby. Poradte se případně s odborníkem.
SK	Priložený materiál pre upevnenie na stenu (hmoždinky a skrutky) je vhodný len pre pevné múrivo (napr. betonové alebo tehlové steny). Pre iné steny sú potrebné príp. špeciálne hmoždinky a iné skrutky. V prípade potreby sa poraďte s odborníkom.
HU	A mellékelt fal rögzítőeszközök (típlék és csavarok) csak tömött falazatban (pl. betonfalban, téglafalban) használható. Más falépítményekhez speciális típléket és csavart kell szerezni. Szükség esetén kérje ki egy szakember véleményét.
RO	Materialul furnizat pentru montajul de perete (dubluri și șuruburi) este adecvat numai pentru zidărie solidă (de exemplu pereți din beton sau din cărămidă). Pentru alte structuri de pereți, este posibil să fie necesare dubluri speciale, precum și alte șuruburi. Dacă este necesar, consultați un specialist.
TR	Teslimat kapsamındaki duvar tipi sabitleme materyali (dubel ve vidalari) sadece beton ve tuğla duvarları gibi sağlam duvar yapıları için uygundur. Başka duvar yapıları için özel dubeller veya baskı vidaları gerekli olabilir. Gerekiirse bir uzmanla yardımı alınız.
RU	Входящий в комплект поставки материал для крепления на стене (дюбели и болты) предназначен только для прочных каменных стен (например, бетонных или кирпичных). Для других типов стен используйте по мере необходимости специальные дюбели и другие болты. По мере необходимости обратитесь за помощью к специалистам.

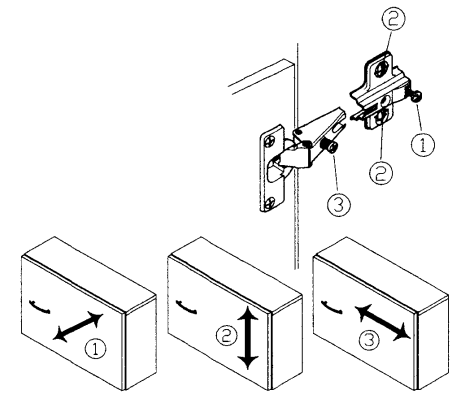

**(D)** Montageanleitung

**(GB)** Assembly instructions

**(NL)** Handleiding voor de montage

**(PL)** Instrukcja montażu

**(HU)** Szerelési útmutató

**(RO)** Instrucțiunile de montaj

**(FR)** Notice de montage

**(IT)** Istruzioni di montaggio

**(CZ)** Montážní návod

**(SK)** Návod na montáž

**(TR)** Montaj talimatı

**(RU)** Инструкция по монтажу

**Service • Assistenza • Dienstverlening • Serwis  
Servis • Szerviz • Сервисная служба**

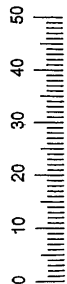

Name • Nom • Nome • Naam Nazwa • Jméno • Назов • Nev Delunime • İsim • Название	MZ
Nr. • No. • N° • Номер • S. • Sz Typ • Type • Tip • Tipus • Tipo Typ	4.0145

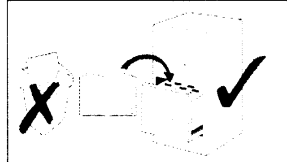
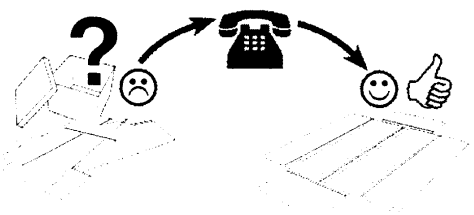

1.	ASL 400x370x15mm	1
1a.	ASR 400x370x15mm	1
2.	ZB 468x354x15mm	2
3.	TR 496x496x15mm	1
4.	RW 480x399x3mm	1

A5		2x	r4		2x
B1		2x	r5		2x
l		8x	r10		1x
l1		8x	r11		1x
s6		6x	z		10x
v		1x			

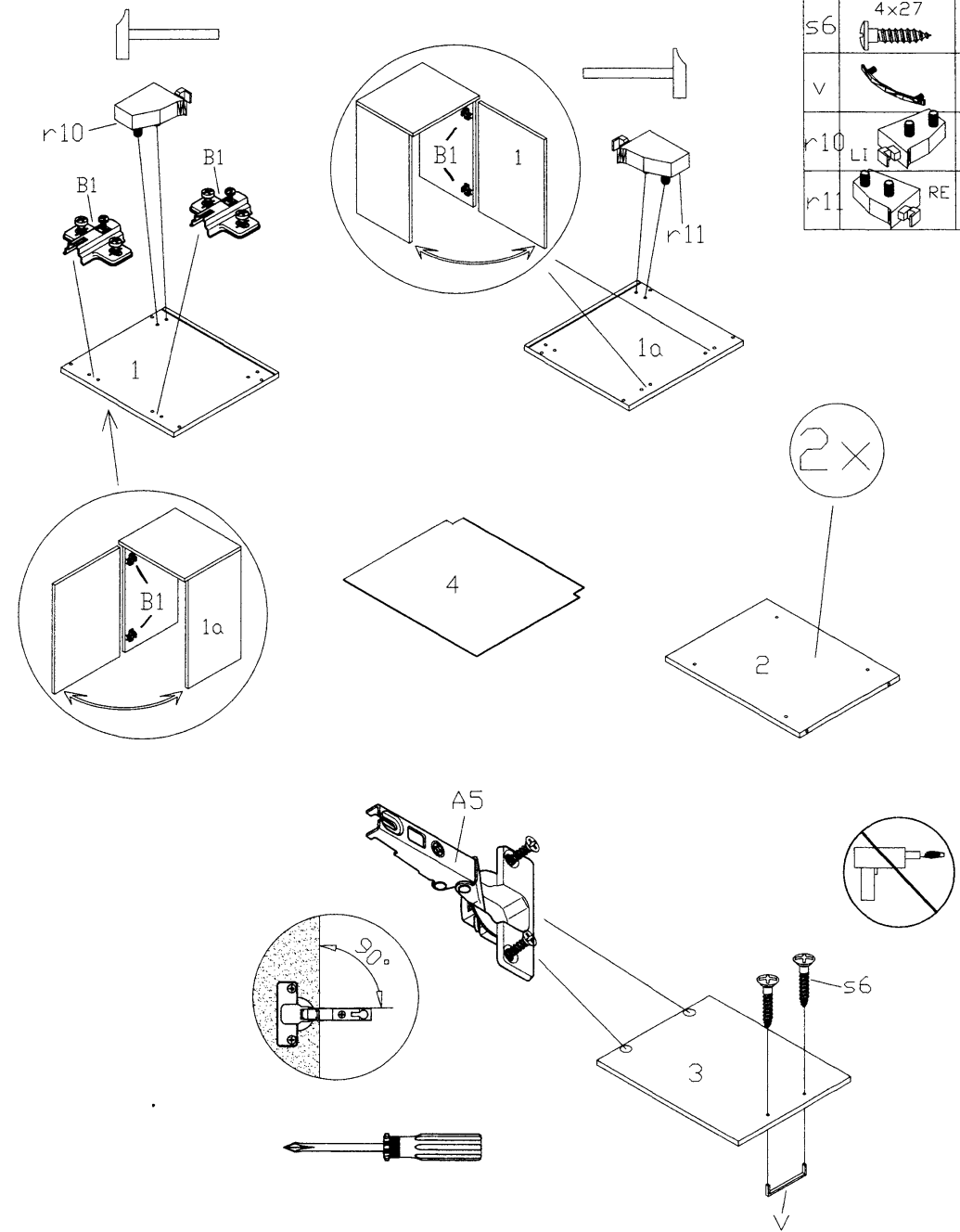
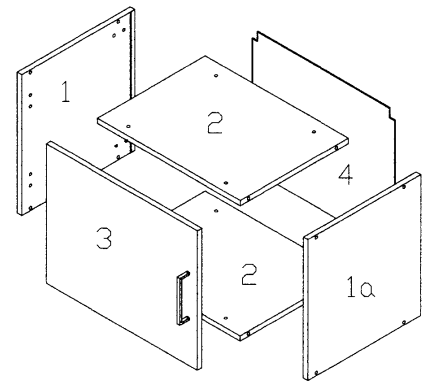
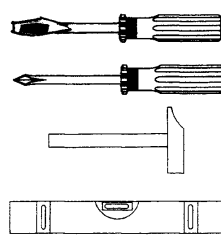
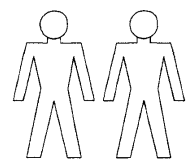
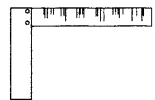

A5		2x
B1		2x
s6		2x
v		1x
r10		1x
r11		1x

2x

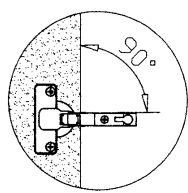
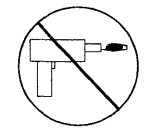

1

l		8x
l1		8x

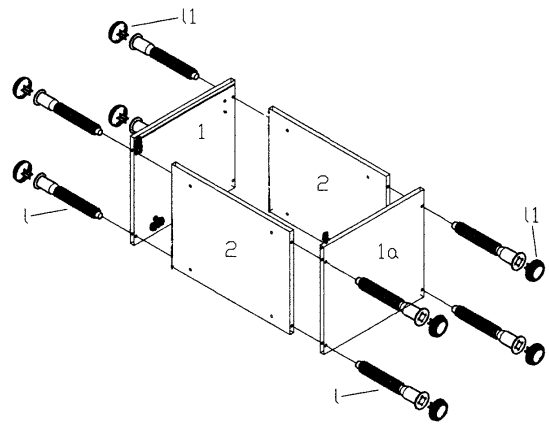

3

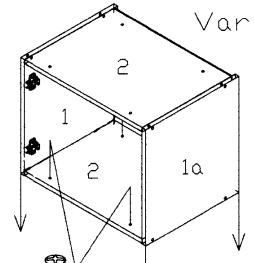

Variante Aufsatz

Artikel 4.9137,138,148

ODER

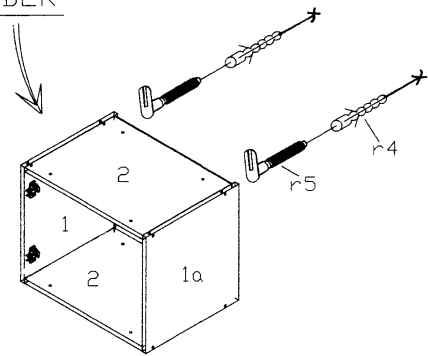

Variante Hänger

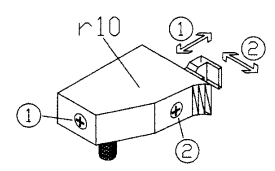

s6		4x27	4x
r4		8x40	2x
r5			2x

4

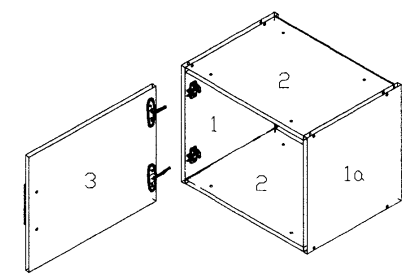

2

z		20x
---	--	-----

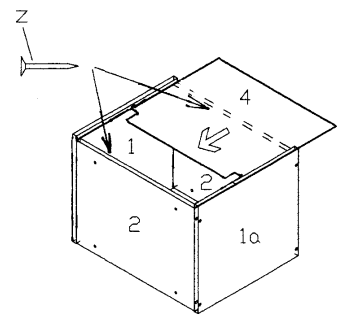

**Sicherheitshinweise • Safety instructions • Consignes de sécurité • Norme di sicurezza • Veiligheidsinstructies • Wskazówki bezpieczeństwa • Bezpečnostní pokyny • Bežpečnostne pokyny • Biztonságtechnikai tudnivalók • Instrucțiuni referitoare la siguranța • Güvenlik uyarıları • Правила техники безопасности**

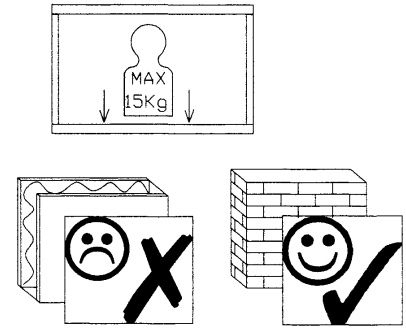

1	D	Das befestigte Wandbefestigungsmaterial (Dübel und Schrauben) eignet sich nur für festes Mauerwerk (z.B. Beton- oder Ziegelwände). Für andere Wandaufbauten sind eventuell Spezialdübel und andere Schrauben notwendig. Ziehen Sie gegebenenfalls eine Fachkraft zurate.
	GB	The enclosed wall mounting materials (dowels and screws) are only suitable for solid masonry (ie. a concrete or brick walls). Special dowels and other screws may be necessary for other wall constructions. If necessary, please consult a qualified professional.
	FR	Le matériel de fixation murale fourni (chevilles et vis) convient uniquement à des murs solides (p. ex. murs en béton ou en briques). Pour les autres constructions de murs, il faut éventuellement des chevilles spéciales et d'autres vis. Faites-vous conseiller par un spécialiste.
	IT	I materiali di fissaggio allegati (tasselli e viti) sono adatti solo a muri compatti (ad es. di calcinuzzo o mattoni). Per altri tipi di pareti, è probabile che occorrano tasselli speciali e altre tipologie di viti. Richiedere eventualmente il consiglio di un esperto.
	NL	Het typeverdo bevestigingsmateriaal (pluggen en schroeven) is geschikt voor vaste muren (bijv. betonnen of bakstenen muren). Voor andere muurconstructies zijn eventueel speciale pluggen en andere schroeven noodzakelijk. Consulteer eventueel een vakman.
	PL	Zalączony zestaw montażowy do zamocowania artykułu do ściany (kolki i wkręty, hak i itp.), przeznaczony jest wyłącznie do montażu artykułu na ścianach wykonanych z cegły lub betonu. Przy montażu artykułu na ścianie wykonanej z innych materiałów, należy zastosować odpowiednie do niej zamocowania. W razie wątpliwości prosimy zasięgnąć porady fachowca.
	CZ	Příložený materiál pro montáž na stěnu (hmoždinky a šrouby) je vhodný jen pro pevné zdivo (např. betonové nebo cihlové stěny). Pro jiné skladby stěn budou případně nutné speciální hmoždinky a jiné šrouby. Poradte se případně s odborníkem.
	SK	Priložený materiál pre upevnenie na stenu (hmoždinky a skrutky) je vhodný len pre pevné múrivo (napr. betónové alebo tehlové steny). Pre iné steny sú potrebné príp. špeciálne hmoždinky a ine skrutky. V prípade potreby sa poraďte s odborníkom.
	HU	A mellékelt fal rögzítékeszet (típl és csavarok) csak tomott falazatban (pl. betonfalban, teglafalban) használható. Más falépítésekhez speciális típlre és csavarokra lesz szükség. Szükség esetén kérje ki egy szakember véleményét!
	RO	Materiaul furnizat pentru montajul de perete (diburi și șuruburi) este adecvat numai pentru zidărie solidă (de exemplu perete din beton sau din cărămidă). Pentru alte structuri de perete, este posibil să fie necesare diburi speciale, precum și alte șuruburi. Dacă este necesar, consultați un specialist!
	TR	Teslimat kapsamındaki duvar tipi sabitleme materyali (dübel ve vidaları) sadece beton ve tuğla duvarları gibi sağlam duvar yapıları için uygundur. Başka duvar yapıları için özel dübel ler veya başka vidalar gereklidir. Gereksiz ve zararlı uzmandan yardım alın.
	RU	Включенный в комплект поставки материал для крепления на стене (дубели и болты) предназначен только для прочных каменных стен (например, бетонных или кирпичных). Для других типов стен используйте по мере необходимости специальные дюбели и другие болты. По мере необходимости обратитесь за помощью к специалистам.

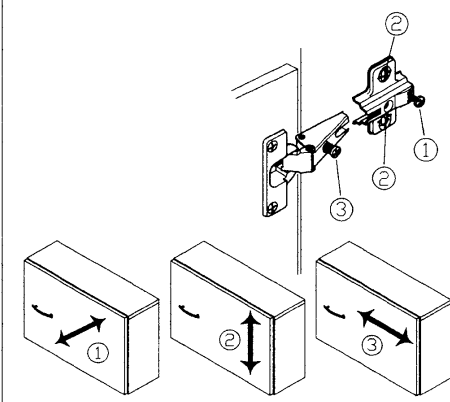

- D** Montageanleitung
- GB** Assembly instructions
- NL** Handleiding voor de montage
- PL** Instrukcja montażu
- HU** Szerelési útmutató
- RO** Instrucțiuni de montaj
- FR** Notice de montage
- IT** Istruzioni di montaggio
- CZ** Montážní návod
- SK** Návod na montáž
- TR** Montaj talimatı
- RU** Инструкция по монтажу



**Service • Assistenza • Dienstverlening • Servis  
Servis • Szerviz • Сервисная служба**

Name • Nom • Nomo • Naam Nazwa • Jméno • Názov • Nev Denimure • İsim • Название	MZ	
Nr • No • N° • Номер • C • Sz Typ • Type • Tip • Tipus • Tipo Tín	4.0146	

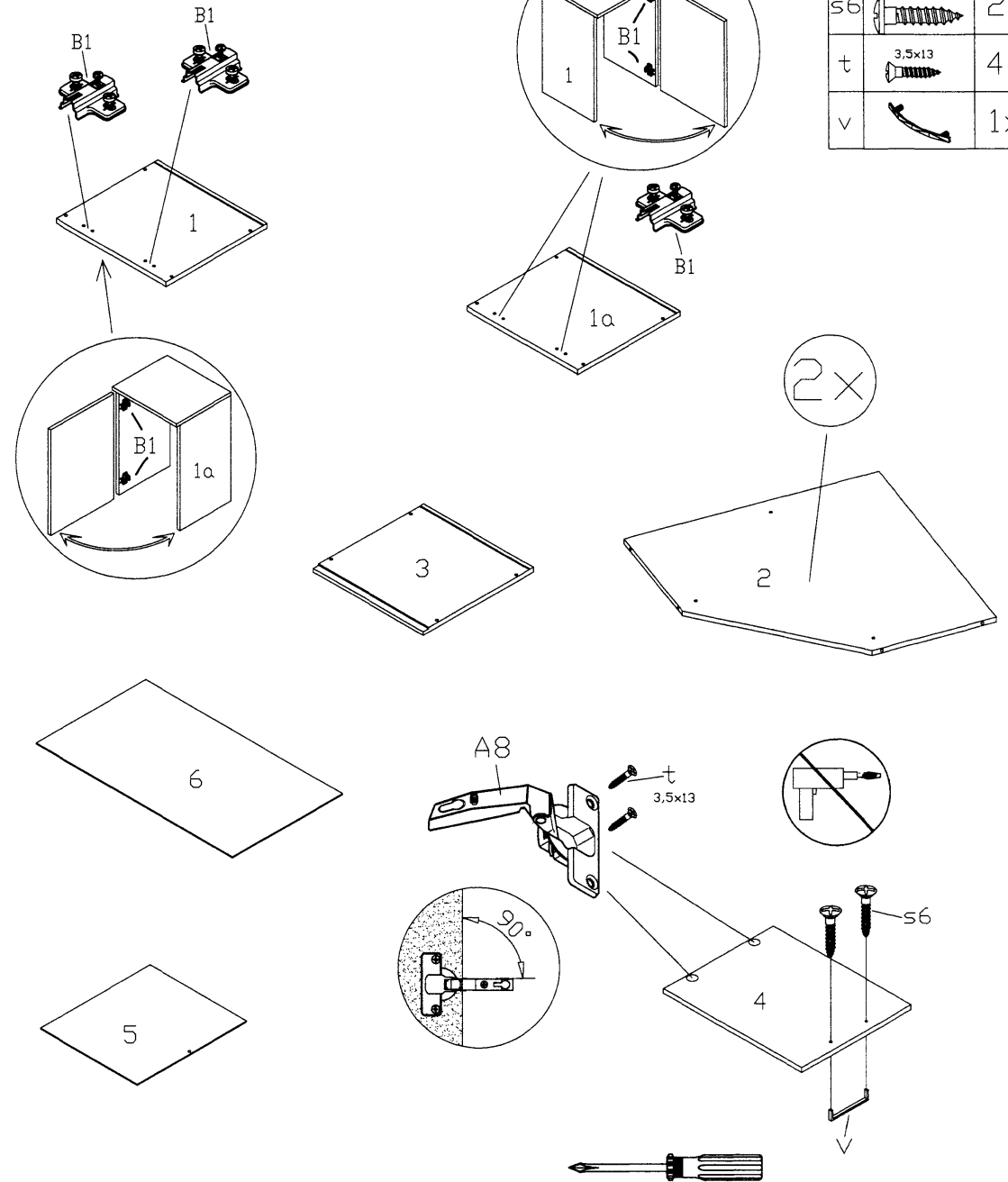
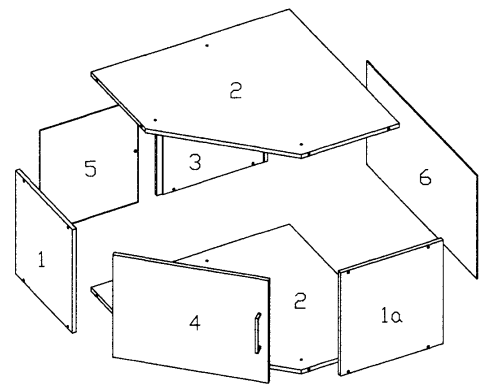
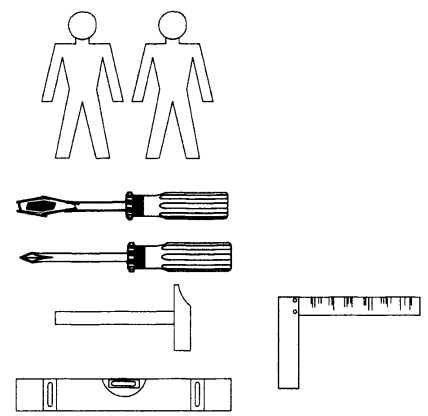

- |     |                  |   |
|-----|------------------|---|
| 1.  | ASL 400x370x15mm | 1 |
| 1a. | ASR 400x370x15mm | 1 |
| 2.  | ZB 718x718x15mm  | 2 |
| 3.  | ST 400x400x15mm  | 1 |
| 4.  | TR 396x513x15mm  | 1 |
| 5.  | RWL 399x360x3mm  | 1 |
| 6.  | RWR 399x730x3mm  | 1 |

A8		2x	s		1x
B1		2x	s6		5x
l		12x	t		4x
l1		12x	v		1x
			z		20x





A8		2x
B1		2x
s6		2x
t		4x
v		1x

1

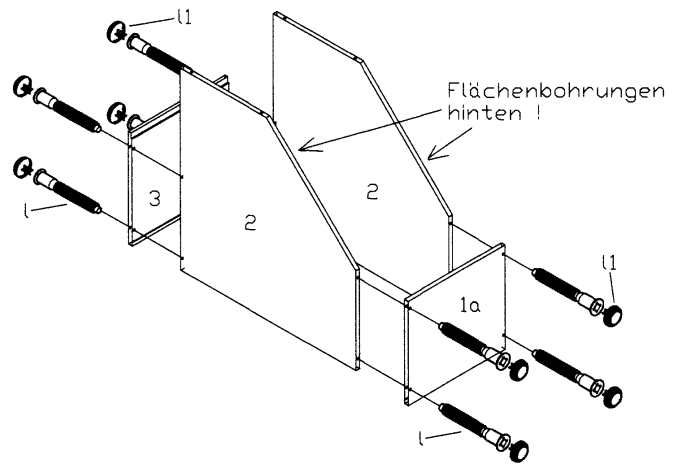
l		8x
l1		8x



3

l		4x
l1		4x

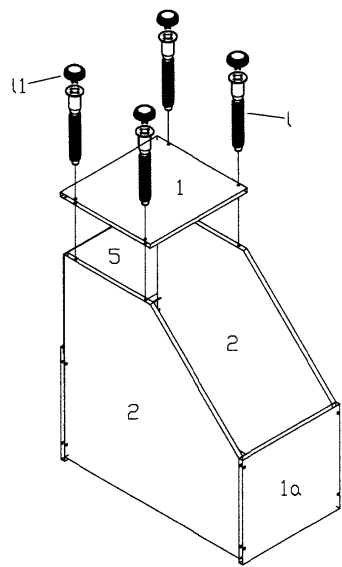

5

s6		4x27	3x
----	---	------	----

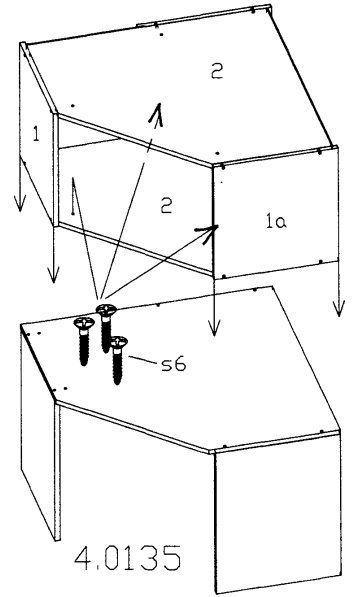

2

s		4x13	1x
---	---	------	----

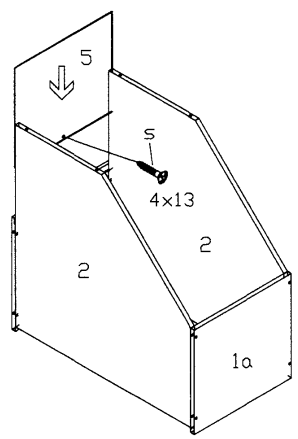

4

z		20x
---	---	-----

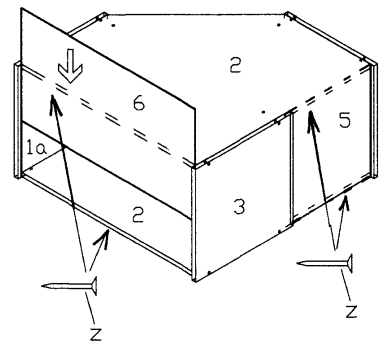

6

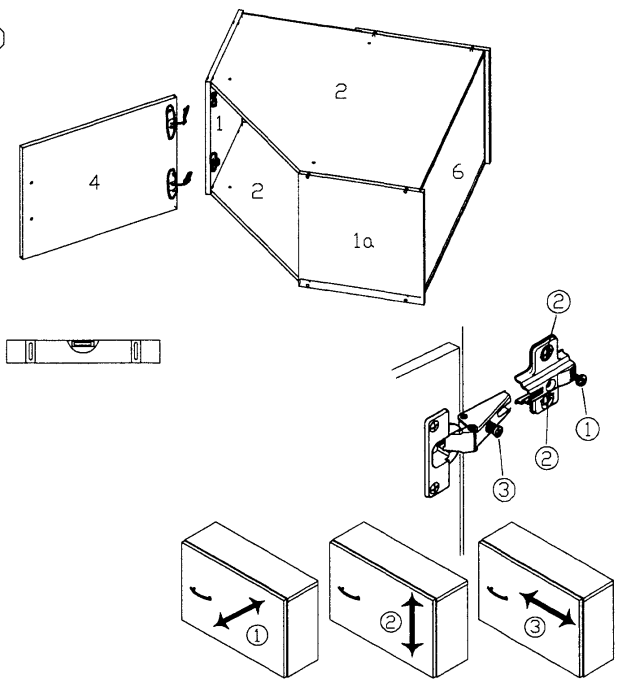

- (D)** Montageanleitung
- (GB)** Assembly instructions
- (NL)** Handleiding voor de montage
- (PL)** Instrukcja montażu
- (HU)** Szerelési útmutató
- (RO)** Instrucțiuni de montaj
- (FR)** Notice de montage
- (IT)** Istruzioni di montaggio
- (CZ)** Montážní návod
- (SK)** Návod na montáž
- (TR)** Montaj talimatı
- (RU)** Инструкция по монтажу

**Service • Assistenza • Dienstverlening • Serwis  
Servis • Szerviz • Сервисная служба**

Name • Nom • Nome • Naam Nazwa • Jméno • Názov • Nev Denimke • Isim • Название	MZ	
Nr • No • № • Номер • C • Sz		
Typ • Type • Tip • Tipus • Tipo Típus	4.0148	

- 1. ASL 1732x370x15mm 1
- 1a. ASR 1732x370x15mm 1
- 2. BLB 500x390x15mm 2
- 3. ZB 468x354x15mm 2
- 4. EB 468x354x15mm 2
- 5. TR 1726x496x15mm 1
- 6. RW 1744x480x3mm 1

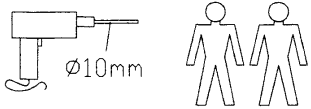
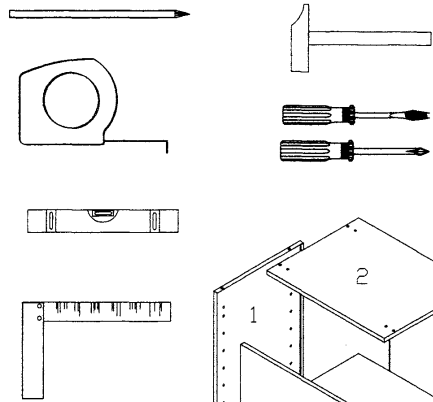

A5		3x	r4		2x
B1		3x	s3		4x
k9		2x	s6		2x
l		16x	t		2x
l1		8x	v		1x
r		8x	x		4x
			z		15x

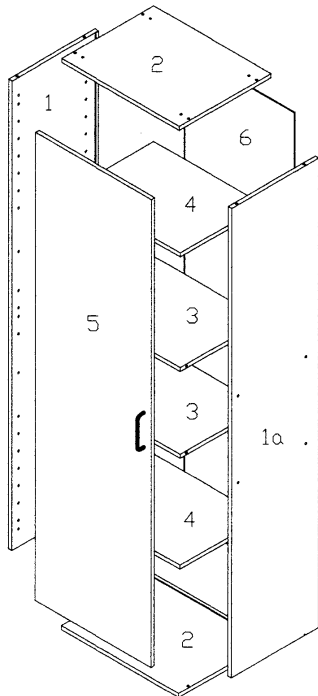

A5		3x
B1		3x
s3		4x
s6		2x
v		1x
x		4x



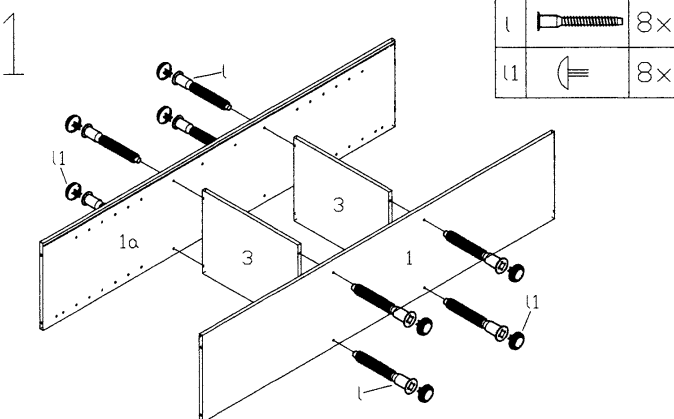

l		8x
l1		8x

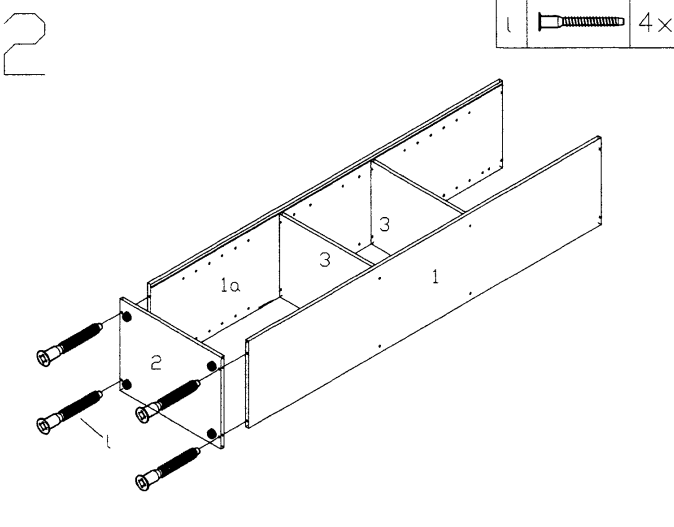

l		4x
---	--	----

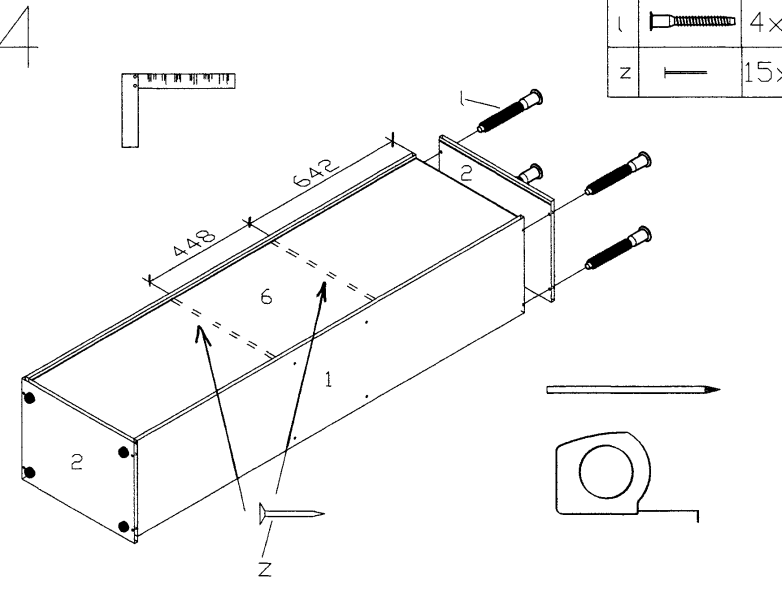
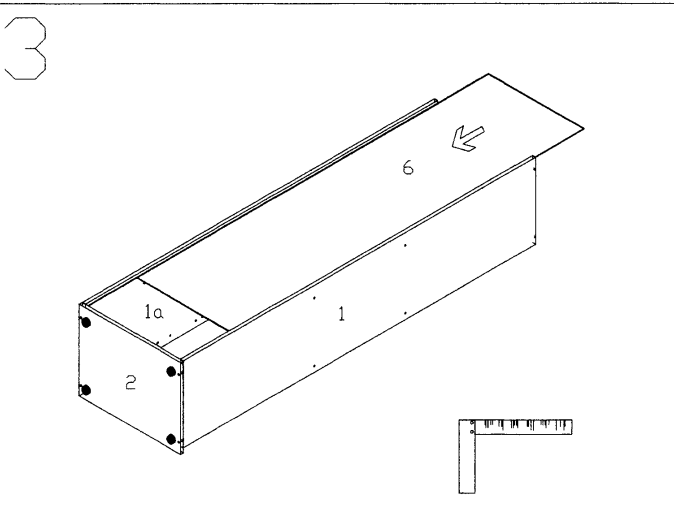

l		4x
z		15x

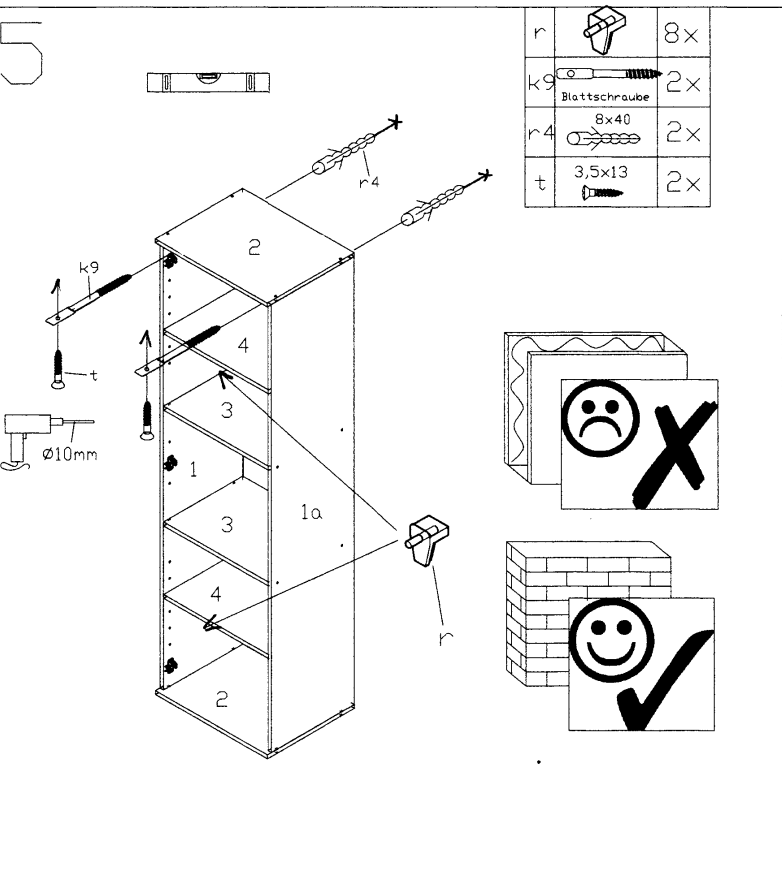

r		8x
k9	Blattschraube 8x40	2x
r4		2x
t	3,5x13	2x

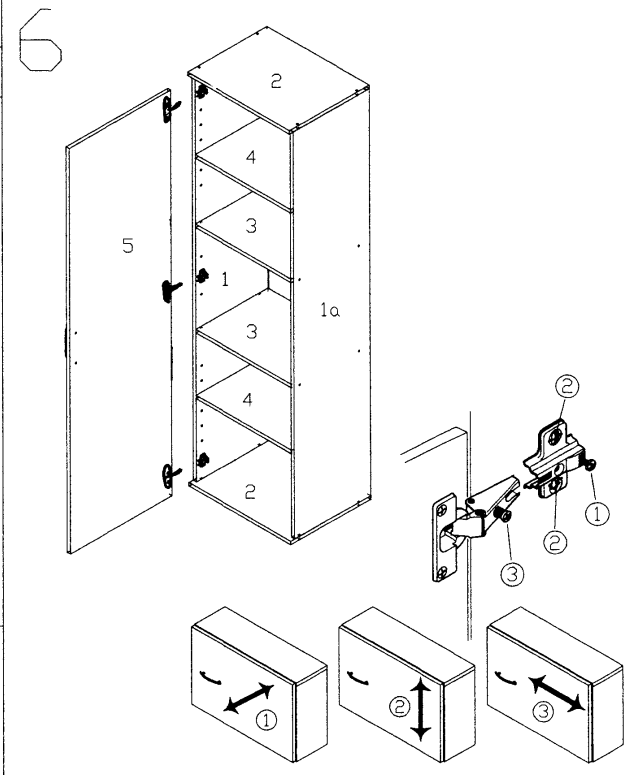

**Sicherheitshinweise • Safety instructions • Consignes de sécurité • Norme di sicurezza • Veiligheidsinstructies • Wskazówki bezpieczeństwa • Bezpečnostní pokyny • Bezpečnostne pokyny • Biztonságtechnikai tudnivalók • Instrucțiuni referitoare la siguranța • Güvenlik uyarıları • Правила техники безопасности**

1	D	Das beifugte Wandbefestigungsmaterial (Dübel und Schrauben) eignet sich nur für festes Mauerwerk (z. B. Beton- oder Ziegelwände). Für andere Wandaufbauten sind eventuell Spezialdübel und andere Schrauben notwendig. Ziehen Sie gegebenenfalls eine Fachkraft zurate.
	GB	The enclosed wall mounting materials (dowels and screws) are only suitable for solid masonry (e.g. concrete or brick walls). Special dowels and other screws may be necessary for other wall constructions. If necessary, please consult a qualified professional.
	FR	Le matériel de fixation murale fourni (chevilles et vis) convient uniquement à des murs solides (p. ex. murs en béton ou en briques). Pour les autres constructions de murs, il faut éventuellement des chevilles spéciales et d'autres vis. Faites-vous conseiller par un spécialiste.
	IT	I materiali di fissaggio allegati (tasselli e viti) sono adatti solo ai muri compatti (ad es. di calcestruzzo o mattoni). Per altri tipi di pareti è probabile che occorrano tasselli speciali e altre tipologie di viti. Richiedere eventualmente il consiglio di un esperto.
	NL	Het bijgeleverde bevestigingsmateriaal (pluggen en schroeven) is geschikt voor vaste muren (bijv. betonnen of bakstenen muren). Voor andere muurconstructies zijn eventueel speciale pluggen en andere schroeven noodzakelijk. Consulteer eventueel een vakman.
	PL	Załączony zestaw montażowy do zamocowania artykułu do ściany (kołki i wkręty haki itp.), przeznaczony jest wyłącznie do montażu artykułu na ścianach wykonanych z cegły lub betonu. Przy montażu artykułu na ścianie wykonanej z innych materiałów należy zastosować odpowiednio do niej zamocowania. W razie wątpliwości prosimy zasięgnąć porady fachowca.
	CZ	Příložený materiál pro montáž na stěnu (hmoždánky a šrouby) je vhodný jen pro pevné zdivo (např. betonové nebo cihlové stěny). Pro jiné skladby stěn budou případně nutné speciální hmoždánky a jiné šrouby. Poradte se případně s odborníkem.
	SK	Priložený materiál pre upevnenie na stenu (hmoždánky a skrutky) je vhodný len pre pevnú murivo (napr. betonové alebo tehlové steny). Pre iné steny sú potrebné príp. špeciálne hmoždánky a iné skrutky. V prípade potreby sa poraďte s odborníkom.
	HU	A mellékelt fal rögzítőkészlet (típi és csavarok) csak tomott falazatokban (pl. betonfalban, teglafalban) használható. Más fal típusokhoz speciális típires és csavarra lesz szükség esetén kérje ki egy szakember véleményét.
	RO	Materialul furnizat pentru montajul de perete (dibluri și șuruburi) este adecvat numai pentru zidurile solide (de exemplu pereți din beton sau din cărămidă). Pentru alte structuri de perete, este posibil să fie necesare dibluri speciale, precum și alți șuruburi. Dacă este necesar, consultați un specialist.
	TR	Teslimat kapsamındaki duvar tipi sabiteme materyali (dübel ve vidalar) sadece beton ve tuğla duvarları gibi sağlam duvar yapıları için uygundur. Başka duvar yapıları için özel dübeller veya başka vidalar gerekebilir. Gerekiirse bir uzmanından yardım alınız.
	RU	Входящий в комплект поставки материал для крепления на стене (дюбели и болты) предназначен только для прочных кирпичных стен (например, бетонных или кирпичных). Для других типов стен используйте по мере необходимости специальные дюбели и другие болты. По мере необходимости обратитесь за помощью к специалистам.

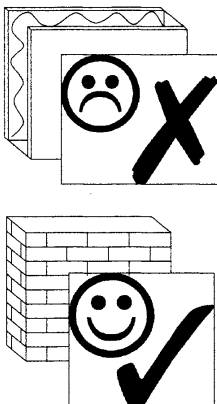

**(D) Montageanleitung**

**(GB) Assembly instructions**

**(NL) Handleiding voor de montage**

**(PL) Instrukcja montażu**

**(HU) Szerelési útmutató**

**(RO) Instrucțiuni de montaj**

**(FR) Notice de montage**

**(IT) Istruzioni di montaggio**

**(CZ) Montážní návod**

**(SK) Návod na montáž**

**(TR) Montaj talimatı**

**(RU) Инструкция по монтажу**

**Service • Assistenza • Dienstverlening • Serwis  
Servis • Szerviz • Сервисная служба**

Name • Nom • Nome • Naam Nazwa • Jméno • Názov • Nev Denumire • Isim • Название	MZ
Nr. • No. • N° • Номер • C. Sz	
Typ • Type • Tip • Tipus • Tipo Typ	4.0149

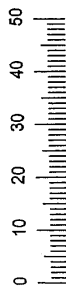

- |     |                   |   |
|-----|-------------------|---|
| 1.  | ASL 1732x370x15mm | 1 |
| 1a. | ASR 1732x370x15mm | 1 |
| 2.  | BLB 400x390x15mm  | 2 |
| 3.  | ZB 368x354x15mm   | 2 |
| 4.  | EB 368x354x15mm   | 2 |
| 5.  | TR 1726x396x15mm  | 1 |
| 6.  | RW 1744x380x3mm   | 1 |

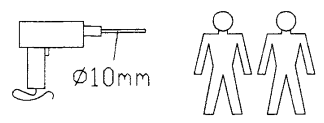
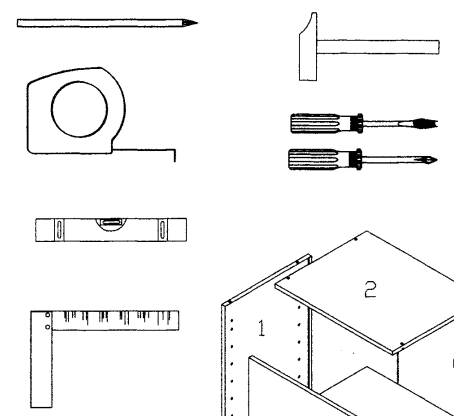

A5	0mm	3x	r4	8x40	2x
B1		3x	s3	4x21	4x
k9	Blattschraube	2x	s6	4x27	2x
l		16x	t	3,5x13	2x
l1		8x	v		1x
r		8x	x	Ø=40mm	4x
			z		15x

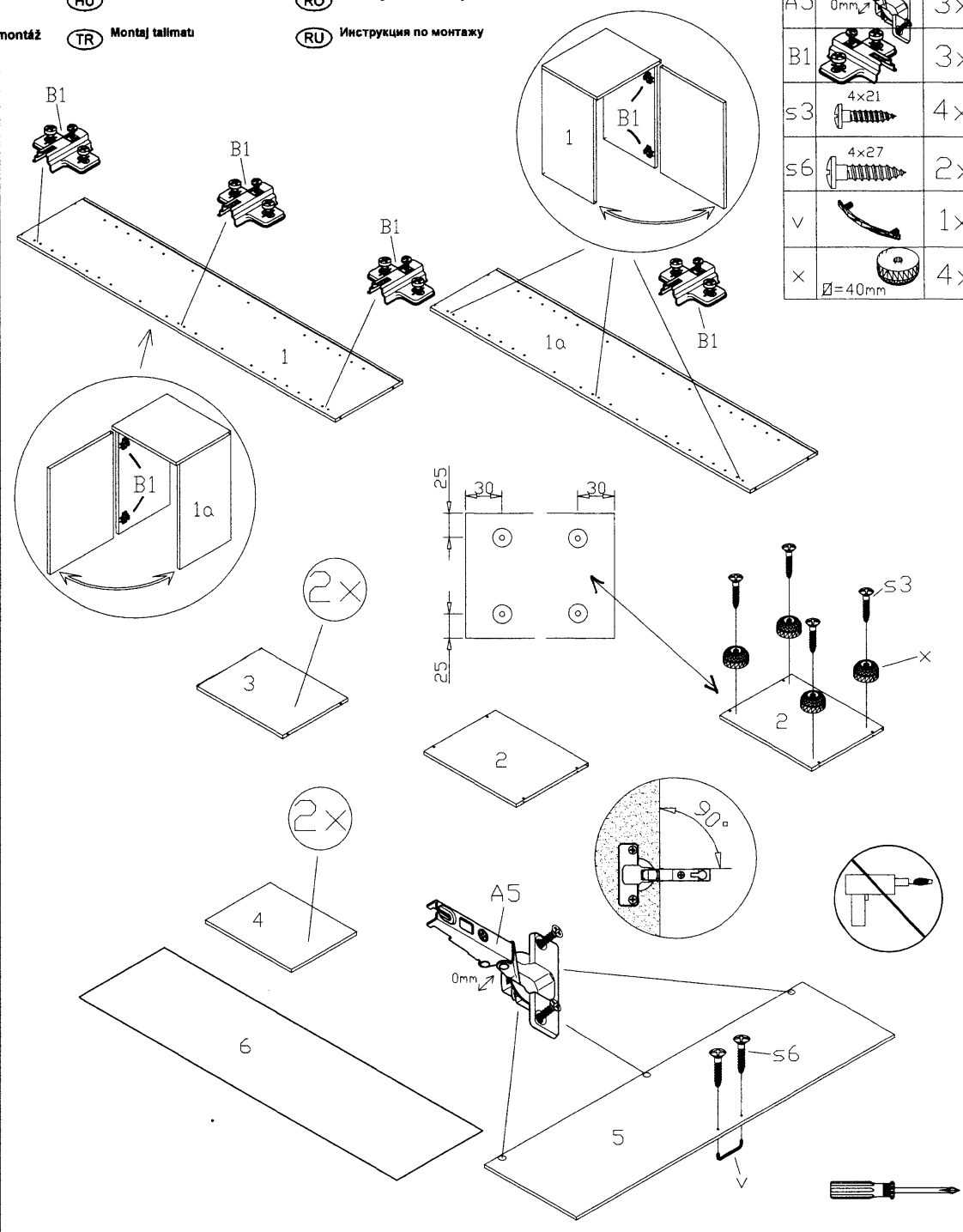
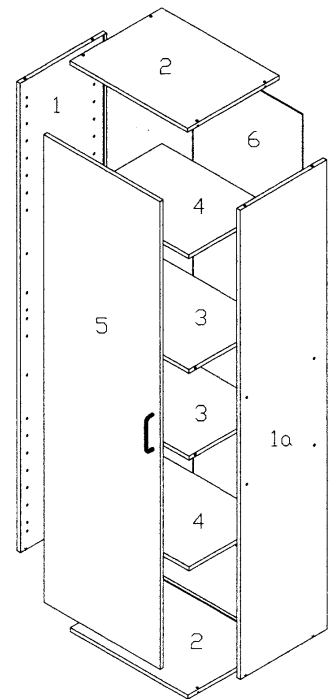

A5	0mm	3x
B1		3x
s3	4x21	4x
s6	4x27	2x
v		1x
x	Ø=40mm	4x

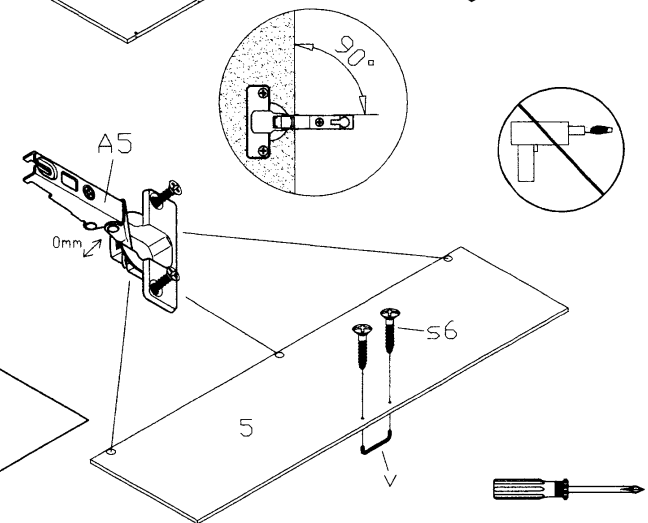
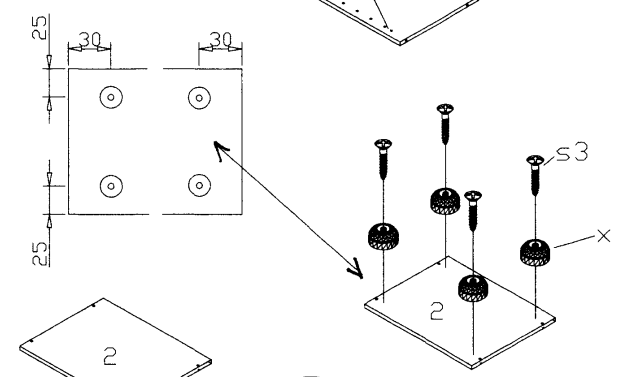

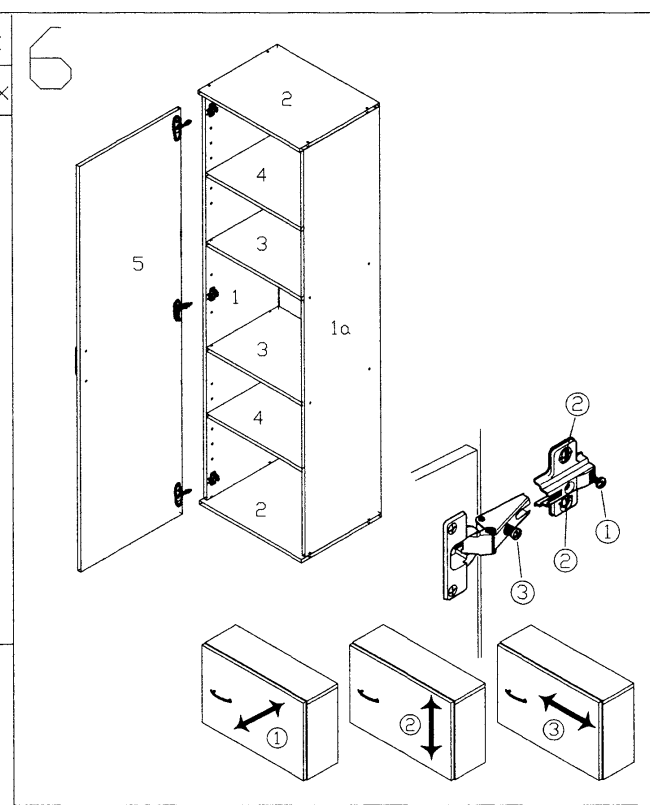
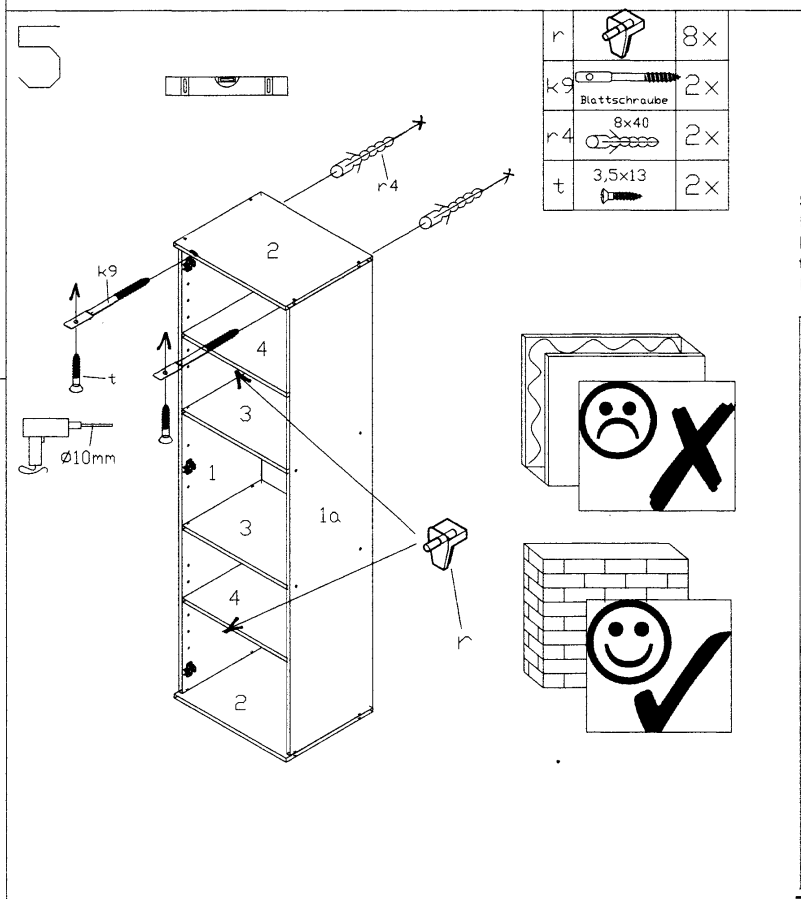
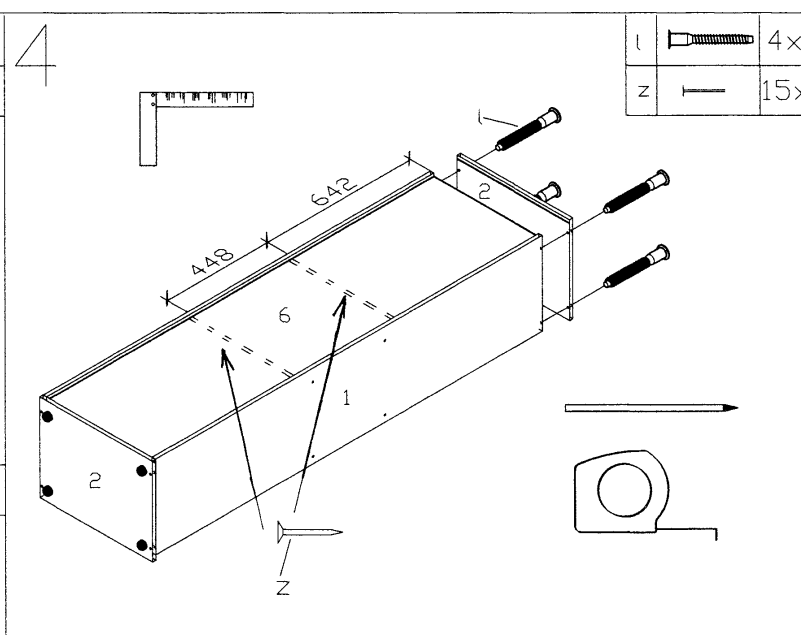
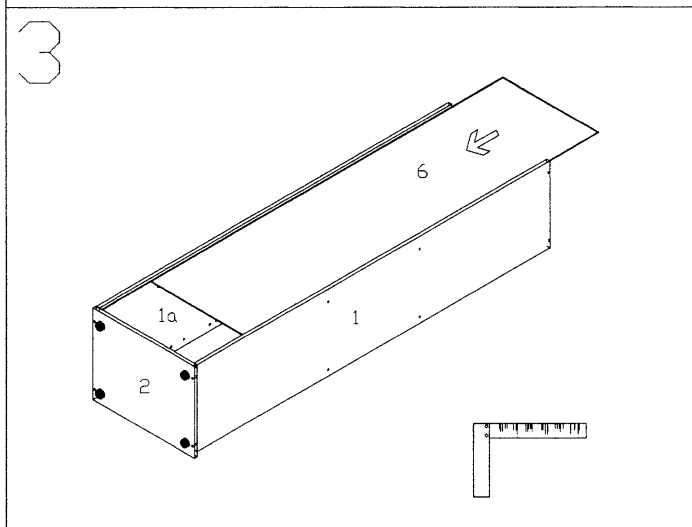
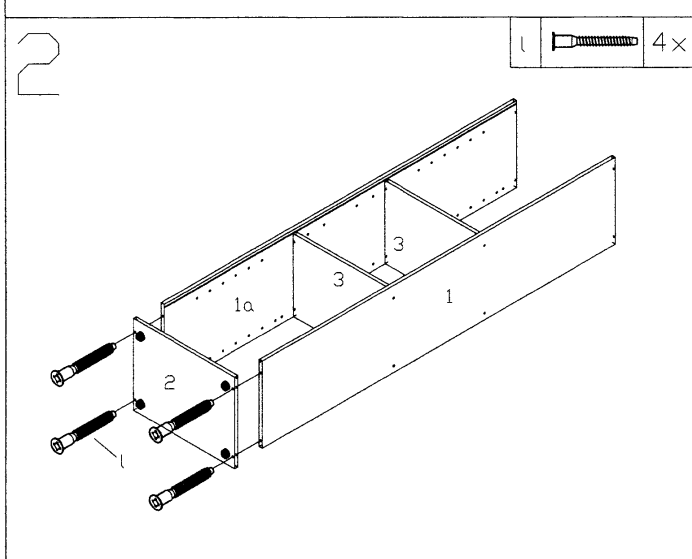
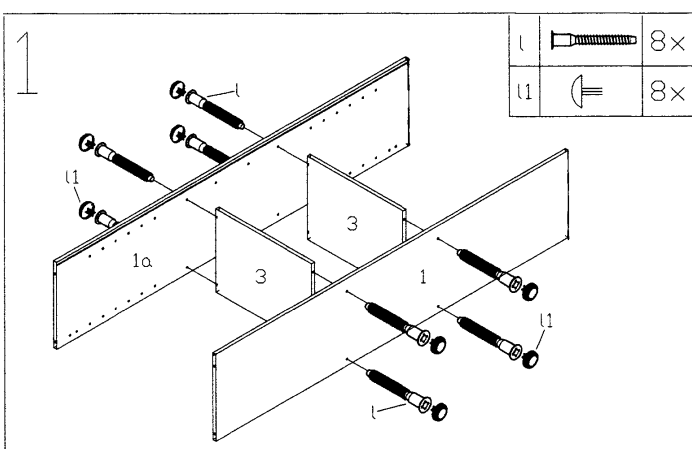

**Sicherheitshinweise • Safety instructions • Consignes de sécurité • Norme di sicurezza • Veiligheidsinstructies • Wskazówki bezpieczeństwa • Bezpečnostní pokyny • Bezpečnostné pokyny • Biztonságtechnikai tudnivalók • Instrucțiuni referitoare la siguranța • Güvenlik uyarıları • Правила техники безопасности**

1	D	Das beifugte Wandbefestigungsmaterial (Dübel und Schrauben) eignet sich nur für festes Mauerwerk (z. B. Beton- oder Ziegelwände). Für andere Wandaufbauten sind eventuell Spezialdübel und andere Schrauben notwendig. Ziehen Sie gegebenenfalls eine Fachkraft zurate.
	GB	The enclosed wall mounting materials (dowels and screws) are only suitable for solid masonry (e.g. concrete or brick walls). For other wall constructions special dowels and other screws may be necessary for other wall constructions. If necessary, please consult a qualified professional.
	FR	Le matériel de fixation murale fourni (chevilles et vis) convient uniquement à des murs solides (p. ex. murs en béton ou en briques). Pour les autres constructions de murs, il faut éventuellement des chevilles spéciales et d'autres vis. Faites-vous conseiller par un spécialiste.
	IT	I materiali di fissaggio allegati (tasselli e viti) sono adatti solo ai muri compatti (ad es. di calcinuzzo o mattoni). Per altri tipi di pareti è probabile che occorran tasselli speciali e altre tipologie di viti. Richiedere eventualmente il consiglio di un esperto.
	NL	Het bijgeleverde bevestigingsmateriaal (pluggen en schroeven) is geschikt voor vaste muren (bijv. betonnen of bakstenen muren). Voor andere muurconstructies zijn eventueel speciale pluggen en andere schroeven noodzakelijk. Consulteer eventueel een vakman.
	PL	Załączony zestaw montażowy do zamocowania artykułu do ściany (kołki, wkręty, haki itp.), przeznaczony jest wyłącznie do montażu artykułu na ścianach wykonanych z cegły lub betonu. Przy montażu artykułu na ścianie wykonanej z innych materiałów należy zastosować odpowiednie do niej zamocowania. W razie wątpliwości prosimy zasięgnąć porady fachowca.
	CZ	Přiložený materiál pro montáž na stěnu (hmoždinky a šrouby) je vhodný jen pro pevné zdivo (např. betonové nebo cihlové stěny). Pro jiné skladby stěn budou případně nutné speciální hmoždinky a jiné šrouby. Poradte se případně s odborníkem.
	SK	Přiložený materiál pre upevnenie na stenu (hmoždinky a skrutky) je vhodný len pre pevnú murivo (napr. betónové alebo tehlové steny). Pre iné steny sú potrebné príp. špeciálne hmoždinky a iné skrutky. V prípade potreby sa poraďte s odborníkom.
	HU	A mellékelt fali rögzítőkészlet (típi és csavarok) csak tomott falazatban (pi. betonfalban, teglafalban) használható. Más fali típusokhoz speciális típiere és csavarra lesz szükség. Szükség esetén kérje ki egy szakember véleményét.
	RO	Materialul furnizat pentru montajul de perete (dibluri și șuruburi) este adecvat numai pentru zidărie solidă (de exemplu pereți din beton sau din cărămidă). Pentru alte structuri de perete, este posibil să fie necesare dibluri speciale, precum și alte șuruburi. Dacă este necesar, consultați un specialist.
	TR	Teslimat kapsamındaki duvar tipi sabitleme materyali (dübel ve vidalar) sadece beton ve tuğla duvarları gibi sağlam duvar yapıları için uygundur. Başka duvar yapıları için özel dübelleri veya başka vidaları gereklili olabılır. Gerekiirse bir uzmandan yardım alınız.
	RU	Входящий в комплект поставки материал для крепления на стене (дюбели и болты) предназначен только для прочных каменных стен (например, бетонных или кирпичных). Для других типов стен используйте по мере необходимости специальные дюбели и другие болты. По мере необходимости обратитесь за помощью к специалистам.

