



Möbelprogramm zum selber Bauen

100-01

- **Anleitung bitte aufbewahren**
- Lesen Sie zuerst die Montage-Anleitung und beginnen Sie dann mit der Montage
- Bei nicht vorschriftsmäßiger und/oder nicht fachmännischer Montage wird für Personen- oder Sachschäden keinerlei Haftung übernommen
- Sollte es trotz aller Bemühungen unsererseits, Ihnen ein qualitativ hochwertiges Möbelstück zu liefern, zu Fehlteilen kommen, schicken Sie uns bitte eine Nachricht
Mail: verkauf@flexo-raumssysteme.de
- Die Holzteile sind direkt über den Händler zu beanstanden
- Zur schnellen Beanstandungsbearbeitung benötigen wir:
 - Die Nummer der Montageanleitung = **100-01**
 - Die Breite und Höhe des Korpus
 - Die Teilenummer   und die benötigte Stückzahl

- Bitte grundsätzlich **keinen** Elektro-Akku-Schrauber nutzen

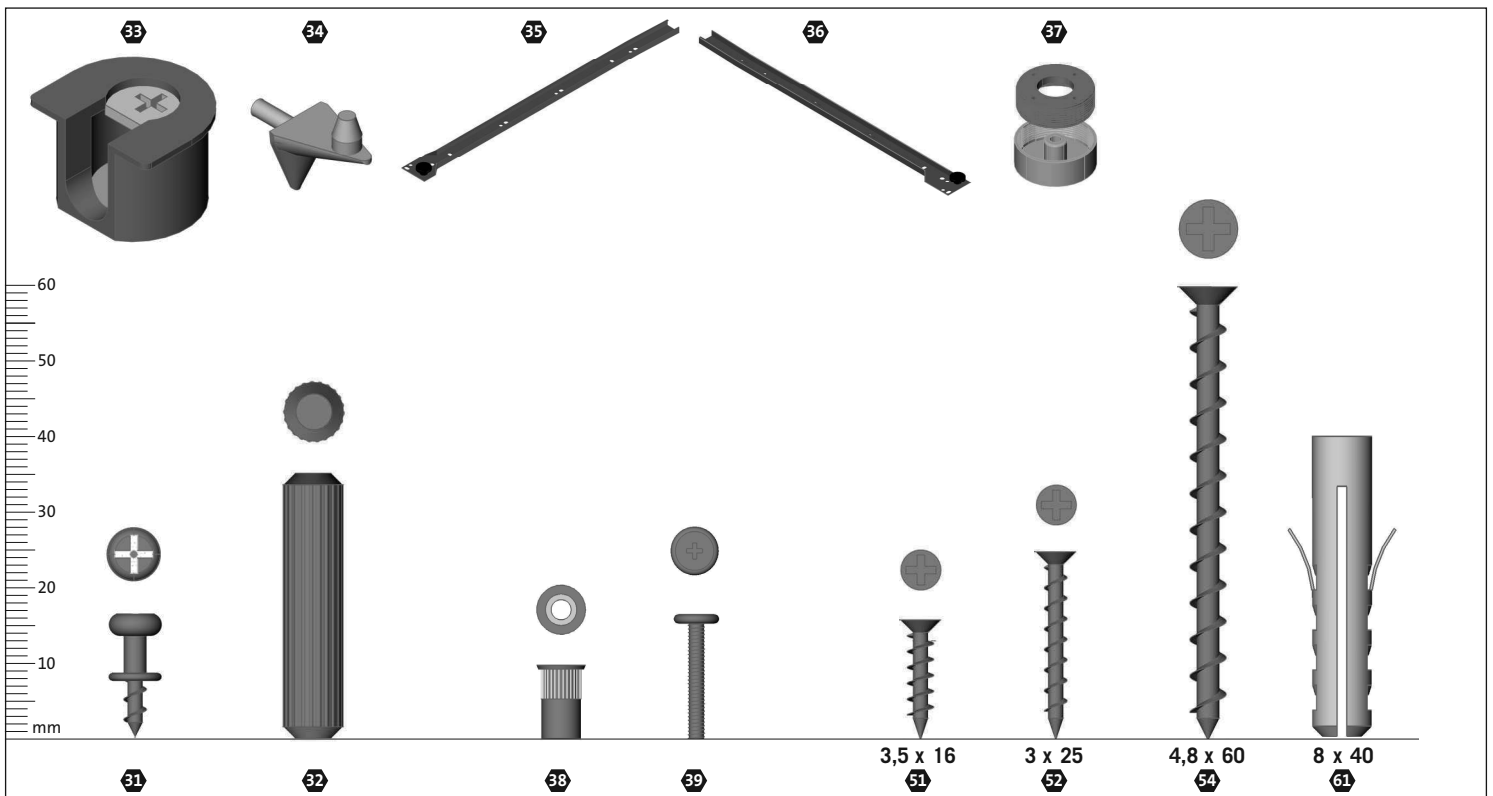
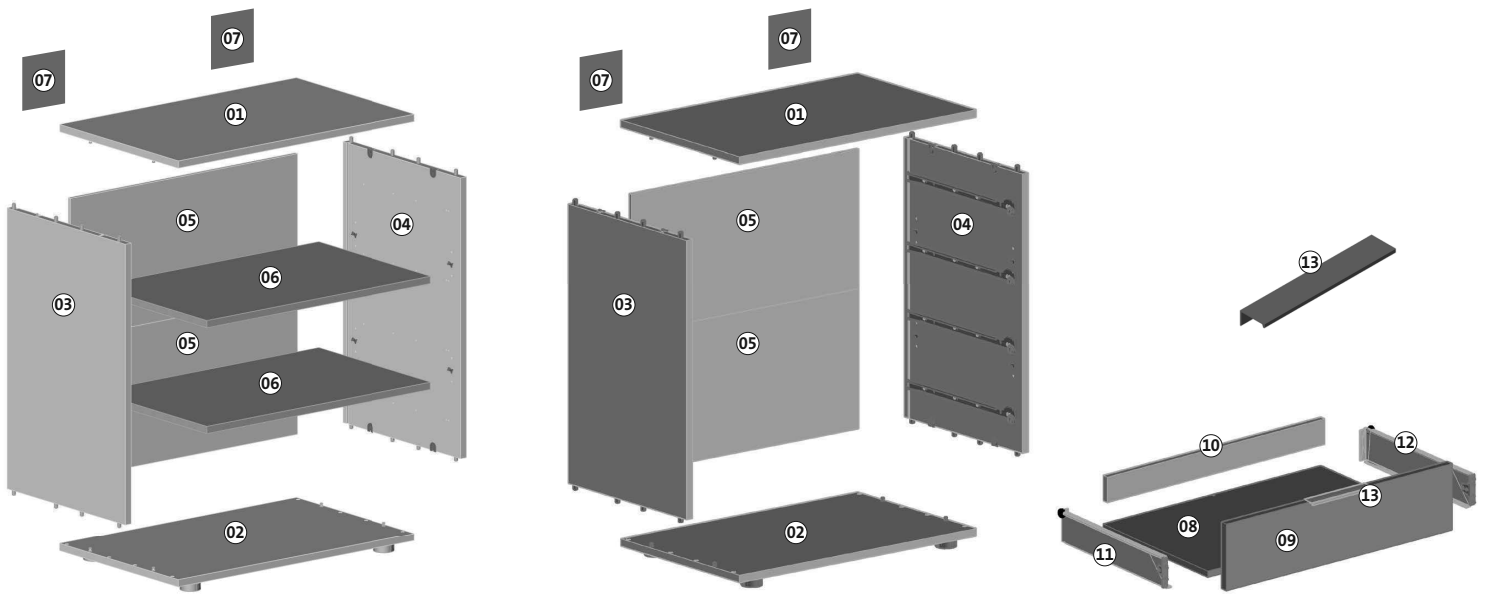
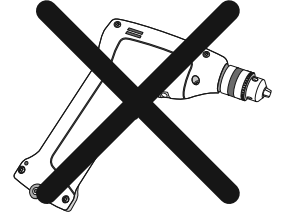

A Sockel- und Kranzboden vorbereiten

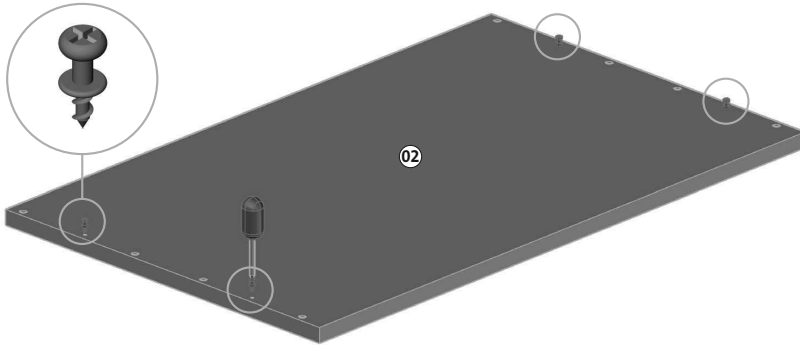
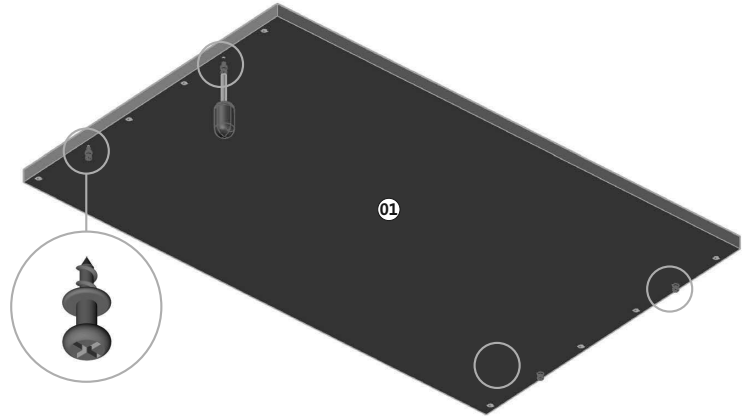

B.1 Regalkorpus: Seiten vorbereiten

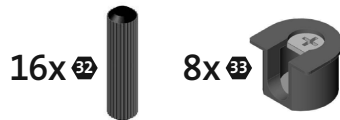

Je Einlegeboden

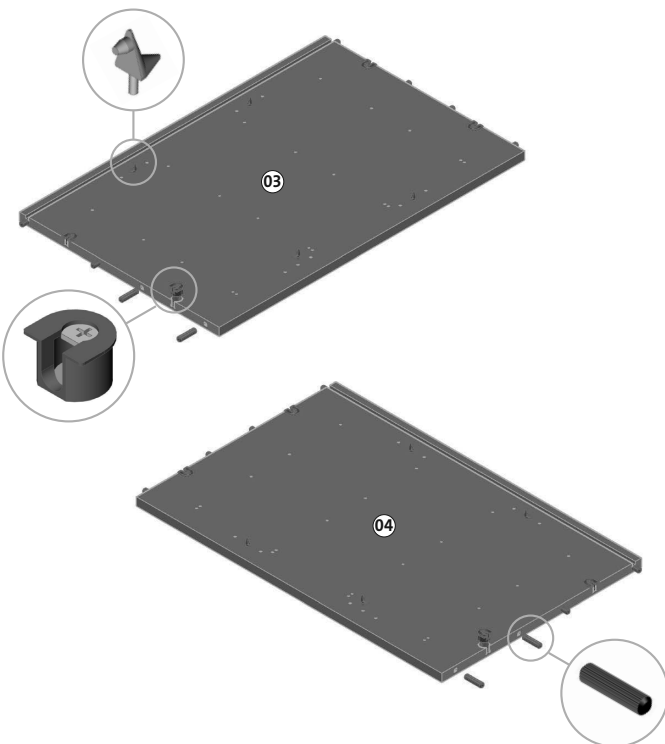

B.2 Schubkastenkorpus: Seiten vorbereiten



Je Lade

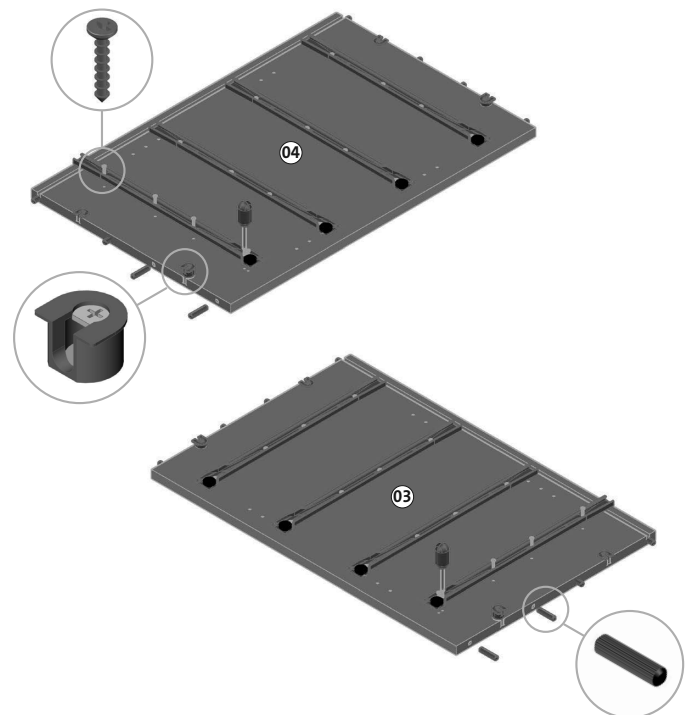

C Korpus montieren

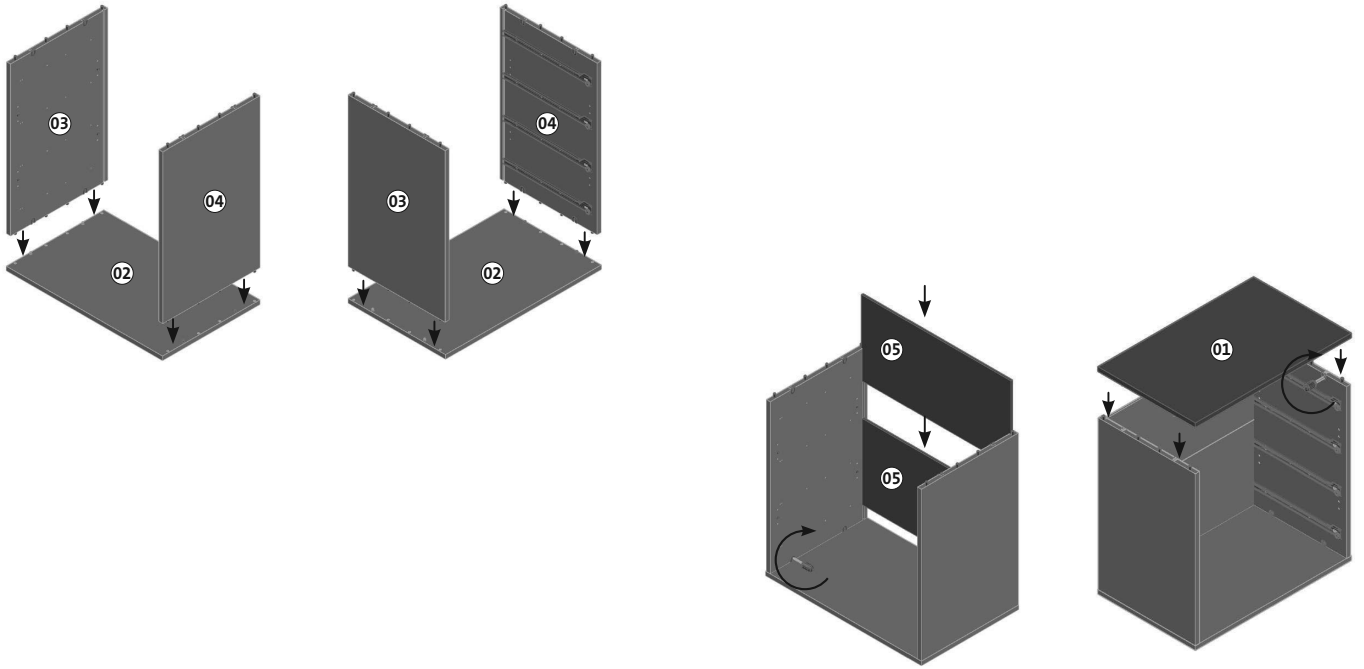

D MöbelfüÙe montieren



Je Fuß

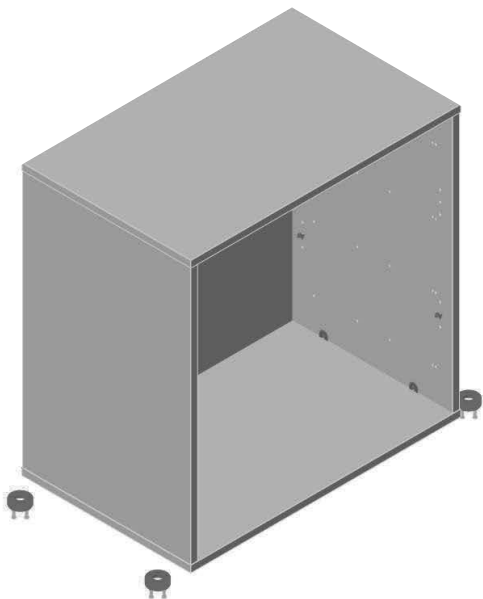
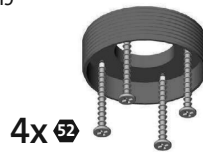

oben
↓

Achtung:
Ausbuchtung oben,
Rolle unten

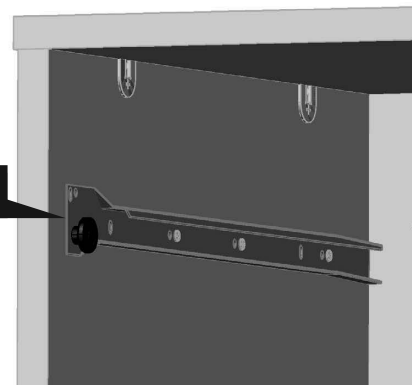

E Schublade montieren

Je Lade

- 21x 
- 4x 
- 4x 

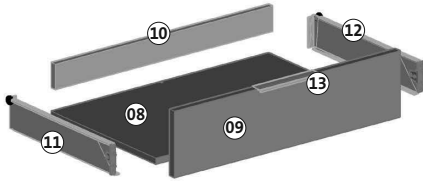

E.1

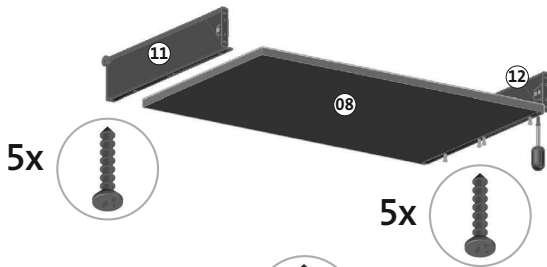

E.3

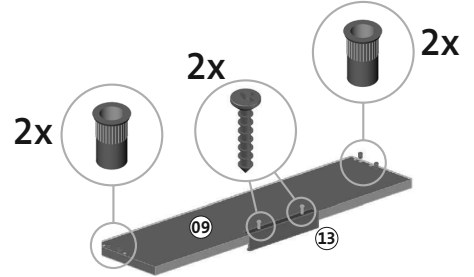

E.2

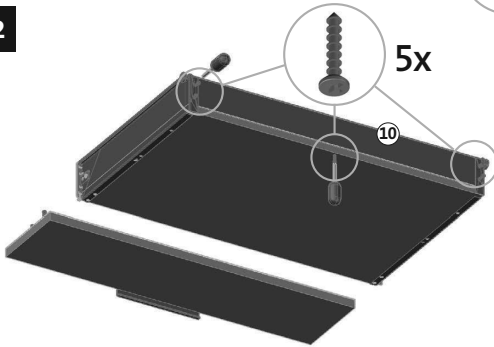

E.4

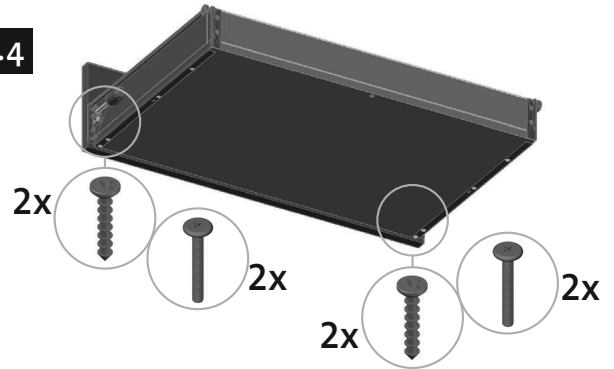

F Korpus mit Kippsicherung an Raumwand befestigen

Schrauben und Dübel sind nur für Mauerwerk geeignet.
Bei anderen Untergründen bitte fachgerechtes Schraubmaterial wählen.

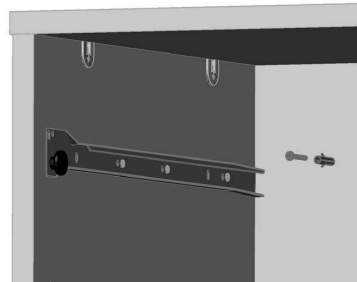
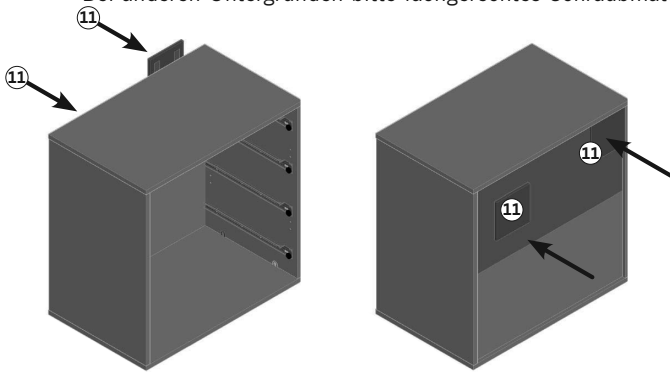

G.1 Einlegeboden in Korpus legen

Max. 15 kg
Flächenbelastung
je Boden

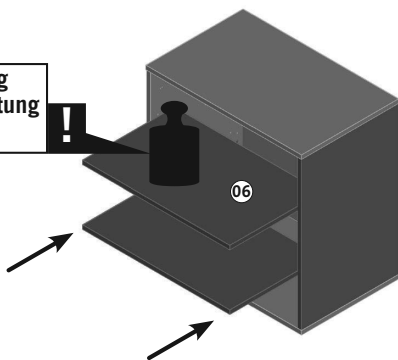

G.2 Schubladen in Korpus schieben

Max. 15 kg
Flächenbelastung
je Kranzboden

Max. 10 kg
Flächenbelastung
je Lade

