



# Betriebsanleitung deutsch

## Stromerzeuger

2015 E-P/YHBA



**Wichtig:**

**Diese Betriebsanleitung und die Betriebsanleitung des Motorenherstellers vor Gebrauch sorgfältig lesen. Für späteres Nachschlagen aufbewahren.**



Metallwarenfabrik Gemmingen GmbH  
Industriestraße 1, D - 75050 Gemmingen  
Tel.: +49 07267 806 0, Fax.: +49 07267 806 100

## **Bedienungsanleitung deutsch für GEKO Stromerzeuger gemäß Typenliste Deckblatt**

Metallwarenfabrik Gemmingen GmbH  
Industriestraße 1, D - 75050 Gemmingen  
Tel.: +49 (0)7267 806 0, Fax.: +49 (0)7267 806 100

Alle Rechte, auch die der Übersetzung, vorbehalten.

Kein Teil dieser Betriebsanleitung darf in irgendeiner Form (Druck, Fotokopie oder einanderem Verfahren) ohne schriftliche Zustimmung der Metallwarenfabrik Gemmingen GmbH, 75050 Gemmingen, reproduziert oder unter Verwendung elektronischer Systeme verarbeitet, vervielfältigt oder verbreitet werden.

Alle in dieser Anleitung genannten Bezeichnungen von Erzeugnissen sind Warenzeichen der jeweiligen Firmen.

Änderungen vorbehalten

Notieren Sie das Modell und die Seriennummern sowie Datum und Ort des Kaufs für die Zukunft. Halten Sie diese Informationen bereit für die Bestellung von Teilen und wenn Sie technische oder Garantie bedingte Anfragen haben.

Kundenservice

Modell-Nummer

Serien-Nummer

Kauf-Datum

Kauf-Ort

# Inhaltsverzeichnis

Anleitung .....	05
Allgemeine Vorsichtsmaßnahmen .....	06
Kohlenmonoxid .....	06
Benzin und Öl.....	07
Heiße Bauteile.....	07
Arbeitsplatz .....	08
Chemikalien .....	08
Lärm.....	08
Verlängerungskabel.....	09
Sicherheitsaufkleber Positionen .....	10
Technische Daten.....	14
Bezeichnung der Teile .....	15
Bedienungstafel .....	17
Motoröl .....	18
Kraftstoff.....	19
Alkohohlhaltiges Benzin .....	20
Kontrolle des Luftfilters.....	20
Sparbetrieb .....	21
Parallelbuchsen .....	21
Choke-Knopf .....	21
Masseanschluss .....	22
Ausgangs- und Überlastungsanzeigen.....	22
Ölwarnsystem .....	23
Elektrische Sicherheit .....	23
Anlassen des Motors .....	25
Betrieb in großer Höhenlage .....	26
Wechselstrombetrieb .....	26
Gleichstrombetrieb.....	27
Abstellen des Motors.....	29
Abstellen des Stromerzeugers .....	29
Transportierung.....	29
Parallelbetrieb .....	30
Anschließen des Parallelkabels.....	30
Abstellen des Stromerzeugers im Parallelbetrieb.....	31
Wartung .....	32
Ölwechsel .....	33
Luftfilter .....	33
Zündkerze .....	35
Lagerung des Stromerzeugers .....	36
Störungsbeseitigung.....	37
Schaltplan.....	39
Zubehör .....	40

Dieses Handbuch enthält wichtige Informationen, die Sie kennen und verstehen müssen, um IHRE SICHERHEIT und den ORDNUNGSGEMÄSSEN BETRIEBDES GERÄTES zu gewährleisten. Die folgenden Symbole helfen Ihnen die Informationen zu erkennen. Bitte lesen Sie das Handbuch und achten Sie auf diese Abschnitte.

## **Anleitung!**

Lesen und verstehen Sie alle diese Sicherheitshinweise. Halten Sie diese für eine spätere Verwendung bereit.



### **WARNUNG!**

**WARNUNGEN WEISEN BEI NICHTBEFOLGUNG AUF SCHWERE VERLETZUNGEN ODER TODESFOLGE HIN.**



### **VORSICHT:**

**WEIST BEI NICHTBEFOLGUNG AUF MÖGLICHE BESCHÄDIGUNG DER AUSRÜSTUNG HIN.**



### **Hinweis:**

*Hinweise geben hilfreiche Informationen.*



### **WARNUNG!**

**UNSACHGEMÄSSE BEDIENUNG ODER WARTUNG DIESES PRODUKTS KANN ZU SCHWEREN VERLETZUNGEN ODER SACHSCHÄDEN FÜHREN. LESEN SIE ALLE WARNUNGEN UND BEDIENUNGSHINWEISE, BEVOR SIE DIESES GERÄT IN BETRIEB NEHMEN. GRUNDLEGENDE SICHERHEITSVORKEHRUNGEN SOLLTEN JEDERZEIT BEFOLGT WERDEN, UM VERLETZUNGEN ZU VERMEIDEN.**



## **Bewahren Sie diese wichtigen Sicherheitshinweise auf!**

Lesen und verstehen Sie alle diese Sicherheitshinweise. Halten Sie diese für eine spätere Verwendung bereit.

## Allgemeine Vorsichtsmaßnahmen



### **WARNUNG!**

***DIE NICHTBEACHTUNG DIESER ANWEISUNGEN KANN ZU SCHWEREN VERLETZUNGEN ODER ZUM TOD FÜHREN.***



### **VORSICHT:**

***DIE NICHTBEACHTUNG DIESER ANWEISUNGEN KANNAUCH ZUR BESCHÄDIGUNG DER GERÄTE UND/ODER DES GEGENSTANDES AN ODER MIT DEM SIE ARBEITENFÜHREN.***

## **Kohlenmonoxid**

- Kohlenmonoxid ist ein geruchloses und farbloses Gas. Einatmung von Abgasen kann Bewusstlosigkeit verursachen und tödlich wirken.
- Die Motorabgase dieses Produkts enthalten Chemikalien, die von dem Staat Kalifornien als Verursacher von Krebs, Geburtsfehlern oder anderen Fortpflanzungsschäden eingestuft wurden.
- Bei Benutzung dieses Gerätes ist sicherzustellen, dass der Arbeitsbereich gut belüftet ist. Das Gerät darf auf keinen Fall in geschlossenen Räumen benutzt werden.
- Den Stromerzeuger NIEMALS in Häusern, Garagen, Zwischendecken oder anderen teilweise geschlossenen Bereichen verwenden. Tödliche Mengen von Kohlenmonoxid können sich in diesen Bereichen ansammeln. Die Benutzung eines Ventilators oder das Öffnen von Fenstern und Türen liefert nicht genügend Frischluft.
- Den Stromerzeuger NUR im Freien und weit weg von offenen Fenstern, Türen und Lüftungsöffnungen verwenden.
- Selbst wenn Sie den Stromerzeuger richtig verwenden, kann CO in ihr Haus strömen. Verwenden Sie IMMER einen akkubetriebenen oder batteriegesicherten CO-Alarm in ihrem Haus.
- Sollten Sie sich nach der Inbetriebnahme des Stromerzeugers krank, schwindlig oder schwach fühlen, gehen Sie SOFORT an die frische Luft. Suchen Sie einen Arzt auf. Sie könnten eine Kohlenmonoxid-Vergiftung haben.



### **WARNUNG!**

***DIE ABGASE ENTHALTEN GIFTIGES KOHLENMONOXID, DAS BEWUSSTLOSIGKEIT VERURSACHEN UND ZUM TOD FÜHREN KANN.***

## Benzin und Öl

Dieses Produkt benötigt Öl und Benzin. DER MOTOR WIRD OHNE ÖL NICHT STARTEN. Arbeiten Sie in einer gut belüfteten Umgebung. Zigaretten, Flammen oder Funken vom Arbeitsbereich oder wo Benzin gelagert wird fernhalten.

## Grundlegende Sicherheitsvorkehrungen



### **WARNUNG!**

***BENZIN IST EXTREM ENTFLAMMBAR UND KANN UNTER GEWISSEN UMSTÄNDEN EXPLODIEREN. VON KINDERN FERNHALTEN.***

- Benzin ist feuergefährlich und Benzindampf kann explodieren. Beachten Sie die sachgemäße Lagerung und den korrekten Umgang mit Kraftstoffen. Halten Sie zumindest einen ABC-Klasse Feuerlöscher in der Nähe.
- Halten Sie den Stromerzeuger und die Umgebung jederzeit sauber. Betreiben Sie den Stromerzeuger mindestens 5 Meter entfernt von Gebäuden und anderen Geräten.
- Verschüttetes Benzin oder Öl muss sofort entfernt werden. Entsorgen Sie Flüssigkeiten und Reinigungsmittel gemäß den örtlichen, regionalen oder nationalen Vorschriften und Bestimmungen. Lagern Sie ölige Lappen in einem geschlossenen Metallbehälter.
- Bewahren Sie niemals Benzin oder andere brennbare Materialien in der Nähe des Stromerzeugers auf.
- Nicht rauchen und keine Funken, Flammen oder andere Zündquellen rund um den Motor und Kraftstofftank. Benzindämpfe sind explosiv.
- Halten Sie geerdete leitfähige Objekte, wie Werkzeuge, fern von freiliegenden, elektrischen Teilen und Verbindungen, um Funkenbildung oder Überschläge zu vermeiden. Diese Ereignisse könnten Rauch oder Dämpfe entzünden.
- Den Kraftstofftank nicht nachfüllen, solange der Motor läuft oder während der Motor noch heiß ist. Den Stromerzeuger nicht betreiben bei festgestellten Lecks im Kraftstoffsystem.
- Verwenden Sie nur vom Motorenhersteller empfohlenes Benzin und Öl.

## Heiße Bauteile



### **WARNUNG!**

**HEISSE ABGASE KÖNNEN ZU VERBRENNUNGEN FÜHREN. MOTOR UND AUSPUFFTEILE WERDEN SEHR HEISS UND BLEIBEN FÜR EINIGE ZEIT HEISS NACHDEM DER MOTOR ABGESCHALTET WURDE. TRAGEN SIE ISOLIERTE HANDSCHUHE ODER WARTEN SIE, BIS DER MOTOR UND DIE AUSPUFFANLAGE ABGEKÜHLT SIND, BEVOR SIE DIESE TEILE BERÜHREN.**

## Arbeitsplatz

- Sorgen Sie für Sauberkeit und gute Beleuchtung am Arbeitsplatz. Unordnung und schlechte Beleuchtung kann zu Unfällen führen.
- Betreiben Sie keine Elektrowerkzeuge in explosionsgefährdeten Bereichen, wie zum Beispiel in der Nähe von brennbaren Flüssigkeiten, Gasen oder Staub. Stromerzeuger erzeugen Funken, die den Staub oder die Dämpfe entzünden können.
- Halten Sie Personen, Kinder und Besucher fern, während sie einen Stromerzeuger betreiben. Installieren Sie Barrieren oder Schutzschilde, wenn nötig.

## Chemikalien

- Der Kontakt mit Kraftstoff, Öl, heißen Abgasen und heißen Oberflächen ist zu vermeiden.
- Körperkontakt mit im Stromerzeuger verwendeten Kraftstoffen, Ölen und Schmierstoffen ist zu vermeiden. Bei Verschlucken sofort in ärztliche Behandlung begeben. Kein Erbrechen herbeiführen, wenn Kraftstoff verschluckt wurde. Bei Hautkontakt sofort mit Wasser und Seife waschen. Bei Augenkontakt Augen sofort mit klarem Wasser ausspülen und Arzt aufsuchen.

## Lärm

Länger andauernde Einwirkung von Lärmpegeln über 85 dBA sind gefährlich für das Gehör.

Tragen Sie immer zugelassenen Gehörschutz bei der Bedienung oder Arbeiten in der Nähe des laufenden Stromerzeugers.



## Verlängerungskabel

Wenn ein Verlängerungskabel (nicht enthalten) verwendet wird, stellen Sie sicher, dass nur geprüfte, der Norm entsprechende Verlängerungsleitungen benutzt werden. Die Schleifenimpedanz als Summe aller angeschlossenen Leitungen darf gemäß ISO 8528-8 nicht größer als  $1,5 \Omega$  sein. Daraus ergeben sich Leitungslängen von max. 60 m bei einem Kabelquerschnitt von  $1,5 \text{ mm}^2$  und von max. 100 m bei einem Kabelquerschnitt von  $2,5 \text{ mm}^2$ .

### Hinweis:

Vor dem Einschalten der Werkzeuge und Geräte, stellen Sie sicher, dass die Stromerzeugernennspannung, Leistung und Stromstärkenkapazität ausreicht, um alle elektrischen Verbraucher über den Stromerzeuger mit Strom zu versorgen.



### WARNUNG!

Diese Maschine kann nicht an die elektrische Anlage eines Gebäudes als Ersatz-Stromversorgung angeschlossen werden. Es kann zur Rückspeisung ins öffentliche Netz kommen. Solche Rückspeisung kann Angestellte des Stromversorgungsunternehmens oder andere Personen durch einen Stromschlag verletzen oder töten, wenn sie die Leitungen bei einem Stromausfall berühren. Bei Netzwiederkehr kann der Stromerzeuger explodieren, brennen oder Schäden in den elektrischen Anlagen des Gebäudes verursachen.



## Sicherheitsaufkleber Positionen

Diese Aufkleber warnen Sie vor möglichen Gefahren, die schwere Verletzungen verursachen können. Lesen Sie die Erklärung zu diesen sorgfältig.

Wenn ein Aufkleber abfällt oder nur noch schwer lesbar ist, kontaktieren Sie Ihren GEKO Händler, um Ersatzaufkleberanzufordern.

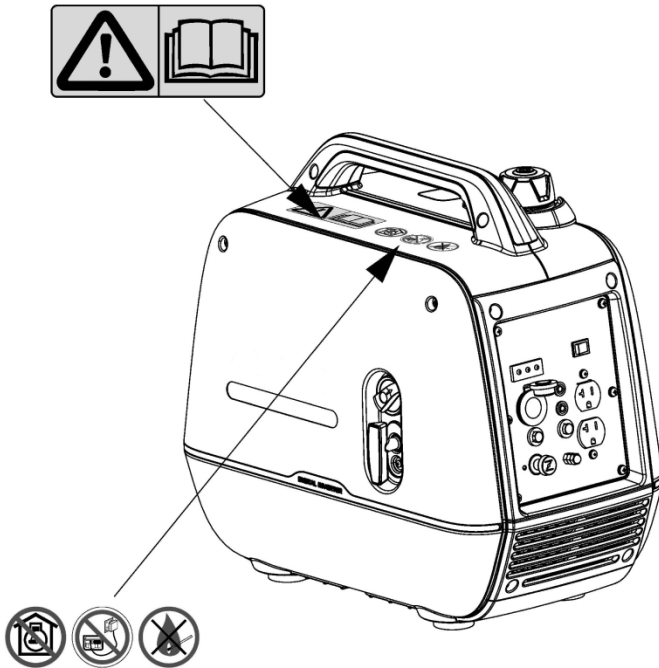



### EMISSIONSKONTROLLE INFORMATIONEN

WENLING JENNFENG INDUSTRY INC.

DIESER MOTOR ERFÜLLT DIE US-EPA EVP REGS FÜR 2013 UND DIE 2013 CALIFORNIA EVP EMISSION REGS FÜR KLEINE OFF-ROAD-MOTOREN.

CARB EVAP FAMILY: CP2DYMNPHQ

EPA EVAP FAMILY: DWJFNHCQM1 EVAP ECS: CP



DER LUFT-INDEX DIESES MOTORS IST 3

AM SAUBERSTEN AM WENIGSTEN SAUBER

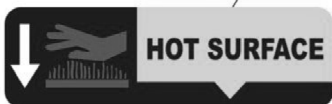
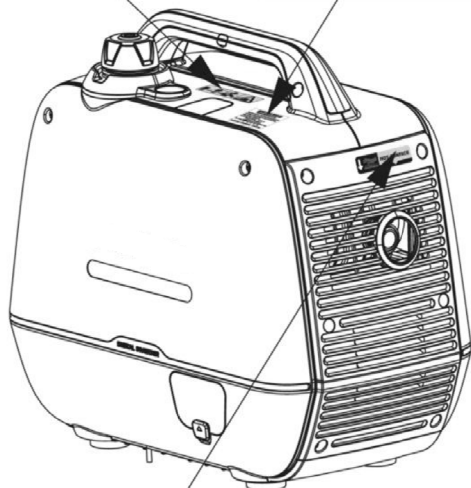
MÄSSIG (125STD)  MITTEL (250STD)  ERWEITERT (500STD)

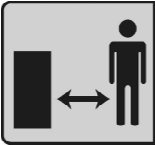

	<ul style="list-style-type: none"> <li>■ Dieser Stromerzeuger ist für einen sicheren und zuverlässigen Betrieb ausgelegt, sofern er entsprechend den Anweisungen betrieben wird. Vor der Verwendung des Stromerzeugers die Bedienungsanleitung durchlesen und sich mit dem Gerät vertraut machen. Wenn dies versäumt wird, kann dies Verletzungen des Bedieners oder eine Beschädigung des Geräts zur Folge haben.</li> </ul>
	<ul style="list-style-type: none"> <li>■ Wenn Sie den Stromerzeuger in einem geschlossenen oder auch nur teilweise geschlossenen Raum laufen lassen, kann die Luft die Sie einatmen, eine gefährliche Abgasmenge enthalten.</li> <li>■ Der Stromerzeuger darf auf keinen Fall in einer Garage, in einem Haus bzw. in der Nähe geöffneter Fenster oder Türen betrieben werden.</li> </ul>
	<ul style="list-style-type: none"> <li>■ Ein nicht vom Fachmann ausgeführter Anschluss an die elektrische Anlage eines Gebäudes ist zu unterlassen.</li> <li>■ Die Anschlüsse für eine Notstromversorgung an ein Gebäudestromnetz sind nur durch einen qualifizierten Elektriker vorzunehmen, und müssen allen zutreffenden Vorschriften und Normen entsprechen. Falsche Anschlüsse können verursachen, dass der elektrische Strom aus dem Stromerzeuger in die Versorgungsleitungen zurück gespeist wird. Dies kann schwere Verletzungen des Reparaturpersonals durch Stromschlag verursachen, wenn während der Abschaltperiode Reparaturen an den Leitungen ausgeführt oder diese von anderen Personen berührt werden; ebenso kann beim Wiedereinschalten der Stromversorgung der Stromerzeuger explodieren, Feuer fangen oder einen Brand der elektrischen Anlage im Gebäude verursachen.</li> </ul>

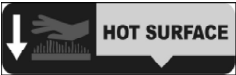
	<ul style="list-style-type: none"> <li>■ Benzin ist feuergefährlich, bitte benutzen Sie den Stromerzeuger im Freien. Wenn sich Benzin entzündet, ist Ihr Leben und Eigentum gefährdet.</li> <li>■ Bevor getankt wird, den Motor abstellen und von Hitze, Funken und Feuer fernhalten.</li> <li>■ Bitte im Freien betanken.</li> <li>■ Entfernen Sie sofort eventuell verschüttetes Benzin.</li> <li>■ Nach Benutzung, stellen Sie den Motorschalter auf die Stellung "AUS" um zu vermeiden, dass Benzin vor allem beim Transport ausläuft.</li> </ul>
	<ul style="list-style-type: none"> <li>■ Betreiben Sie die Maschine mit mindestens 1 m Abstand zu Gebäuden oder anderen Geräten, da sich der Motor überhitzen kann.</li> </ul>
	<ul style="list-style-type: none"> <li>■ Abgase enthalten giftiges Kohlenmonoxid, das sich bis zu gefährlichen Konzentrationen in geschlossenen Räumen ansammeln kann. Das Einatmen von Kohlenmonoxid kann Bewusstlosigkeit verursachen oder tödlich wirken.</li> <li>■ Der Stromerzeuger darf auf keinen Fall in einem geschlossenen oder auch nur teilweise geschlossenen Raum, in dem Personen anwesend sind, betrieben werden.</li> </ul>
	<ul style="list-style-type: none"> <li>■ Achten Sie auf Sauberkeit und gute Beleuchtung am Arbeitsplatz. Unordnung und schlecht beleuchtete Bereiche können zu Unfällen führen.</li> <li>■ Betreiben Sie keine Elektrowerkzeuge in explosionsgefährdeten Bereichen, wie zum Beispiel in der Nähe von brennbaren Flüssigkeiten, Gasen oder Staub. Stromerzeuger erzeugen Funken, die den Staub oder die Dämpfe entzünden können.</li> <li>■ Halten Sie Personen, Kinder und Besucher fern, während sie einen Stromerzeuger betreiben. Installieren Sie Barrieren oder Schutzschilde, wenn nötig.</li> </ul>
	<ul style="list-style-type: none"> <li>■ Ein heißer Auspuff kann schwere Verbrennungen hervorrufen.</li> <li>■ Vermeiden Sie den Kontakt, wenn der Motor in Betrieb ist oder kurz nach dem Stillstand.</li> </ul>

# Technische Daten

## Stromerzeuger

Modell	2015 E-P/YHBA	
Nennfrequenz(Hz)	50	
Nennspannung (V)	230	
Nennstrom (A)	7	
Nennleistung (KVA)	1,6 ( $\cos\varphi$ 1)	
Höchstleistung (KVA)	2,0 ( $\cos\varphi$ 1)	
Typ der Sicherheitseinrichtung	Wechselstrom-Schaltkreisschutz	Elektronik
Gleichstrom	12V-8.3A	
Typ der Sicherheitseinrichtung	Gleichstrom-Schaltkreisschutz	Sicherungsautomat

## Motor

Motortyp	Einzylinder Viertaktmotor, obenliegende Nockenwelle, luftgekühlt,
Hubraum (cm <sup>3</sup> )	80cm <sup>3</sup> ,
Bohrung *Hub (mm)	48,6 * 43,0
Laufzeit	8 Std (bei 50% Belastung)
Verdichtungsverhältnis	8,5:1
Kraftstofftyp	Bleifreies Benzin
Kraftstofftank-Fassungsvermögen (L)	3,9
Motorölfüllmenge (L)	0,4
Zündsystem	CDI
Zündkerze: Typ Abstand (mm)	BPR6HS (NGK) 0,6-0,7
Schallleistungspegel (LWA)	93 dB
Start Typ	Seilzugstarter

## Sonstiges

Trockengewicht (kg)	21,5/23,5
Abmessungen (mm)	500 x 280 x 450
Nennleistung Parallelbetrieb (KVA)	3000
Höchstleistung Parallelbetrieb (KVA)	3600
Nennstrom Parallelbetrieb (A)	13
Maximalstrom Parallelbetrieb (A)	15,2

## BEZEICHNUNG DER TEILE :

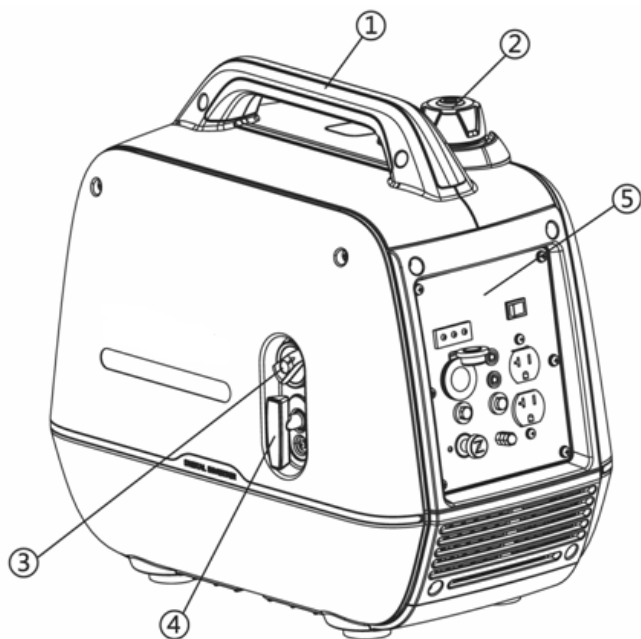

1. Tragegriff
2. Kraftstofffüllverschluss
3. Motor Stoppschalter und Kraftstoffhahn
4. Startergriff
5. Bedientafel

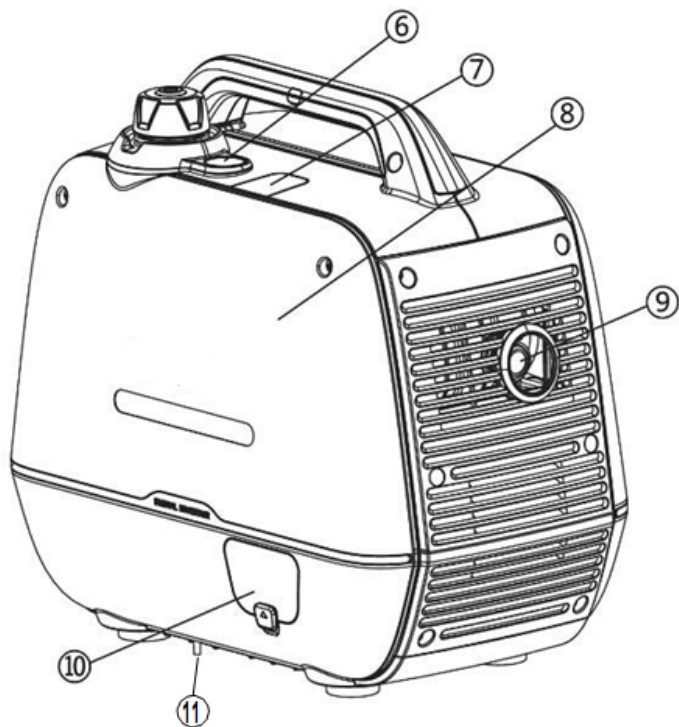

- 6. Kraftstoffanzeige
- 7. Zündkerzenstecker
- 8. Abnehmbare Wartungsabdeckung
- 9. Schalldämpfer
- 10. Ölstand Kontrollzugang



## BEDIENUNGSTAFEL:

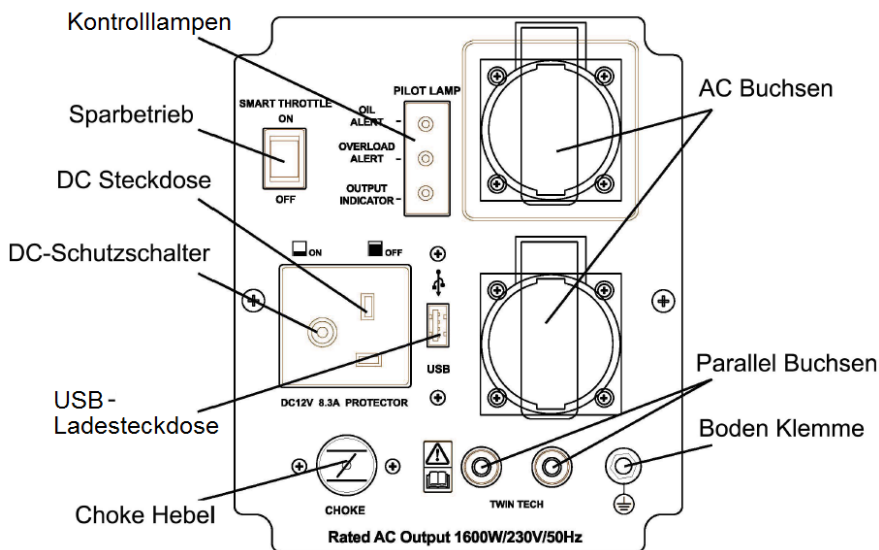

## MOTORÖL

Verwenden Sie 4-Takt-Motoröl in Premium-Qualität, gemäß den Anforderungen der API-Service-Klassifikation SG, SF oder höher. Wählen Sie die entsprechende Viskosität für die Durchschnittstemperatur in Ihrer Umgebung.

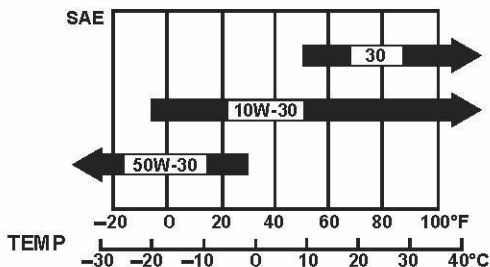

### STARTTEMPERATURBEREICH

Entfernen Sie die Wartungsabdeckung. Entfernen Sie den Öleinfüllverschluss, und überprüfen Sie, ob Öl am Ende der Gewinde der Einfüllöffnung ist. Wenn der Ölstand bis unterhalb des Ölmesstab-Endes abgefallen ist, muss mit dem empfohlenen Öl aufgefüllt werden, bis die Oberkante des Einfüllstutzens erreicht ist.

### VORSICHT

*Betreiben des Motors mit unzureichender Öfüllung kann ernsthafte Beschädigung des Motors zur Folge haben.*

### Zur Beachtung:

*Das Ölwarnsystem stoppt den Motor automatisch, bevor der Ölstand unter das sichere Minimalniveau sinken kann. Um jedoch ein unerwartetes Abschalten und daraus folgende Unannehmlichkeiten zu vermeiden, ist es dennoch ratsam, den Ölstand regelmäßig zu kontrollieren.*

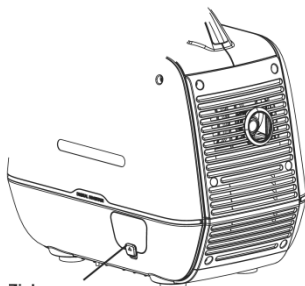

Ziehen,  
um Zugangstür zu öffnen

## KRAFTSTOFF

- Nur bleifreies Benzin verwenden.
- Wenn der Kraftstoffstand niedrig ist, den Kraftstofftank bis zum vorgeschriebenen Stand auffüllen.
- Niemals ein Öl/Benzin-Gemisch oder verschmutztes Benzin verwenden. Darauf achten, dass weder Schmutz, Staub oder Wasser in den Kraftstofftank gelangt.
- Nach dem Auffüllen den Tankdeckel wieder gut festdrehen.
- Tankinhalt: 3,9 Liter

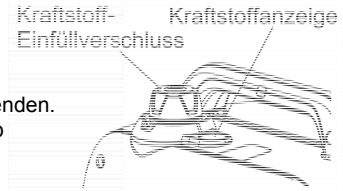

### **WARNUNG!**

- **BENZIN IST EXTREM ENTFLAMMBAR UND KANN UNTER GEWISSEN UMSTÄNDEN EXPLODIEREN.** Nur in gut belüfteter Umgebung bei abgestelltem Motor auftanken. Beim Auftanken und an Orten, an denen Kraftstoff gelagert wird, nicht rauchen und offene Flammen oder Funken fernhalten.
- Den Tank nicht überfüllen. (Der Kraftstoff darf nicht die obere Höchststand-Markierung überschreiten. Fig. 3B).
- Nach dem Auftanken unbedingt sicherstellen, dass der Kraftstoffdeckel wieder gut zuge dreht wird.
- Darauf achten, dass beim Auftanken kein Kraftstoff verschüttet wird. Benzindämpfe oder verschütteter Kraftstoff können sich entzünden. Falls Benzin verschüttet wurde, unbedingt sicherstellen, dass dieser Bereich vor dem Starten des Motors vollkommen trocken ist.
- Wiederholten oder längeren Kontakt mit der Haut, sowie das Einatmen von Dämpfen vermeiden. **VON KINDERN FERNHALTEN.**

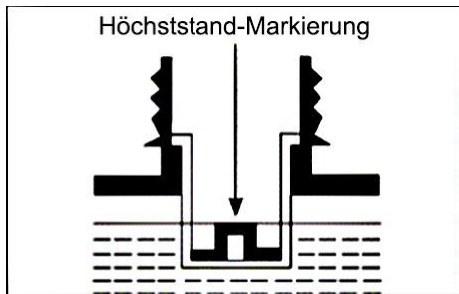

**Fig. 3B**

## ETHANOLHALTIGES BENZIN

Verwenden Sie kein Benzin, das mehr als 10% Ethanol (E10) enthält.

### Hinweis:

Beschädigungen des Kraftstoffsystems oder Betriebsstörungen des Motors, die auf die Verwendung solcher Kraftstoffe zurückzuführen sind, werden nicht durch die Garantie abgedeckt.

## KONTROLLE DES LUFTFILTERS

Sicherstellen, dass die Luftfiltereinsätze sauber sind und sich in gutem Zustand befinden. Lösen Sie die Abdeckungsschraube und entfernen Sie die Wartungsabdeckung. Den Verriegelungsansatz an der Oberseite des Luftfiltergehäuses drücken, den Luftfilterdeckel abnehmen, und die Einsätze überprüfen. Die Einsätze wenn erforderlich reinigen oder auswechseln.



### VORSICHT:

Den Motor niemals ohne die Luftfiltereinsätze laufen lassen. Wenn Fremdkörper, wie z.B. Staub und Schmutz, durch den Vergaser in den Motor gesaugt werden, verschleißt dieser schnell.

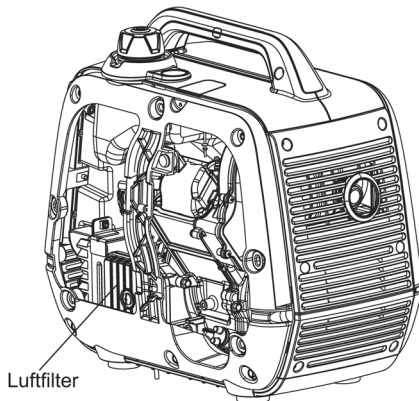

## SPARBETRIEB

- Das Sparbetrieb-System ist ein Drosselklappensystem bei dem automatisch die Motordrehzahl reduziert wird, wenn alle Verbraucher abgeschaltet oder abgeklemmt werden. Beim Wiederanschalten oder Wiederanschließen wird wieder auf die der Belastung entsprechenden Drehzahl zurückgekehrt, um den elektrischen Stromverbraucher zu versorgen.
- Bei einem gleichzeitigen Anschließen von Geräten mit hoher Leistungsaufnahme ist der Spar Betriebsschalter auf OFF zu stellen, um Spannungsschwankungen zu vermeiden.
- Bei Gleichstrombetrieb ist der Sparbetriebsschalter auf OFF zu stellen.

**ON:** Empfohlen, um weniger Kraftstoff zu verbrauchen und zusätzlich Lärm zu reduzieren wenn kurzzeitig kein Verbraucher von dem Stromerzeuger versorgt wird.

**OFF:** Das Sparbetrieb-Drosselklappensystem arbeitet nicht.

Sparbetrieb

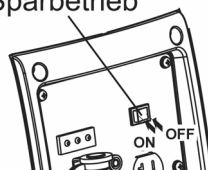

## PARALLEL BUCHSEN

Diese Steckbuchsen werden verwendet für die Verbindung von zwei 2015 SS Stromerzeugern im Parallelbetrieb.

Das Kabel zum Parallelbetrieb kann bei ihrem autorisierten Händler für GEKO Stromerzeuger erworben werden.

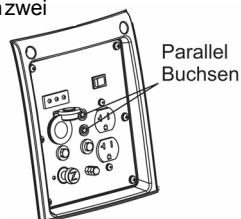

## CHOKE-KNOPF

Der Choke wird verwendet, um das richtige Startgemisch zu liefern, wenn der Motor kalt ist.

Er kann geöffnet und geschlossen werden, in dem man den Choke Knopf per Hand betätigt. Ziehen Sie den Choke Knopf in die Stellung GESCHLOSSEN, um das Kraftstoffgemisch für den Kaltstart anzureichern.

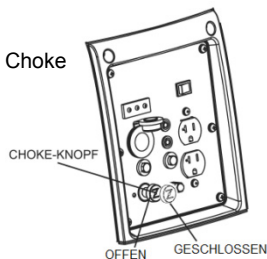

## MASSEANSCHLUSS

Den Stromerzeuger unbedingt an Masse anschließen, wenn die angeschlossenen Geräte geerdet sind.

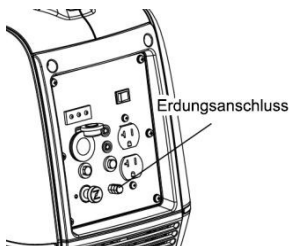

## Ausgangs- und Überlastungsanzeigen

Die Betriebs-LED (grün) leuchtet während normalen Betriebsbedingungen. Wenn der Stromerzeuger überlastet ist oder wenn es einen Kurzschluss am angeschlossenen Verbraucher gegeben hat, geht die Betriebs-LED (grün) AUS und die Überlastungsalarm-LED (gelb) geht AN. Der Strom zum Verbraucher wird abgeschaltet. Schalten Sie den Motor aus, wenn die Überlastungsalarm-LED (gelb) aufleuchtet und untersuchen Sie den Grund für die Überlastung.

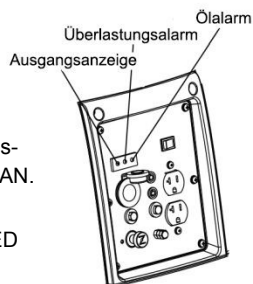

### **Hinweis:**



Durch eine wesentliche Überlastung, die ein ständiges periodisches Leuchten der Überlastungsalarm-LED (gelb) verursacht, kann der Stromerzeuger beschädigt werden. Durch eine geringfügigere Überlastung, die ein wiederholtes Aufleuchten der Überlastungsalarm-LED (gelb) verursacht, kann die Lebensdauer des Stromerzeugers verkürzt werden.

Bevor Sie einen Verbraucher an den Stromerzeuger anschließen, überprüfen Sie ob er sich in einwandfreiem Zustand befindet und dass die elektrische Leistung nicht die des Stromerzeugers überschreitet. Dann den Motor starten und das Netzkabel des Gerätes anschließen.

Wenn ein Elektromotor gestartet wird, können die Überlastungsalarm-LED (gelb) und die Ausgangsanzeige-LED (grün) gleichzeitig aufleuchten. Dies ist normal, wenn die Überlastungsalarm-LED (gelb) innerhalb von etwa vier (4) Sekunden ausgeht. Wenn die Überlastungsalarm-LED (gelb) an bleibt, wenden Sie sich bitte an Ihren GEKO-Stromerzeuger-Händler.

## Ölwarnsystem

Das Ölwarnsystem verhindert Motorschäden, die durch eine nicht ausreichende Ölmenge im Kurbelgehäuse entstehen können. Bevor der Ölstand im Kurbelgehäuse auf einen nicht mehr ausreichenden Pegel abfällt, wird der Motor durch das Ölwarnsystem automatisch abgestellt (der Zündschalter verbleibt allerdings auf der ON-Position). Wenn der Motor durch das Ölwarnsystem abgestellt wird geht die Ölwarnanzeige LED (gelb) beim Betätigen des Starters an, und der Motor läuft nicht. In diesem Fall sollte Motoröl nachgefüllt werden.



## Elektrische Sicherheit

- Nicht die Nennleistung überschreiten.
- Halten Sie alle elektrischen Geräte sauber und trocken. Ersetzen sie alle Teile der Verkabelung, wo die Isolation rissig, teilweise erodiert oder anderweitig beschädigt wurde. Ersetzen Sie Anschlussklemmen, die abgenutzt, verfärbt oder korrodiert sind. Halten Sie die Steckanschlüsse sauber und geschlossen.
- Vermeiden Sie den unsachgemäßen Gebrauch des Netzkabels. Halten Sie die Netzkabel fern von Hitze, Öl, scharfen Kanten oder sich bewegenden Teilen. Ersetzen Sie beschädigte Netzkabel sofort. Defekte Stromkabel erhöhen das Risiko eines elektrischen Stromschlages.
- Den Stromerzeuger nicht mit nassen Händen bedienen. Den Stromerzeuger nicht Regen, Schnee oder Nässe aussetzen. Wasser wird das Risiko eines elektrischen Schlages erhöhen. Der Stromerzeuger ist eine potentielle Quelle eines elektrischen Schlages, wenn er nicht trocken gehalten wird.
- Versuchen Sie nicht, Verbräuche anzuschließen oder zu trennen, während Sie im Wasser, oder auf nassem oder matschigem Boden stehen.
- Elektrisch leitende Teile des Stromerzeugers und Verbindungskabel oder Leitungen niemals mit einem Teil des Körpers oder einem nicht isolierten leitfähigen Objekt berühren.

- Wenn Sie ein Elektrowerkzeug im Freien betreiben, verwenden Sie ein Verlängerungskabel das für Arbeiten im Freien geeignet ist.
- Geerdete Werkzeuge müssen in eine ordnungsgemäß installierte und in Übereinstimmung mit allen Vorschriften und Gesetzen geerdete Steckdose gesteckt werden. Entfernen Sie niemals den Erdungsstift oder verändern Sie den Stecker in irgendeiner Weise. Verwenden Sie keine Adapterstecker.
- Bei Werkzeugen in Schutzklasse II Ausführung (z.B. Handbohrmaschine) entfällt die Notwendigkeit für ein dreidriges, geerdetes Netzkabel und ein geerdetes Stromversorgungssystem.
- Vor der Wartung von Ausrüstung, die über den Stromerzeuger versorgt wird, trennen Sie das Gerät von der Stromzufuhr.
- Der Stromerzeuger muss für Festinstallationen in Übereinstimmung mit allen relevanten elektrischen Normen und Vorschriften vor seiner Inbetriebnahme geerdet werden.
- Alle Anschlüsse und Leitungen vom Stromerzeuger zur Last dürfen nur von ausgebildeten und lizenzierten Elektrikern und in Übereinstimmung mit allen relevanten lokalen und staatlichen elektrischen Vorschriften und Normen und gegebenenfalls anderen Vorschriften installiert werden.
- Schließen Sie den Stromerzeuger nur an eine Last oder elektrisches System an, das mit den elektrischen Eigenschaften und Nennkapazitäten des Stromerzeugers kompatibel ist.
- Versuchen Sie NIEMALS Gebäude- oder Heimstromnetz durch eine Praxis, bekannt als „Rückspeisung“ mit Strom zu versorgen, indem Sie den Stromerzeuger in eine Steckdose stecken. Das ist extrem gefährlich und stellt ein Stromschlag-Risiko für das Personal von Energieversorgern und Nachbarn dar, die vom gleichen Transformator versorgt werden. Es umgeht auch einige der eingebauten Haushaltsschutzeinrichtungen.



### **WARNUNG!**

Betreiben Sie den Stromerzeuger niemals im Haus oder in einem schlecht belüfteten Raum. Motorabgase enthalten Kohlenmonoxid ein geruchloses und tödliches Gas.



## ANLASSEN DES MOTORS

Stellen Sie sicher, dass vor dem Anlassen alle Geräte vom Stromerzeuger abgeklemmt werden und dass der Stromerzeuger auf eine ebenen Fläche platziert ist.

1. Den Motorschalter & Benzinhahn auf die "ON" Position stellen.
2. Stellen Sie sicher, dass Sparbetrieb auf die "OFF" Position gestellt ist.
3. Ziehen Sie den Choke Hebel heraus, auf die "GESCHLOSSEN" Position.

**HINWEIS:** Bei betriebswarmem Motor den Choke nicht verwenden.

4. Den Seilzugstartergriff leicht herausziehen, bis ein Widerstand am Seil verspürt wird. Dann mit dem Seilzugstartergriff kräftig das Starter-Seil herausziehen. Den Griff nicht zurückschnellen lassen. Lassen Sie das Starterseil langsam zurückspulen, und halten sie dabei den Startergriff.
5. Wenn der Motor nicht startet, überprüfen Sie bitte erneut die Schritte 1-4.
6. Lassen Sie den Motor im Leerlauf warmlaufen. Dann den Choke-Hebel auf die Position "OFFEN" schieben.
7. Schalten Sie den Sparbetrieb auf "ON", um Kraftstoff zu sparen, wenn der Stromerzeuger nicht auf maximaler Leistung läuft.

**HINWEIS:** Der Motor ist mit einem Sensor für niedrigen Ölstand ausgestattet, der den Betrieb des Motors verhindert, wenn der Ölstand unter eine kritische Schwelle fällt.

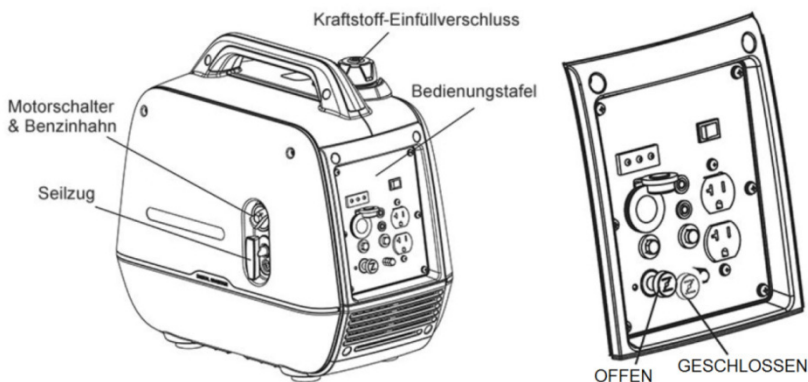

## BETRIEB IN GROSSER HÖHENLAGE

In großen Höhenlagen ist das Standard-Kraftstoff-/Luftgemisch des Vergasers zu fett. Die Leistung nimmt ab, der Kraftstoffverbrauch hingegen zu.



### VORSICHT:

Wenn der Stromerzeuger in einer niedrigeren Meereshöhe als der für die Vergaser-Kalibrierung vorgesehenen betrieben wird, kann Leistungsverlust, Überhitzen und sogar ein ernsthafter Motorschaden durch ein zu mageres Kraftstoff-/Luftgemisch eintreten.

## WECHSELSTROMBETRIEB

1. Den Motor starten und sicherstellen, dass die LED der Ausgangsanzeige (grün) aufleuchtet.
2. Stellen Sie sicher, dass das zu verwendende Gerät ausgeschaltet ist, dann das Gerät anschließen.
3. Um sowohl die beste Leistung als auch die maximale Lebensdauer des Stromerzeugers zu gewährleisten, betreiben Sie den Stromerzeuger zum Einfahren, nach der Erstinbetriebnahme, für 20 Stunden unter 50% Last.

**HINWEIS:** Die Gleichstrom-Steckdose kann verwendet werden, während Wechselstrom im Einsatz ist. Wenn Sie beide zur gleichen Zeit verwenden, stellen Sie sicher, dass die Gesamtleistung des Stromerzeugers nicht überschritten wird.

## GLEICHSTROMBETRIEB

- Die Gleichstrom Nennspannung des Stromerzeugers ist 12V
- Starten Sie zuerst den Motor und schließen Sie dann den Stromerzeuger an die Batterie zum Aufladen an.
- Bevor Sie den Akku laden, stellen Sie sicher, dass der Gleichstrom-Schutz eingeschaltet ist.
  - ① Rotes Kabel
  - ② Schwarzes Kabel

1. Den Motor starten.
2. Schließen Sie das rote Batterieladekabel an den Pluspol (+) der Batterie an.
3. Schließen Sie das schwarze Batterieladekabel an den Minuspol (-) der Batterie an.
4. Schalten Sie den Sparbetrieb-Schalter auf OFF, um den Batterie-Ladevorgang zu starten.

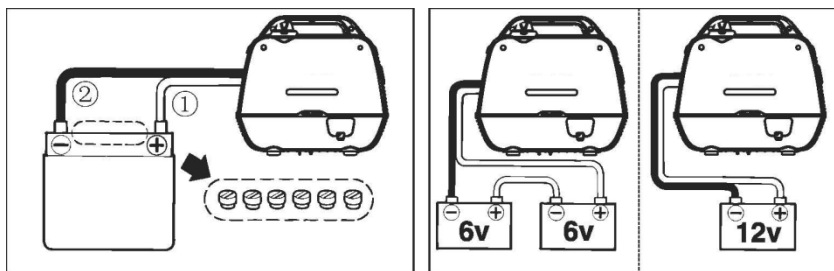

## HINWEIS

- Stellen Sie sicher, dass der Sparbetrieb-Schalter beim Aufladen der Batterie ausgeschaltet ist.
- Achten Sie darauf, dass Sie das rote Batterieladekabel an den Pluspol (+) der Batterie anschließen und das Sie das schwarze Kabel an den Minuspol (-) der Batterie anschließen. Anschlüsse nicht vertauschen.
- Schließen Sie das Ladekabel an die Batteriepole fest an.
- Laden Sie den Akku in der richtigen Vorgehensweise, indem Sie die Anweisungen in der Gebrauchsanweisung für die Batterie befolgen.
- Der DC-Schutzschalter wird ② automatisch aktiviert, wenn der Nennstrom beim Aufladen der Batterie überschritten wird.  
Um den Ladevorgang neu zu starten, schalten Sie den DC-Schutzschalter ein, indem Sie die entsprechende Taste auf "ON" ① drücken.

Wenn sich der DC-Schutzschalter wieder ausschaltet, beenden Sie sofort das Laden der Batterie und konsultieren Sie einen GEKO Händler.

- ① "ON"
- ② "OFF"

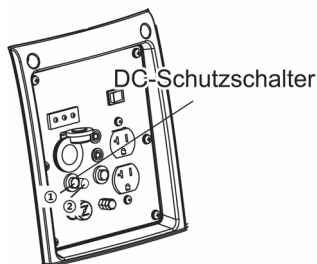

## HINWEIS

- Folgen Sie den Anweisungen in der Bedienungsanleitung für die Batterie, um das Ende des Batterieladevorgangs zu bestimmen.
- **Nur bei Standard Bleiakкумуляtor mit flüssigem Elektrolyt:**
- Messen Sie die Elektrolytdichte, um zu ermitteln, ob die Batterie vollständig geladen ist. Voll aufgeladen, ist die Elektrolytdichte zwischen 1,26 und 1,28.
- Es empfiehlt sich, die Elektrolytdichte mindestens einmal stündlich zu überprüfen, um eine Überladung der Batterie zu verhindern.



### **WARNUNG:**

Sie sollten niemals während des Ladevorgangs rauchen oder die Anschlüsse der Batterie an- und abklemmen. Funken können das Akku Gas entzünden.

Batterie-Elektrolyt ist giftig und gefährlich, und kann schwere Verätzungen hervorrufen, da es unter anderem Schwefel säure enthält. Kontakt mit Haut, Augen oder Kleidung vermeiden.

Gegenmittel:

ÄUSSERLICH -Spülen mit Wasser. INNERLICH-Trinken Sie viel Wasser oder Milch. Nehmen Sie danach Magnesiummilch, geschlagenes Ei oder Pflanzenöl zu sich. Sofort einen Arzt anrufen.

AUGEN: Ausspülen mit Wasser für 15 Minuten und sofort einen Arzt aufsuchen. Batterien erzeugen beim Laden explosive Gase. Halten Sie Funken, Flammen, Zigaretten usw. fern. Lüften Sie beim Aufladen bei Verwendung in geschlossenen Räumen. Schützen sie immer Ihre Augen, wenn Sie mit Batterien arbeiten. VON KINDERN FERNHALTEN.



## ABSTELLEN DES MOTORS

Um den Motor in einer Notsituation abzustellen, den Zündschalter & den Benzinhahn in OFF-Stellung drehen.

### Abstellen des Stromerzeugers

1. Die Kabel abziehen.
2. Den Zündschalter & Benzinhahn-Knopf auf die OFF-Stellung drehen.

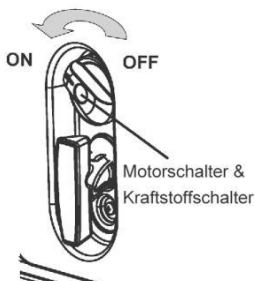

## TRANSPORT

- Achten Sie darauf, den Stromerzeuger beim Transport nicht fallen zu lassen oder anzustoßen. Stellen Sie keine schweren Gegenstände auf den Stromerzeuger.
- Um einen Kraftstoffüberlauf beim Transport zu verhindern, stellen Sie sicher, dass der Tankdeckel aufsitzt und fest geschraubt ist. Der Stromerzeuger sollte aufrecht in seiner normalen Betriebsposition mit dem Kraftstoffhahn in OFF-Stellung gesichert werden.
- Nach dem Betrieb, lassen Sie den Stromerzeuger mindestens 15 Minuten abkühlen, bevor sie ihn auf das Transportfahrzeug laden. Ein heißer Motor und die Auspuffanlage können Verbrennungen und die Entzündung mancher Materialien hervorrufen.
- Legen Sie den Stromerzeuger beim Transport, Lagern oder Benutzen nicht auf die Seite. Öl und Kraftstoff kann austreten und den Stromerzeuger oder Ihr Eigentum beschädigen.

## Parallelbetrieb



### **WARNUNG!**

Schalten Sie nicht mehr als 2 Stromerzeuger parallel.  
Es wird empfohlen, nur die GEKO Parallel-Ausgangskabel für den Parallelbetrieb zu verwenden.



### **VORSICHT:**

**NICHT** das Anschluss-Kabel für Parallelbetrieb vom Bedienfeld abziehen, während die Stromerzeuger laufen. Schalten Sie beide Stromerzeuger aus, bevor Sie das Parallelkabel abziehen.

Bevor Sie ein Gerät an einen Stromerzeuger anschließen, stellen Sie sicher, dass das Gerät in einwandfreiem Zustand ist und dass seine elektrische Leistung nicht die der Steckdose überschreitet. Die meisten Geräte benötigen für den Start mehr als ihre elektrische Leistung.

## Anschließen des Kabels für Parallelbetrieb

1. Beide Stromerzeuger betriebsbereit machen.
2. Sicherstellen, dass die Parallelverbindung und die Masseverbindung auf beiden Bedienfeldern korrekt angeschlossen sind. (folgen Sie den Anweisungen zum Kabelsatz)



### **WARNUNG!**

Wenn das Kabel zum Parallelbetrieb nicht richtig an die beiden Stromerzeuger angeschlossen ist, kann einer oder beide Stromerzeuger beschädigt werden und explodieren.

3. Starten Sie beide Stromerzeuger im Normalbetrieb.
4. Schließen Sie den Verbraucher an einer der beiden Steckdosen, eines Stromerzeuger an.
5. Schalten Sie den Verbraucher ein, nachdem sicher gestellt ist, dass beide Stromerzeuger normal laufen (die Ausgangsanzeige LED (grün) blinkt).

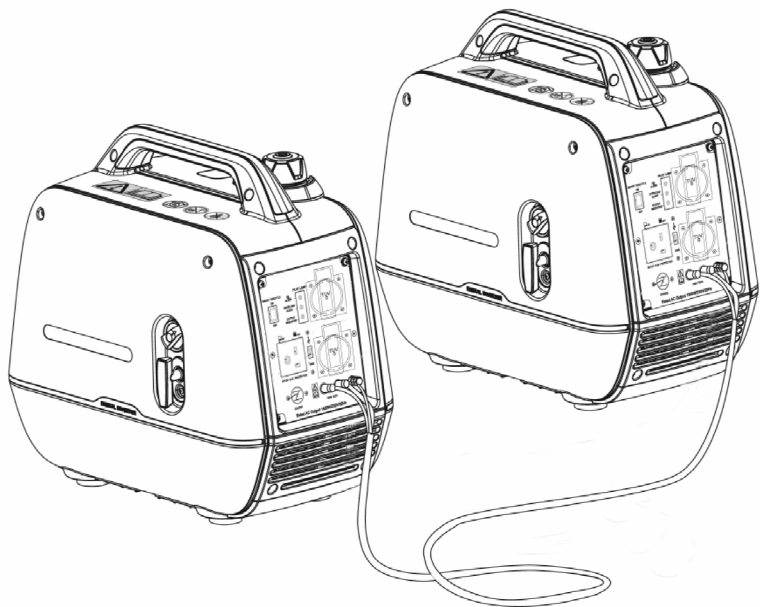

**Hinweis:**

Die erforderliche Leistung des elektrischen Gerätes, das an eine Steckdose im Parallelbetrieb angeschlossen wird, darf die Summe der Nennleistungen der parallel geschalteten Stromerzeuger nicht überschreiten. **Siehe Technische Daten in der Bedienungsanleitung.**

**Abstellen des Stromerzeugers im Parallelbetrieb**

1. Den angeschlossenen Verbraucher abziehen oder auszuschalten.
2. Beide Stromerzeuger abschalten.
3. Vorsichtig das Kabel zum Parallelbetrieb von beiden Stromerzeugern trennen.

## WARTUNG



### WARNUNG!

Den Motor abstellen, bevor Sie jegliche Wartungsarbeiten ausführen. Wenn der Motor laufen muss, stellen Sie sicher, dass der Bereich gut belüftet ist. Die Abgase enthalten giftiges Kohlenmonoxid-Gas, das tödlich sein kann.

Verwenden Sie Original GEKO Teile oder gleichwertige Ersatzteile. Die Verwendung von Ersatzteilen, die nicht von gleicher Qualität sind, kann den Stromerzeuger beschädigen. Der Zweck des Wartungs- und Einstellungsplanes ist, den Stromerzeuger im optimalen Betriebszustand zu halten. Wartungsarbeiten, wie in der Tabelle unten geplant ausführen.

REGULÄRER WARTUNGSINTERVALL(3) HINWEIS: Zu jedem angegebenen Monat oder Betriebsstundenintervall ausführen, je nachdem, was zuerst eintritt.		VOR JEDEM START	ERSTER MONAT ODER NACH 20 STD	ALLE 3 MONATE ODER NACH 50 STD	ALLE 6 MONATE ODER NACH 100 STD	JEDES JAHR ODER NACH 200 STD
Motoröl	Stand überprüfen	○				
	Wechsel		○		○	
Luftfilter	Überprüfen			○		
	Wechsel					○
Zündkerze	Überprüfen/ Einstellen			○		
	Austauschen					○
Brennkammer			Säubern		Alle 300 Std. (2)	
Ventilspiel	Überprüfen- Einstellen					○ (2)
Kraftstofftank und Filter	Säubern				○ (2)	
Kraftstoffleitung	Überprüfen	Alle 2 Jahre (Wenn nötig ersetzen) (2)				

### HINWEIS:

- (1) Häufiger warten bei Einsatz in staubiger Umgebung
- (2) Diese sollten von Ihrem Fachhändler gewartet werden, es sei denn, Sie haben die richtigen Werkzeuge und technischen Qualifikationen.
- (3) Für die kommerzielle Nutzung, protokollieren Sie die Betriebsstunden, um die ordnungsgemäßen Wartungsintervalle zu bestimmen.



## ÖLWECHSEL

Öl ablassen, solange der Motor noch warm ist, um eine schnelle und vollständige Entleerung zu gewährleisten.

1. Lösen Sie die Abdeckungsschraube und entfernen Sie die Wartungsabdeckung. (Fig. 13A)
2. Entfernen Sie den Öleinfüllverschluss. (Fig. 13B)
3. Lassen Sie alles schmutzige Öl in einen Behälter ab.
4. Füllen Sie das empfohlene Öl auf und kontrollieren Sie den Ölstand.
5. Installieren Sie die Wartungsabdeckung und ziehen Sie die Abdeckungsschraube fest.
6. Motorölfüllmenge: 0,4L
7. Nach dem Ölwechsel bitte Ihre Hände mit Wasser und Seife waschen.

**HINWEIS:** Bitte entsorgen Sie das gebrauchte Motoröl umweltfreundlich. Wir schlagen vor, Sie bringen es in einem verschlossenen Behälter zu Ihrer lokalen Recycling-Service-Station. Altöl nicht im Hausmüll entsorgen oder auf den Boden gießen!

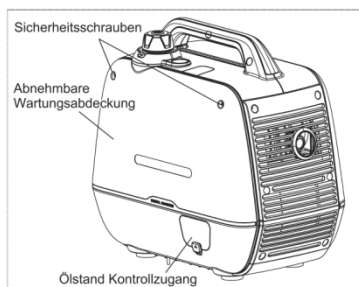

Fig. 13A

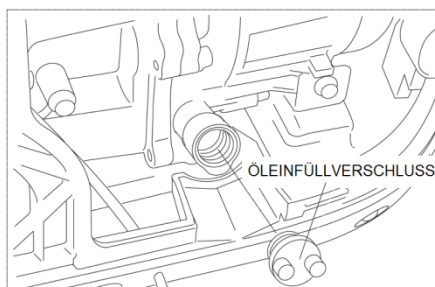

Fig. 13B

## LUFTFILTER

Ein verschmutzter Luftfilter behindert den Luftstrom zum Vergaser.

Um Fehlfunktionen des Vergasers zu vermeiden, warten Sie regelmäßig den Luftfilter. Beim Betrieb des Stromerzeugers in extrem schmutzigen Umgebungen ist eine häufigere Wartung notwendig.



### **WARNUNG!**

Verwenden Sie kein Benzin oder Lösemittel mit niedrigem Flammpunkt zum Reinigen. Sie sind leicht entflammbar und explosiv unter bestimmten Bedingungen.

## Fortsetzung Luftfilter



### VORSICHT:

Lassen Sie nie den Stromerzeuger ohne Luftfilter laufen, ein schneller Motorverschleiß kann sonst die Folge sein.

1. Lösen Sie die Sicherungsschrauben der Abdeckung und entfernen Sie die Wartungsabdeckung. (Fig. 14A)
2. Entfernen Sie die Luftfilterabdeckung durch lösen der Luftfilterabdeckungsschraube. (Fig. 14B)
3. Waschen Sie den Filter in einem nicht-brennbaren Lösungsmittel und trocknen Sie ihn gründlich.
4. Weichen Sie den Filter in sauberes Motoröl ein und pressen Sie anschließend das überschüssige Öl aus.
5. Installieren Sie den Luftfilter und die Luftfilterabdeckung. Ziehen Sie die Verschlusschraube fest.
6. Installieren Sie die Wartungsabdeckung und ziehen Sie die Sicherungsschrauben fest.

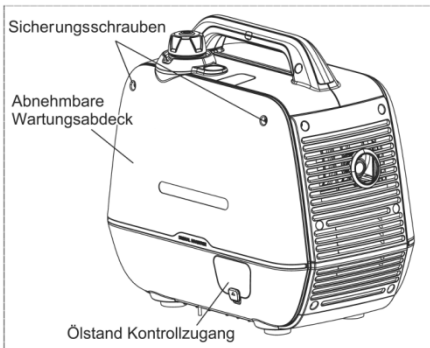

Fig. 14A

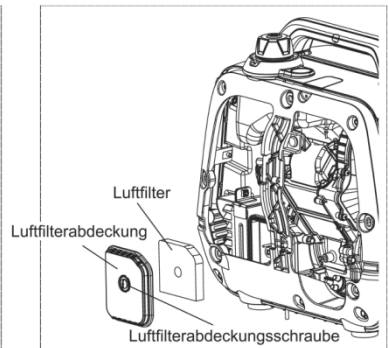

Fig. 14b



Reinigen

Auswringen und Trocknen



Eintauchen in Öl

Auswringen

## ZÜNDKERZE

- EMPFOHLENE ZÜNDKERZE: NGK BPR6HS
  - Um einwandfreien Motorbetrieb zu gewährleisten, muss der Elektrodenabstand richtig eingestellt sein. Die Elektroden müssen frei von Ablagerungen sein.
1. Lösen Sie die Schrauben der Abdeckung und entfernen Sie die Wartungsabdeckung. (Fig. 15A)
  2. Ziehen Sie den Zündkerzenstecker ab. (Fig. 15B)
  3. Entfernen Sie allen Schmutz an der Zündkerzenbasis.
  4. Verwenden Sie den Schlüssel aus dem Zubehör um die Zündkerze zu entfernen. (Fig. 15C).
  5. Die Zündkerze mit einer Drahtbürste reinigen, wenn sie wieder verwendet werden soll. Sichtprüfung der Zündkerze, entsorgen wenn der Isolator gerissen oder gesplittert ist.

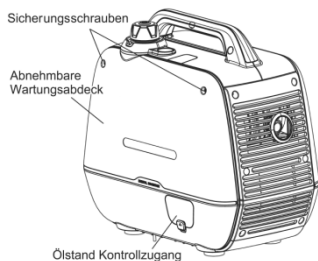

Fig. 15A

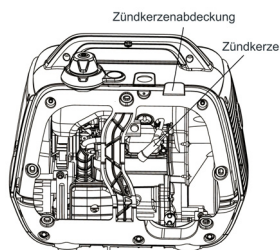

Fig. 15B

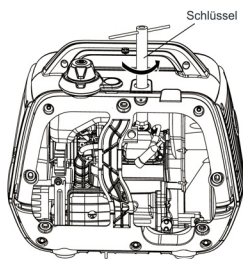

Fig. 15C

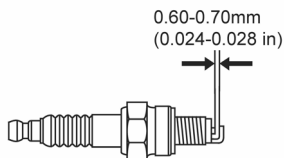

Fig. 15D

## Fortsetzung Zündkerze

- Den Elektrodenabstand mit einer Fühlerlehre messen. Der Elektrodenabstand sollte 0,60-0,70mm betragen (0,024-0,028 "). Gegebenenfalls den Abstand durch vorsichtiges Biegen der Seitenelektrode korrigieren (Fig. 15 D).
- Die Zündkerze vorsichtig von Hand einsetzen, um ein Verkanten des Gewindes zu vermeiden. Zündkerze bis zum Anschlag festdrehen.
- Bei Verwendung einer neuen Zündkerze, sollte diese um eine halbe Drehung mit einem Schraubenschlüssel angezogen werden.
- Wenn eine gebrauchte Kerze wiederverwendet wird, sollte nur eine Achtel- bis Vierteldrehung erfolgen, nachdem sie von Hand festgedreht wurde.
- Stecken Sie den Zündkerzenstecker wieder fest auf die Zündkerze.



### **VORSICHT:**

Stellen Sie sicher, dass der Motor kalt ist, bevor Sie Wartungsarbeiten beginnen oder die Zündkerze entfernen.

## Lagerung des Stromerzeugers

Um das Verschütten von Kraftstoff beim Transport oder bei der Zwischenlagerung zu verhindern, sollte der Stromerzeuger aufrecht in seiner normalen Betriebsposition mit dem Motorschalter in OFF-Stellung gesichert werden.

- Stellen Sie sicher, dass der Lagerraum frei von übermäßiger Feuchtigkeit und Staub ist.
  - Halten Sie Hitze, Funken und Flammen fern.
  - Außerhalb der Reichweite von Kindern und Haustieren aufbewahren.
- Den Kraftstoff ablassen.
  - Ablassen des Benzins aus dem Kraftstofftank in einen für Benzin zugelassenen Behälter.
  - Drehen Sie den Benzinhahn auf Stellung ON, lösen Sie die Vergaser-Ablassschraube und lassen Sie das Benzin aus dem Vergaser in einen geeigneten Behälter laufen.
  - Wenn der gesamte Kraftstoff abgelassen ist, drehen Sie den Benzinhahn in Stellung OFF und ziehen Sie die Ablassschraube wieder fest.
- Motoröl ablassen.
- Entfernen Sie die Zündkerze und gießen Sie etwa einen Esslöffel sauberes Motoröl in den Zylinder. Den Motor mehrmals mit dem Reversierstarter durchdrehen, um das Öl zu verteilen, dann die Zündkerze wieder einschrauben.

## Fortsetzung Lagerung des Stromerzeugers

5. Stecken Sie den Zündkerzenstecker wieder fest auf die Zündkerze.
6. Installieren Sie den Zündkerzen-Zugang.
7. Installieren Sie die Wartungsabdeckung und ziehen Sie die Abdeckungsschraube fest.
8. Ziehen Sie den Startergriff langsam, bis ein Widerstand zu spüren ist, dann lassen Sie den Startergriff sanft zurückgleiten. Damit schließen sie die Ventile so dass keine Feuchtigkeit eindringen kann.

## Störungsbeseitigung

### Stromerzeuger erzeugt keinen Wechselstrom (AC)

- LED Leuchte "Überlast" leuchtet dauerhaft.
- Stoppen Sie den Stromerzeuger.
- Entfernen Sie den Überlast verursachenden Verbraucher (AC).
- Starten Sie den Stromerzeuger.
- Bevor Sie den Verbraucher erneut an den Stromerzeuger anschließen, überprüfen Sie ob er sich in einwandfreiem Zustand befindet und dass die elektrische Leistung nicht die des Stromerzeugers überschreitet.

### Stromerzeuger erzeugt keinen Gleichstrom (DC)

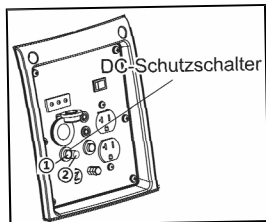

- Entfernen Sie den Überlast verursachenden Verbraucher (DC).
- Sicherheitsschalter (DC Schutzschalter) auf "OFF" ②  
...Hineindrücken des DC Schutzschalters auf "ON" ①.
- Bevor Sie den Verbraucher erneut an den Stromerzeuger anschließen, überprüfen Sie ob er sich in einwandfreiem Zustand befindet und dass die elektrische Leistung nicht die des Stromerzeugers überschreitet.

**A** MOTOR STARTET NICHT



Drehen Sie den Motorschalter auf "ON", dann ziehen Sie den Seilzugstarter und prüfen, ob die Öl warnleuchte blinkt.

<b>C</b> Blinkt nicht	<b>D</b> Blinkt.
-----------------------	------------------

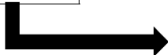

**H** Ziehen Sie den Seilzugstarter und überprüfen Sie die Funkenstärke der Zündkerze.  
("WARNUNG" lesen)

**WARNUNG**

- Um **BRANDGEFAHR** zu verhindern, stellen Sie sicher, dass kein Kraftstoff im Bereich der Zündkerze vorhanden ist.
- Um **BRANDGEFAHR** zu verhindern, stellen Sie sicher, dass Sie die Zündkerze so weit weg wie möglich vom Zündkerzenloch und dem Vergaserbereich platzieren.
- Um einen **ELEKTRISCHEN SCHLAG** zu verhindern; halten Sie das Zündkerzenkabel während der Prüfung nicht mit der Hand.

<b>I</b> OK	<b>J</b> Keine Funken
-------------	-----------------------



**E** Überprüfen Sie den Motorölstand.

<b>F</b> OK	<b>G</b> Stand niedrig
-------------	------------------------

Konsultieren Sie einen GEKO Händler.

Füllen Sie Motoröl nach.

**K** Überprüfen Sie die Zündkerze.

- Typ: BPR6HS
- Abstand: 0,6–0,7 mm (0.024–0.028 in)

<b>L</b> Fehlerhaft	<b>M</b> OK
---------------------	-------------

Ersetzen oder Abstand einstellen.

Säubern der Zündkerze.

<b>N</b> Überprüfen Sie folgendes	<b>O</b> Verstopfung	<b>Q</b> Reinigen oder ersetzen; Konsultieren Sie einen GEKO Händler.
<ul style="list-style-type: none"> <li>■ Verstopfung der Kraftstoffleitung</li> <li>· ■ Luftfilterelement Verstopfung.</li> </ul>	<b>P</b> OK	<b>R</b> Konsultieren Sie einen GEKO Händler.

## Schaltplan für Europa

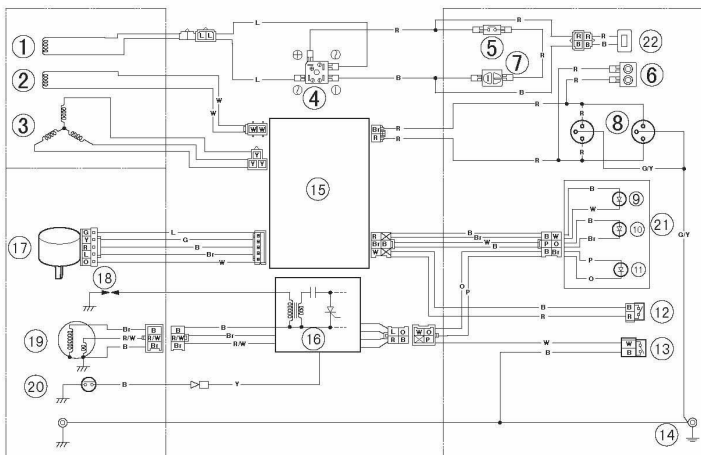

- |  |                  |
|--|------------------|
| ① Unterspule                                 | ⑱ CDI magneto    |
| ② DC Spule                                   | ⑳ Ölstandanzeige |
| ③ Hauptspule                                 | ㉑ Pilotlicht     |
| ④ DC Gleichrichter                           | ㉒ USB Steckdose  |
| ⑤ DC Schutzschalter (Sicherung)              |                  |
| ⑥ Twin Tech<br>(parallel laufendes Terminal) |                  |
| ⑦ DC Steckdose                               |                  |
| ⑧ AC Steckdose                               |                  |
| ⑨ AC Pilotlicht                              |                  |
| ⑩ Überlastungsanzeigenleuchte                |                  |
| ⑪ Öl warnleuchte                             |                  |
| ⑫ Sparbetrieb-Steuerschalter                 |                  |
| ⑬ Motorschalter                              |                  |
| ⑭ Boden (Erde) Klemme                        |                  |
| ⑮ Steuereinheit                              |                  |
| ⑯ CDI-Einheit / Zündspule                    |                  |
| ⑰ Schrittmotor                               |                  |
| ⑱ Zündkerze                                  |                  |

### Farbcode

- B Schwarz
- Br Braun
- G Grün
- Gy Grau
- L Blau
- O Orange
- P Purpur
- R Rot
- W Weiss
- Y Gelb
- G/Y Grün/Gelb
- R/W Rot/Weiss

## Zubehör

No.	Part Number	Part Name	Qty
1-1	30410422001000	Schmiernippel	1
1-2	30420422001000	Ölkanne	1
1-3	30430422001000	Deckel	1
1-4	30440422001000	PVC Beutel 1 190X190X0.03mm	1
2-1		Zündkerzenschlüssel	1
2-2	38060411500000	Zündkerzensteckschlüssel	1
2-3	38070411500000	PVC Beutel 2 70X210mm	1
3-1	20250422001000	Werkzeugtasche	1
3-2	20280422001000	Steckschlüssel	1
3-3	30470422001000	Steckschlüsseleinsatz 10mm	1
3-4	30490422001000	Steckschlüsseleinsatz Kreuzschlitz	1
4-1	20210042100000	Zündkabel	1
5-1	30921011201000	PVC Beutel 3 170X250mm	1

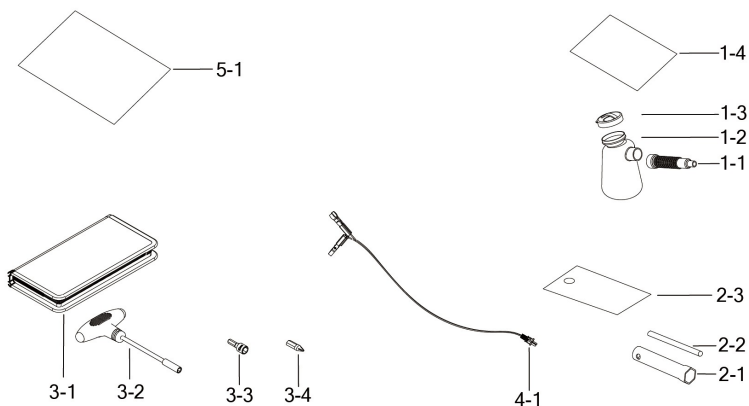



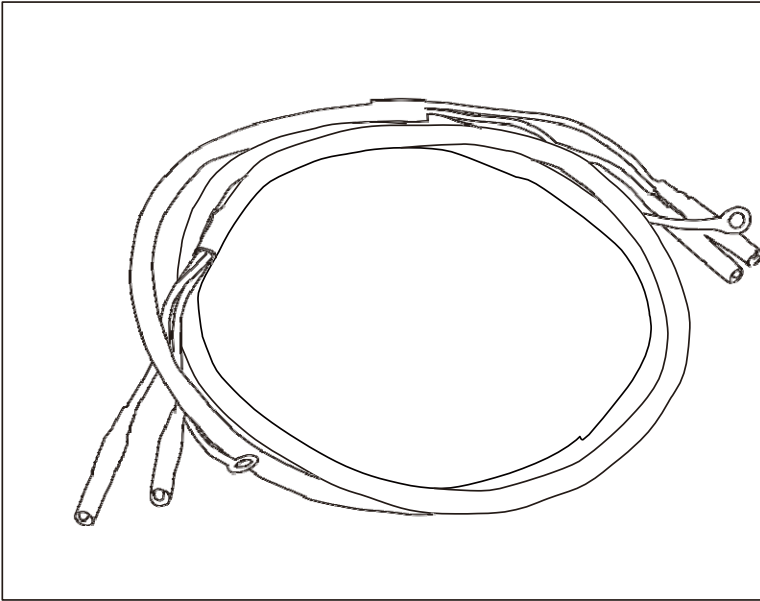

**Hinweis:**

Dieses Zubehör wird für das Parallelschalten von zwei Stromerzeugern benutzt, hierdurch wird die Leistung von 2 GEKO Stromerzeugern des Typs 2015 zusammengeschaltet.

Bestellnummer: 986002





**GEKO**



**STROMERZEUGER  
SYSTEME**

**Metallwarenfabrik Gemmingen GmbH**

**IHR PARTNER FÜR STROMERZEUGER, FEUERWEHRBEDARF, STANZ- UND DRUCKGUSSTECHNIK**

Metallwarenfabrik Gemmingen GmbH  
Industriestraße 1, D - 75050 Gemmingen  
Tel: +49 7267 806 0, Fax: +49 7267 806 100