

CALUX Doppel Carport



Wichtige Information!

Das Calux Carport ist zuerst galvanisiert und danach pulverlackiert worden. Alle Teile werden mit einer Kunststoffolie zum Schutz der Oberfläche geliefert. Diese Folie erst direkt vor Montage entfernen um Beschädigung der Oberfläche zu vermeiden. Wenn Kratzer ausgebessert werden müssen, verwenden Sie Metallfarbe RAL 7021 Glanz 25.

Im Winter sollten grössere Mengen von Schnee vom Dach mit einem Besen weggeräumt werden. Es wird abgeraten das Dach zu betreten, weil es glatt sein kann. Betreten darf man das Dach nie auf den Dachplatten sondern nur auf den Dachbogen. Das Betreten des Daches ist auf eigenes Risiko. Nach etwa einem Monat alle Bolzen und Schraubenmutter nachspannen. Dann einmal im Jahr Schrauben und Muttern nachziehen.

Wichtig ist, dass das Fundament, auf dem der Carport montiert wird, einen kleinen Gefälle von ca. 1-2 cm aufweist. Jedoch nicht mehr als 2 cm. Denn Regenwasser muss effizient zu den Fallrohren abfließen können. Der Carport muss auf einem geeigneten Fundament befestigt werden und dies liegt in der Verantwortung des Kunden. Der Kunde muss geeignete Spreizdübel oder gleichwertige Verankerungen verwenden. Es wird empfohlen, Spreizdübel mit einer Länge von min. 100mm. Löcher in Fußplatten für Expansionsschrauben sind $\varnothing 14\text{mm}$.

Das Calux Carport kommt standardmäßig mit LED-Licht in den Beinen. Das Licht kann auch an 230V Strom von der hauseigenen Versorgung angeschlossen werden. Es wird empfohlen, dies durch einen autorisierten Elektriker zu tun.

Achten Sie auf die Neigung des Grundstücks und stellen Sie sicher, dass sich die Abflussrohre am unteren Ende des Carports befinden. So muss Bein 2a am tiefsten Ende stehen, da die Abflussrohre nur an Bein 2a befestigt werden können (vorgebohrte Löcher zur Befestigung von Abflussrohren).

„ACHTUNG: bitte prüfen Sie alle Einzelteile vor der Montage. Reklamationen bzgl. defekter Teile, Kratzer usw. können wir nach Montage nicht mehr anerkennen. Bitte reklamieren Sie an verkauf@abson.biz“

Der Carport ist am einfachsten von unten nach oben zu bauen, wie in dieser Montageanleitung gezeigt, und dies wird am effizientesten von 3-4 Personen durchgeführt. Es wird empfohlen, die Fußplatte an jedem Bein mit einer Schraube im Fundament zu befestigen, damit diese beim Beginn der Installation nicht umkippen. Wenn Sie bei der Installation der Dachpaneele ankommen (S. 13), ist es wichtig, dass Sie sich mit einem Gurtzeug sichern, damit Sie nicht vom Dach fallen und sich verletzen können. **Es liegt in der eigenen Verantwortung des Kunden, während der Montage für einen Halt auf dem Dach des Carports zu sorgen.**

HINWEIS: Dieser Carport ist CE-gekennzeichnet und zusammen mit dem DoP-Formular die Identifikation des Carports.

NB! Verwenden Sie die mitgelieferte Silikonpatrone, um die Ecken des Dachrahmens und alle nach oben gerichteten Schraubenlöcher sowie in nicht geschweißten Eckverbindungen abzudichten.

Wartung

Der Carport ist grundsätzlich wartungsfrei. Es wird jedoch empfohlen, es einmal im Jahr mit lauwarmem Wasser zu waschen, um die Oberfläche sauber und ordentlich zu halten. Es wird empfohlen, die Dachplatten zweimal im Jahr mit lauwarmem Wasser und einer milden Seifenlösung zu waschen, um diese sauber und ordentlich zu halten. In feuchten Umgebungen können Algenformationen am Rand der Dachplatten auftreten. Hier kann es vorteilhaft sein, die Kanten der Dachplatten mit einem Algenmittel zu waschen.

In Küstengebieten wird empfohlen, den Carport zweimal im Jahr oder öfter zu waschen.

Kommt es zu Schäden an der lackierten Oberfläche, ist es wichtig, diese sofort mit einem geeigneten Lack für Metall in der Farbe RAL7021 und Glanz 25 zu reparieren. Dies, um Rost zu vermeiden.

Denken Sie daran, alle Schrauben einmal im Jahr festzuziehen.

Es ist wichtig, alle Steckverbinder jährlich zu überprüfen und sicherzustellen, dass diese ordnungsgemäß montiert sind. Alle Stecker sind wasserdicht, aber nur, wenn sie richtig montiert sind.

Garantie

Auf den CALUX Single Carport wird 10 Jahre Garantie gewährt. Diese ist jedoch auf elektrische Komponenten (LED-Leuchten, Elektronikkasten) auf 2 Jahre begrenzt.

Voraussetzung für die Gewährleistung ist, dass der Carport in Bezug auf diese Einbauanleitung und die vorstehende Wartungsvorschrift ordnungsgemäß montiert, gewartet und befestigt wird.

„ACHTUNG: bitte prüfen Sie alle Einzelteile vor der Montage. Reklamationen bzgl. defekter Teile, Kratzer usw. können wir nach Montage nicht mehr anerkennen. Bitte reklamieren Sie an verkauf@abson.biz“

Fundamentplan CALUX-Doppel Carport

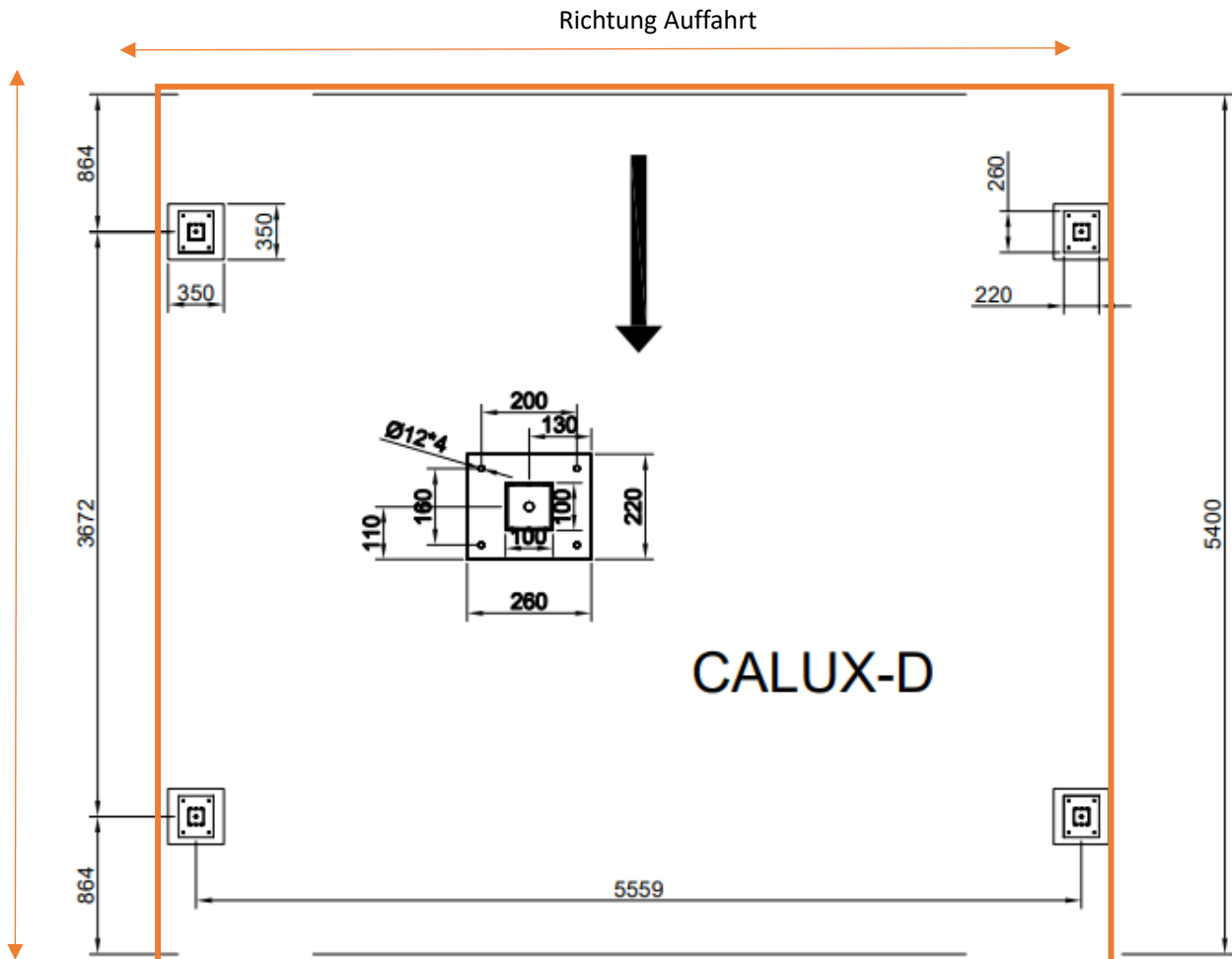

 = Dachlinie des CALUX Carport (Länge 5,52 x Breite 5,78 mtr.)

Es wird empfohlen, Fundamente mit einem Oberflächenmaß von mindestens 400 * 400 mm zu gießen. Sie müssen in frostfreier Tiefe angelegt werden.

Fundamente können max. 10cm versenkt von der Pflasteroberfläche angelegt werden, wenn Sie später die Seitenwand, Endwand oder den Schuppen auf dem CALUX Doppelcarport installieren möchten. Andernfalls stoßen die Wände gegen die Pflasteroberfläche.

Die Fundamente müssen ein Gefälle (1-2 cm) gegen das Ende des Carports aufweisen wo das Abflussrohr platziert wird. Denken Sie daran, die Fundamente zu messen, um eine ordnungsgemäße Platzierung zu gewährleisten.

„ACHTUNG: bitte prüfen Sie alle Einzelteile vor der Montage. Reklamationen bzgl. defekter Teile, Kratzer usw. können wir nach Montage nicht mehr anerkennen. Bitte reklamieren Sie an verkauf@abson.biz“

Der Carport sollte mit geeigneten Dehnungsbolzen oder Leimankern an den Fundamenten befestigt werden. Es wird empfohlen, Schrauben mit einer Mindestlänge von 100 mm zu verwenden. **Es liegt immer in der Verantwortung des Kunden, sicherzustellen, dass der Carport ordnungsgemäß an den Fundamenten befestigt ist.**

Denken Sie immer daran, beim Gießen von Fundamenten die Anweisungen für den Zementhersteller zu befolgen.

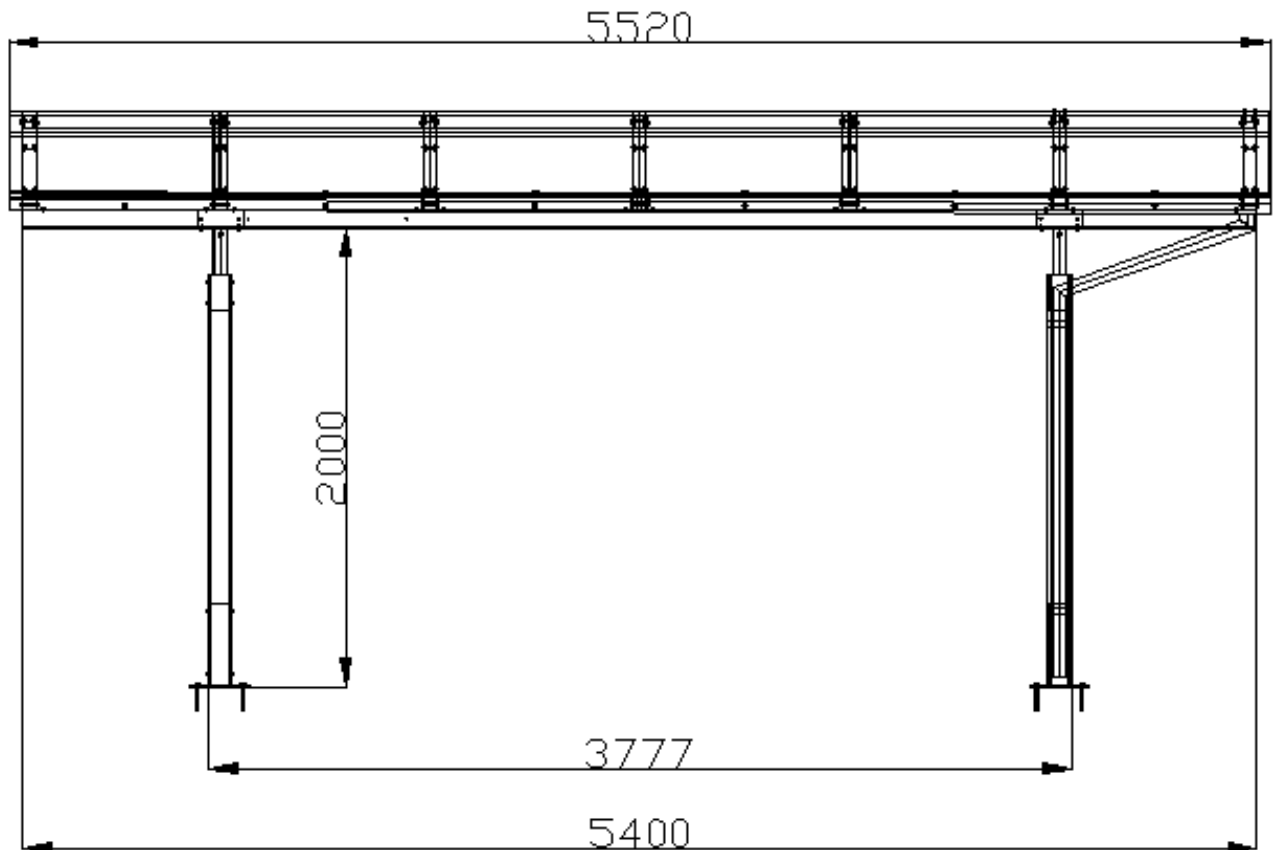

Von der Seite betrachtet

„**ACHTUNG:** bitte prüfen Sie alle Einzelteile vor der Montage. Reklamationen bzgl. defekter Teile, Kratzer usw. können wir nach Montage nicht mehr anerkennen. Bitte reklamieren Sie an verkauf@abson.biz“

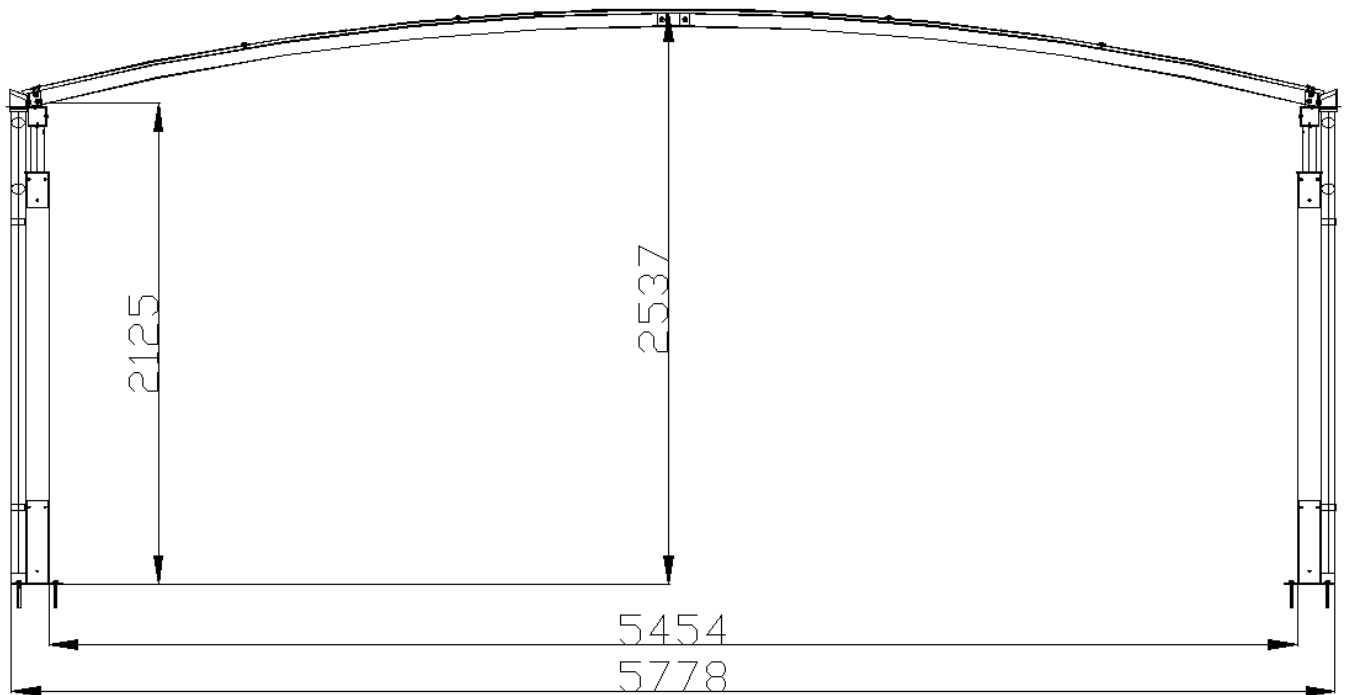

Von vorne gesehen

„ACHTUNG: bitte prüfen Sie alle Einzelteile vor der Montage. Reklamationen bzgl. defekter Teile, Kratzer usw. können wir nach Montage nicht mehr anerkennen. Bitte reklamieren Sie an verkauf@abson.biz“

Materialliste

Nr.	Beschreibung:	Mass:	Anzahl:
1	Pfostenfüße	220×260×368mm	4
2	Pfosten mit LED-Licht	106/106×2100mm	2
2a	Pfosten mit LED-Licht (t / Abflussrohr)	106/106×2100mm	2
3	Linke Seitenleiste	100×100×5400mm	1
4	Rechte Seitenleiste	100×100×5400mm	1
5	Seitenleiste Ende	75×72×751mm	4
6	Seitenleiste Mitte	75×72×842mm	8
7	Spitze Klammern innen für Mittelstücke, links	40×66×83mm	12
8	Spitze Klammern innen für Mittelstücke, rechts	40×66×83mm	12
9	Dachgewölbe/Sparren	75×75×5716mm	7
10	Dachrinne linke Seite (wenn sich das Abflussrohr am Einlass befindet)	90×80×5540mm	1
11	Dachrinne rechte Seite (wenn sich das Abflussrohr an der Einfahrt befindet)	90×80×5540mm	1
12	Fallrohr	insel60×2020mm	2
13	Polycarbonat-Dachplatten	915×5787×12	6
14	Stahl-Dachreling / Dachpaneel	80×5790×2	7
15	Abstandsstücke für Dachbögen an den mittleren Enden	137×60×751mm	2
16	Abstandsstücke für Dachbögen in der Mitte	137×60×842mm	4
17	Elektronik-Box		1
18	Abflussrohraufhänger		4
Ein	Schraube M8×15mm		76
B	Schraube M8×100mm		42
C	Schraube M6×30mm		12
D	Unterlegscheibe Ø8mm		172
E	Unterlegscheibe Ø6mm		24
F	Gummischeibe Ø6mm		20
G	M8 Mutter		54
H	M6 Mutter		12
In	Schraube t /Abflussrohr aufhänger		8
N	selbstschneidende Dachschraube 5,5×38		140
O	Bit für selbstschneidende Schraube		1
P	Butylband zur Montage von Dachpaneelen	rollen	7

„ACHTUNG: bitte prüfen Sie alle Einzelteile vor der Montage. Reklamationen bzgl. defekter Teile, Kratzer usw. können wir nach Montage nicht mehr anerkennen. Bitte reklamieren Sie an verkauf@abson.biz“

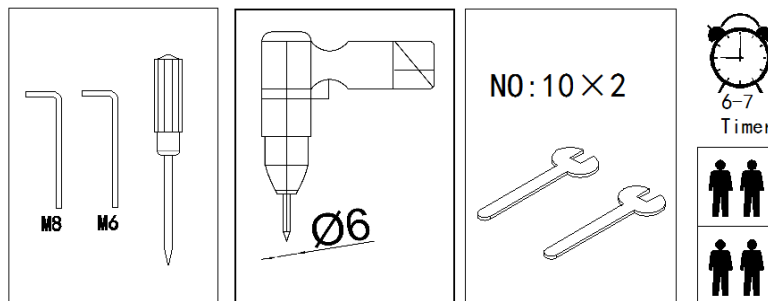
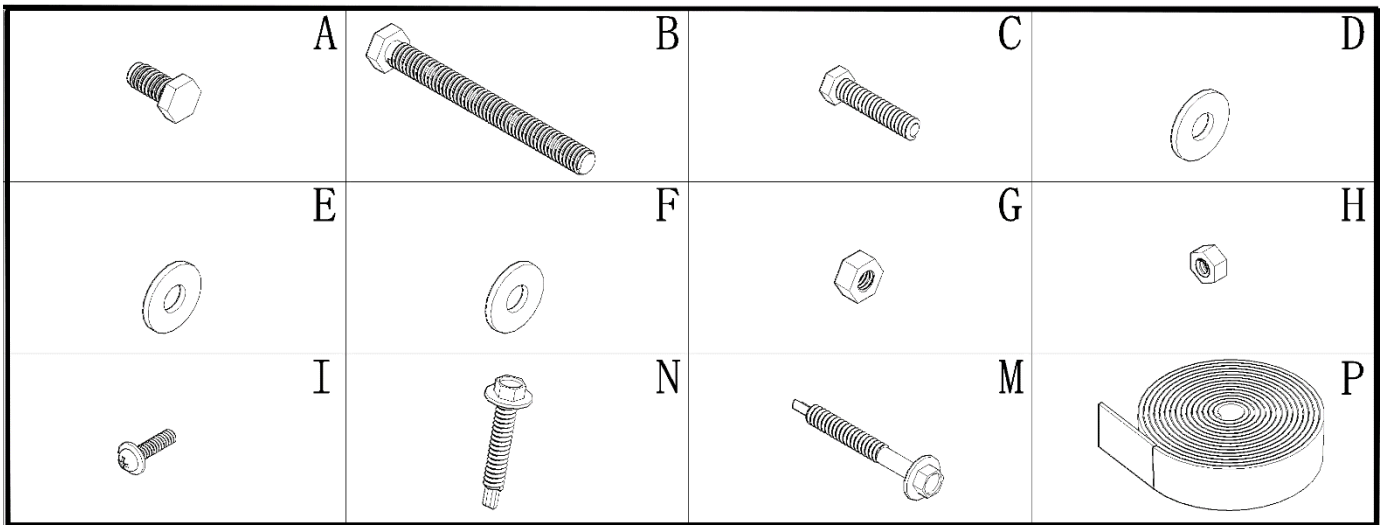

„**ACHTUNG:** bitte prüfen Sie alle Einzelteile vor der Montage. Reklamationen bzgl. defekter Teile, Kratzer usw. können wir nach Montage nicht mehr anerkennen. Bitte reklamieren Sie an verkauf@abson.biz“

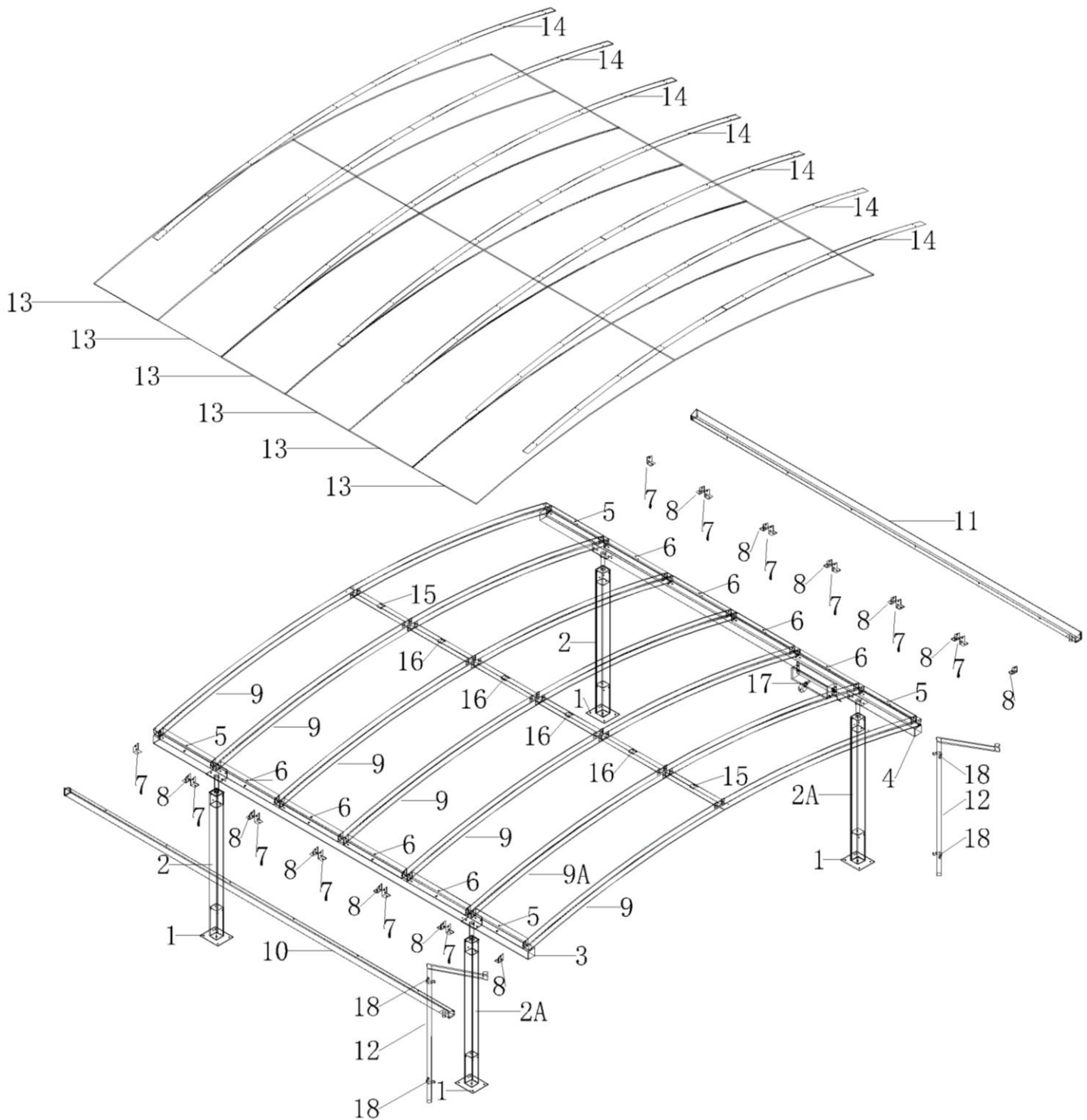

„**ACHTUNG:** bitte prüfen Sie alle Einzelteile vor der Montage. Reklamationen bzgl. defekter Teile, Kratzer usw. können wir nach Montage nicht mehr anerkennen. Bitte reklamieren Sie an verkauf@abson.biz“

SCHRITT 1

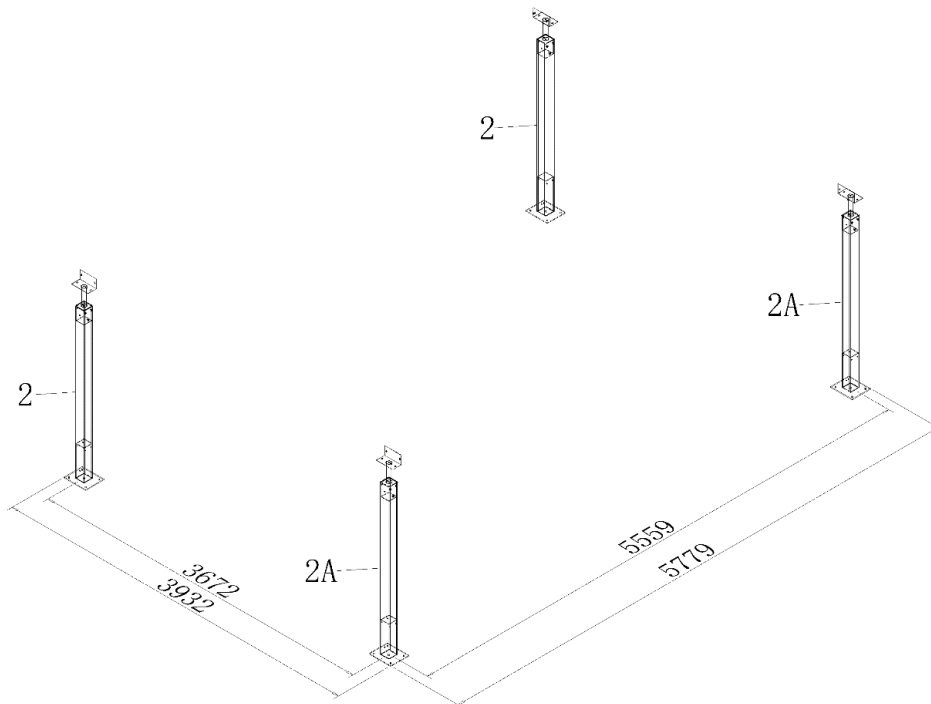
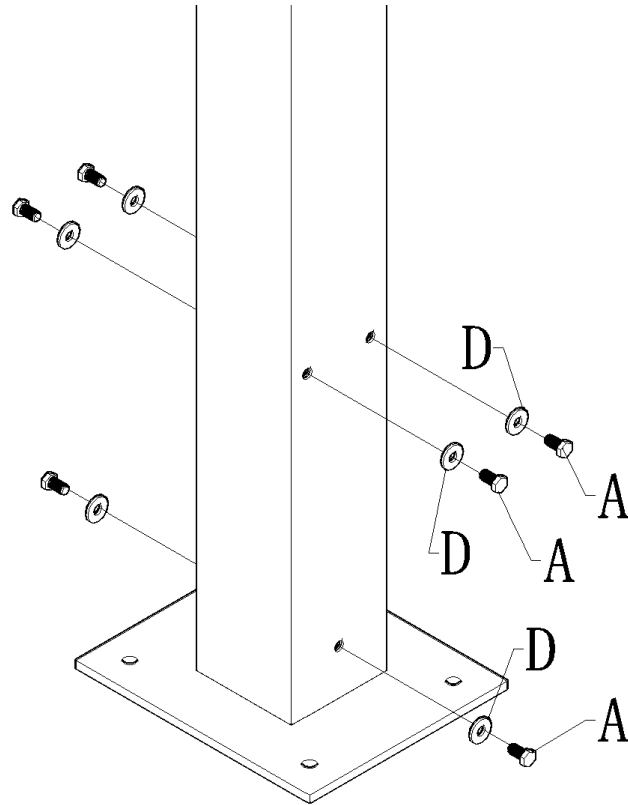
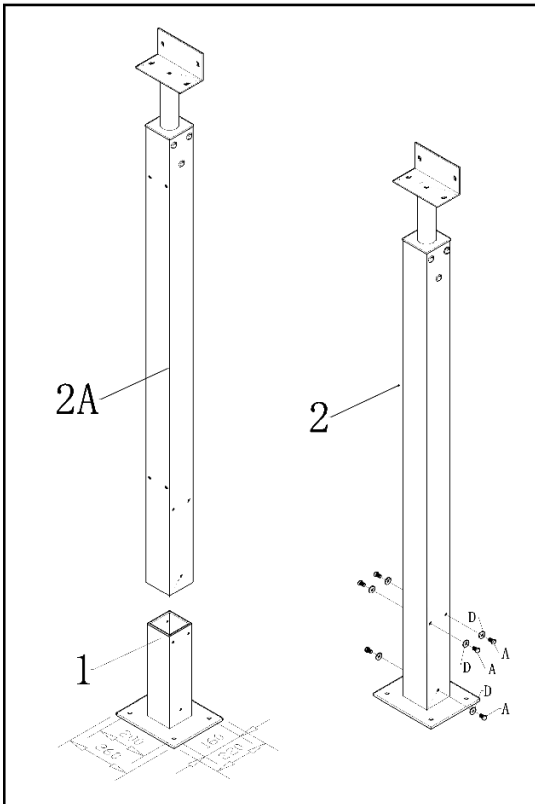

Befestigen Sie jede Pfahl Fussplatte mit einer Dehnschraube oder ähnlichem bis zum Fundament, um ein Umkippen der Pfähle während die Montage der Seitenbalken (3 & 4) und der Dachträger (9 & 9A) zu verhindern.

„ACHTUNG: bitte prüfen Sie alle Einzelteile vor der Montage. Reklamationen bzgl. defekter Teile, Kratzer usw. können wir nach Montage nicht mehr anerkennen. Bitte reklamieren Sie an verkauf@abson.biz“

SCHRITT 2

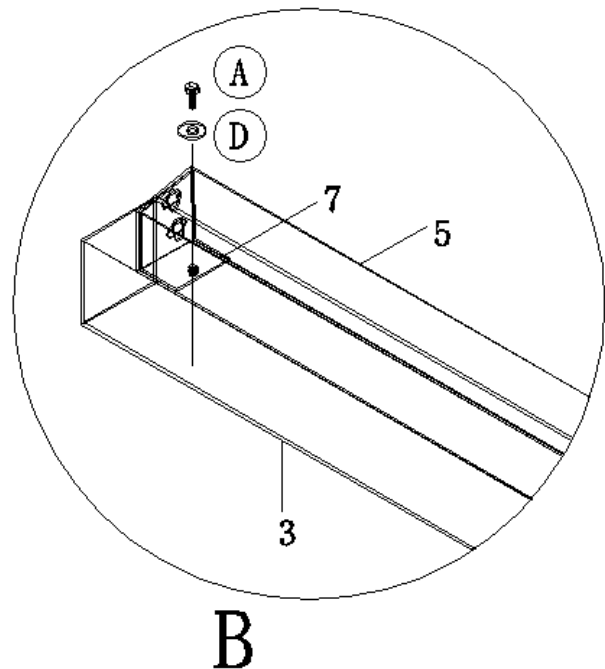
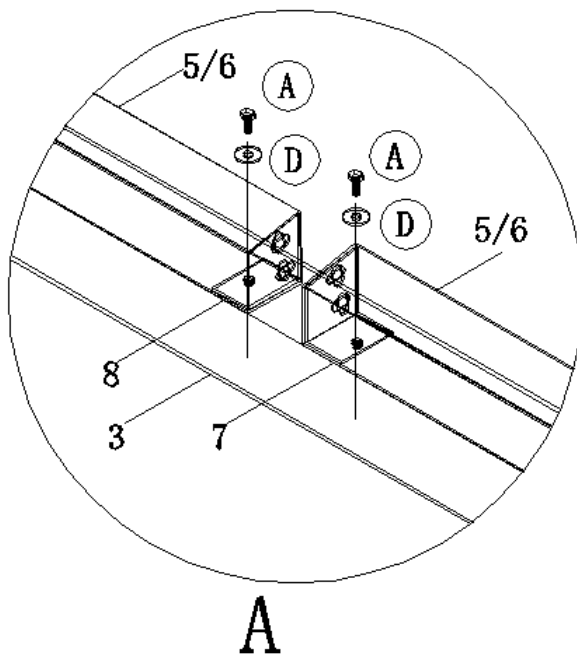
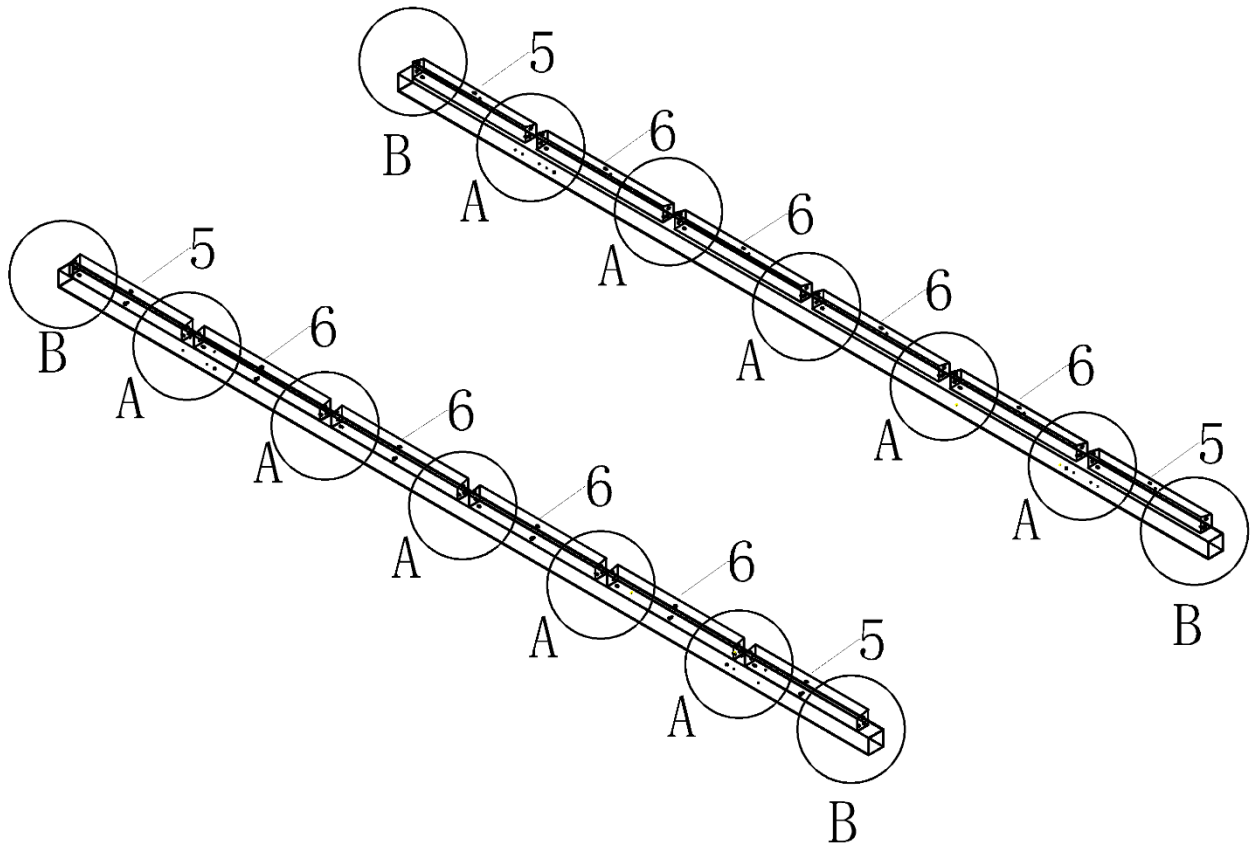

„**ACHTUNG:** bitte prüfen Sie alle Einzelteile vor der Montage. Reklamationen bzgl. defekter Teile, Kratzer usw. können wir nach Montage nicht mehr anerkennen. Bitte reklamieren Sie an verkauf@abson.biz“

SCHRITT 3

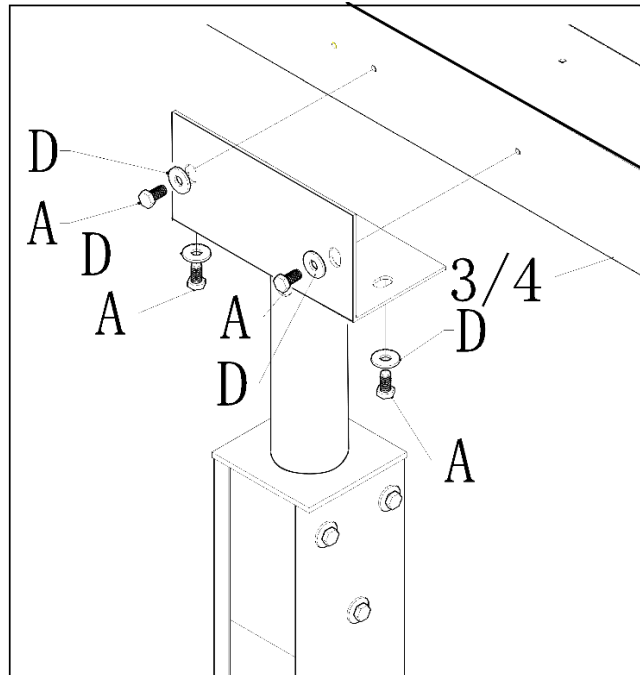
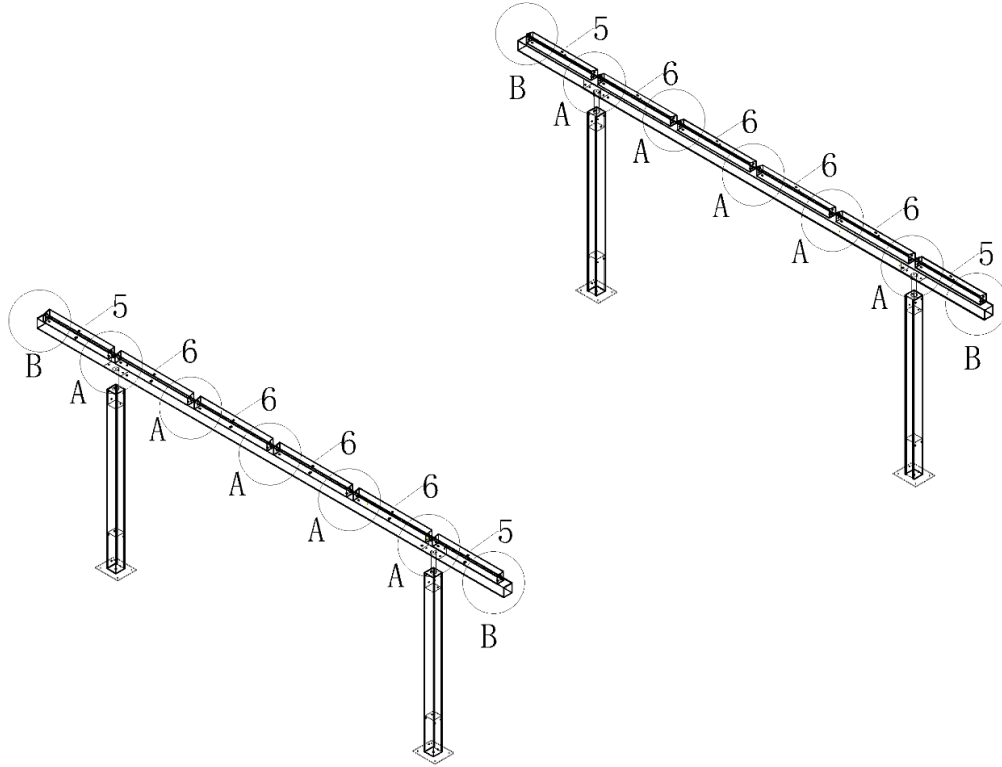

„**ACHTUNG:** bitte prüfen Sie alle Einzelteile vor der Montage. Reklamationen bzgl. defekter Teile, Kratzer usw. können wir nach Montage nicht mehr anerkennen. Bitte reklamieren Sie an verkauf@abson.biz“

SCHRITT 4

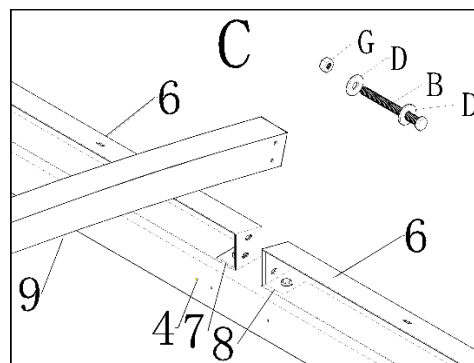
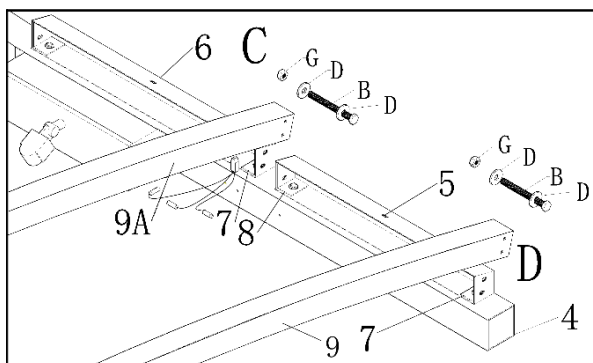
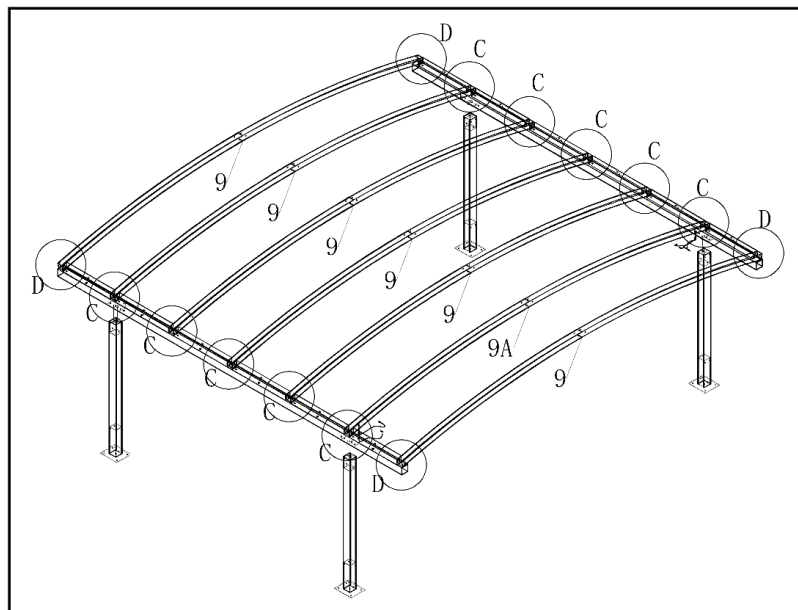
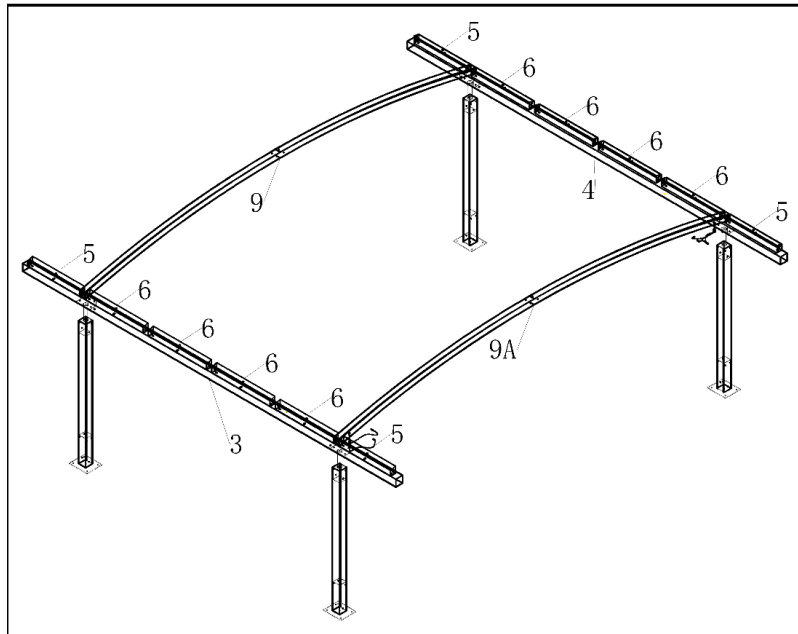

„**ACHTUNG:** bitte prüfen Sie alle Einzelteile vor der Montage. Reklamationen bzgl. defekter Teile, Kratzer usw. können wir nach Montage nicht mehr anerkennen. Bitte reklamieren Sie an verkauf@abson.biz“

SCHRITT 5

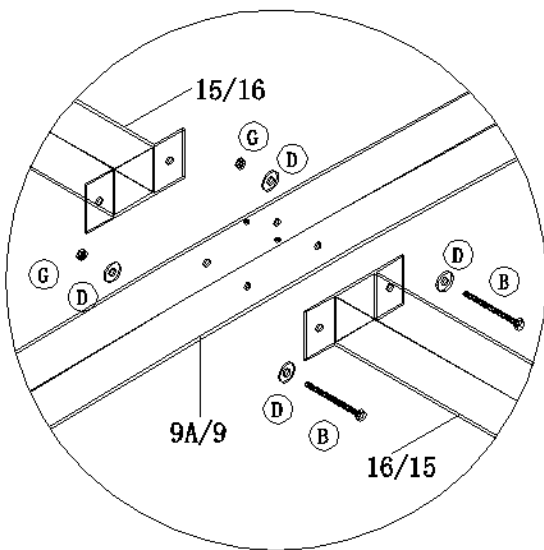
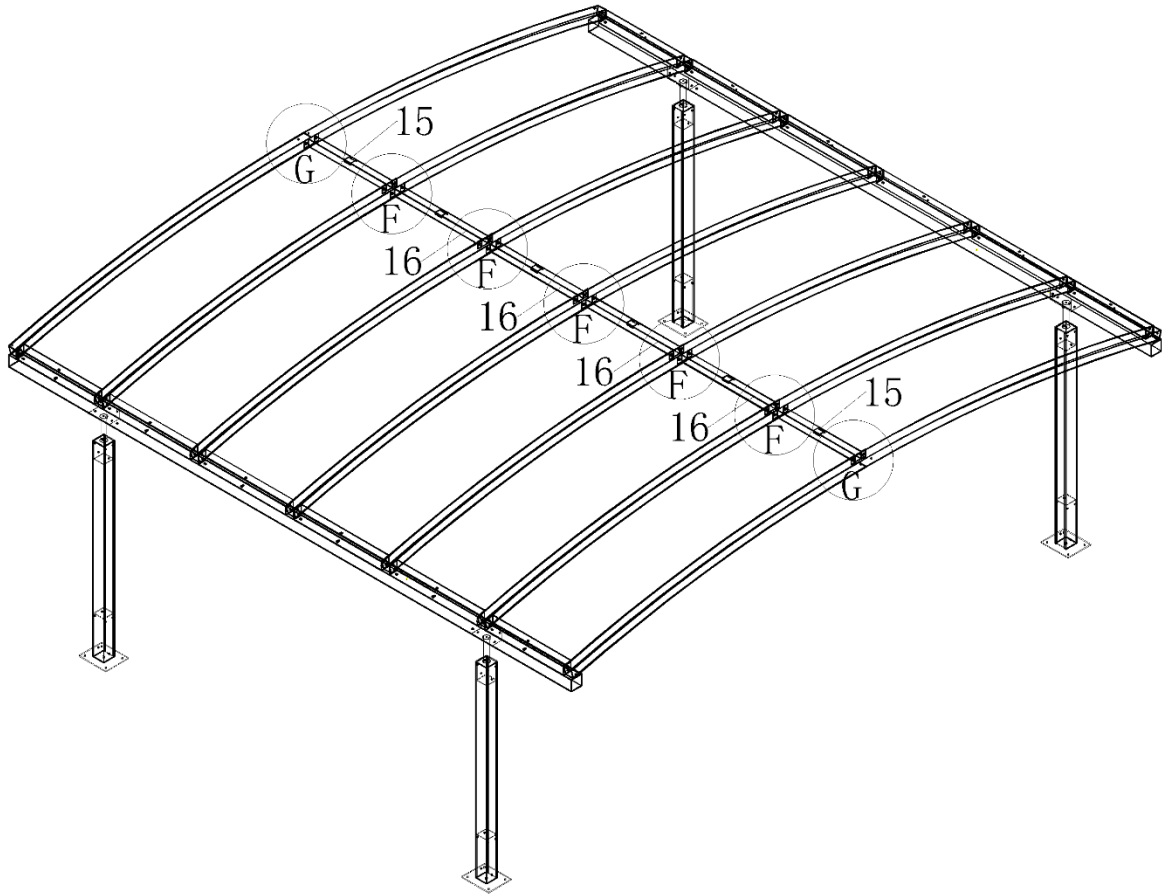

F

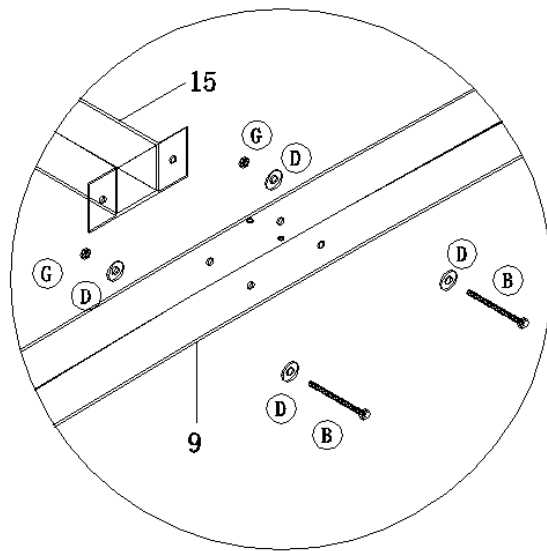

G

„**ACHTUNG:** bitte prüfen Sie alle Einzelteile vor der Montage. Reklamationen bzgl. defekter Teile, Kratzer usw. können wir nach Montage nicht mehr anerkennen. Bitte reklamieren Sie an verkauf@abson.biz“

SCHRITT 6

Montage Dachpaneele von der Mitte bis zu den Enden

HINWEIS: Bitte beachten Sie, dass die Dachpaneele auf beiden Seiten mit einer Folie geschützt sind. Die Seite mit Folie mit Text sollte nach oben zeigen, da diese UV-behandelt ist. Die Dachplatten müssen so aufgelegt werden, dass der Text auf der Folie von derselben Seite gelesen werden kann.

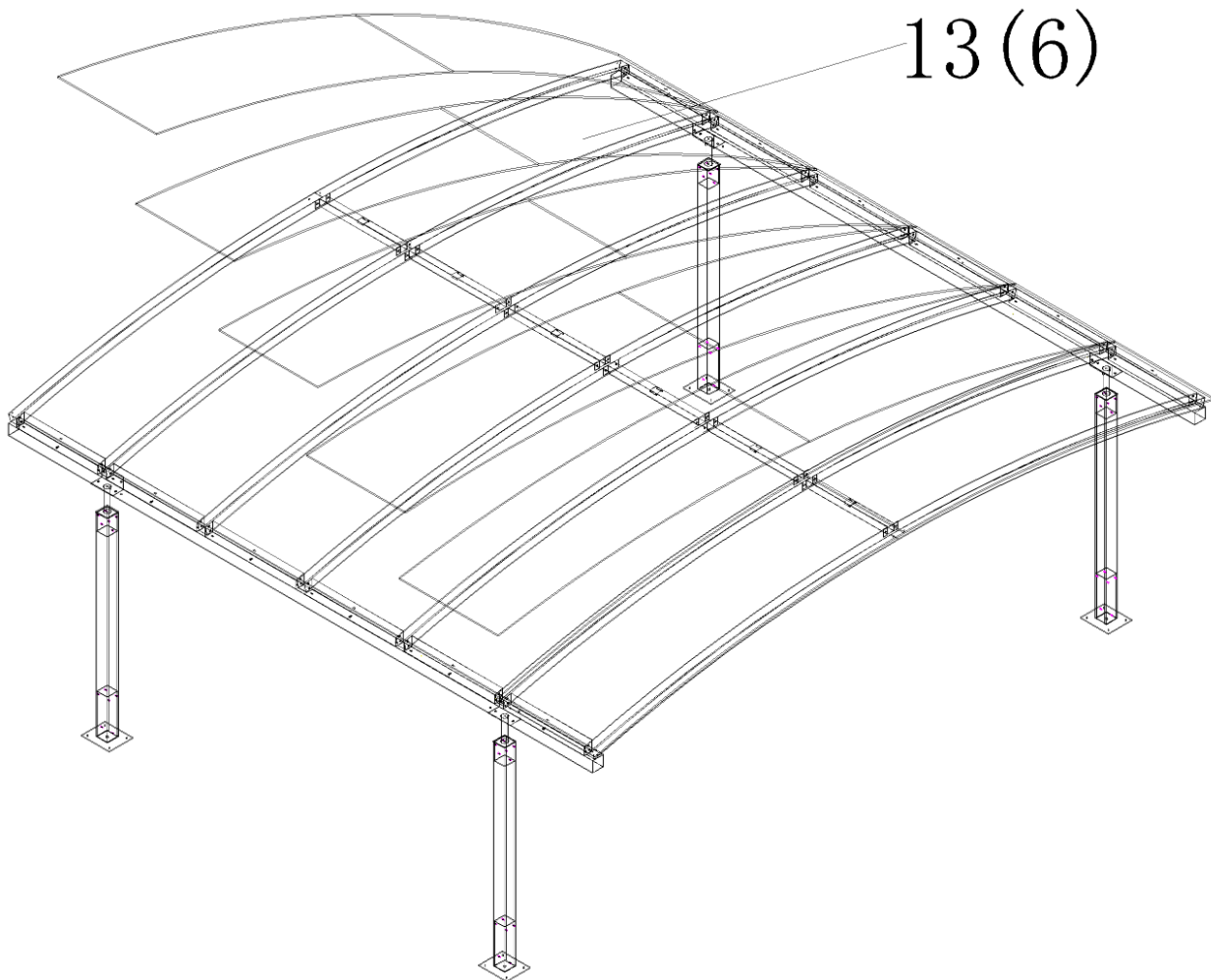

„**ACHTUNG:** bitte prüfen Sie alle Einzelteile vor der Montage. Reklamationen bzgl. defekter Teile, Kratzer usw. können wir nach Montage nicht mehr anerkennen. Bitte reklamieren Sie an verkauf@abson.biz“

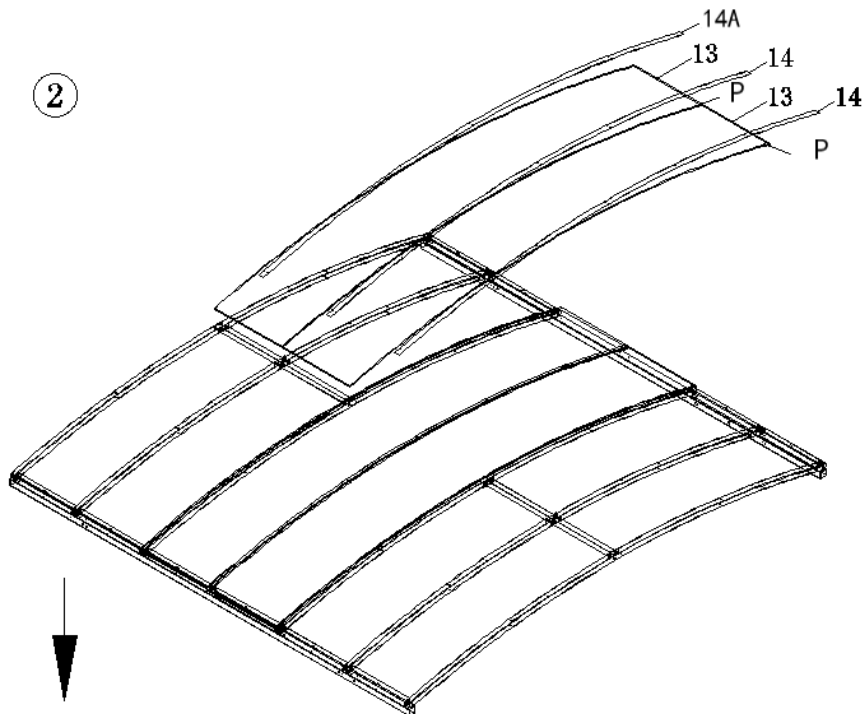
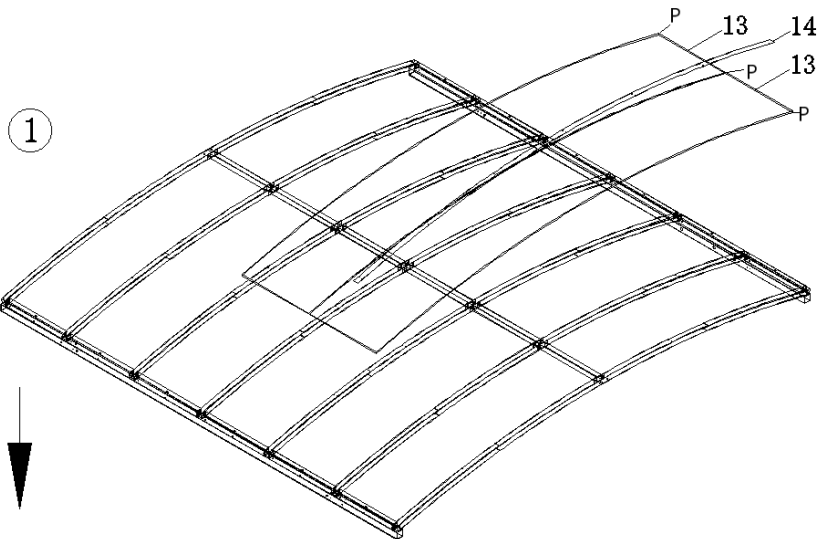

„ACHTUNG: bitte prüfen Sie alle Einzelteile vor der Montage. Reklamationen bzgl. defekter Teile, Kratzer usw. können wir nach Montage nicht mehr anerkennen. Bitte reklamieren Sie an verkauf@abson.biz“

③

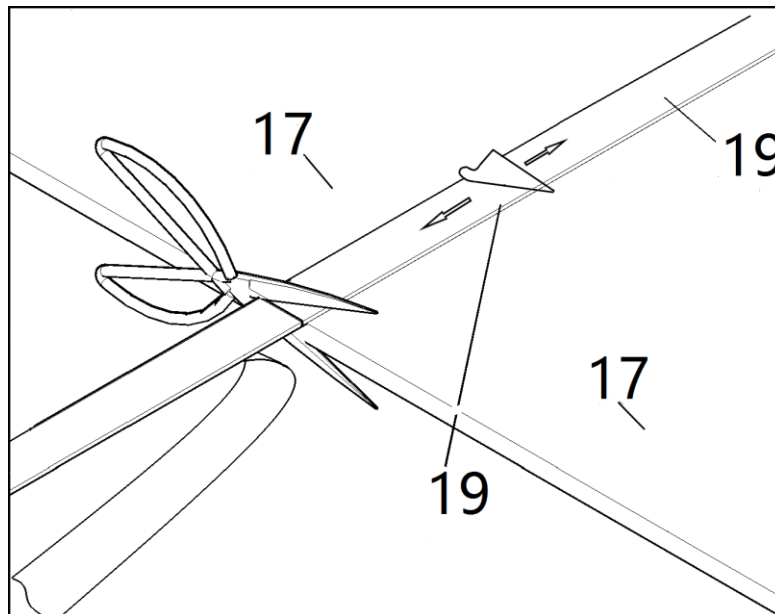
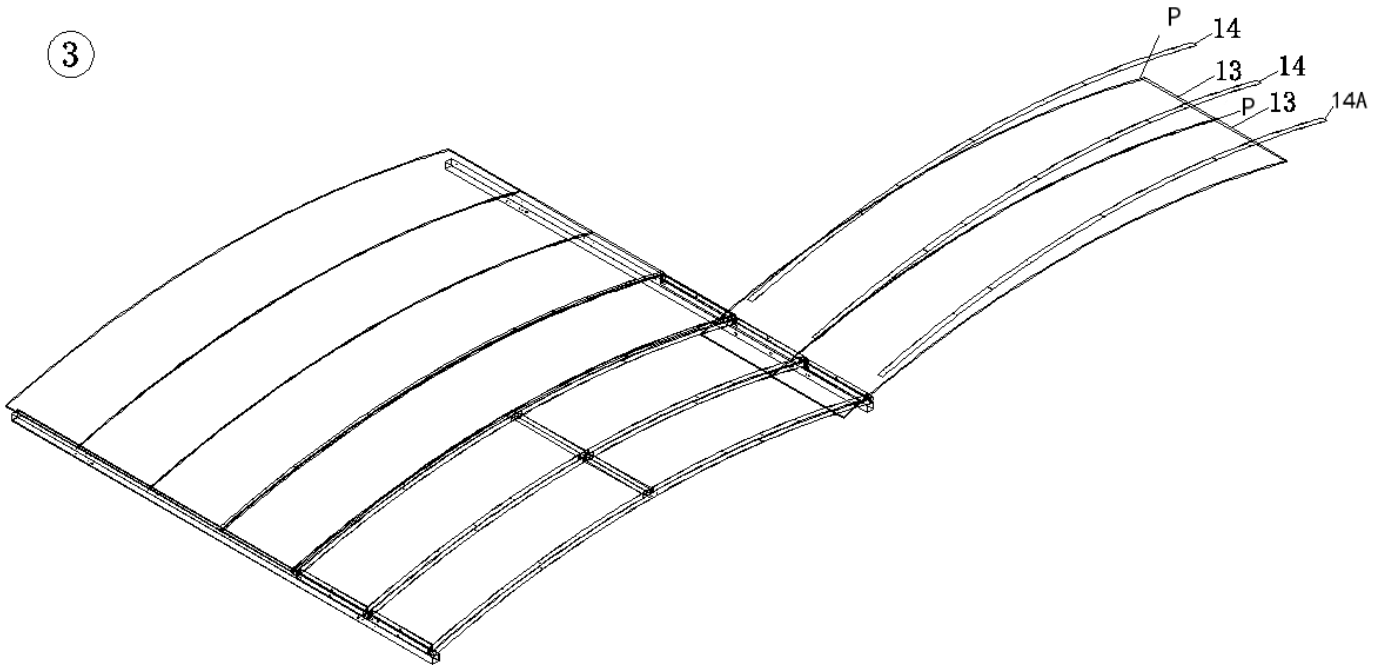

Denken Sie daran, das mitgelieferte Butylband (19) über die Fugen der Dachbahnen zu montieren.

Der Kleber auf dem Butylband sollte nach unten zur Dachoberseite zeigen.

Das Butylband verhindert das Eindringen von Wasser durch die Fugen der Dachbahnen und dichtet dort ab, wo die Schrauben befestigt sind.

„ACHTUNG: bitte prüfen Sie alle Einzelteile vor der Montage. Reklamationen bzgl. defekter Teile, Kratzer usw. können wir nach Montage nicht mehr anerkennen. Bitte reklamieren Sie an verkauf@abson.biz“

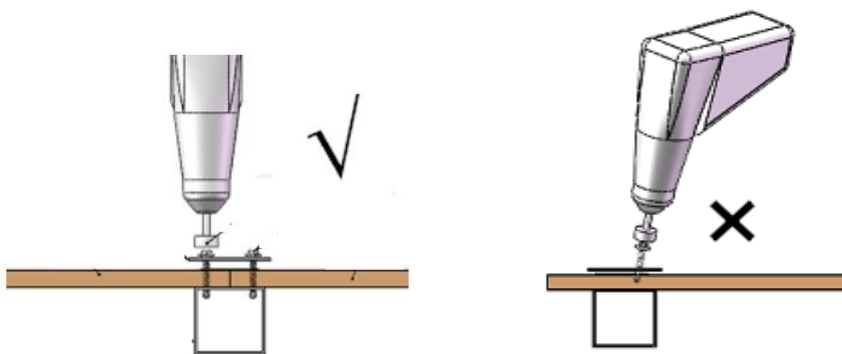
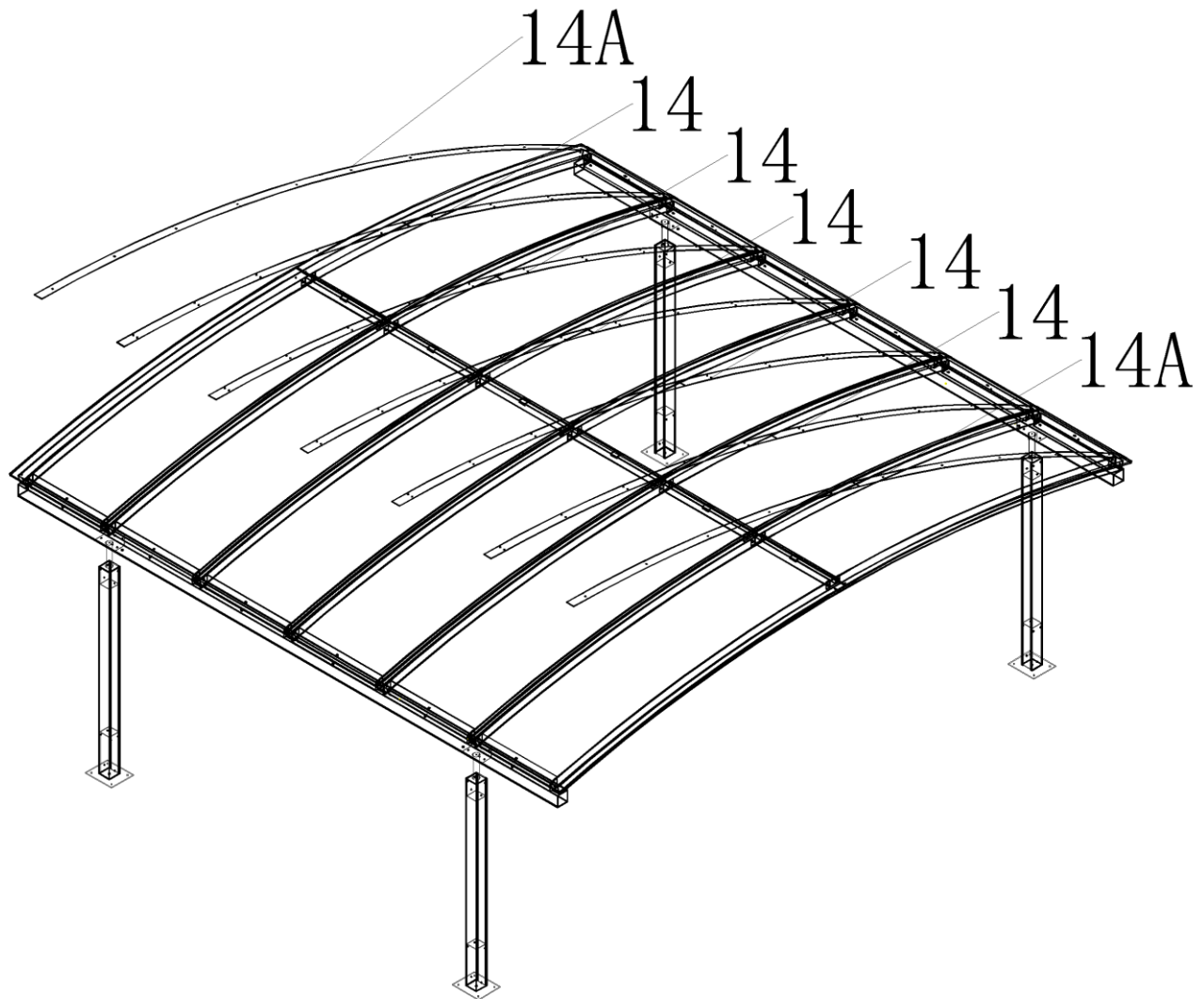

„**ACHTUNG:** bitte prüfen Sie alle Einzelteile vor der Montage. Reklamationen bzgl. defekter Teile, Kratzer usw. können wir nach Montage nicht mehr anerkennen. Bitte reklamieren Sie an verkauf@abson.biz“

Hinweis: Es ist wichtig die Dachschrauben nicht zu fest anzuziehen. Dadurch können sich die Dachleisten zwischen den Befestigungspunkten anheben. Die Dachschrauben sollten nur so stark angezogen werden, dass sie einfach auf die Dachliste drücken und diese sich nicht zwischen den Befestigungspunkten hebt. Stellen Sie sicher, dass das Butlyband unter der Dachliste gegen die Dachplatten gerichtet ist, damit kein Wasser unter die Dachliste eindringen kann.

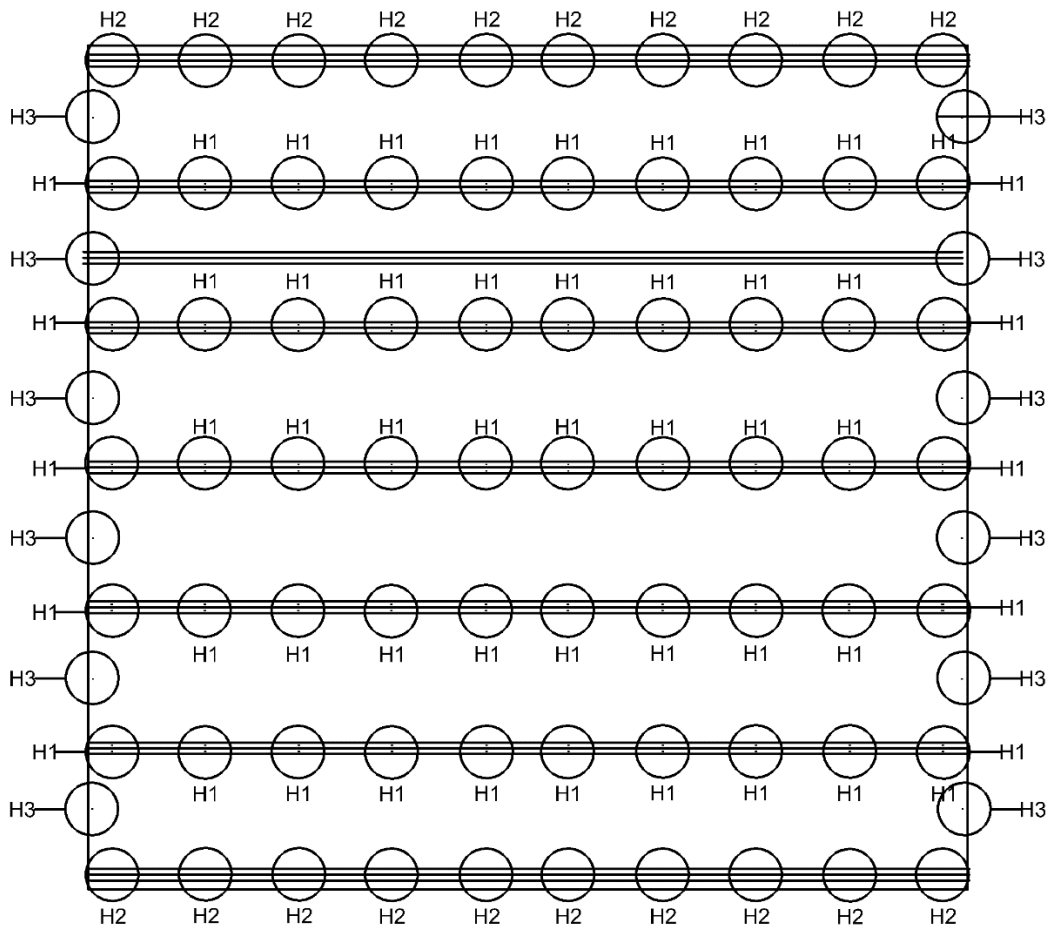

H1 50 PCS H2 20 PCS H3 12 PCS

„**ACHTUNG:** bitte prüfen Sie alle Einzelteile vor der Montage. Reklamationen bzgl. defekter Teile, Kratzer usw. können wir nach Montage nicht mehr anerkennen. Bitte reklamieren Sie an verkauf@abson.biz“

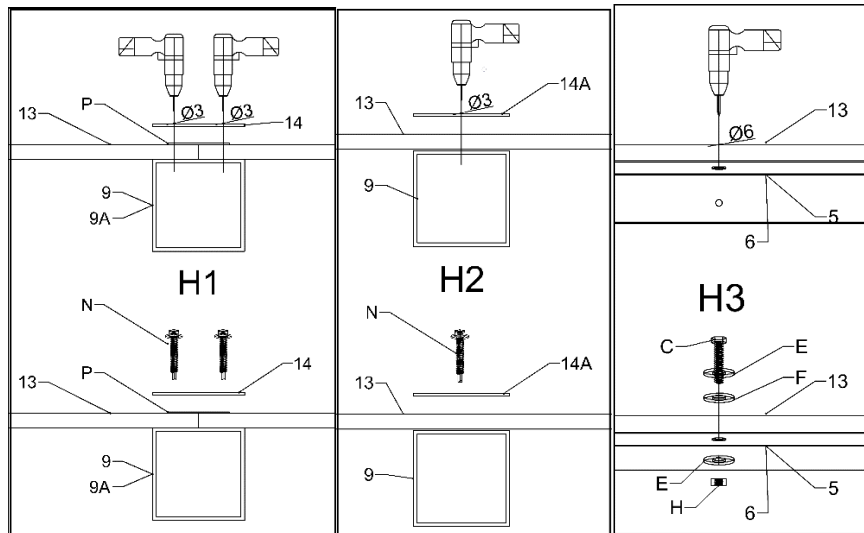

SCHRITT 7

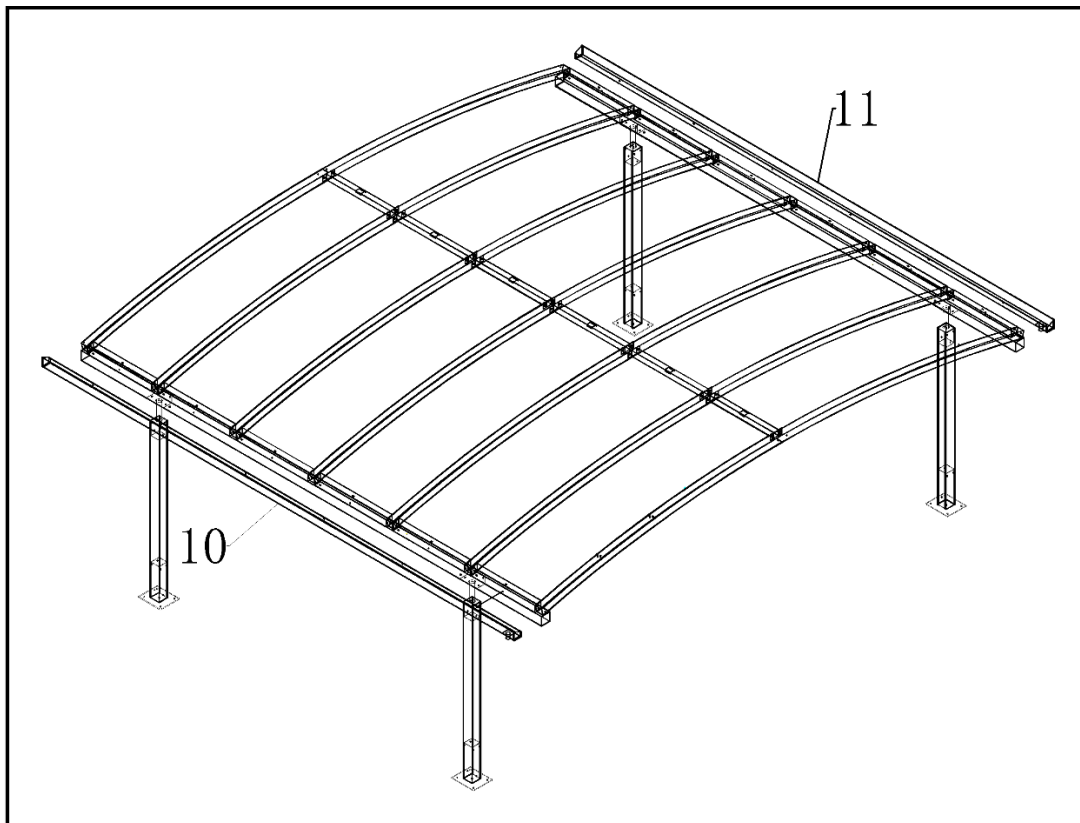

„**ACHTUNG:** bitte prüfen Sie alle Einzelteile vor der Montage. Reklamationen bzgl. defekter Teile, Kratzer usw. können wir nach Montage nicht mehr anerkennen. Bitte reklamieren Sie an verkauf@abson.biz“

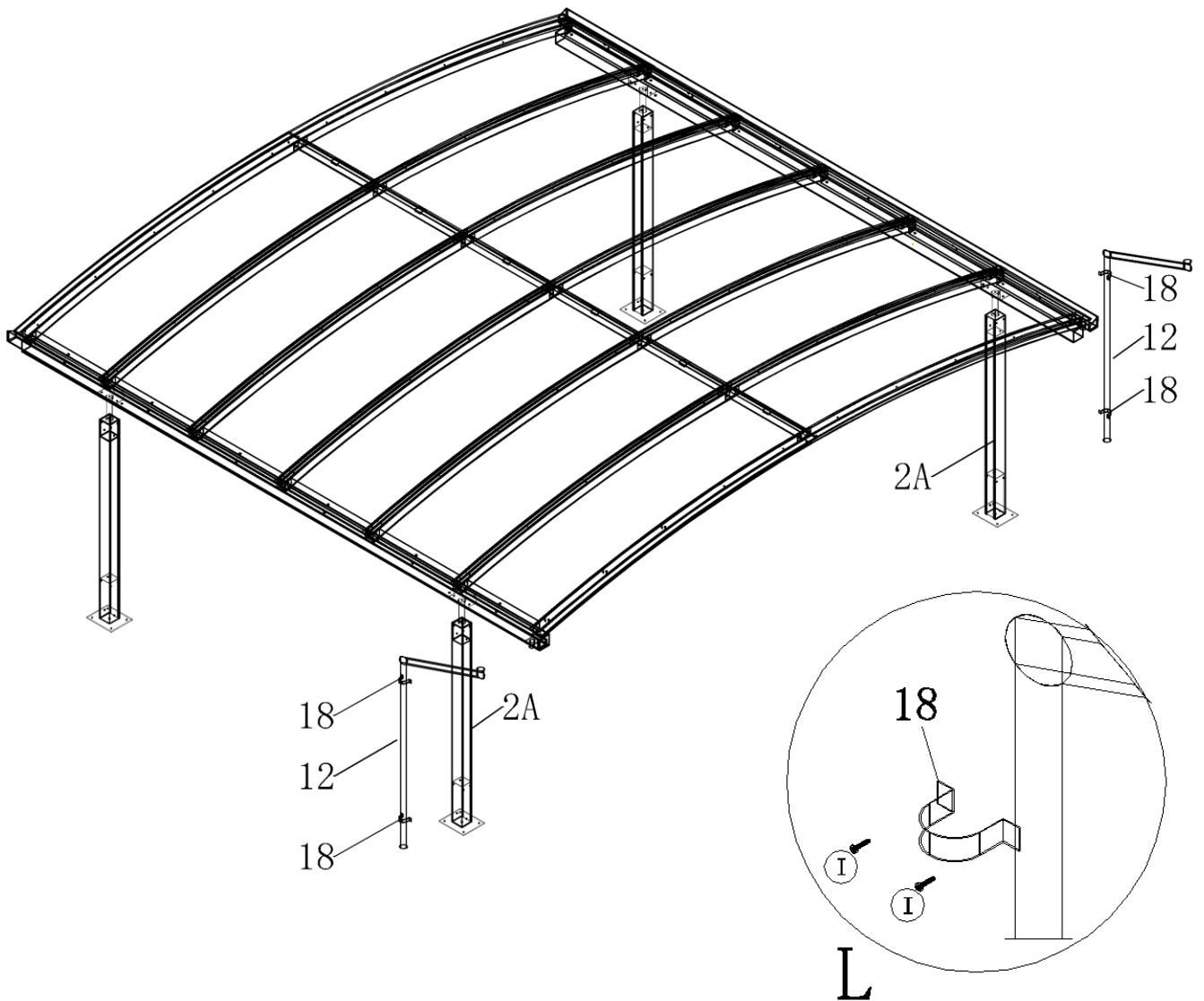
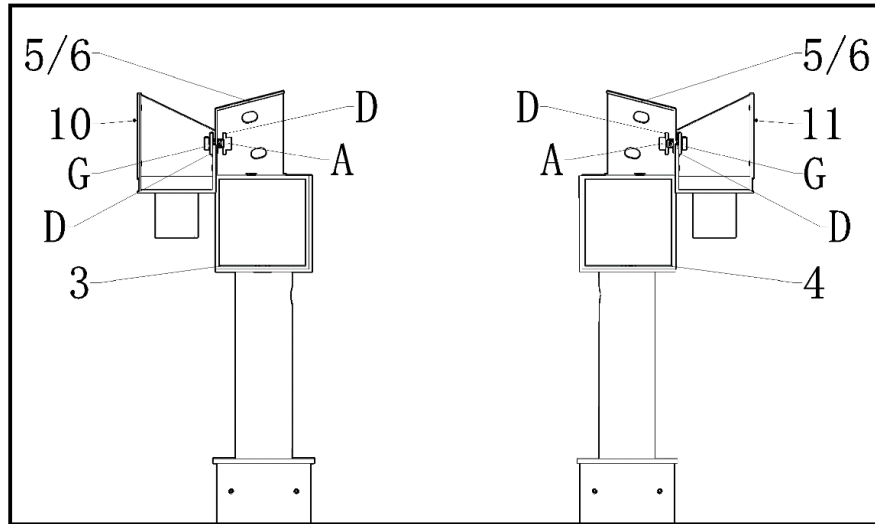

„**ACHTUNG:** bitte prüfen Sie alle Einzelteile vor der Montage. Reklamationen bzgl. defekter Teile, Kratzer usw. können wir nach Montage nicht mehr anerkennen. Bitte reklamieren Sie an verkauf@abson.biz“

SCHRITT 8

MONTAGE VON DRÄHTEN FÜR LICHT

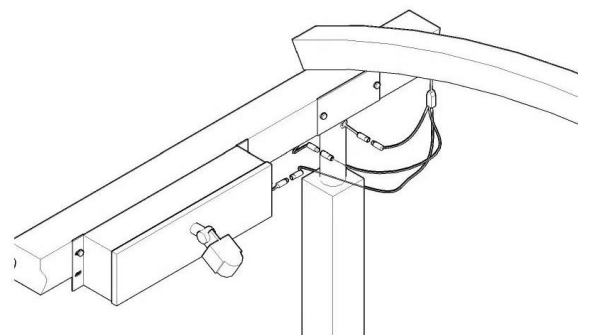
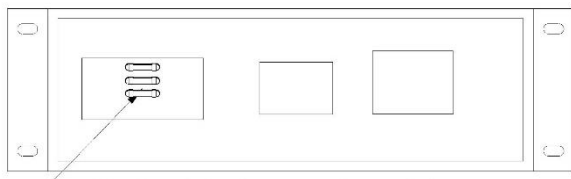
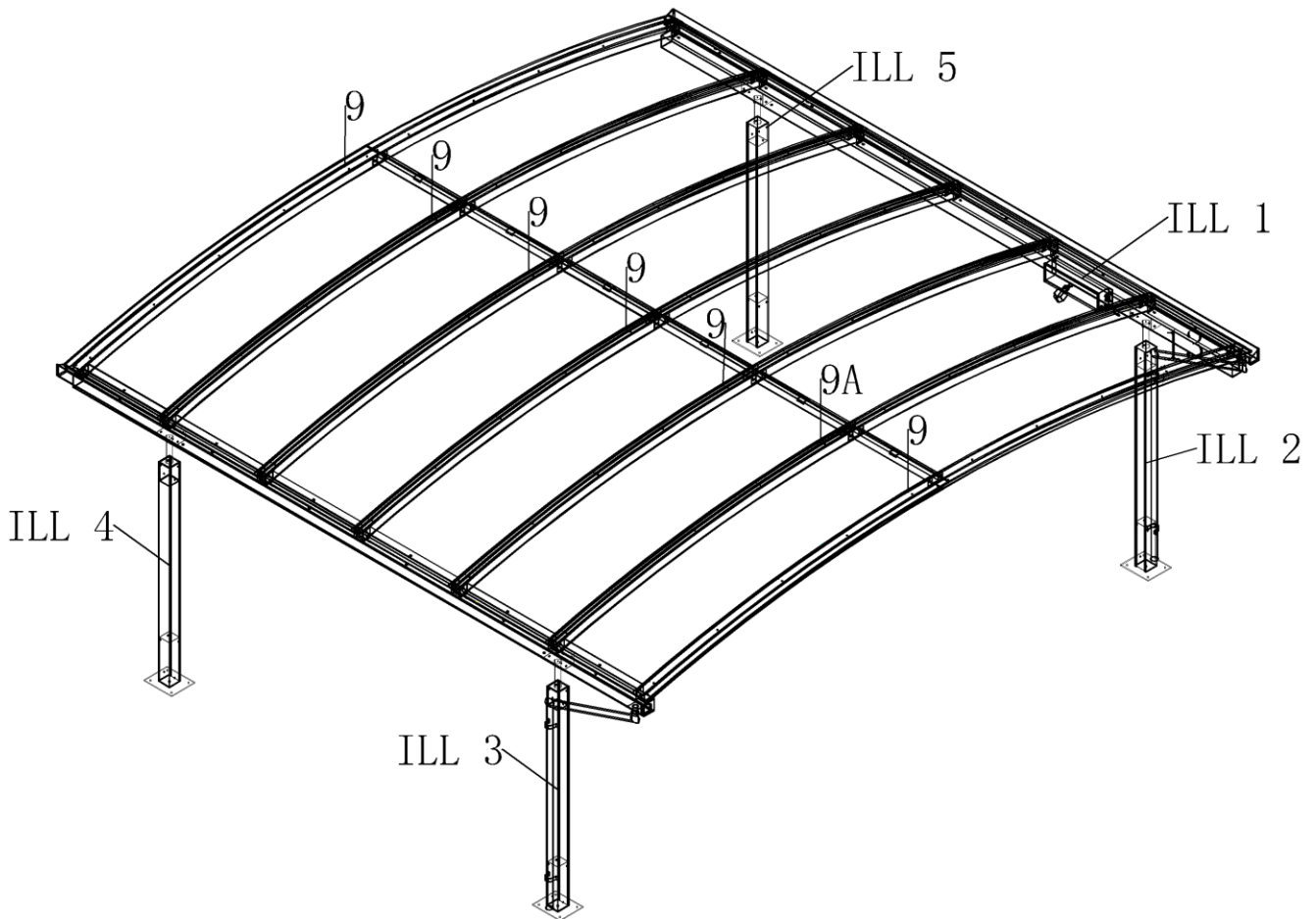

Öffnen Sie den Deckel für Elektronik box (#17) und nehmen Sie eine Sicherung aus dem Beutel, der an der Batterie befestigt ist. Setzen Sie die Sicherung in die Sicherungskappe an der Seite des Elektronikkastens ein (siehe ABB 6).

ILL 1

ILL 2

„**ACHTUNG:** bitte prüfen Sie alle Einzelteile vor der Montage. Reklamationen bzgl. defekter Teile, Kratzer usw. können wir nach Montage nicht mehr anerkennen. Bitte reklamieren Sie an verkauf@abson.biz“

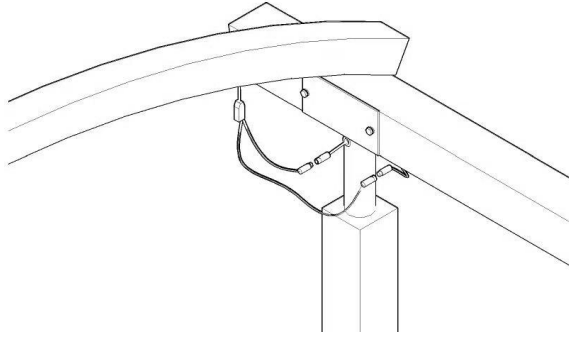

ILL 3

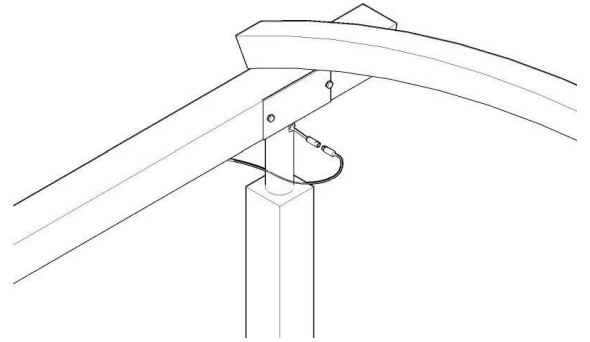

ILL 4

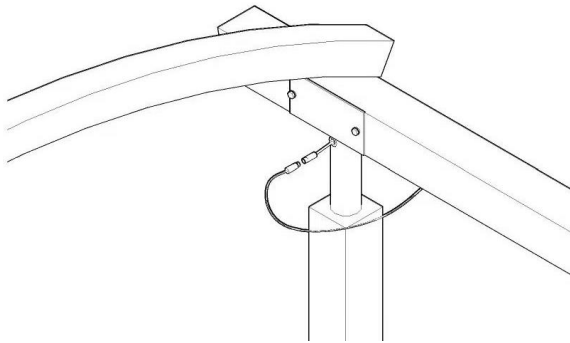

ILL 5

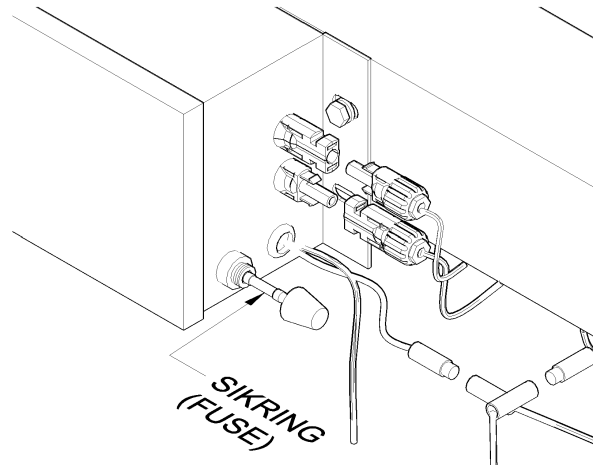

ILL 6

„**ACHTUNG:** bitte prüfen Sie alle Einzelteile vor der Montage. Reklamationen bzgl. defekter Teile, Kratzer usw. können wir nach Montage nicht mehr anerkennen. Bitte reklamieren Sie an verkauf@abson.biz“