



Montageanleitung für Bordwandaufsatz Holzanhänger

Gültig für Art.-Nr.: ZT171075

Garantiebestimmungen:

Beachten Sie auch unbedingt die Bedienungs-, Pflegeanleitungen sowie Betriebsvorschriften in der Bedienungsanleitung für Ihren Pkw-Anhänger !

Die Garantieleistungen werden für den Zeitraum von 24 Monaten ab Verkaufstag des Erzeugnisses an den Endverbraucher gewährt, wobei als Nachweis der Kaufbeleg gilt. Der Hersteller gewährt im oben genannten Zeitraum die Garantie für eine volle Funktionsfähigkeit des Zubehörs. Die Garantie umfasst Material-, Verarbeitungs- und Konstruktionsfehler. Soweit eigenmächtige Veränderungen und Eingriffe am Zubehör vorgenommen werden, bewirkt dies den Verlust der Herstellergarantie. Mangelhafte Ware wird in einer angemessenen Frist nach unserer Wahl nachgebessert oder ersetzt. Dies setzt eine schriftliche Aufforderung zur Mängelbeseitigung durch den Kunden gegenüber dem Hersteller voraus. Der Händler ist nicht Erfüllungsgehilfe des Herstellers. Im Falle des Fehlschlagens der Nachbesserung oder Ablehnung einer Nachlieferung stehen dem Kunden die gesetzlich vorgesehenen Gewährleistungsrechte zu. Alle weiteren Ansprüche sind ausgeschlossen (so z.B. etwa Ansprüche auf Erstattung von Arbeitslöhnen für entgangene Nutzungen, wegen entgangenem Gewinn und der gleichen mehr). Auftretende Schäden, die durch Überlastung, unsachgemäße Behandlung sowie Einsatz entgegen der Bedienungsanleitung auftreten, fallen nicht unter die Garantiepflicht. Für Schäden durch Verschleiß, Nutzungsmerkmale und natürliche Alterung wird keine Garantie übernommen. Die Haftung des Herstellers für nur leichte Fahrlässigkeit ist ausgeschlossen. Änderungen im Sinne des technischen Fortschritts möglich. Mängel sind unverzüglich dem Vertragspartner anzuzeigen.

Sicherheitshinweise:

Montage bitte nur mit Handschuhen.

Bitte beachten Sie, dass die Profile des Bordwandaufsatzes maschinell gefertigte Teile sind. **Unebenheiten und Kanten an den Teilen** lassen sich dabei leider nicht ganz vermeiden. Gehen Sie daher bitte bei der Montage wie auch bei der Nutzung des Bordwandaufsatzes mit **diesen Teilen umsichtig um**.

Eine **Nutzung der Beplankung ist nur** nach ordnungsgemäßer Montage unter Vorgabe dieser Montageanleitung und **im vollständig aufgebauten Zustand zulässig**. Alle Wände müssen ordnungsgemäß montiert, verriegelt und geschlossen sein. Fahren, sowie Transporte ohne fest montierte, verriegelte und geschlossene Wände sind verkehrsgefährdend und nicht zulässig.

Alle Schraubverbindungen sind regelmäßig auf festen Sitz zu prüfen.

In Bezug auf die Beladung und Ladungssicherung verfahren Sie bitte gemäß den Hinweisen in der Bedienungsanleitung zu Ihrem Pkw-Anhänger bzw. den allgemeinen Vorgaben in der gültigen Straßenverkehrsordnung.





Montagehinweise:

Die Montage muss mit zwei Personen erfolgen. Der Anhänger muss während der Montage gegen unbeabsichtigtes Kippen und Wegrollen gesichert sein!

Benötigtes Werkzeug:

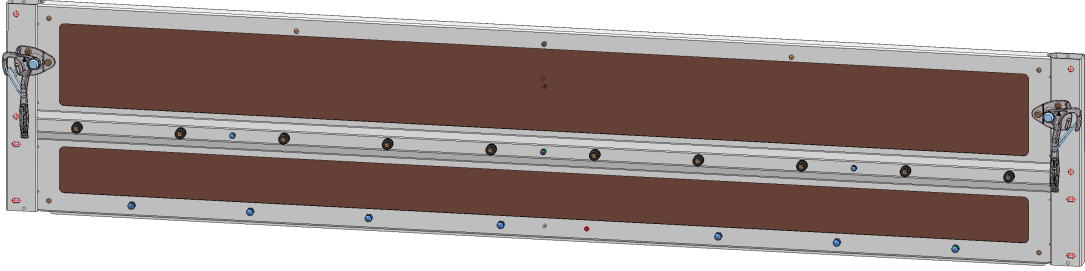
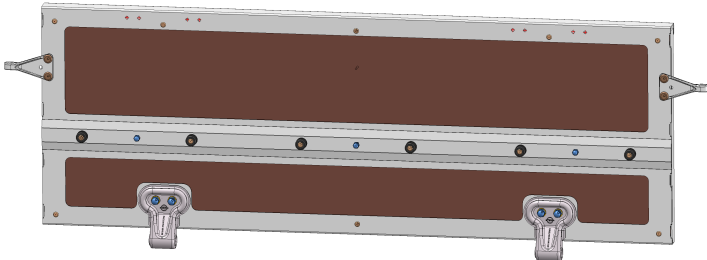
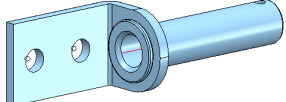
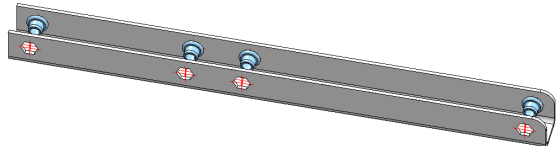
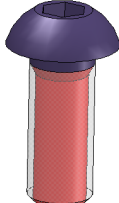
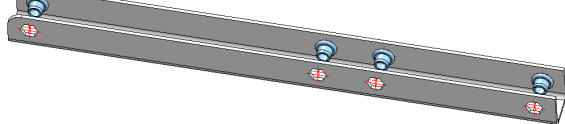
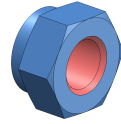
- Bohrmaschine mit Bohrer Ø 8,5 mm
- 1 Maulschlüssel Schlüsselweite 13
- 1 Sechskant-Stiftschlüssel Schlüsselweite 5
- 1 Schraubendreher (zum Entfernen der Stopfen)

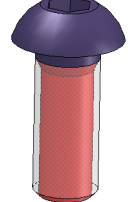
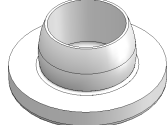
Lieferumfang

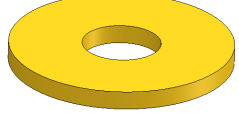
<p>2x Seitenwand Nr. 18700</p> 			
<p>2x Stirnwand Nr. 18626</p> 		<p>4x Scharnier Nr. T3405119</p> 	
<p>2x Eckaufnahme links Nr. 18697</p> 		<p>8x Linsenkopfschr. M8x20 (für Scharniere)</p> 	
<p>2x Eckaufnahme rechts Nr. 18702</p> 		<p>8x Sechskantm. M8 (für Scharniere)</p> 	<p>8x Scheibe 8,4 DIN125 (für Scharniere)</p> 
<p>16x Federring B8 DIN 127 (für Eckaufnahme)</p> 	<p>16x Linsenkopfschr. M8x25 (für Eckaufnahme)</p> 	<p>8x Stopfen Nr. T4502205 (für Seitenwände)</p> 	<p>4x Rechteckstopfen Nr. T4503400 (für Seitenwände)</p> 
<p>16x Scheibe 8,4 DIN 9021 (für Eckaufnahme)</p> 			

1. Demontage der Stopfen an den Anhängerecken

- Lösen Sie die Stopfen mit Hilfe des Schraubendrehers und ziehen Sie sie ab.
- **Info:** Die Stopfen können Sie bei Demontage des Bordwandaufsatzes wieder am Anhänger anbringen.

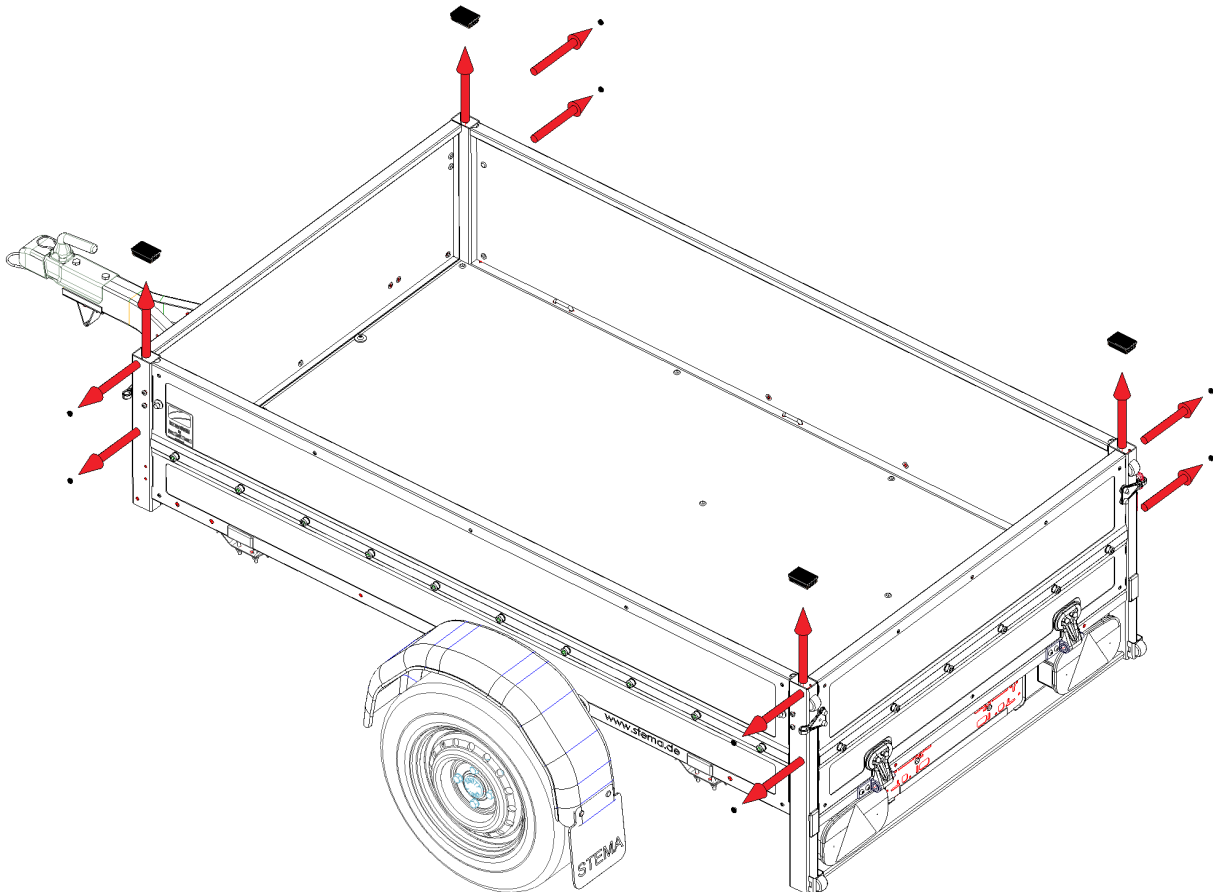

2. Montage der Eckaufnahmen in die Seitenwände

- Montieren Sie pro Seitenwand je eine linke und rechte Eckaufnahme
- **Achtung:** Die offenen Seiten der Eckaufnahmen müssen zur Außenseite der Seitenwand zeigen, siehe Detail.
- Ziehen Sie die Schrauben nur locker an. Dies vereinfacht die Montage der Seitenwände auf den Anhänger.

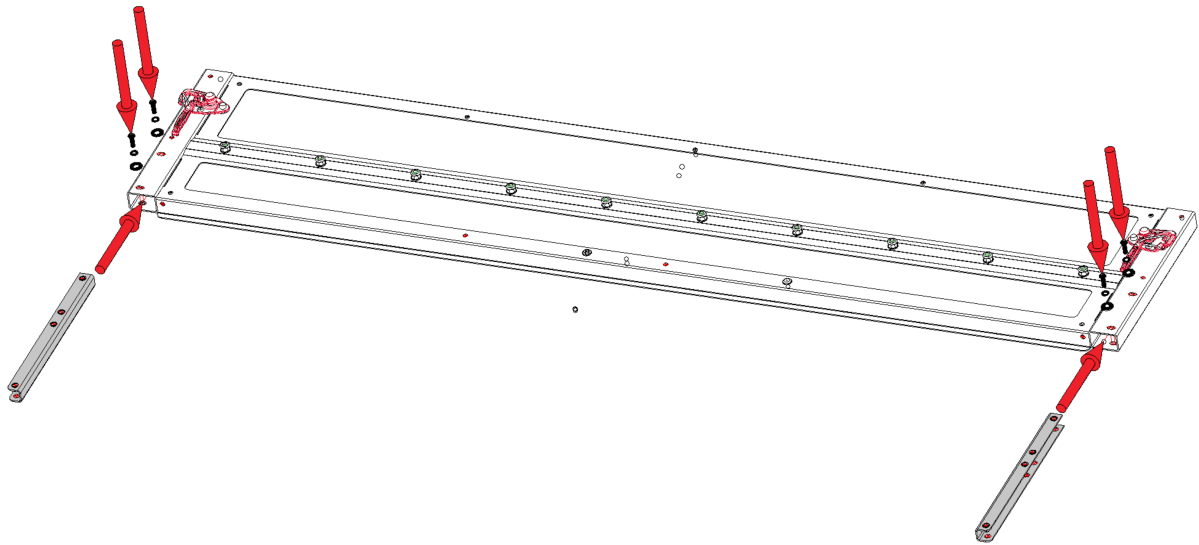

Detail: Ansicht in die Ecken der Seitenwand:

Eckaufnahme links

Eckaufnahme rechts

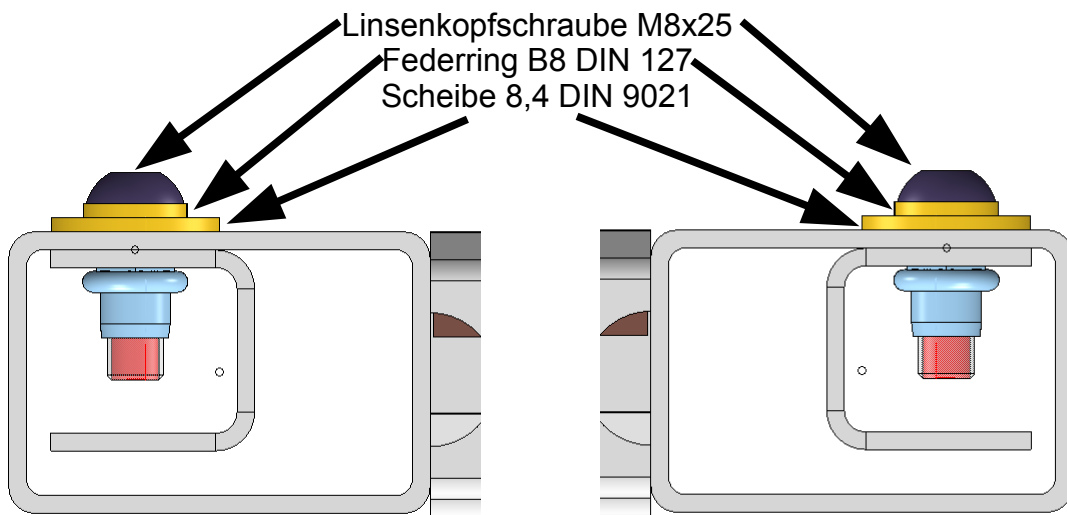

3. Montage der Seitenwände auf den Anhänger

- Stecken Sie Seitenwände in die Ecken des Anhängers

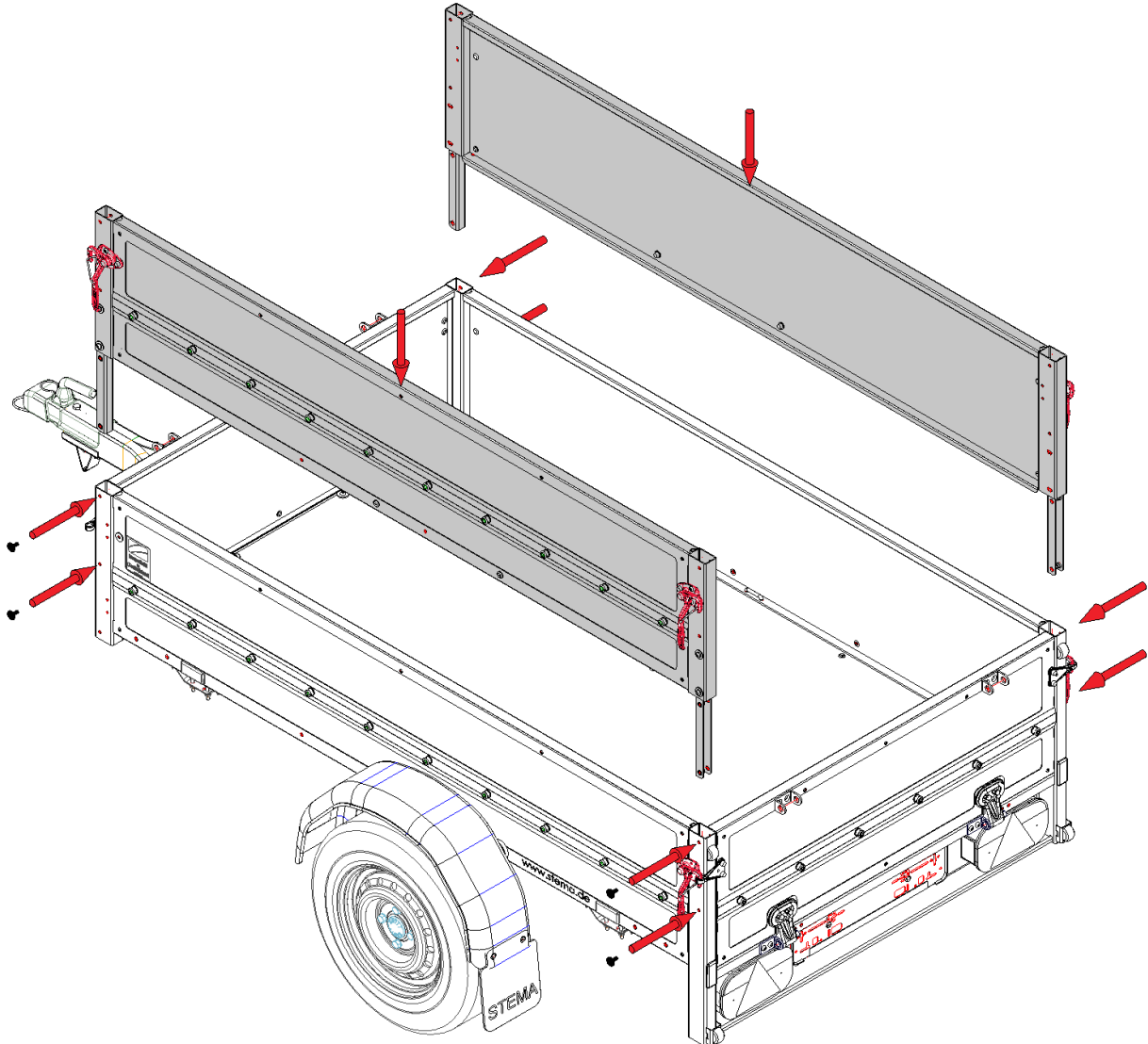

- Befestigen Sie die Seitenwände am Anhänger mittels Scheibe, Federring und Linsenkopfschraube, siehe Detail:

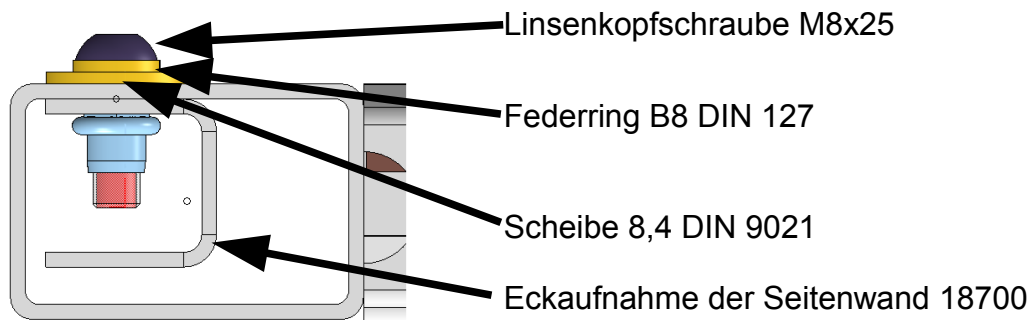

- Ziehen Sie nun auch die Schrauben an der Seitenwand fest an

4. Montage der Scharniere für die Stirnwände

- Bitte klappen Sie dazu die die Stirnwände am Anhänger auf und schieben diese dann seitlich aus den Scharnieren.

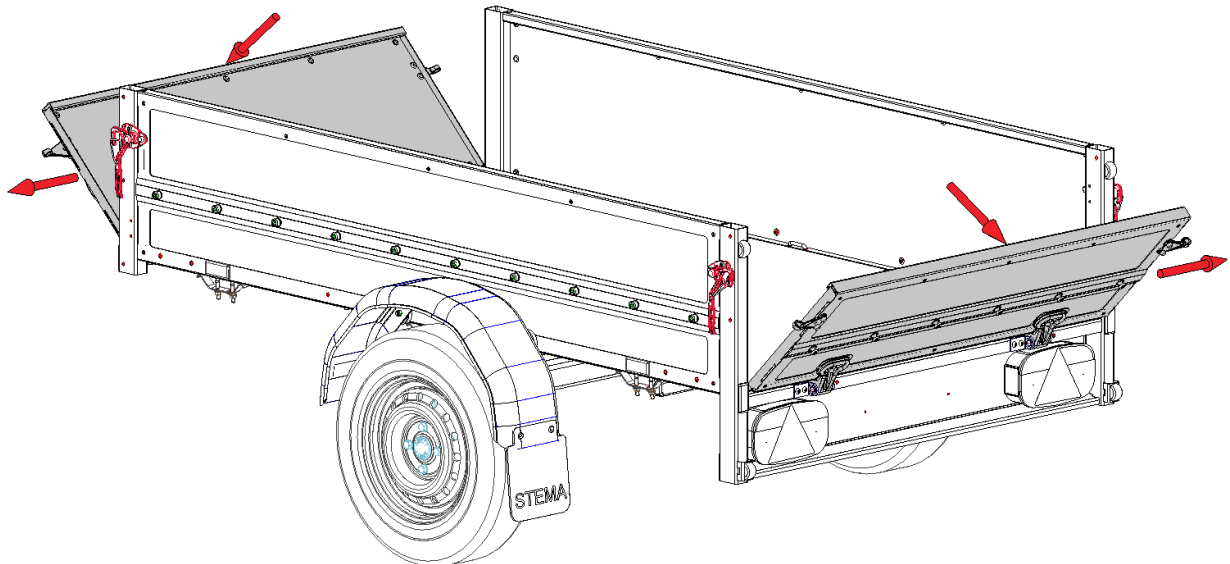

- Dann bohren Sie in die Stirnwände jeweils links und rechts zwei der vorhandenen Löcher mit $\text{Ø}8,5$ für die Scharniere.
- **Achtung:** Bohren sie jeweils die Löcher auf, die sich direkt über dem Scharnier des Anhängers befinden.

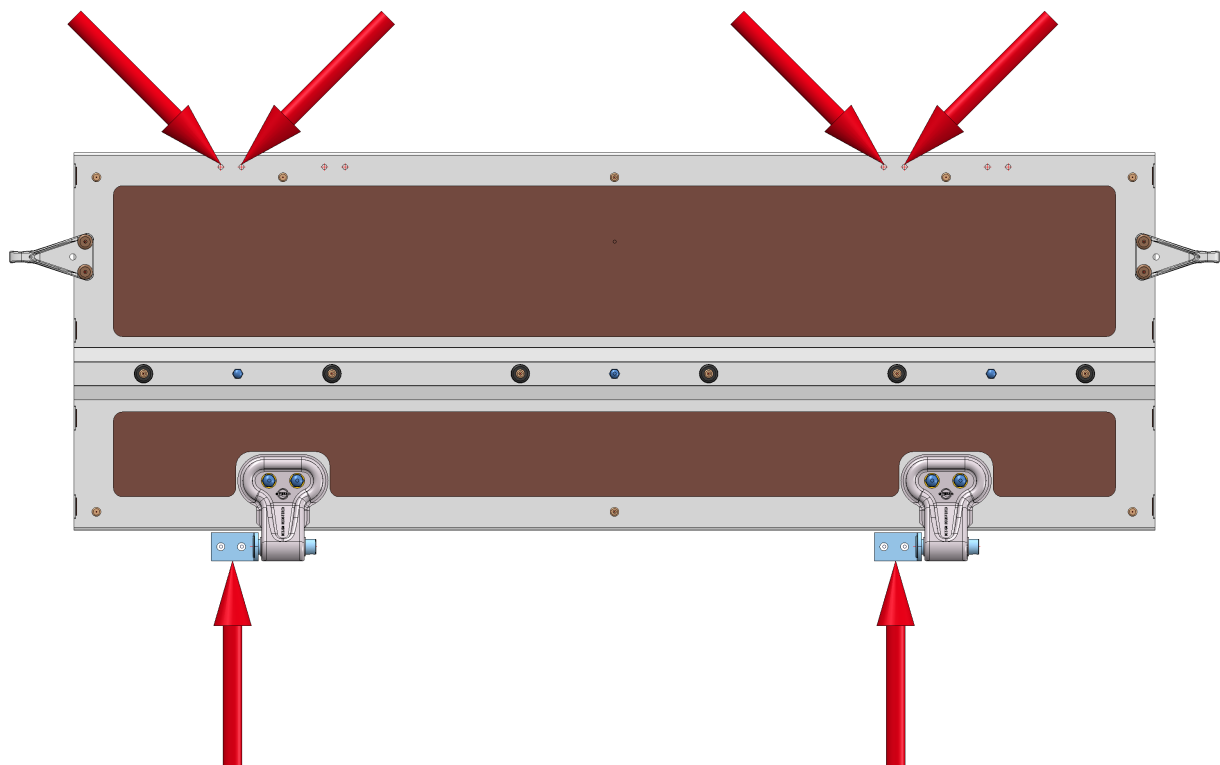

- Danach schrauben Sie die Scharniere an den Stirnwänden an.

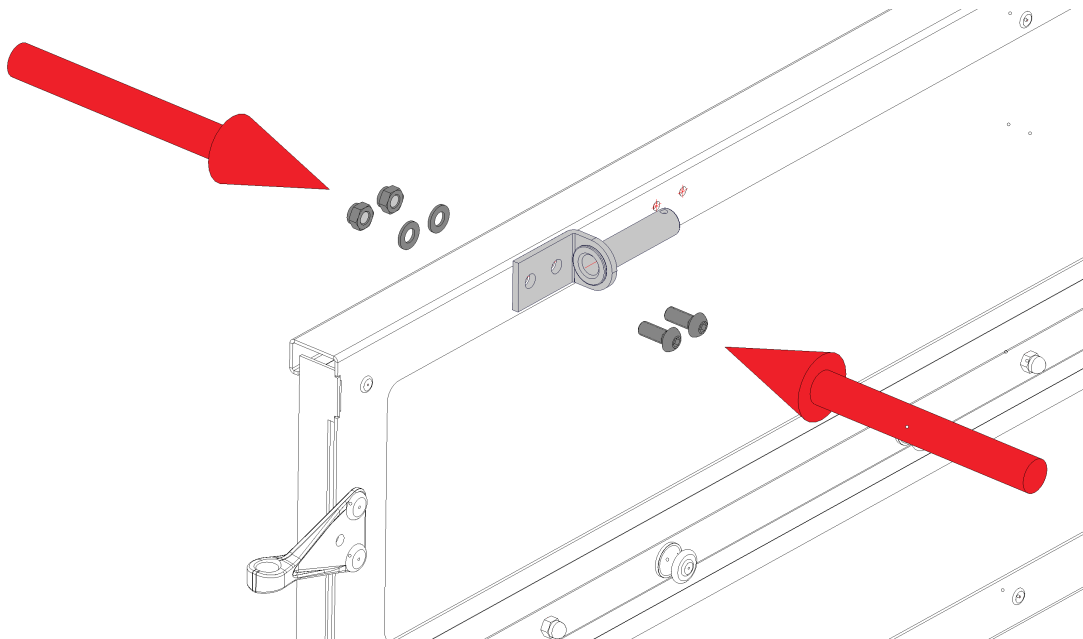

- Dabei bitte die Scheibe 8,4 DIN 125 sowie die Mutter M8 mit der Hand zwischen Holzwand und Blechkante der Stirnwand einführen und dann die Schraube einfädeln, siehe Detail:

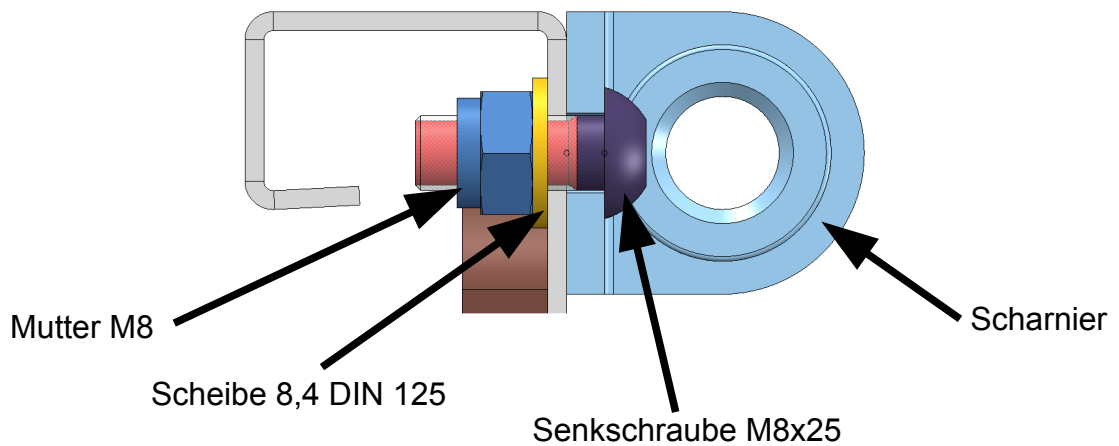

- Zum Schluss schieben Sie wieder die Stirnwände auf die Scharniere, klappen sie hoch und verriegeln die Verschlüsse.

5. Montage der Stirnwände

- Setzen Sie die Stirnwände auf die Stirnwände des Anhängers
- Verriegeln Sie die Winkelhebelverschlüsse

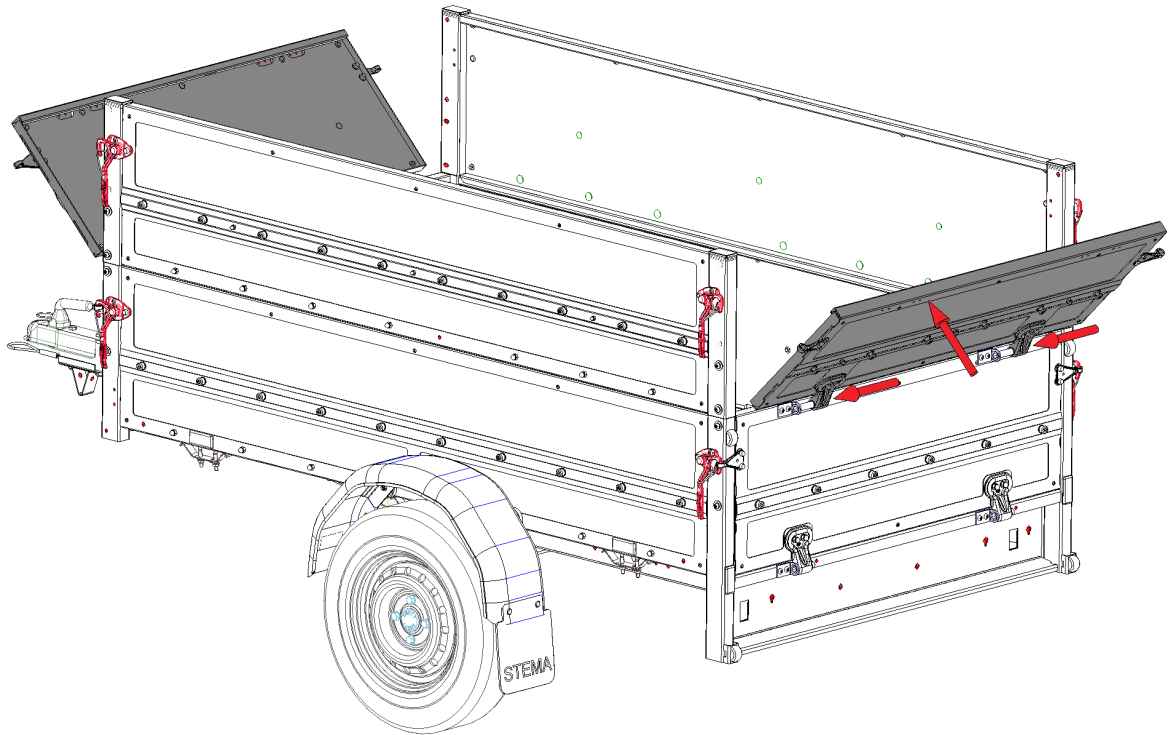

6. Montage der Stopfen

- Setzen sie die Rechteckstopfen von oben in die Ecken ein.
- Mit den Rundstopfen verschließen sie jeweils die beiden oberen Bohrungen an den Seiten der Ecken.

