

respekta Inselhaube mit Glasfront, 90 cm

Typ / Modell: CH 44099 GISA

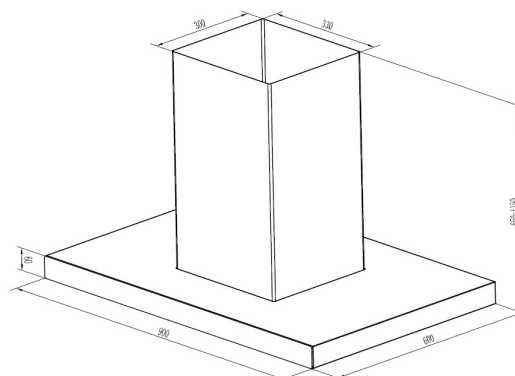

| | |
|--|---------------------|
| Jährlicher Energieverbrauch (AEChood): | 43 kWh / Jahr |
| Energieeffizienzklasse: | A |
| Fluiddynamische Effizienz (FDEhood): | 28,7 |
| Fluiddynamische Effizienzklasse: | A |
| Beleuchtungseffizienz (LEhood): | 42 Lux / Watt |
| Beleuchtungseffizienzklasse: | A |
| Fettabscheidegrad: | 73,2% |
| Fettabscheideeffizienzklasse: | D |
| Luftstrom bei minimaler/ maximaler Geschwindigkeit im Normalbetrieb: | 423 m³/h / 613 m³/h |
| Luftstrom im Betrieb auf Intensivstufe oder Schnelllaufstufe: | - |
| A-bewertete Luftschallemission bei minimaler / maximaler Geschwindigkeit im Normalbetrieb: | 64 / 69 dB |
| A-bewertete Luftschallemission im Betrieb auf der Intensivstufe oder Schnelllaufstufe: | - |
| Leistungsaufnahme im Aus-Zustand: | 0,44 Watt |
| Leistungsaufnahme im Bereitschaftszustand: | - |

Ausstattungsmerkmale / technische Daten

| | |
|--|--------------------|
| Steuerung: | Touch-Control |
| mit Glasfront: | schwarz |
| Korpusfarbe: | Edelstahl |
| Schachtfarbe: | Edelstahl |
| Geschwindigkeitsstufen: | 3 |
| Beleuchtung max.: | 4 x 0,5 Watt LED |
| Rohranschluss (Durchmesser): | 150 mm |
| Spannung / Frequenz: | 220-240V / 50Hz |
| Anschlußwert: | 167 Watt |
| inkl. Metallfettfilter (auswaschbar): 3 x MIZ 2009 | EAN: 4897014601240 |
| Umluftbetrieb; durch Einsatz des Aktivkohlefilters möglich: | Ja |
| Zubehör (nicht enthalten): Aktiv-Kohlefilter MIZ 0023 N | EAN: 4260515334427 |

Abmessungen

| | |
|---|-------------------------|
| Gerätemaße in cm (H x B x T) / Gewicht in kg: | 65-115 x 90 x 60 / 23,5 |
| Mit Verpackung in cm (H x B x T) / Gewicht in kg: | 66,5 x 99 x 46 / 26,5 |

| Artikelnummer | EAN | UVP |
|---------------|---------------|----------|
| CH44099GISA | 4260407693496 | 399,00 € |