

Le agradecemos haber elegido uno de nuestros productos, fruto de experiencias tecnológicas y de una continua investigación para lograr una calidad superior en términos de seguridad, confiabilidad y prestaciones.

En este manual encontrará toda la información y consejos útiles para poder utilizar su producto con la mayor seguridad y eficiencia.



Se aconseja actuar la instalación y la puesta en marcha a través de nuestro un Servicio de Asistencia Técnica autorizado en manera que se puedan averiguar en cualquier momento todos los pasajes.

- Instalaciones incorrectas, mantenimientos no correctamente efectuados, uso incorrecto del producto liberan a la empresa fabricante de todo eventual daño que derive del uso de la Thermo-estufa.
- La máquina no debe ser utilizada como incinerador, no deben ser utilizados combustibles diferentes del pellet.
- Este manual ha sido redactado por el fabricante y es parte integrante del producto y debe acompañarlo a lo largo de toda su vida útil. En caso de venta o transferencia del producto, asegurarse siempre de que esté presente el manual, dado que la información en él contenida está dirigida al comprador y a todas aquellas personas que por distintos conceptos concurren a su instalación, uso y mantenimiento.
- Leer con atención las instrucciones y la información técnica contenidas en este manual antes de proceder a la instalación, utilización o cualquier intervención en el producto.
- El cumplimiento de las indicaciones contenidas en el presente manual garantiza la seguridad de las personas y del producto, la economía de funcionamiento y una mayor duración del mismo.
- El cuidadoso diseño y el análisis de los riesgos llevados a cabo por nuestra empresa han permitido realizar un producto seguro, sin embargo, antes de efectuar cualquier operación, se recomienda atenerse rigurosamente a las instrucciones indicadas en el siguiente documento y tenerlo siempre a disposición.
- Prestar máxima atención al movilizar las piezas de cerámica, donde estuvieran presentes.
- Controlar que la superficie sobre la que se instalará el producto sea totalmente plana.
- La pared donde va colocado el producto no puede ser de madera ni de material inflamable, además se deben mantener las distancias de seguridad.
- Durante el funcionamiento, algunas piezas de la Thermo-estufa (puerta, manilla, laterales) pueden alcanzar temperaturas elevadas. Por lo tanto, prestar mucha atención y tomar las precauciones del caso, sobre todo en presencia de niños, personas ancianas, discapacitados y animales.
- El montaje debe ser efectuado por personas autorizadas (Centro de Asistencia Autorizado).
- Los esquemas y dibujos se proveen a título ilustrativo; el fabricante, en su intento de alcanzar una política de constante desarrollo y renovación del producto, puede aportar, sin previo aviso, las modificaciones que considere oportunas.
- Se recomienda, en la potencia máxima de funcionamiento de la Thermo-estufa, la utilización de guantes para manejar la puerta de depósito de pellet y de el tirador de apertura de la puerta.
- Instalación está prohibido en las habitaciones o en ambientes con atmósferas explosivas.
- Utilice sólo piezas de repuesto recomendadas por el proveedor.



Nunca cubrir de ninguna manera el cuerpo de la Thermo-estufa ni obstruir las ranuras ubicadas en la parte superior cuando el aparato esté funcionando. A todas nuestras Thermo-estufas se les prueba el encendido en línea.

En caso de incendio, desconectar la alimentación eléctrica, utilizar un extintor a norma y eventualmente llamar a los bomberos. Llamar después al Centro de Asistencia Autorizado.

Este manual de instrucciones es una parte integrante del producto: asegúrese de que siempre se suministra con el aparato, incluso si se transfieren a otro propietario o usuario o trasladado a otro lugar. En caso de daño o pérdida, solicite otro ejemplar del área de servicio técnico.

Estos símbolos indican mensajes específicos en este folleto:



ATENCIÓN:

Este símbolo de advertencia se encuentra presente en distintos puntos del libro e indica que es necesario leer atentamente y comprender el mensaje al que se refiere puesto que **la inobservancia de lo que está escrito puede ocasionar serios daños a la estufa y poner a riesgo la incolumidad de quien la utiliza.**



INFORMACIÓN:

Con este símbolo se pretende resaltar la información que se considera importante para el buen funcionamiento de la Thermo-estufa. La inobservancia de lo prescrito comprometerá el uso de la Thermo-estufa haciendo que su funcionamiento resulte insatisfactorio.

Normativas y declaración de conformidad

Nuestra empresa declara que la Thermo-estufa está conforme a las siguientes normas para la marca CE Directiva Europea:

- 2014/30 UE (directiva EMCD) y sucesivos emendamientos;
- 2014/35 UE (directiva baja tensión) y sucesivos emendamientos;
- 2011/65 UE (directiva RoHS 2);
- Las nuevas reglas de Productos de la Construcción (CPR-Construction Products Reglamento) nº 305/2011 en relación con el mundo de la construcción;
- Para la instalación en Italia referirse a la UNI 10683/98 o sucesivas modificaciones y para la instalación del aparato idrotermosanitario preguntar a quien ha hecho el montaje la declaración de conformidad según L. 37/2008. **Todas las leyes locales y nacionales y las normas europeas deben ser satisfechas en la instalación del maquinaria;**
- EN 55014-1; EN 55014-2; EN 61000-3-2; EN 61000-3-3; EN 60335-1; EN 60335-2-102; EN 62233, EN 50581.

Informaciones referidas a la seguridad

Se ruega leer atentamente este manual de uso y mantenimiento antes de instalar y poner en funcionamiento la Thermo-estufa. En caso de dudas, dirigirse al revendedor o al Centro de Asistencia.

- La Thermo-estufa a pellet debe funcionar sólo en ambientes destinados a vivienda. Esta Thermo-estufa, al ser comandada por una tarjeta electrónica, permite una combustión completamente automática y controlada; en efecto, la centralita regula la fase de encendido, 5 niveles de potencia y la fase de apagado, garantizando un funcionamiento seguro de la Thermo-estufa;
- El contenedor utilizado para la combustión hace caer en el recipiente de recolección gran parte de las cenizas producidas por la combustión de los pellets. De todas maneras, controlar cotidianamente el contenedor, dado que no todos los pellet tienen altos estándares cualitativos (utilizar sólo pellet de calidad aconsejado por el fabricante);

Responsabilidad

Con la entrega del presente manual, declinamos toda responsabilidad, tanto civil como penal, por

incidentes derivados del no cumplimiento parcial o total de las instrucciones contenidas en el mismo.

Declinamos toda responsabilidad originada en el uso inadecuado de la Thermo-estufa, el uso no correcto por parte del usuario, modificaciones y/o reparaciones no autorizadas, la utilización de repuestos no originales para este modelo.

El fabricante declina toda responsabilidad civil o penal directa o indirecta debida a:

- Insuficiente mantenimiento;
- Incumplimiento de las instrucciones contenidas en el manual;



- **Utilice sólo los pellets de madera;**
- **Guardar el pellet en locales secos y no húmedos;**
- **La Thermo-estufa debe ser alimentada sólo con pellets de calidad de 6 mm de diámetro del tipo recomendado por el fabricante;**
- **Antes de conectar eléctricamente la Thermo-estufa, debe estar lista la conexión de los tubos de descarga con el conducto de humos;**
- **La rejilla de protección ubicada dentro del depósito de pellet no debe quitarse nunca;**
- **En el ambiente en que se instale la Thermo-estufa debe haber suficiente renovación de aire;**
- **Está prohibido hacer funcionar la Thermo-estufa con la puerta abierta o con el cristal roto;**
- **No utilice la Thermo-estufa como incinerador; el calentador debe ser utilizado sólo para la finalidad prevista. Cualquier otro uso se considera impropio y por tanto peligroso. No coloque en la tolva aparte de pellets de madera;**
- **Cuando la Thermo-estufa este encendida, se encuentra a alta temperatura las superficies, de cristal, del tirador y de los tubos: durante el encendido, estas partes no se deben tocar sin las adecuadas protecciones;**
- **Mantener a una distancia adecuada (segura) de la Thermo-estufa el combustible y otros materiales inflamables.**

Carga del depósito de pellet

La carga del combustible se realiza por la parte superior de la Thermo-estufa abriendo la puerta.

Echar las pellas en el depósito;

Para facilitar el procedimiento realizar la operación en dos fases:

- Echar la mitad del contenido en el interior del depósito y esperar a que el combustible se deposite en el fondo;
- Terminar la operación echando la otra mitad;
- Mantenga la cubierta cerrada, después de cargar los pellets, la tapa del depósito de combustible;

La Thermo-estufa es un producto por calentamiento, se presentan las superficies externas particularmente caliente. Por esta razón, se recomienda extrema precaución al operar en particular:

- No toque el cuerpo de la Thermo-estufa y los diversos componentes, no se acercan a la puerta, podría causar quemaduras;
- No toque los gases de escape;
- No realice ningún tipo de limpieza;
- No tire las cenizas;
- No abra la bandeja de ceniza;
- Tenga cuidado de que los niños no se acerquen;



No quitar nunca la rejilla de protección del interior del depósito; durante la carga evitar que el saco de las pellas entre en contacto con superficies calientes.

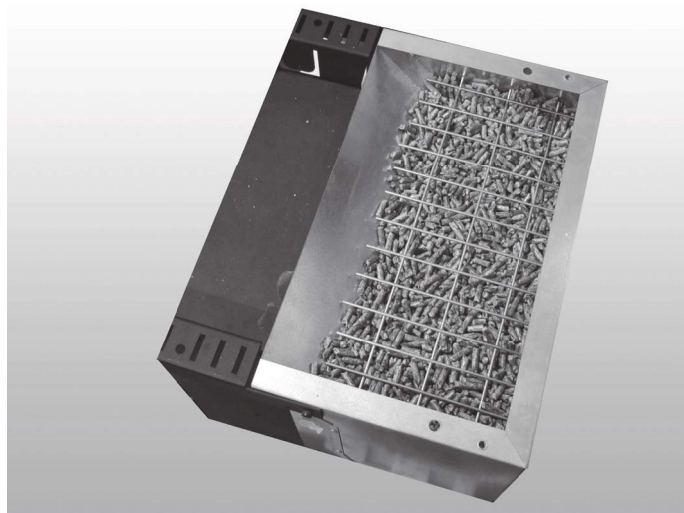

Instrucciones para un uso seguro y eficaz

- El dispositivo puede ser utilizado por parte de niños no menores de 8 años de edad y por las personas con capacidades físicas, sensoriales o mentales reducidas, falta de experiencia o conocimiento pero siempre bajo la supervisión o después que la misma ha recibido instrucciones relativas a su uso seguro y a la comprensión de los peligros inherentes a ella. Los niños no deben jugar con el aparato. Limpieza y mantenimiento destinados a la realización del usuario no deben ser hechos por los niños sin supervisión;
- No utilice la Thermo-estufa como escalera o andamio;
- No ponga a secar ropa sobre la Thermo-estufa. Cualquier tendedero o algo similar deben mantener una distancia adecuada de la Thermo-estufa. - Riesgo de incendio;
- Explicar con cuidado de que la Thermo-estufa está hecho de material sometido a altas temperaturas para los ancianos, los discapacitados, y en particular para todos los niños, manteniéndolos alejados de la Thermo-estufa durante el funcionamiento;
- No toque la Thermo-estufa con las manos húmedas, ya que este es un aparato eléctrico. Desconecte siempre la alimentación antes de trabajar en la unidad;
- La puerta debe estar siempre cerrada durante el funcionamiento;
- La Thermo-estufa debe estar conectada a un sistema eléctrico equipado con un conductor de puesta a tierra de acuerdo con la normativa 73/23 y 93/98 CEE;
- El sistema debe ser la adecuada energía eléctrica declarada la Thermo-estufa;
- No lave el interior de la Thermo-estufa con agua. El agua podría dañar el aislamiento eléctrico, provocando una descarga eléctrica;
- No exponga su cuerpo al aire caliente durante mucho tiempo. Evite calentar demasiado la sala en la que se encuentra y donde está instalada la Thermo-estufa. Esto puede dañar las condiciones físicas y causar problemas de salud;
- No lo exponga a dirigir el flujo de aire caliente de las plantas o los animales;
- La Thermo-estufa no es un elemento de cocción;
- Las superficies externas durante el funcionamiento puede estar muy caliente. No los toque, salvo con la protección adecuada;
- El enchufe del cable de alimentación del aparato se debe conectar sólo después que se ha realizado la instalación y el montaje del dispositivo. El mismo enchufe debe seguir siendo accesible después de la instalación si la unidad no tiene en dotación un interruptor de doble polaridad conforme y accesible.
- No coloque objetos, gafas, infusorios ni fragancias de la habitación sobre la estufa, ya que podrían dañar o dañar el Thermostove (en este caso, la garantía no responde).

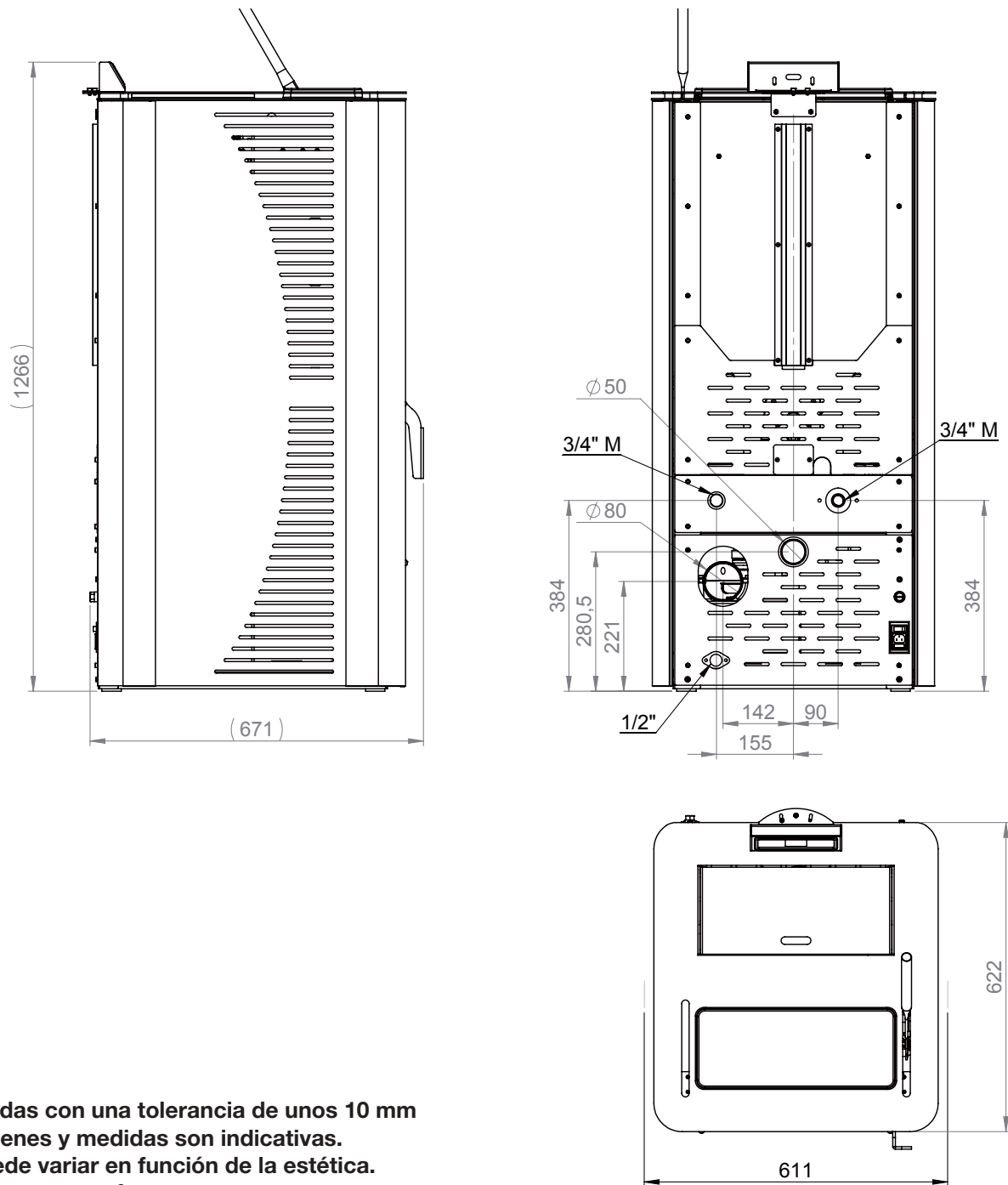

N.B.

- 1 - Medidas con una tolerancia de unos 10 mm
- 2 - Imágenes y medidas son indicativas.
y puede variar en función de la estética.
de la termoestufa.

PARÁMETROS	UN. MEDIDA	NSAT200	NSAT240
Potencia global	kW	19,03	23,12
Potencia nominal	kW	18,22	21,96
Potencia térmica reducida	kW	5,08	5,08
Potencia de entrega al agua	kW	13,98	17,86
Potencia térmica reducida al agua	kW	4,20	4,20
Concentración CO nominal a referencia 13% O2	mg/m ³	54,9	55,9
Concentración CO reducido a referencia 13% O2	mg/m ³	356,6	356,6
Eficiencia nominal	%	95,74	94,98
Eficiencia	%	96,71	96,71
Consumo horario de pellets	Kg/h	1,113 - 4,028	1,113 - 4,893
Superficie calefactable	mc	350	400
Portada humos (min-máx)	g/s	4,5 - 10,1	4,5 - 12,9
Tiro (min-máx)	Pa	5 - 10	5 - 10
Temperatura humos (min-máx)	°C	62,1 - 99,1	62,1 - 109,2
Capacidad agua Thermo-estufa	litri	50	50
Capacidad sanitaria	litros/minuto	7,8	9,44
Presión máx de trabajo	Bar	2,5	2,5
Capacidad del deposito de pellets	Kg	42	42
Conducto de descarga de humos	mm	80	80
Diámetro aspiración aire	mm	50	50
Conexión calefacción	Inch	3/4	3/4
Conexión sanitaria	Inch	1/2	1/2
Tensión nominal	V	230	230
Frecuencia nominal	Hz	50	50
Absorción eléctrico	W	400	400
Peso Thermo-estufa	Kg	230	230
IEE		131	130
N° Test Report		K 1324 2014 T1	
Decreto Ambiental n. 186		★★★★☆	
Clase de energía		A ++	

PARÁMETROS	UN. MEDIDA	NSAT280	NSAT320
Potencia global	kW	27,34	32,41
Potencia nominal	kW	25,86	30,48
Potencia térmica reducida	kW	8,57	8,57
Potencia de entrega al agua	kW	20,35	24,38
Potencia térmica reducida al agua	kW	6,51	6,51
Concentración CO nominal a referencia 13% O2	mg/m ³	19,1	18,4
Concentración CO reducido a referencia 13% O2	mg/m ³	330,9	330,9
Eficiencia nominal	%	94,56	94,03
Eficiencia	%	95,79	95,79
Consumo horario de pellets	Kg/h	1,825 - 5,575	1,825 - 6,608
Superficie calefactable	mc	515	600
Portada humos (min-máx)	g/s	7,9 - 15,1	7,9 - 18,6
Tiro (min-máx)	Pa	6 - 10	6 - 10
Temperatura humos (min-máx)	°C	77,7 - 113,9	77,7 - 125,2
Capacidad agua Thermo-estufa	litri	60	60
Capacidad sanitaria	litros/minuto	11,5	13,8
Presión máx de trabajo	Bar	2,5	2,5
Capacidad del deposito de pellets	Kg	57	57
Conducto de descarga de humos	mm	100	100
Diámetro aspiración aire	mm	60	60
Conexión calefacción	Inch	3/4	3/4
Conexión sanitaria	Inch	1/2	1/2
Tensión nominal	V	230	230
Frecuencia nominal	Hz	50	50
Absorción eléctrico	W	400	400
Peso Thermo-estufa	Kg	280	280
IEE		131	131
N° Test Report		K 11962013T1	
Decreto Ambiental n. 186		★★★★☆	
Clase de energia		A + +	

Para conseguir un buen funcionamiento de la Thermo-estufa y una buena distribución de la temperatura, ésta debe colocarse en un lugar en el que pueda afluir el aire necesario para la combustión de las pellas (deben estar disponibles unos 40 m³/h) según la norma para la instalación y las normas vigentes en el país.

El volumen del ambiente no debe ser inferior a 30 m³.

El aire debe entrar a través de aberturas permanentes realizadas en las paredes (cerca de la Thermo-estufa) que den al exterior, con una sección mínima de 100 cm². Dichas aberturas deben estar realizadas de manera que no puedan quedar obstruidas de ningún modo.

El aire puede tomarse también de locales adyacentes al que se necesita ventilar a condición de que estén provistos de toma de aire externo, de que no sean utilizados como dormitorio o baño y de que no se trate de un lugar con peligro de incendio, como por ejemplo garajes, leñeras o almacenes de material inflamable, respetando de manera taxativa todo lo prescrito por las normas vigentes.

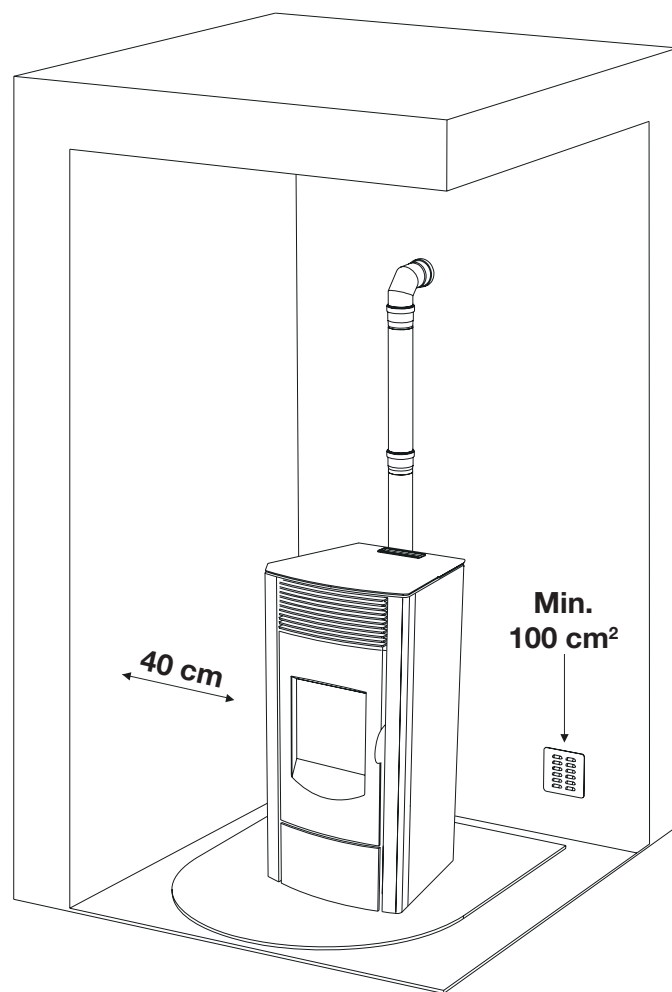

Non se admite la instalación de la Thermo-estufa en dormitorios o baños ni en lugares en los que haya ya instalado otro aparato de calentamiento sin un aflujo de aire autónomo (chimenea, estufa, etc.) Está prohibido colocar la Thermo-estufa en ambientes de atmósfera explosiva. El pavimento del local en el que se instala la Thermo-estufa debe presentar dimensiones adecuadas para sostener el peso de la misma.

Si las paredes son de tipo inflamable, mantener una distancia posterior mínima de 20 cm, lateral de 50 cm y anterior de 150 cm y en caso de presencia de objetos considerados particularmente delicados, como muebles, cortinas, sofás, etc., aumentar considerablemente la distancia de la Thermo-estufa.

Las dos paredes laterales de la Thermo-estufa deben ser accesibles para su mantenimiento por técnicos autorizados.

Conexión con la toma de aire externo

Es indispensable que en el local en el que se instala la Thermo-estufa pueda afluir por lo

menos tanto aire como el que requiere la regular combustión del aparato y la ventilación del local. Esto debería verificarse por aberturas permanentes hacia el exterior realizadas en las paredes local que se necesita ventilar o de las habitaciones contiguas, siempre y cuando no hay puertas que impiden el flujo de aire dentro de la habitación. Con este fin, es necesario efectuar en la pared externa y cerca de la Thermo-estufa un orificio de tránsito con una sección libre mínima de 100 cm² (orificio diámetro 12 cm o cuadrado 10x10 cm), protegido con una rejilla en el interior y en el exterior.

Además, la toma de aire debe: comunicar directamente con el ambiente de la instalación.

estar protegida con una rejilla, una red metálica o con otra protección idónea que no reduzca la sección mínima.

estar colocada de manera que no puede quedar obstruida.



En presencia de suelos de madera predisponer una superficie salva pavimento en conformidad con las normas vigentes en el país.

Conexión con el cañón de humo

Las dimensiones internas del cañón de humos no deben sobrepasar los 20x20 cm o los 20 cm de diámetro; en caso de que se superen estas dimensiones o de que el cañón de humos esté en malas condiciones (p.ej. grietas, aislamiento escaso, etc.) se aconseja introducir en el cañón de humos un tubo de acero inox de un diámetro adecuado en toda su longitud, hasta la cima.

Comprobar con instrumentos adecuados que haya un tiro entre 6 Pa et 10 Pa. Este tipo de conexión, incluso en el caso de falta momentánea de la corriente, asegura la evacuación de los humos.

Colocar en la base del cañón de humos una inspección para su control periódico para su limpieza, que debe realizarse anualmente.

Controlar estrictamente que se haya instalado una cumbrera antiviento según las normas vigentes.

Conexión con un conducto exterior con tubo aislado o doble pared

Deben utilizarse sólo tubos aislados (doble pared) de acero inox lisos en el interior (no está admitido el uso de tubos inox flexibles) fijados a la pared.

Colocar en la base del conducto vertical externo una inspección para su control periódico y para su limpieza, que debe realizarse anualmente.

Efectuar la conexión hermética con el cañón de humos con los racores y tubos aconsejados por productor. Controlar estrictamente que se haya instalado una cumbrera antiviento según las normas vigentes. Comprobar con instrumentos adecuados que haya un tiro entre 6 Pa et 10 Pa.

Conexión con un cañón de humos o con conducto de humos

La conexión entre la Thermo-estufa y el cañón de humos no debe tener una inclinación de menos del 3%, la longitud del tramo horizontal no debe superar los 2 m y el tramo vertical de un racor con forma de T a otro (cambio de dirección) no debe ser inferior a 1,5 m. Comprobar con instrumentos adecuados que haya un tiro entre 6 Pa et 10 Pa.

Colocar en la base del cañón de humos una inspección para su control periódico y para su limpieza, que debe realizarse anualmente.

Efectuar la conexión hermética con el cañón de humos con los racores y tubos aconsejados por productor.

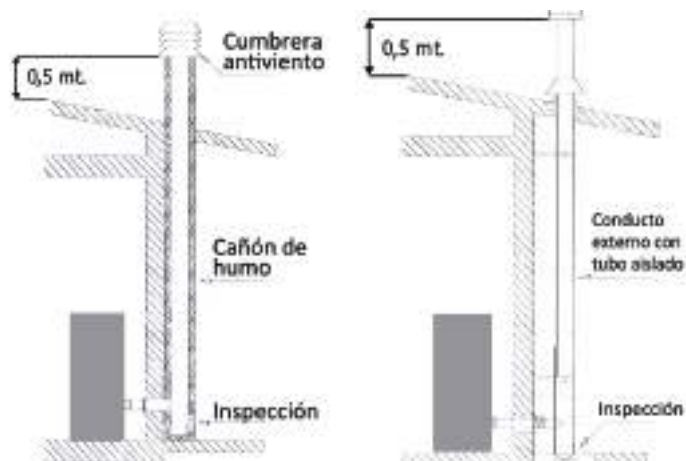
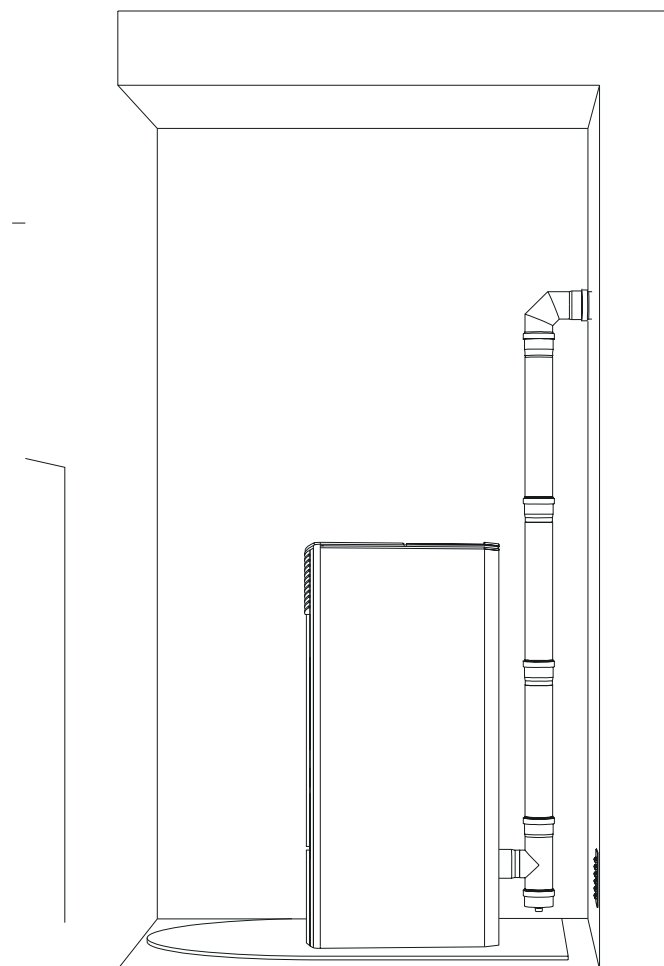

Fig. 2: conexión con el cañón de humo

Fig. 3: conexión a un conducto exterior con tubo aislado o doble pared una cumbrera antiviento

Chimenea de gas de combustión

Evite el contacto con chimenea combustible (por ejemplo, las vigas de madera) y en todo caso proveer a su aislamiento con material ignífugo. En caso de paso de tuberías a través de los techos o paredes, se recomienda utilizar los kits especiales de cruzar, certificados, están disponibles comercialmente.

En el caso de un incendio en la chimenea, apague la Thermo-estufa, desconectarse de la red y nunca abrir la puerta.

Luego llame a las autoridades.

Tapa de la chimenea

La tapa de la chimenea deberá respetar los siguientes requisitos:

- Debe tener el diámetro equivalente y la forma interna de la salida de humos.
- Debe tener un diámetro de salida útil que no sea menor del doble del de la salida de humos.
- La parte de la chimenea que sobresale del techo o que esté en contacto con el exterior (por ejemplo, en el caso de lofts o áticos abiertos), deberá estar cubierta con elementos de ladrillo o de baldosa, debiendo, en cualquier caso, estar bien aislada.
- Debe construirse para evitar que entre la lluvia, la nieve y cuerpos extraños en la salida de humos, de tal forma que la descarga de los productos de combustión no se vea interferida o inhibida por el viento procedente de cualquier parte o por la fuerza que sea (una tapa de chimenea a prueba de viento).
- La tapa de la chimenea deberá posicionarse de tal forma que se garanticen la dispersión y dilución adecuadas de los productos de combustión y, además, deberá encontrarse fuera de la zona de reflujo. Esta zona tiene diferentes dimensiones y formas dependiendo del ángulo de inclinación del tejado, de manera que será necesario adoptar alturas mínimas (fig. 2).
- La tapa de la chimenea deberá ser de un tipo a prueba de viento y deberá encontrarse por encima de la cumbrera.
- Las eventuales estructuras u otros obstáculos que se encuentren más altos que la tapa de la chimenea no deberán encontrarse demasiado cerca de la propia tapa de la chimenea.

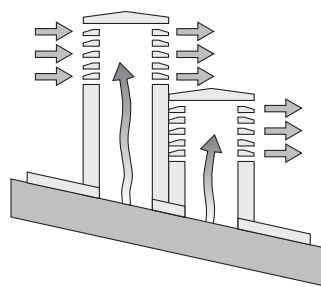

SI

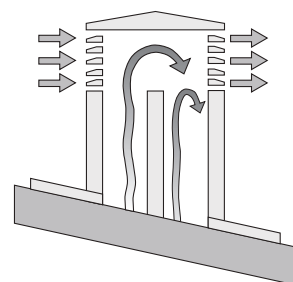

NO

Fig. 5: características de la tapa de la chimenea

Distancia de objetos

La Thermo-estufa debe poder ser inspeccionada en todos los lados, por lo tanto es necesario respetar una distancia de al menos 40 cm por detrás y a los lados. Además se recomienda mantener el pellet y todos los materiales inflamables a una distancia adecuada.

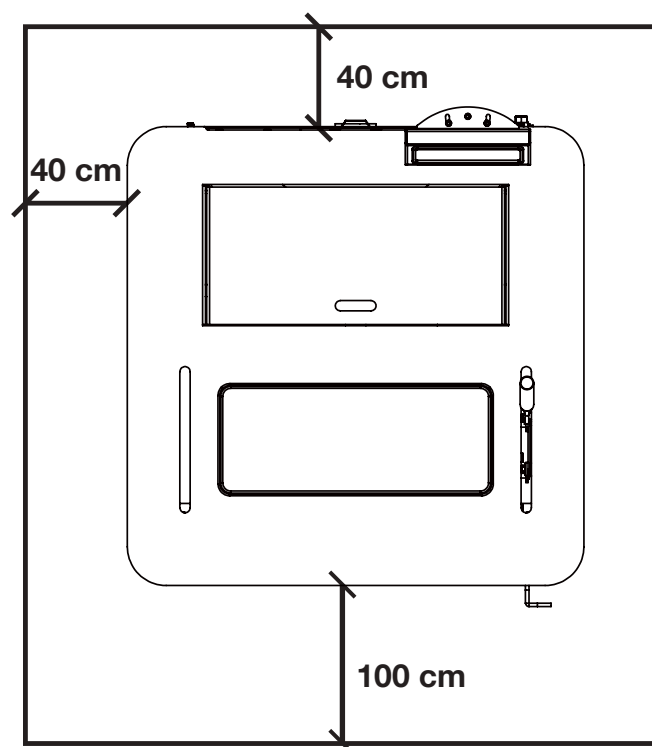

NOTA:

- el aparato debe ser instalado por un técnico cualificado que posea los requisitos técnico-profesionales según el D. M. 37/2008 que, bajo su responsabilidad, garantice el respeto de las normas según las reglas de la buena técnica;
- la Thermo-estufa debe ser conectada a una instalación de calefacción y/o a una red de producción de agua caliente sanitaria, compatible con su rendimiento y su potencia;
- también es necesario tener en consideración todas las leyes y normas nacionales, regionales, provinciales y municipales del país donde se instala;
- controle que el piso no sea inflamable: si es necesario utilice una tarima adecuada;
- en el local donde se instala el generador de calor no deben preexistir ni ser instaladas campanas con extractor o conductos de ventilación de tipo colectivo.





En el caso en que estos aparatos se encuentren en locales adyacentes comunicantes con el local de instalación, está prohibido su uso simultáneamente al generador de calor, donde exista el riesgo de que uno de los dos locales sea puesto en depresión con respecto al otro;

- no está admitida la instalación en habitaciones o baños;
- para las conexiones hidráulicas véase el capítulo siguiente, en lo posible se aconseja usar tubos flexibles.

Mando a distancia

Mediante el control remoto (Fig. 3) que tiene la capacidad de ajustar la temperatura, la potencia y el encendido / apagado de la estufa.

Para encender la estufa, pulse el pulsador  y la estufa entra automáticamente en la fase de puesta en marcha.

Al pulsar los pulsadores. + (1) y - (2) ajustar la temperatura del agua, mientras que usando el + (6) y - (5) se regula la potencia de operación. Para desactivar la estufa mantenga pulsado el botón .

Para reemplazar la batería de 3 voltios, en la espalda, el centro de la tapa y tire de la palanca en el lado de la misma, reemplace la batería con la polaridad correcta (Fig. 4).



Fig. 3



Fig. 4

Para obtener los resultados del informe de la prueba, cargue los parámetros de rendimiento en posesión del fabricante y del técnico calificado que puede usarlos solo después de verificar que la instalación pueda reproducir las condiciones del laboratorio.

Conexión instalación hidráulica



La conexión de la Thermo-estufa con la instalación hidráulica debe ser realizada **EXCLUSIVAMENTE** por personal especializado capaz de llevar a cabo la instalación como mandar los cánones y respetando las disposiciones vigentes en el país de instalación. El fabricante declina toda responsabilidad en caso de daños a cosas o personas o en caso de que el equipo no funcione si no se respetan las advertencias indicadas precedentemente. Es obligatoria la instalación de una válvula anticondensa sobre la vuelta de la instalación calibrado a 60 ° C. El vaolva no es provisto con la Thermo-estufa.

Sistema de vasos cerrado

Este producto ha sido diseñado y construido para trabajar con instalaciones de vaso cerrado. En general, el sistema de recipiente cerrado está equipada con dispositivos de expansión como el vaso de expansión pre-cargado.

Además del dispositivo de expansión, los sistemas cerrados deben ser provistos de acuerdo con las regulaciones en Italia UNI 10412-2 (2009) a través de:

- válvula de seguridad
- regulación termostática de la bomba de circulación
- acústica dispositivo de activación de la alarma
- indicador de temperatura
- indicador de presión
- alarma aucústica
- ajuste automático
- termostato de seguridad con rearme manual
- sistema de circulación

Esquema conexión Thermo-estufa sin kit de producción de agua sanitaria

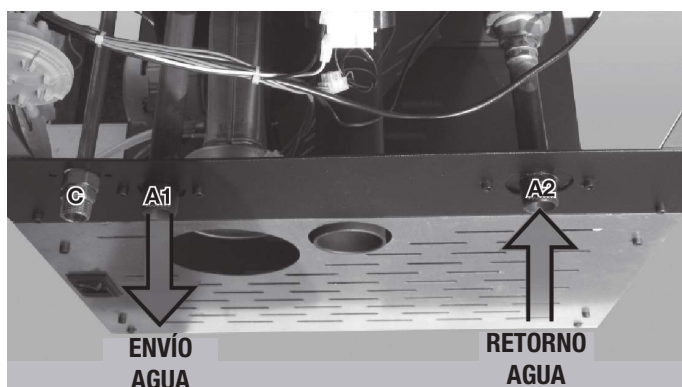

La válvula de alivio de presión (C) siempre debe estar conectado a un tubo de desagüe de agua. El tubo debe ser capaz de resistir alta temperatura y presión.

Esquema conexión Thermo-estufa con kit de producción de agua sanitaria

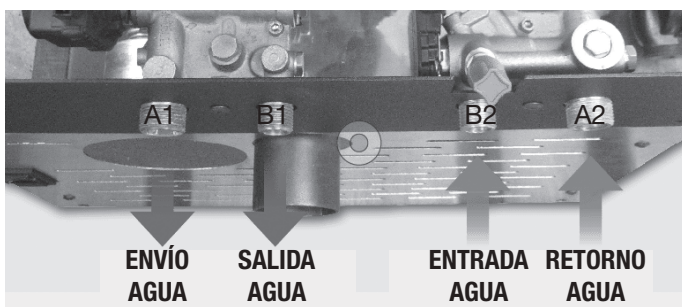

- A1 = Envío agua calefacción 3/4 " F
- A2 = Retorno agua calefacción 3/4 " F
- B1 = Salida agua caliente sanitaria 1/2 " M
- B2 = Entrada agua caliente sanitaria 1/2 " M
- C = Respiradero 3/4 " M
- D= Reintegración 1/2 " F
- E= Descarga y vaciado instalación 1/2 "F

La Thermo-estufa pueden estar provistas también de un **kit completo para la producción de agua sanitaria** compuesto por:

- intercambiador de placas
- válvula desviadora de 3 vías
- flujostato
- tuberías y empalmes para la conexión

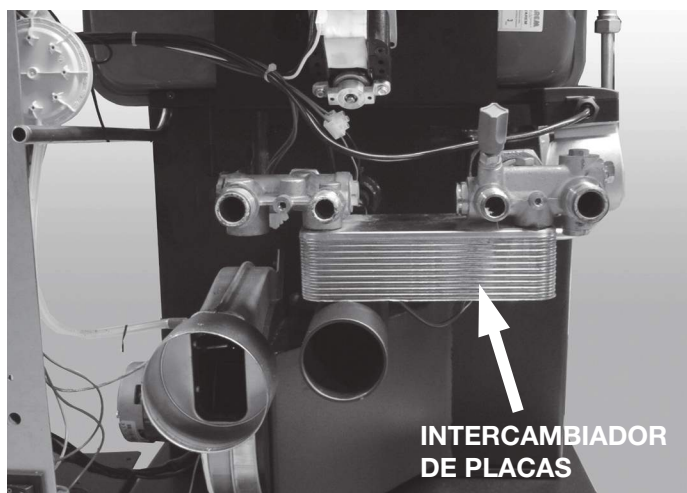

El kit, premontado por la casa fabricante, tiene la función de calentar el agua sanitaria procedente de la línea hídrica de la vivienda. En el momento en que se abre un grifo y hace falta agua caliente, el flujostato interno ordena a la válvula desviadora que canalice el agua caliente presente dentro de la Thermo-estufa hacia el intercambiador de placas. En caso de que la Thermo-estufa se encuentre en modo ECO-STOP y de que haya demanda de agua sanitaria, la Thermo-estufa, 30 segundos después de la solicitud, inicia automáticamente el proceso de encendido para calentar el agua que se encuentra en el interior de la Thermo-estufa y a continuación el agua sanitaria.

Instrucciones de uso

Si la instalación del calentador proporciona una interacción con otro sistema existente completo con un calentador (Thermo-estufa de gas, Thermo-estufa de gas, Thermo-estufa de aceite, etc.) consulte a personal cualificado que puede contestar a la conformidad del sistema, según lo previsto en la legislación vigente.

Planta seca

En conformidad con la norma UNI-CTI 8065 y para proteger la instalación térmica con-tra corrosiones perjudiciales, incrustaciones o depósitos se aconseja vivamente lavar toda la instalación antes de conectarla con el fin de eliminar los residuos y depósitos.

Después de lavar el sistema para proteger contra la corrosión y los depósitos, se recomienda el uso de inhibidores. Instalar siempre aguas arriba de la Thermo-estufa **cierres metálicos de interceptación** a fin de aislarla de la instalación hídrica en caso de que sea necesario moverla o desplazarla para efectuar las operaciones de mantenimiento rutinario o extraordinario.

Estos son tan útiles como el suministro y retorno del sistema de tuberías si el sistema de calefacción este en un plano superior respecto a la Thermo-estufa.

El tubo de descarga de la presión se conecta provisionalmente a una garrafa o a un embudo para evitar que el agua salga y moje la estructura o el suelo en caso de sobrepresiones.



Llenado del aparato se suministra con el kit sanitario

Una vez que todas las conexiones de agua, ir a la caja del sello de presión al llenar el calentador. Durante esta operación, la salida del aire que se encuentra presente en la instalación queda garantizada por el **respiradero automático**

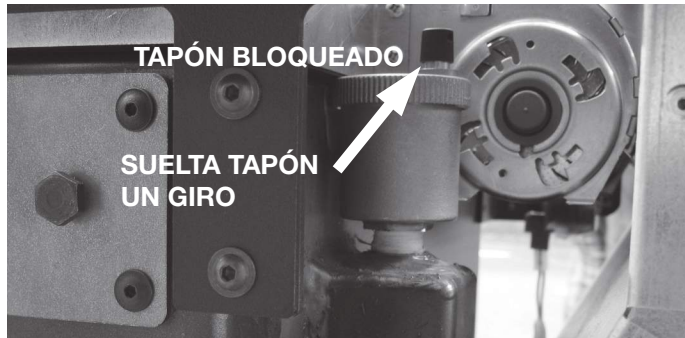

La presión de carga de la instalación **EN FRÍO** debe ser de **1 bar**.

Si a causa de la evaporación de los gases presentes en el agua, durante el funcionamiento, la presión de la instalación desciende por debajo del valor mínimo indicado precedentemente, el usuario deberá restablecer el valor inicial manipulando el grifo de carga.

Para que la Thermo-estufa funcione correctamente **EN CALIENTE** la presión de la Thermo-estufa debe ser de **1,5 bar**.

Llenado del sistema

El llenado tiene que ser realizado lentamente para que las burbujas de aire salgan a través de los respiraderos que están puestos sobre el sistema de calefacción.

En sistemas de calefacción con circuito cerrado la presión de cargamiento, cuando el sistema es frío, y la presión de inflamiento del vaso de expansión tendrán que corresponder.

- en los sistemas de calefacción con vaso abierto, es consentido el contacto directo entre el líquido circulante y el aire. En la temporada de calefacción el usuario tiene que controlar regularmente el nivel de agua en circulo en el vaso de expansión.

El contenido de agua en el sistema de recirculo tiene que ser mantenido continuo.

Experiencias muestran que el usuario tiene que controlar regularmente el nivel de agua cada 14 días para mantener un contenido de agua constante.

Cuando la caldera se ha enfriada, hay que hacer el llenado en caso sea necesaria más agua.

Estas precauciones tienen como objetivo lo de prevenir la llegada de un estrés térmico del cuerpo de acero de la caldera.

- en los sistemas con vaso abierto la presión de agua en la caldera, cuando el sistema es frío, no tiene que ser inferior a 0,3 bar;
- el agua utilizada para el llenado del sistema de calefacción tiene que ser descontaminada y sin aire.



No hay que mezclar el agua del sistema de calefacción con sustancias anticongelantes o anticorrosivas con concentraciones equivocadas.

Eso puede hacer daño a las guarniciones y puede provocar murmullos durante el funcionamiento.

El productor no se hace cargo de los daños traídos hacia personas, cosas y animales si eso no será respetado.

Después que todas las conexiones de agua han sido realizado, hay que hacer el control de la presión de las capacidades a través del llenado de la caldera.

La válvula de carga es obligatorio y se debe proporcionar en el sistema hidráulico.

Esta operación tiene que ser realizada con cautela siguiendo los siguientes pasos:

- abrir las válvulas de ventilación de los radiadores, de la caldera y del sistema;<
- abrir lentamente el grifo de llenado del sistema controlando que las válvulas de ventilación automáticas, instaladas en el sistema, funcionen regularmente;
- cerrar las válvulas de ventilación de los radiadores en el momento en el que sale el agua;
- controlar a través el manómetro que hay en el sistema que la presión llegue a 1 bar (eso es solo para los sistemas con vaso cerrado, hay que consultar las regulaciones locales que lo permiten) para los sistemas con vaso abierto la

reintegración será automática;

- cerrar el grifo de llenado del sistema y así dejar salir el aire otras vez à través de las válvulas de ventilación de los radiadores.

Características del agua:

Las características del agua de relleno de la instalación son muy importantes para evitar que se depositen sales minerales y que se creen incrustaciones a lo largo de los tubos, dentro de la Thermo-estufa y en los intercambiadores (sobre todo en el de placas para el calentamiento del agua sanitaria).

Por lo tanto, les aconsejamos que consulten con su hidráulico de confianza los siguiente puntos:

- duración del agua que circula en la instalación para evitar posibles problemas de incrustaciones y depósitos calcáreos, sobre todo en el intercambiador del agua sanitaria (>25°Franceses).
- instalación de un suavizador de aguas (si la dureza del agua es > di 25° C Franceses).
- rellenar la instalación con agua tratada (desmineralizada).

Instalación de equipos suavizadores, para quienes poseen instalaciones muy amplias (con grandes cantidades de agua) o que necesitan reintegraciones frecuentes. Es oportuno recordar que las incrustaciones reducen drásticamente las prestaciones a causa de su bajísima conductividad térmica.

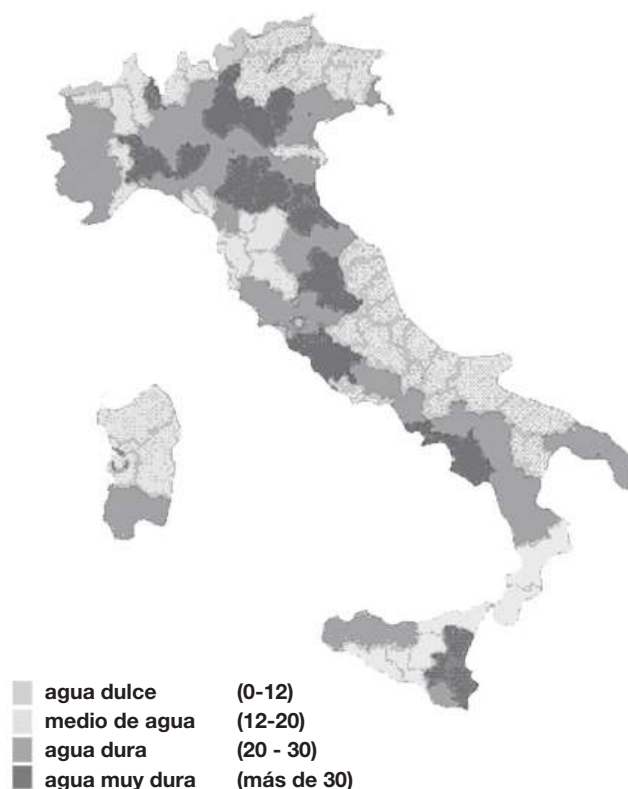

Pellet

Los pellets son cilindros de madera prensada, producidos a partir de residuos de serrín y elaboración de madera (virutas y serrín) generalmente producidos por aserraderos y carpinterías. La capacidad colante de la lignina contenida en la leña permite conseguir un producto compacto sin aditivos y sustancias químicas extrañas a la madera y se consigue por lo tanto un combustible natural de alto rendimiento.

El uso de pellets ordinarios o de cualquier otro material no idóneo puede dañar algunos componentes de la Thermo-estufa y perjudicar su funcionamiento correcto: lo que puede determinar el cese de la garantía y de la responsabilidad del productor.

Para nuestras Thermo-estufas se tiene que utilizar pellets de 6 mm de diámetro, longitud de 30 mm y con una humedad máxima del 6%. Es recomendado almacenar el pellets lejos de fuentes de calor y en lugares sin humedad o sin atmósferas explosivas.



Configuración del esquema hidráulico de la Thermo-estufa

A CARGO DE UN TÉCNICO ESPECIALIZADO

Antes de encender la Thermo-estufa es necesario configurar el esquema hidráulico en el que se desea trabajar. La Thermo-estufa está predispuesta para recibir el contacto limpio de un termostato externo (abierto/cerrado, el termostato no debe dar tensión al respaldar. Si el termostato lleva tensión a la tarjeta causando averías, la garantía vence; dos sondas de temperatura y una válvula motorizada. Todos estos componentes pueden ser conectados por medio del tablero de bornes colocado en el respaldar de la Thermo-estufa.

Esquema alámbrico de la centralita

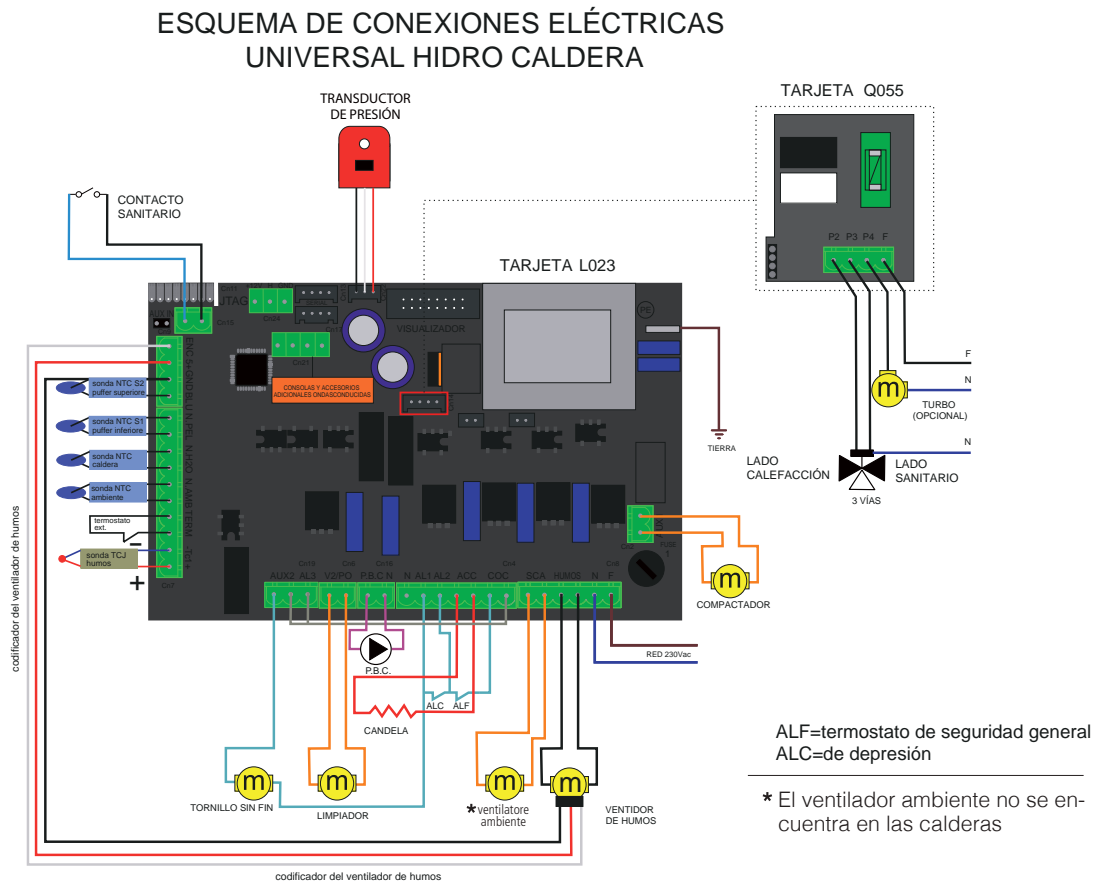

Para el técnico especializado:

Para configurar el esquema hidráulico es necesario pulsar la tecla **SET** y luego con la tecla de la potencia desfilarse hasta el menú 09 "Calibrado técnico". Pulse nuevamente la tecla **SET** para entrar al menú e introduzca la llave de acceso en poder solo del técnico autorizado por la casa productora. Confirme la contraseña por medio de la tecla **SET** y por medio de la tecla

de la potencia; vaya al menú 3 "esquema hidráulico". Confirme con la tecla **SET** y por medio de las teclas y de la temperatura escoja el número de esquema hidráulico deseado. Confirme pues con la tecla **SET**.

Para el usuario final:

Es posible cambiar el principio de funcionamiento de la Thermo-estufa sobre la base de la estación escogiendo entre verano e invierno. Para escoger la estación pulse **SET**, en el visualizador aparecerá "escoger la estación". Pulse nuevamente la tecla **set** y escoja la estación con las teclas 1 y 2. Una vez escogida, pulse la tecla **ON/OFF** para salir. La selección de la estación modifica el funcionamiento de la Thermo-estufa, véase el capítulo siguiente.

A continuación los principios de funcionamiento de los varios esquemas alámbricos.



Consideraciones importantes:

- el sanitario tendrá siempre la prioridad
- Existen tres tipos de stand-by:
 - Tipo 01:** la temperatura ambiental leída por la sonda colocada en la tarjeta ha alcanzado el SET AIRE planteado
 - Tipo 02:** la temperatura del agua en la Thermo-estufa ha alcanzado el SET H2O planteado
 - Tipo 03:** el termostato externo ha detectado que la temperatura deseada ha sido alcanzada y por consiguiente el contacto está abierto. En este caso específico, la Thermo-estufa se comporta en el modo siguiente:

Si el termostato lleva tensión a la tarjeta causando averías, la garantía vence.

Para configurar el termostato es suficiente remover el puentecillo presente en el borne THERM (véase tarjeta en pág. 16) y conectar nuestro termostato ambiental, OPERACIÓN A CARGO DE UN TÉCNICO ESPECIALIZADO.

Cómo seleccionar el tipo de stand-by (OPERACIÓN A CARGO DE UN TÉCNICO ESPECIALIZADO) :



Pulse la tecla SET; por medio de la tecla  póngase en el menú 09. Vuelva a pulsar la tecla SET. Introduzca la clave de acceso y confírmela pulsando nuevamente la tecla SET. Pulsando la tecla  vaya al menú 9-5.

En el visualizador aparecerán las varias modalidades de stand-by arriba citadas; escoja la modalida usando las teclas  y .

NOTA: El esquema hidráulico está planteado 00 por defecto, la estación INVIERNO con modalidad de stand-by 02.

En el momento en que la estufa se apague manualmente o por medio de programación, no serán posibles los encendidos automáticos de salida de un estado de stand-by.

Cómo habilitar o deshabilitar la modalidad stand-by:

Pulse la tecla SET. Con la tecla , póngase en el menú 05 y confirme con la tecla SET. Por medio de la tecla  escoja si habilitar (ON) o deshabilitar (OFF) la función de stand-by de la Thermo-estufa.

Pulse la tecla ON/OFF  para salir

Vemos específicamente el comportamiento de la Thermo-estufa sobre la base del esquema hidráulico, a la presencia y modalidad de stand-by y a la estación escogida:

Esquema 00 : Thermo-estufa conectada al circuito de calefacción y a un kit sanitario provisto de interruptor de flujo de agua. Esquema planteado por defecto, la ausencia del kit sanitario no causa problemas al funcionamiento de la Thermo-estufa.

El esquema es indicativo y quiere enseñar solo la operación individual y los componentes que se pueden manejar directamente desde la thermo-estufa. Cualquier bomba de circulación se controla por separado desde la thermo-estufa.

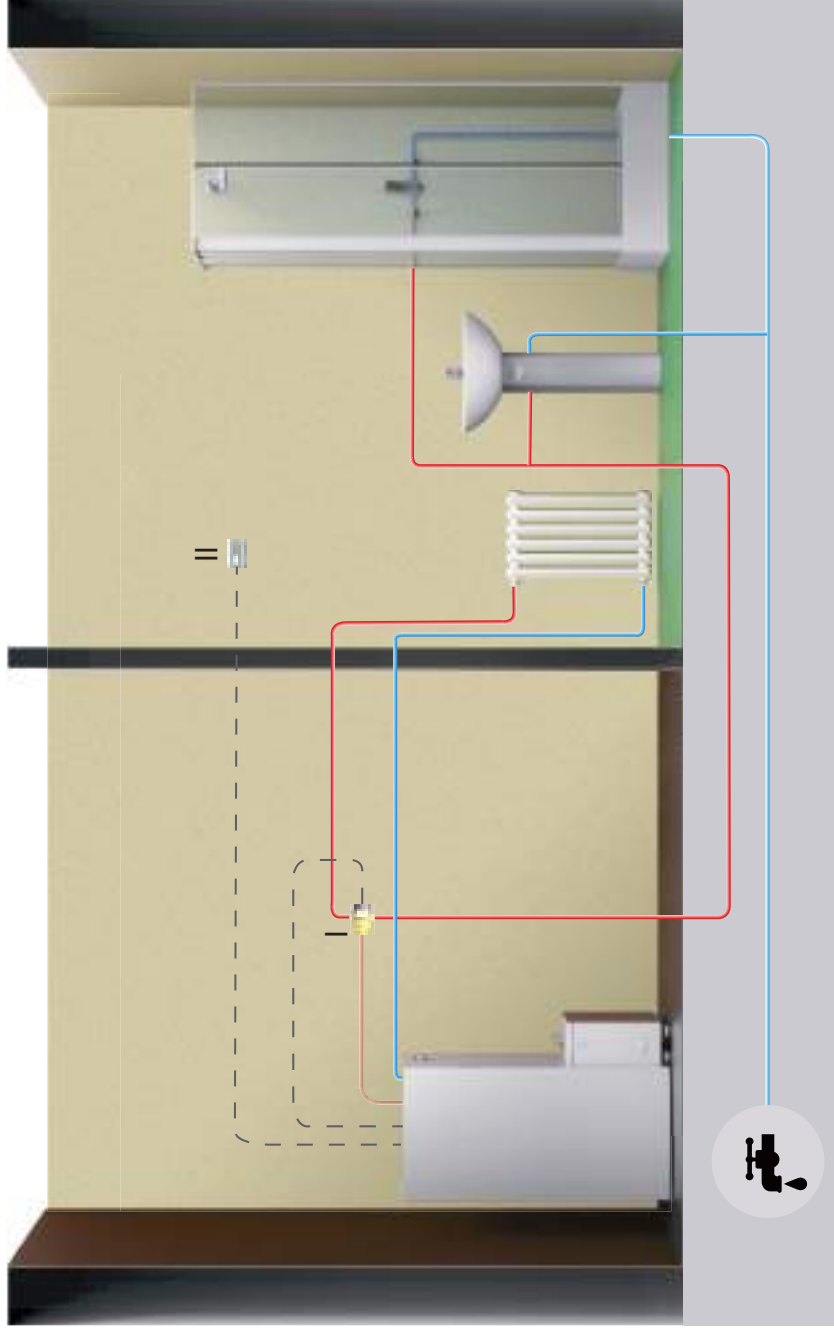

- I = Motorización de la válvula (4 - 5 - 6)
- II = Termostato externo On/OFF para tipo stand-by 3 (opcional) (1)

Bloque de terminales: correspondencia numérica para las diferentes conexiones eléctricas.

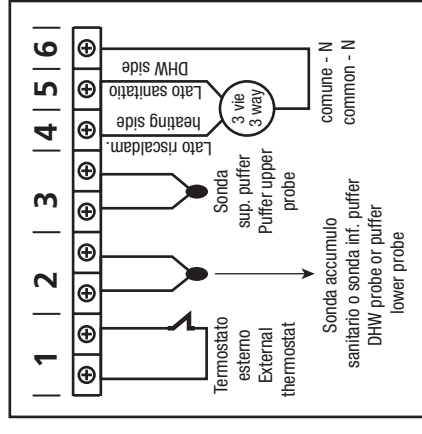

- a) Para plantear la temperatura del agua en la Thermo-estufa pulse la tecla y . Aumente o disminuya los grados con las teclas y .
- b) Para plantear la temperatura deseada en ambiente (por medio de la sonda presente en la tarjeta) pulse la tecla y . Aumente o disminuya los grados con las teclas y .
- c) Para plantear la potencia de trabajo, pulse la tecla y regulela con las teclas y .

El reencendido del estado de stand-by se efectúa automáticamente cuando se requiere un aumento de calor para regresar a satisfacer la condición de stand-by escogida (cuando esta está planteada en ON) o cuando hay un pedido sanitario.

esquema hidráulico	stand-by	tipo stand-by	estación	estado circulador de la Thermo-estufa	estado de la Thermo-estufa
CALEFACCIÓN + SANITARIO	OFF	01 (AMB.)	INVIERNO	ON SI H2O > PARÁM. 25	MODULA SI SONDA H2O > SET H2O (a) O SI SONDA AMB. > SET AIRE (b)
CALEFACCIÓN + SANITARIO	OFF	01 (AMB.)	INVIERNO	ON SI H2O > PARÁM. 25	MODULA SI SONDA H2O > 80°C
CALEFACCIÓN + SANITARIO	ON	01 (AMB.)	INVIERNO	ON SI H2O > PARÁM. 25	STAND-BY SI SONDA AMB. > SET AMB. (b); MODULA SI H2O > SET H2O;
CALEFACCIÓN + SANITARIO	ON	01 (AMB.)	INVIERNO	ON SI H2O > PARÁM. 25	MODULA SI SONDA H2O > 80°C
CALEFACCIÓN + SANITARIO	OFF	02 (H2O)	INVIERNO	ON SI H2O > PARÁM. 25	MODULA SI SONDA H2O > SET H2O (a)
CALEFACCIÓN + SANITARIO	OFF	02 (H2O)	INVIERNO	ON SI H2O > PARÁM. 25	MODULA SI SONDA H2O > 80°C
CALEFACCIÓN + SANITARIO	ON	02 (H2O)	INVIERNO	ON SI H2O > PARÁM. 25	STAND-BY SI SONDA H2O > SET H2O (a)
CALEFACCIÓN + SANITARIO	ON	02 (H2O)	INVIERNO	ON SI H2O > PARÁM. 25	MODULA SI SONDA H2O > 80°C
CALEFACCIÓN + SANITARIO	OFF	03 (TERM. ES.)	INVIERNO	ON SI H2O > PARÁM. 25	MODULA SI TERM. EJ. SATISFACTORIO O SI SONDA H2O > SET H2O (a)
CALEFACCIÓN + SANITARIO	OFF	03 (TERM. EJ.)	INVIERNO	ON SI H2O > PARÁM. 25	MODULA SI SONDA H2O > 80°C
CALEFACCIÓN + SANITARIO	ON	03 (TERM. ES.)	INVIERNO	ON SI H2O > PARÁM. 25	STAND-BY TERM. EJ. SATISFACTORIO; MODULA SI H2O > SET H2O; (b)
CALEFACCIÓN + SANITARIO	ON	03 (TERM. ES.)	INVIERNO	ON SI H2O > PARÁM. 25	MODULA SI SONDA H2O > 80°C
CALEFACCIÓN + SANITARIO	OFF	SOLO 2 (H2O)	VERANO	ON SI H2O > PARÁM. 25	STAND-BY SI SONDA H2O > SET FUERCE STAND-BY EN ON (a)
CALEFACCIÓN + SANITARIO	OFF	SOLO 2 (H2O)	VERANO	ON SI H2O > PARÁM. 25	MODULA SI SONDA H2O > 80°C
CALEFACCIÓN + SANITARIO	ON	SOLO 2 (H2O)	VERANO	ON SI H2O > PARÁM. 25	STAND-BY SI SONDA H2O > SET H2O (a)
CALEFACCIÓN + SANITARIO	ON	SOLO 2 (H2O)	VERANO	ON SI H2O > PARÁM. 25	MODULA SI SONDA H2O > 80°C

NB Al configurar el comando "VERANO", la estufa entrará en modo STAND-BY y solo se volverá a arrancar si hay una llamada de agua sanitaria.

Esquema 01: a Thermo-estufa está conectada a un hervidor sanitario y al circuito de calefacción.

El apagado de la Thermo-estufa se efectúa cuando el contacto (termostato) es satisfactorio. El encendido de la Thermo-estufa se efectúa cuando el contacto (termostato) detecta una temperatura inferior al SET ACS - ΔT (ΔT que puede plantearse por los parámetros técnicos).

El esquema es indicativo y quiere enseñar solo la operación individual y los componentes que se pueden manejar directamente desde la thermo-estufa. Cualquier bomba de circulación se controla por separado desde la thermo-estufa.

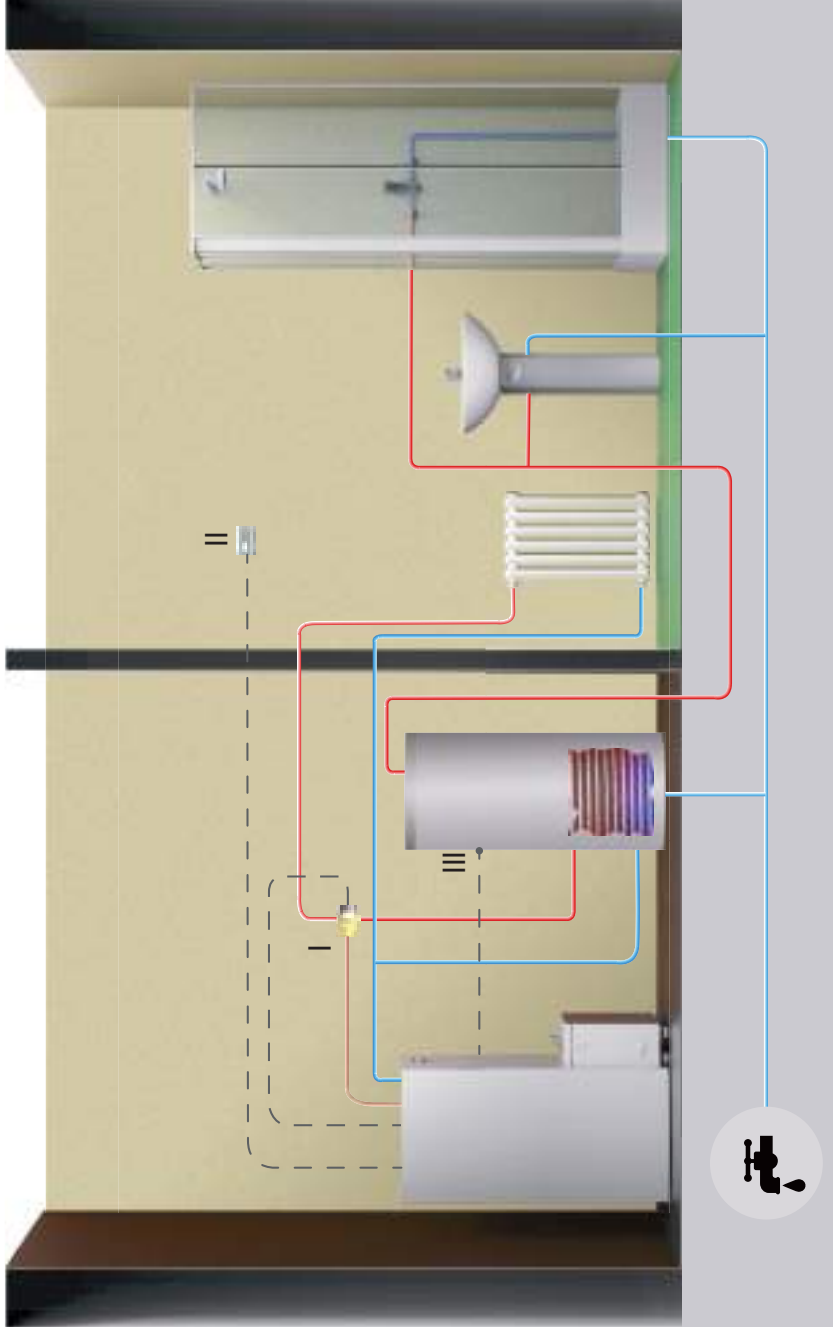

- I = Motorización de la válvula (4 - 5 - 6)
- II = Termostato externo On/OFF para tipo stand-by 3 (optional) (1)
- III = Termostato ON/OFF en depósito ACS (2)

Bloque de terminales: correspondencia numérica para las diferentes conexiones eléctricas.

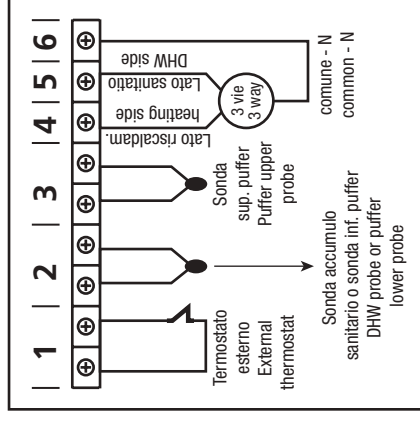

- a) Para plantear la temperatura del agua en la Thermo-estufa pulse la tecla . Aumente o disminuya los grados con las teclas y .
- b) Para plantear la temperatura deseada en ambiente (por medio de la sonda presente en la tarjeta) pulse la tecla . Aumente o disminuya los grados con las teclas y .
- c) Para plantear la potencia de trabajo pulse la tecla y regúlela con las teclas y .

El reencendido del estado de stand-by se efectúa automáticamente cuando se requiere un aumento de calor para regresar a satisfacer la condición de stand-by escogida (cuando esta está planteada en ON) o cuando hay un pedido sanitario.

esquema hidráulico		stand-by	tipo stand-by	estación	estado circulador de la Thermo-estufa	estado de la Thermo-estufa
CALEFACCIÓN + ACS DE CONTACTO	SANITARIO EN LLAMADA	OFF	01 (AMB.)	INVIERNO	ON SI H2O > PARÁM. 25	MODULA SI SONDA H2O > SET H2O (a) ; SI SONDA AMB. > SET AIRE (b)
CALEFACCIÓN + ACS DE CONTACTO	SANITARIO EN LLAMADA	OFF	01 (AMB.)	INVIERNO	ON SI H2O > PARÁM. 25	MODULA SI SONDA H2O > 80°C
CALEFACCIÓN + ACS DE CONTACTO	SANITARIO EN LLAMADA	ON	01 (AMB.)	INVIERNO	ON SI H2O > PARÁM. 25	MODULA SI H2O > SET H2O; (a) STAND-BY SI SONDA AMB. > SET AMB.; (b)
CALEFACCIÓN + ACS DE CONTACTO	SANITARIO EN LLAMADA	ON	01 (AMB.)	INVIERNO	ON SI H2O > PARÁM. 25	MODULA SI SONDA H2O > 80°C
CALEFACCIÓN + ACS DE CONTACTO	SANITARIO EN LLAMADA	OFF	02 (H2O)	INVIERNO	ON SI H2O > PARÁM. 25	MODULA SI SONDA H2O > SET H2O (a)
CALEFACCIÓN + ACS DE CONTACTO	SANITARIO EN LLAMADA	OFF	02 (H2O)	INVIERNO	ON SI H2O > PARÁM. 25	MODULA SI SONDA H2O > 80°C
CALEFACCIÓN + ACS DE CONTACTO	SANITARIO EN LLAMADA	ON	02 (H2O)	INVIERNO	ON SI H2O > PARÁM. 25	STAND-BY SI SONDA H2O > SET H2O (a)
CALEFACCIÓN + ACS DE CONTACTO	SANITARIO EN LLAMADA	ON	02 (H2O)	INVIERNO	ON SI H2O > PARÁM. 25	MODULA SI SONDA H2O > 80°C
CALEFACCIÓN + ACS DE CONTACTO	SANITARIO EN LLAMADA	OFF	03 (TERM. ES.)	INVIERNO	ON SI H2O > PARÁM. 25	MODULA SI TERMOSTATO EXTERNO SATISFACTORIO O SI SONDA H2O > SET H2O (a)
CALEFACCIÓN + ACS DE CONTACTO	SANITARIO EN LLAMADA	OFF	03 (TERM. ES.)	INVIERNO	ON SI H2O > PARÁM. 25	MODULA SI SONDA H2O > 80°C
CALEFACCIÓN + ACS DE CONTACTO	SANITARIO EN LLAMADA	ON	03 (TERM. ES.)	INVIERNO	ON SI H2O > PARÁM. 25	STAND-BY TERMOSTATO EXTERNO SATISFACTORIO; MODULA SI H2O > SET H2O; (a)
CALEFACCIÓN + ACS DE CONTACTO	SANITARIO EN LLAMADA	ON	03 (TERM. ES.)	INVIERNO	ON SI H2O > PARÁM. 25	MODULA SI SONDA H2O > 80°C
CALEFACCIÓN + ACS DE CONTACTO	TERM. SAN. NO LLAMA	OFF	01/02/03	VERANO	ON SI H2O > PARÁM. 25	STAND-BY SI SONDA H2O > SET H2O (a)
CALEFACCIÓN + ACS DE CONTACTO	TERM. SAN. NO LLAMA	OFF	01/02/03	VERANO	ON SI H2O > PARÁM. 25	MODULA SI SONDA H2O > 80°C
CALEFACCIÓN + ACS DE CONTACTO	TERM. SAN. NO LLAMA	ON	01/02/03	VERANO	ON SI H2O > PARÁM. 25	STAND-BY SI SONDA H2O > SET H2O (a)
CALEFACCIÓN + ACS DE CONTACTO	TERM. SAN. NO LLAMA	ON	01/02/03	VERANO	ON SI H2O > PARÁM. 25	MODULA SI SONDA H2O > 80°C

Esquema 02: la Thermo-estufa está conectada a un puffer de agua técnica.

- El apagado de la Thermo-estufa se efectúa cuando el contacto (termostato) superior es satisfactorio.
- El encendido de la Thermo-estufa se efectúa cuando el contacto (termostato) inferior no es satisfactorio.
- El agua de calefacción será tomada pues de este puffer por medio de las bombas de relance no mandadas por la centralita de la Thermo-estufa.

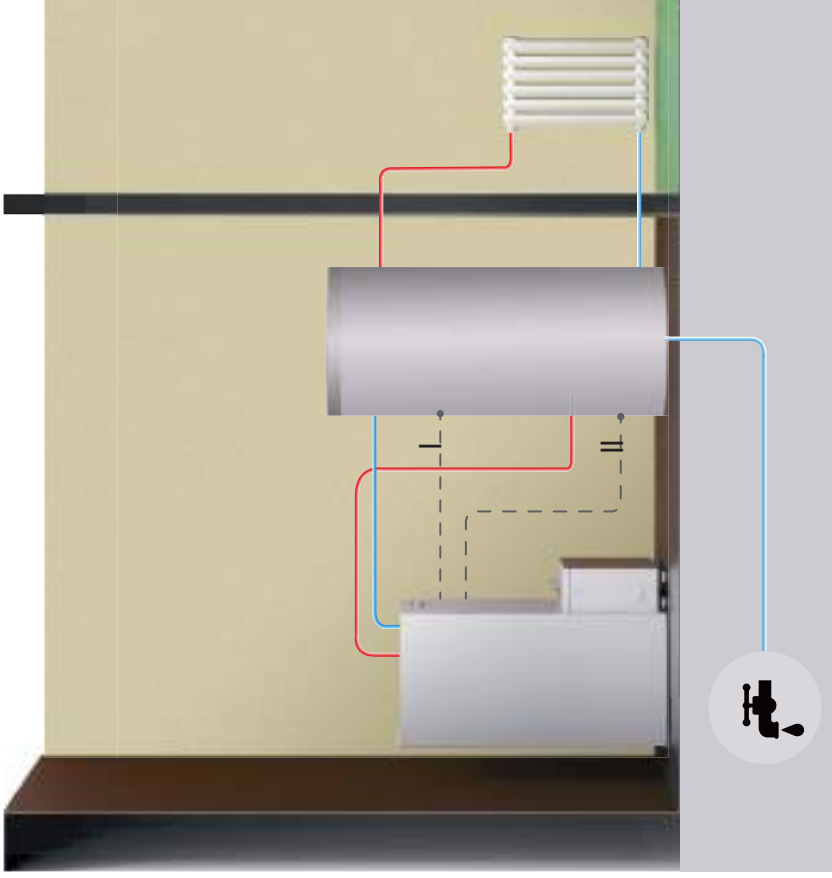

El esquema es indicativo y quiere enseñar solo la operación individual y los componentes que se pueden manejar directamente desde la thermo-estufa. Cualquier bomba de circulación se controla por separado desde la thermo-estufa.

- I = Termostato superior ON/OFF su serbatoio Agua técnica (3)
- II = Termostato inferior ON/OFF su serbatoio Agua técnica (2)

Bloque de terminales: correspondencia numérica para las diferentes conexiones eléctricas.

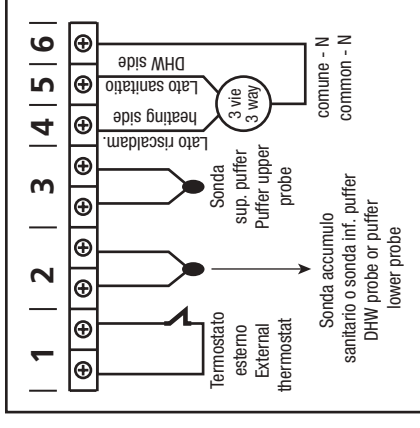

- a) Para plantear la temperatura del agua en la Thermo-estufa pulse la tecla . Aumente o disminuya los grados con las teclas y .
- b) Para plantear la temperatura deseada en ambiente (por medio de la sonda presente en la tarjeta Aumente o disminuya los grados con las teclas y .
- c) Para plantear la potencia de trabajo pulse la tecla y regúlela con las teclas y .

El reencendido del estado de stand-by se efectúa automáticamente cuando se requiere un aumento de calor para regresar a satisfacer la condición de stand-by escogida (cuando esta está planteada en ON) o cuando hay una demanda de agua caliente en el interior del puffer.

Esquema hidráulico	stand-by	tipo stand-by	estación	estado circulador de la Thermo-estufa	estado de la Thermo-estufa
PUFFER DE CONTACTO	OFF	01/02/03	INVIERNO/ VERANO9	OFF	MODULA Y SI SONDA H2O>80° FUERZA STAND-BY
PUFFER DE CONTACTO	OFF	01/02/03	INVIERNO/ VERANO	ON SI H2O > PARÁM. 25	TRABAJO Y SI SONDA H2O>80° MODULA
PUFFER DE CONTACTO	OFF	01/02/03	INVIERNO/ ESTATE	ON SI H2O > PARÁM. 25	TRABAJO Y SI SONDA H2O>80° MODULA
PUFFER DE CONTACTO	OFF	01/02/03	INVIERNO/ ESTATE	ON SI H2O > PARÁM. 25	TRABAJO Y SI SONDA H2O>80° MODULA
PUFFER DE CONTACTO	ON	01/02/03	INVIERNO/ ESTATE	OFF	STAND-BY
PUFFER DE CONTACTO	ON	01/02/03	INVIERNO/ VERANO	ON SI H2O > PARÁM. 25	TRABAJO Y SI SONDA H2O>80° MODULA
PUFFER DE CONTACTO	ON	01/02/03	INVIERNO/ ESTATE	ON SI H2O > PARÁM. 25	TRABAJO Y SI SONDA H2O>80° MODULA
PUFFER DE CONTACTO	ON	01/02/03	INVIERNO/ VERANO	ON SI H2O > PARÁM. 25	TRABAJO Y SI SONDA H2O>80° MODULA

Esquema 03: la Thermo-estufa está conectada a un hervidor sanitario y al circuito de calefacción. El apagado de la Thermo-estufa se efectúa cuando la sonda es satisfactoria. El encendido de la Thermo-estufa se efectúa cuando la sonda detecta una temperatura inferior a una temperatura inferior al SET ACS - ΔT (ΔT planteable por parámetros técnicos).

El esquema es indicativo y quiere enseñar solo la operación individual y los componentes que se pueden manejar directamente desde la thermo-estufa. Cualquier bomba de circulación se controla por separado desde la thermo-estufa.

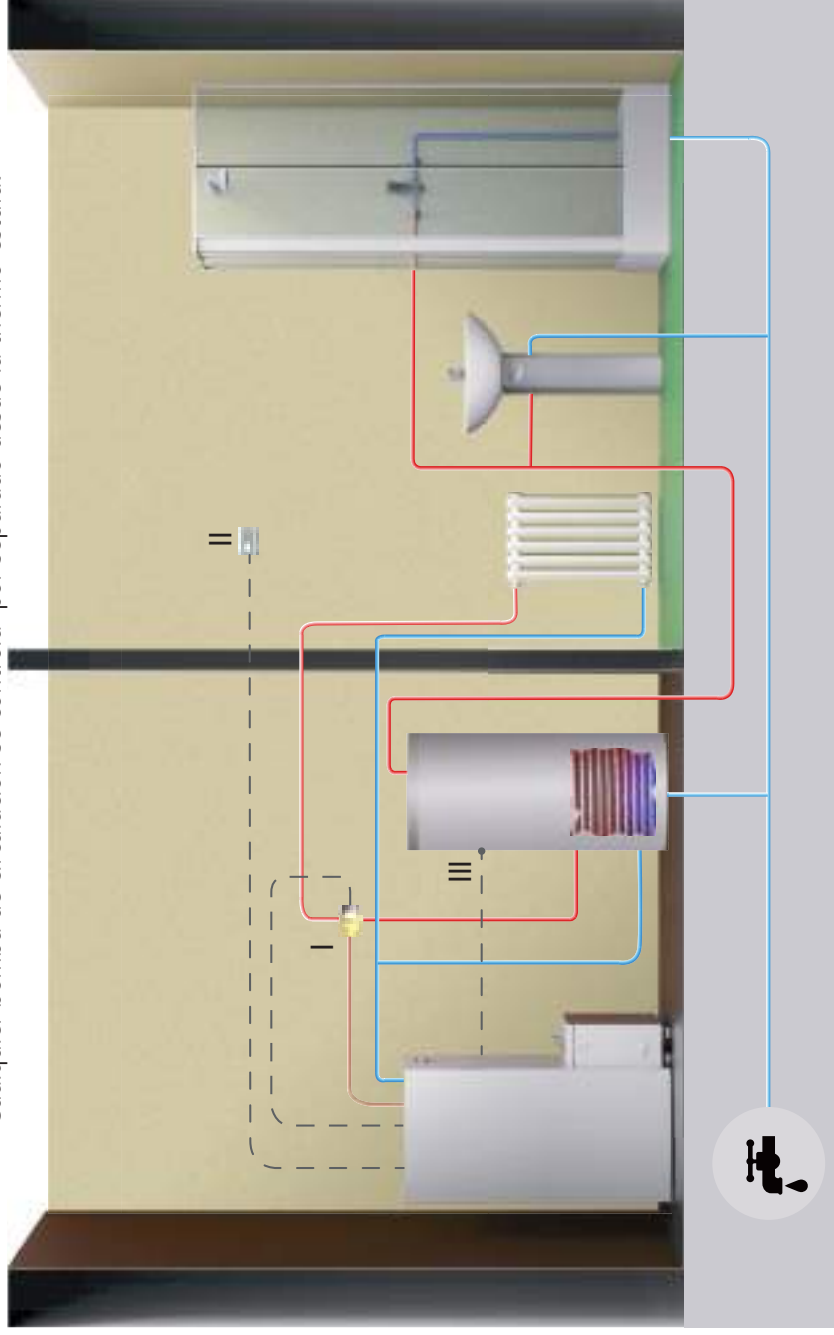

- I = Motorización de la válvula (4 - 5 - 6)
- II = Termostato externo On/OFF per tipo stand-by 3 (optional) (1)
- III = Sonda NTC5K en depósito ACS (2)

Bloque de terminales: correspondencia numérica para las diferentes conexiones eléctricas.

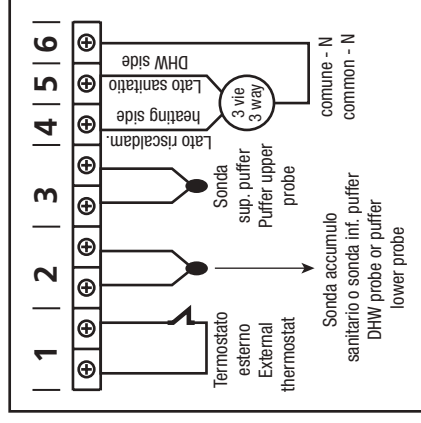

a) Para plantear la temperatura del agua en la Thermo-estufa pulse la tecla . Aumente o disminuya los grados con las teclas y .

b) Para plantear la temperatura deseada en ambiente (por medio de la sonda presente en la tarjeta) pulse la tecla .

Aumente o disminuya los grados con las teclas y .

c) Para plantear la potencia de trabajo pulse la tecla y regúlela con las teclas y .

d) Para regular la potencia de trabajo, la temperatura deseada en el interior del depósito ACS, pulse la tecla . Aumente o disminuya los grados deseados con las teclas y .

El reencendido del estado de stand-by se efectúa automáticamente cuando se requiere un aumento de calor para regresar a satisfacer la condición de stand-by escogida (cuando esta está planteada en ON) o cuando hay un pedido de agua caliente en el interior del puffier.

Esquema hidráulico	stand-by	tipo stand-by	estación	estado circulador de la Thermo-estufa	estado de la Thermo-estufa
CALEFACCIÓN + ACS DE SONDA	OFF	01 (AMB.)	INVIERNO	ON SI H2O > PARÁM. 25	MODULA SI SONDA H2O > SET H2O (a) O SI SONDA AMB. > SET (b)
CALEFACCIÓN + ACS DE SONDA	OFF	01 (AMB.)	INVIERNO	ON SI H2O > SON ACS Y SI H2O > PR BOMBA ON	MODULA SI SONDA H2O > SET ACS +10 (d)
CALEFACCIÓN + ACS DE SONDA	ON	01 (AMB.)	INVIERNO	ON SI H2O > PARÁM. 25	STAND-BY SI SONDA AMB. > SET AIRE (b)
CALEFACCIÓN + ACS DE SONDA	ON	01 (AMB.)	INVIERNO	ON SI H2O > SON ACS Y SI H2O > PR BOMBA ON	MODULA SI SONDA H2O > SET ACS +10 (d)
CALEFACCIÓN + ACS DE SONDA	OFF	02 (H2O)	INVIERNO	ON SI H2O > PARÁM. 25	MODULA SI SONDA H2O > SET H2O (a)
CALEFACCIÓN + ACS DE SONDA	OFF	02 (H2O)	INVIERNO	ON SI H2O > SON ACS Y SI H2O > PR BOMBA ON	MODULA SI SONDA H2O > SET ACS +10 (d)
CALEFACCIÓN + ACS DE SONDA	ON	02 (H2O)	INVIERNO	ON SI H2O > PARÁM. 25	MODULA SI SONDA H2O > SET H2O (a)
CALEFACCIÓN + ACS DE SONDA	ON	02 (H2O)	INVIERNO	ON SI H2O > SON ACS Y SI H2O > PR BOMBA ON	MODULA SI SONDA H2O > SET ACS +10 (d)
CALEFACCIÓN + ACS DE SONDA	OFF	03 (TERM. ES.)	INVIERNO	ON SI H2O > PARÁM. 25	MODULA SI TERMOSTATO EXTERNO SATISFACTORIO
CALEFACCIÓN + ACS DE SONDA	OFF	03 (TERM. ES.)	INVIERNO	ON SI H2O > SON ACS Y SI H2O > PR BOMBA ON	MODULA SI SONDA H2O > SET ACS +10 (d)
CALEFACCIÓN + ACS DE SONDA	ON	03 (TERM. ES.)	INVIERNO	ON SI H2O > PARÁM. 25	STAND-BY TERMOSTATO EXTERNO SATISFACTORIO; MODULA SI H2O > SET H2O (a);
CALEFACCIÓN + ACS DE SONDA	ON	03 (TERM. ES.)	INVIERNO	ON SI H2O > SON ACS Y SI H2O > PR BOMBA ON	MODULA SI SONDA H2O > SET ACS +10 (d)
CALEFACCIÓN + ACS DE SONDA	OFF	SOLO 2 (H2O)	VERANO	ON SI H2O > SON ACS Y SI H2O > PR BOMBA ON	STAND-BY SI SONDA ACS > SET ACS+1 E FORZO ST-BY IN ON (d)
CALEFACCIÓN + ACS DE SONDA	OFF	SOLO 2 (H2O)	VERANO	ON SI H2O > SON ACS Y SI H2O > PR BOMBA ON	MODULA SI SONDA H2O > SET ACS +10 (d)
CALEFACCIÓN + ACS DE SONDA	ON	SOLO 2 (H2O)	VERANO	ON SI H2O > SON ACS Y SI H2O > PR BOMBA ON	STAND-BY SI SONDA ACS > SET ACS+10 (d)
CALEFACCIÓN + ACS DE SONDA	ON	SOLO 2 (H2O)	VERANO	ON SI H2O > SON ACS Y SI H2O > PR BOMBA ON	MODULA SI SONDA H2O > SET ACS +10

Esquema 04 : la Thermo-estufa está conectada a un puffer de agua técnica. El apagado de la Thermo-estufa se efectúa cuando la sonda superior es satisfactoria. El encendido de la Thermo-estufa se efectúa cuando la sonda inferior no es satisfactoria. El agua de calefacción será tomada pues de este puffer por medio de las bombas de relanzamiento no mandadas por la centralita de la Thermo-estufa.

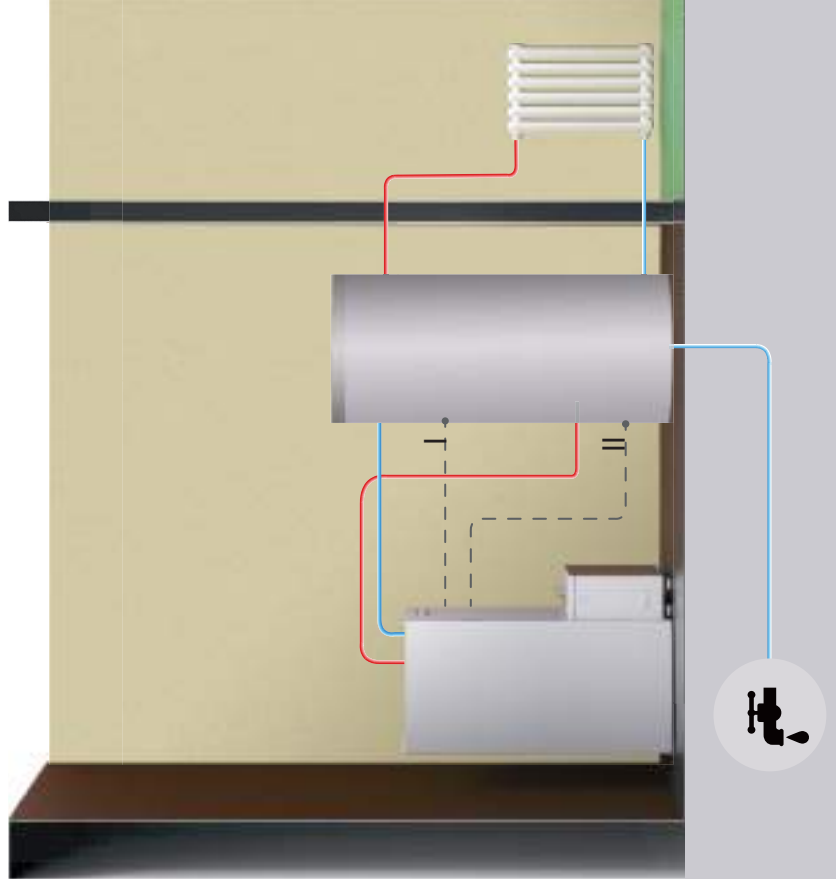

El esquema es indicativo y quiere enseñar solo la operación individual y los componentes que se pueden manejar directamente desde la thermo-estufa. Cualquier bomba de circulación se controla por separado desde la thermo-estufa.

- I = Sonda superior NTC5K en depósito Agua técnica (3)
- II = Sonda inferior NTC5K en depósito Agua técnica (2)

Bloque de terminales: correspondencia numérica para las diferentes conexiones eléctricas.

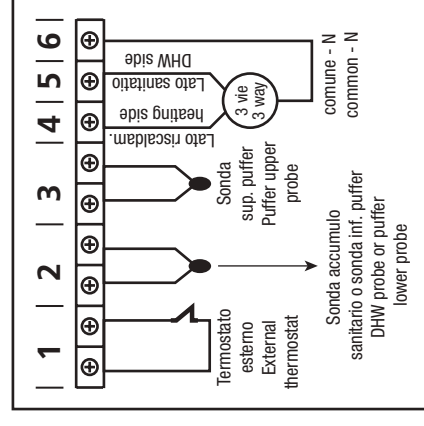

- a) Para plantear la temperatura en la parte superior del puffer pulse la tecla y escoja los grados deseados.
- b) Para plantear la temperatura en la parte inferior del puffer pulse la tecla y con las teclas y escoja los grados deseados.
- c) Para plantear la potencia de trabajo, pulse la tecla y regúlela con las teclas y .

El reencendido del estado de stand-by se efectúa automáticamente cuando la temperatura detectada por la sonda inferior del puffer es menor que la planteada (b)

Esquema hidráulico		stand-by	tipo stand-by	estación	3 vías	estado circulador de la Thermo-estufa	estado de la Thermo-estufa
PUFFER DE 2 SONDAS (4)	S1 Y S2 > SET PUFFER	OFF	01/02/03	INVIERNO/ VERANO	OFF	OFF	MODULA Y SI SONDA H2O>80° FUERZA STAND-BY
PUFFER DE 2 SONDAS (4)	S1 Y S2 < SET PUFFER	OFF	01/02/03	INVIERNO/ VERANO	ON	ON SI H2O > S1 Y S2 Y SI H2O> PR BOMBA ON	SONDA H2O>80° MODULA
PUFFER DE 2 SONDAS (4)	S1 Y S2 > SET PUFFER	ON	01/02/03	INVIERNO/ VERANO	OFF	OFF	STAND-BY
PUFFER DE 2 SONDAS (4)	S1 E S2 < SET PUFFER	ON	01/02/03	INVIERNO/ VERANO	ON	ON SI H2O > S1 Y S2 Y SI H2O> PR BOMBA ON	SONDA H2O>80° MODULA

Esquema 05 : la Thermo-estufa está conectada a un puffer de agua técnica. El apagado de la Thermo-estufa se efectúa cuando la sonda superior es satisfactoria. El encendido de la Thermo-estufa se efectúa cuando la sonda inferior no es satisfactoria. El agua de calefacción será tomada pues por este puffer por medio de las bombas de relanzamiento no mandadas por la centralita de la Thermo-estufa.

El esquema es indicativo y quiere enseñar solo la operación individual y los componentes que se pueden manejar directamente desde la thermo-estufa. Cualquier bomba de circulación se controla por separado desde la thermo-estufa.

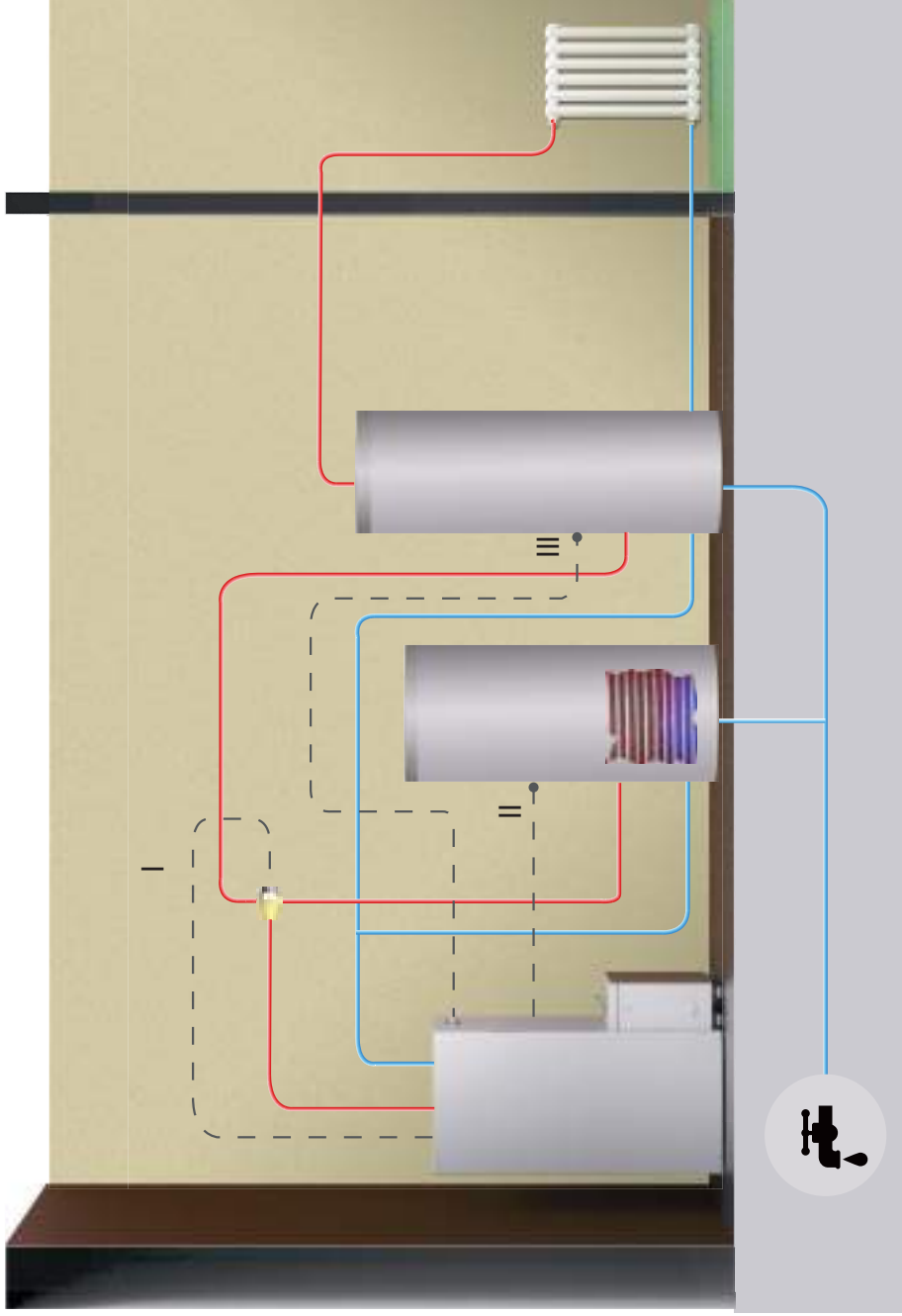

- I = Motorización de la válvula (4-5-6)
- II = Sonda NTC5K en depósito ACS (2)
- III = Sonda NTC5K en Puffer Agua técnica (3)

Bloque de terminales: correspondencia numérica para las diferentes conexiones eléctricas.

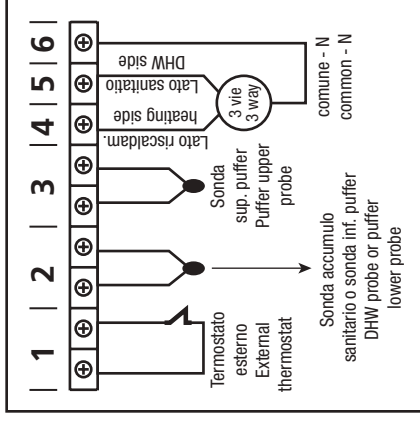

- a) Para plantear la temperatura en el depósito ACS pulse la tecla y escoja los grados deseados.
- b) Para plantear la temperatura en el puffer de agua técnica pulse la tecla y con las teclas y escoja los grados deseados.
- c) Para plantear la potencia de trabajo pulse la tecla y regúlela con las teclas y .

El reencendido del estado de stand-by se efectúa automáticamente cuando la temperatura leída por la sonda inferior del puffer es menor que la planteada (b)

Esquema hidráulico		stand-by	tipo stand-by	estación	bomba	estado de la Thermo-estufa
PUFFER + HERVIDOR ACS DE SONDA	SONDA ACS < SET ACS Y SONDA PUFFER > SET PUFFER	OFF	01/02/03	INVIERNO	ON SE H2O+5 > SONDA PUFFER	MODULA Y SI SONDA H2O>80° FUERZA STAND-BY
PUFFER + HERVIDOR ACS DE SONDA	SONDA ACS > SET ACS Y SONDA PUFFER < SET PUFFER	ON	01/02/03	INVIERNO	ON SI H2O > SON ACS Y SI H2O> PR BOMBA ON	TRABAJO Y MODULA SONDA H2O>80°
PUFFER + HERVIDOR ACS DE SONDA	SONDA ACS < SET ACS Y SONDA PUFFER > SET PUFFER	OFF	01/02/03	INVIERNO	ON SE H2O > SONDA PUFFER Y SI H2O> PR BOMBA ON	TRABAJO Y MODULA SONDA H2O>80°
PUFFER + HERVIDOR ACS DE SONDA	SONDA ACS > SET ACS Y SONDA PUFFER < SET PUFFER	ON	01/02/03	INVIERNO	ON SI H2O > SONDA ACS Y SI H2O> PR BOMBA ON	TRABAJO MODULA SONDA H2O>80°
PUFFER + HERVIDOR ACS DE SONDA	SONDA ACS < SET ACS Y SONDA PUFFER > SET PUFFER	OFF	01/02/03	INVIERNO	ON SE H2O+5 > SONDA PUFFER	STAND-BY
PUFFER + HERVIDOR ACS DE SONDA	SONDA ACS > SET ACS Y SONDA PUFFER < SET PUFFER	ON	01/02/03	INVIERNO	ON SI H2O > SON ACS Y SI H2O> PR BOMBA ON	TRABAJO Y MODULA SONDA H2O>80°
PUFFER + HERVIDOR ACS DE SONDA	SONDA ACS < SET ACS Y SONDA PUFFER > SET PUFFER	OFF	01/02/03	INVIERNO	ON SI H2O > SONDA PUFFER Y SI H2O> PR BOMBA ON	LAVORO E MODULA SONDA H2O>80°
PUFFER + HERVIDOR ACS DE SONDA	SONDA ACS > SET ACS	ON	01/02/03	INVIERNO	ON SI H2O > SONDA ACS Y SI H2O> PR BOMBA ON	TRABAJO MODULA SONDA H2O>80°
PUFFER + HERVIDOR ACS DE SONDA	SONDA ACS > SET ACS	ON	SOLO 2 (H2O)	VERANO	ON SI H2O > SON ACS Y SI H2O> PR BOMBA ON	STAND-BY SI SONDA ACS > SET ACS+1 Y FUERZA ST-BY IN ON
PUFFER + HERVIDOR ACS DE SONDA	SONDA ACS < SET ACS	ON	SOLO 2 (H2O)	VERANO	ON SI H2O > SON ACS Y SI H2O> PR BOMBA ON	MODULA SI SONDA H2O > SET ACS +10
PUFFER + HERVIDOR ACS DE SONDA	SONDA ACS > SET ACS	ON	SOLO 2 (H2O)	VERANO	ON SI H2O > SON ACS Y SI H2O> PR BOMBA ON	STAND-BY SI SONDA ACS > SET ACS+1
CALEFACCIÓN + ACS DE SONDA	SONDA ACS < SET ACS	ON	SOLO 2 (H2O)	VERANO	ON SI H2O > SON ACS Y SI H2O> PR BOMBA ON	MODULA SI SONDA H2O > SET ACS +10

NB Manteniendo el conjunto en función de "VERANO", el acumulador de agua técnica siempre se mantendrá apagado.



Eliminar de la caja de la estufa y por la puerta todos los componentes del embalaje. Podría quemar (folletos de instrucciones y varias etiquetas adhesivas).



Antes del encendido, es posible que un poco de humo llene la cámara de combustión.



Se aconseja actuar la instalación y la puesta en marcha a través de nuestro un Servicio de Asistencia Técnica autorizado en manera que se puedan averiguar en cualquier momento todos los pasajes. Durante el primer encendido es necesario ventilar bien el ambiente, podrían generarse olores desagradables provenientes de la pintura y de la grasa de la pared de tubos.

Carga de pellet

La carga del combustible se realiza desde la parte superior de la estufa mediante la apertura de la puerta carga pellet. Vierta los gránulos en el depósito; por vacío contiene aproximadamente 1 bolsa de 15 kg.

Para facilitar el procedimiento si se realiza en dos fases:

- vierta la mitad del contenido de la bolsa en el tanque y esperar a que el combustible se deposite en el fondo.
- completar la transacción mediante el pago de la segunda mitad de la bolsa.



Nunca quite la rejilla de protección en el interior del tanque; cargando evitar que el saco de las pellas entre en contacto con superficies calientes.





El brasero debe ser limpiado antes de cada salida.

Primer encendido

- Antes de encender verificar que el brasero está sin pellet y limpio de residuos de precedentes combustiones. En caso de no estar limpio vaciar y la limpiar el mismo
- Llenar el depósito de la estufa hasta 3/4 del pellet aconsejado por el fabricante
- Conectar la estufa a una toma de electricidad con el cable adecuado de serie
- Apretar el interruptor de encendido que se encuentra en la parte posterior de la estufa
- En el display aparecerá la inscripción **"APAGADO"**
- Pulsar el pulsador  por 2 segundos y después se encenderá el extractor de humos, la resistencia de encendido y aparecerá la inscripción **"ENCIENDE"**; el led encendido se enciende
- Después de más o menos 1 minuto aparece la inscripción **"CARGO PELLETT"**, a estufa carga el pellet y sigue el encendido de la resistencia
- Una vez alcanzada la temperatura adecuada aparece en el display la inscripción **"FUEGO PRESENTE"**: significa que la estufa ha pasado a la última fase de encendido al término de la cual será completamente operativa; el led encendido se apaga
- Después algunos minutos en la pantalla aparecerá el escrito **"TRABAJO"**, cerca de la temperatura del medio ambiente, la potencia de trabajo actual. La estufa es ahora en pleno funcionamiento
- En el caso de logro de la temperatura establecida en la pantalla, aparecerá el escrito **"MODULA"**

Apagado estufa

Para apagar la estufa apretar el botón  sobre el panel de control hasta que en el display aparecerá la inscripción **"PULIZIA FINALE"**. Después del apagado de la estufa el extractor de humos sigue en funcionamiento por un tiempo establecido para garantizar una rápida salida de los humos de la cámara de combustión.

Para los modelos con mando a distancia de serie basta apagar el mando a distancia manteniendo pulsado por 2 segundos el botón  y luego confirmar la elección apretando el botón SEND.

Si se prueba a encender otra vez la estufa en esta fase en el display aparecerá la inscripción **"ESPERA ENFRIAM-"** para avisar al usuario que se está haciendo un ciclo de apagado. Atender el completar del ciclo mismo y que en la pantalla aparezca el escrito **"APAGADO"** para proceder a un nuevo encendido.

NOTA:

- no encender la estufa de manera intermitente. Ello podría provocar chispas que pueden reducir la duración de los componentes eléctricos;
- no tocar la estufa con las manos mojadas. La estufa, al tener componentes eléctricos, podría provocar descargas si no es manejada correctamente. Sólo los técnicos autorizados pueden resolver posibles problemas;
- no extraer ningún tornillo de la cavidad del fuego sin que haya sido previamente bien lubricada;
- nunca abrir la puerta cuando la estufa está funcionando;
- asegurarse de que la cuba del brasero esté correctamente posicionada.
- se recuerda que todo el conducto de humo debe ser inspeccionado, en el caso de que sea fijo se debe instalar una apertura de inspección para la limpieza.

Indicación del tablero de mandos

Antes del encendido de la caldera, controle que el depósito de piensos esté cargado, que la cámara de combustión esté limpia, que la puerta de vidrio esté cerrada, que la toma de corriente esté conectada y que el interruptor colocado detrás estén en la posición "1".

Informaciones en el visualizador



APAGADO

La estufa está apagada.



ENCIENDE

La estufa está en la primera fase de encendido. Están activos la bujía y el extractor de humos.



CARGA DEL PIENSO

En esta fase del proceso de encendido, la estufa comienza la carga del pienso en el brasero. Están activos la candela, el extractor de humos y el tornillo sin fin.



FUEGO PRESENTE

En esta fase del proceso de encendido, la estufa comienza la carga del pienso en el brasero. Están activos el extractor de humos y el motor del tornillo sin fin.



TRABAJO

La estufa está en fase de trabajo, en este caso a la potencia 3. La temperatura ambiental detectada es de 21°C. En fase de trabajo normal están activos el ventilador de humos, el motor del tornillo sin fin y el ventilador ambiental.



LIMPIEZA DEL BRASERO

La estufa está en fase de limpieza de la cesta. El extractor de humos gira a la máxima velocidad y la carga del pienso está al mínimo.

Menú programación

Menù 02 SET RELOJ

Para acceder al set reloj, presionar el pulsador “SET” (3), con el pulsador - (5) desplazarse por los submenús hasta MENU 02 - SET RELOJ y, con los pulsadores 1 y 2, seleccionar el día en curso. Presionar “SET” (3) para confirmar. Luego, con los pulsadores 1 y 2, programar la hora y presionar “SET” (3) para pasar a regular, con los pulsadores 1 y 2, los minutos. Si se vuelve a presionar “SET”, se puede acceder a los distintos submenús para programar fecha, día, mes y año. Para ello, repetir las operaciones anteriormente indicadas, mediante los pulsadores 1, 2 y 3.

El siguiente cuadro describe sintéticamente la estructura del menú y detalla sólo las selecciones disponibles para el usuario.

nivel 1	nivel 2	nivel 3	nivel 4	valor
02 - set reloj				
	01 - día			día de la semana
	02 - horas			hora
	03 - minutos			minuto
	04 - día			día
	05 - horas			mes
	06 - minutos			año



Programa la hora y fecha en curso. La ficha está provista de una batería de litio que permite al reloj interno una autonomía superior a los 3/5 años.

Menù 03 SET CRONO

Presionar el pulsador “SET” (3) y luego el pulsador 5, para llegar al menú que se busca; luego, presionar “SET” (3) para acceder. Entrar en el menú M-3-1 y, con los pulsadores 1 y 2, escoger entre habilitar o no habilitar el cronotermostato (on/off), el cual permite programar el encendido automático de la estufa. Una vez habilitado/deshabilitado el cronotermostato, presionar el pulsador “4” (OFF) y continuar desplazándose por los submenús con el pulsador 5. Seleccionar a cuál submenú acceder para la programación diaria, semanal y de fin de semana.

Para programar horas y días de encendido, repetir lo anteriormente expuesto:

- acceder al submenú con “SET” (3)
- regular los días, horas y habilitación (on/off) con los pulsadores 1 y 2
- confirmar con el pulsador “SET” (3)
- Salir de los submenús/menús con el pulsador 4 de apagado

El siguiente cuadro describe sintéticamente la estructura del menú y detalla sólo las selecciones disponibles para el usuario.

nivel 1	nivel 2	nivel 3	nivel 4	valor
03 - set crono				
	01 - habilita crono			
		01 - habilita crono		on/off
	02 - program. día			
		01 - crono día		on/off
		02 - start 1 día		hora
		03 - stop 1 día		hora
		04 - start 2 día		hora
		05 - stop 2 día		hora

nivel 1	nivel 2	nivel 3	nivel 4	valor
02 - set crono				
	03 - program. sem.			
		01 - crono semana		on/off
		02 - start program. 1		hora
		03 - stop program. 1		hora
		04 - lunes progr. 1		on/off
		05 - martes progr. 1		on/off
		06 - miércoles prog 1		on/off
		07 - jueves prog 1		on/off
		08 - viernes prog 1		on/off
		09 - sábado prog 1		on/off
		10 - domingo prog 1		on/off
		11 - start program. 2		hora
		12 - stop program. 2		hora
		13 - lunes progr. 2		on/off
		14 - martes progr. 2		on/off
		15 - miércoles prog 2		on/off
		16 - jueves prog 2		on/off
		17 - viernes prog 2		on/off
		18 - sábado prog 2		on/off
		19 - domingo prog 2		on/off
		20 - start program. 3		hora
		21 - stop program. 3		hora
		22 - lunes progr. 3		on/off
		23 - martes progr. 3		on/off
		24 - miércoles prog 3		on/off
		25 - jueves prog 3		on/off
		26 - viernes prog 3		on/off
		27 - sábado prog 3		on/off
		28 - domingo prog 3		on/off
		29 - start program. 4		hora
		30 - stop program. 4		hora
		31 - lunes progr. 4		on/off
		32 - martes progr. 4		on/off
		33 - miércoles prog 4		on/off
		34 - jueves prog 4		on/off
		35 - viernes prog 4		on/off
		36 - sábado prog 4		on/off
		37 - domingo prog 4		on/off
	04 - program week-end			
		01 - crono week-end		
		02 - start 1		
		03 - stop 1		
		04 - start 2		
		05 - stop 2		

Menù 03 SET CRONO

Submenù 03 - 01 - habilitar crono

Permite habilitar y deshabilitar globalmente todas las funciones de cronotermostato.



Submenù 03 - 02 - programa diario

Permite habilitar, deshabilitar y programar las funciones de cronotermostato diario.



Se pueden programar dos franjas de funcionamiento delimitadas por los horarios programados según la siguiente tabla, donde la programación OFF indica al reloj que debe ignorar el mando:

selección	significado	valores posibles
START 1	hora de activación	ora - OFF
STOP 1	hora de desactivación	ora - OFF
START 2	hora de activación	ora - OFF
STOP 2	hora de desactivación	ora - OFF

Submenù 03 - 03 - programa semanal

Permite habilitar, deshabilitar y programar las funciones de cronotermostato semanal.



El programador semanal cuenta con 4 programas independientes cuyo efecto final está formado por la combinación de cada una de las 4 programaciones. El programador semanal puede activarse o bien desactivarse.

Por otra parte, si se programa OFF en el campo horarios, el reloj ignora el mando correspondiente.

Realizar la programación con cuidado para evitar, en general, superponer las horas de activación y/o desactivación en el mismo día en diferentes programas.

PROGRAMA 1			
nivel menú	selección	significado	valores posibles
03-03-02	START PROGRAM 1	hora activación	hora - OFF
03-03-03	STOP PROGRAM 1	hora desactivación	hora - OFF
03-03-04	LUNES PROGRAM 1	día de referencia	on/off
03-03-05	MARTES PROGRAM 1		on/off
03-03-06	MIÉRCOLES PROGR 1		on/off
03-03-07	JUEVES PROGRAM 1		on/off
03-03-08	VIERNES PROGRAM 1		on/off
03-03-09	SÁBADO PROGRAM 1		on/off
03-03-10	DOMINGO PROGR 1		on/off

PROGRAMA 2			
nivel menú	selección	significado	valores posibles
03-03-11	START PROGRAM 2	hora activación	hora - OFF
03-03-12	STOP PROGRAM 2	hora desactivación	hora - OFF
03-03-13	LUNES PROGRAM 2	día de referencia	on/off
03-03-14	MARTES PROGRAM 2		on/off
03-03-15	MIÉRCOLES PROGR 2		on/off
03-03-16	JUEVES PROGRAM 2		on/off
03-03-17	VIERNES PROGRAM 2		on/off
03-03-18	SÁBADO PROGRAM 2		on/off
03-03-19	DOMINGO PROGR 2		on/off

PROGRAMA 3			
nivel menú	selección	significado	valores posibles
03-03-20	START PROGRAM 3	hora activación	hora - OFF
03-03-21	STOP PROGRAM 3	hora desactivación	hora - OFF
03-03-22	LUNES PROGRAM 3	día de referencia	on/off
03-03-23	MARTES PROGRAM 3		on/off
03-03-24	MIÉRCOLES PROGR 3		on/off
03-03-25	JUEVES PROGRAM 3		on/off
03-03-26	VIERNES PROGRAM 3		on/off
03-03-27	SÁBADO PROGRAM 3		on/off
03-03-28	DOMINGO PROGR 3		on/off

PROGRAMA 4			
nivel menú	selección	significado	valores posibles
03-03-29	START PROGRAM 4	hora activación	hora - OFF
03-03-30	STOP PROGRAM 4	hora desactivación	hora - OFF
03-03-31	LUNES PROGRAM 4	día de referencia	on/off
03-03-32	MARTES PROGRAM 4		on/off
03-03-33	MIÉRCOLES PROGR 4		on/off
03-03-34	JUEVES PROGRAM 4		on/off
03-03-35	VIERNES PROGRAM 4		on/off
03-03-36	SÁBADO PROGRAM 4		on/off
03-03-37	DOMINGO PROGR 4		on/off

Submenù 03 - 04 - programa week-end

Permite habilitar, deshabilitar y programar las funciones de cronotermostato durante el fin de semana (días 5 y 6, o bien, sábado y domingo).



NOTA:

- para evitar confusiones y operaciones de puesta en marcha y de apagado no deseadas, activar un sólo programa por vez si no se conoce exactamente lo que se desea obtener
- desactivar el programa diario si se desea emplear el semanal
- mantener siempre desactivado el programa week-end si se utiliza el semanal en los programas 1, 2, 3 y 4.
- activar la programación week-end solamente después de haber desactivado la programación semanal.

Menù 04 - select idioma

Pulse el botón SET para acceder al menú y pulse (5) hasta el MENÚ 04 - SELECT IDIOMA. A continuación, pulse el botón SET para acceder al menú. Seleccione el idioma deseado utilizando las teclas (1) y (2)

Modo stand-by

Este modo permite el apagado automático de la estufa una vez que alcanza la temperatura programada en el SET.

Cuando esto sucede, la estufa aguardar algunos minutos (ajuste de fábrica), después de lo cual se apagará automáticamente si la temperatura de la sala, por su parte, ha mantenido siempre por encima del conjunto.

Una vez apagado, como resultado de esta condición, la estufa se encenderá automáticamente cuando la temperatura ambiente se reducirá a 2 °C por debajo de la temperatura establecida en la estufa (ejemplo: SET=24 °C y la temperatura ambiente=21 °C).

Si la estufa se apaga durante el modo STAND-BY, aunque hay un encendido programado este será ignorado y la estufa se volverá a encender sólo para bajar la temperatura como se explicó anteriormente.

El temporizador de apagado está en cambio siempre se respeta si la estufa está en modo STAND-BY y se apaga manualmente pulsando el botón OFF; haciendo así que la estufa se apagará reavivar permanentemente no más, menos de lo esperado de la programación semanal de encendido.

Activación modo stand-by

Pulsar el pulsador SET (3) para acceder al menú y con el botón (5) llegar a la **MENU 05 ("MODO STAND-BY")**. A continuación, pulse SET (3) para acceder a ella; función STAND-BY está configurado de serie en OFF.

Para activar esta función, presione (1), en la pantalla verá **"MODO STAND-BY ON"**.

Presione SET (3) para confirmar y luego OFF (4) para salir. El modo STAND-BY está activo.

Señal de alarmas

En el caso en que se presente una anomalía en el funcionamiento de la termo estufa, el sistema informa al usuario de la tipología de avería verificada. En la siguiente tabla se resumen alarmas tipo de problema y la posible solución:

Display Super.	Display Infer.	Tipo de problema	Solución
AL 1	BLACK OUT	Falta de alimentación eléctrica	Cuando vuelve la alimentación la estufa inicia un ciclo de enfriamiento al final del cual arrancará automáticamente.
AL 2	AJU-SOND HUMOS	La sonda de humos está defectuosa o desconectada de la placa electrónica	Contactar con el centro de asistencia técnica autorizado
AL 3	HOT HUMOS	Temperatura de humos demasiado alta	Apagar la estufa, dejarla enfriar e hacer una limpieza general. Si siguen con el problema, contactar el servicio de asistencia técnica para la limpieza del cuerpo de estufa y de la chimenea
AL 4	FALLO VEN-HUMO	Desgaste o rotura del ventilador de extracción de humos	Contactar con el centro de asistencia técnica autorizado
AL 5	SIN IGNICION	La estufa no se enciende Es el primer encendido	Llenar el depósito de pellets Encender de nuevo
AL 6	NO PELLET	Paro de funcionamiento de la estufa durante la fase de trabajo	Llenar el depósito de pellets
AL 7	SEGURID-TERMICA	La estufa se ha sobrecalentado	Restablecer el termostato manualmente. Si el problema persiste, Contactar el centro de asistencia autorizado.
AL 8	FALLO PRESION	Conducción de humos obstruida	Limpiar la conducción o controlar que no exista obstrucción en la salida de humos
AL B	ERROR TRIAC COCLEA	El tornillo sin fin carga demasiado pellet	Contactar el servicio de asistencia técnica
AL C	SONDA H2O	Sensor de agua averiado	Contactar el servicio de asistencia técnica
AL D	HOT AGUA	Temperatura de agua demasiado alta	Dejar que la termo-estufa se enfríe. Si siguen con el problema, contactar el servicio de asistencia técnica para controlar el sistema hidráulico
AL E	PRES AGUA	Presión de agua demasiado alta	Si siguen con el problema, contactar el servicio de asistencia técnica para controlar el sistema hidráulico
SERVICE		Indica que la estufa ha llegado a las 1300 horas de funcionamiento y es necesario realizar el mantenimiento extraordinario	Contactar con el centro de asistencia técnica autorizado

Las operaciones de control deben ser efectuadas por el usuario y solamente en caso de no solucionarse contactar con el centro de asistencia técnica autorizado.

Anomalías de los dispositivos eléctricos

Encendido fallido

Si durante la fase de encendido no hay desarrollo de llama o la temperatura de los humos no alcanza una temperatura adecuada en el intervalo de tiempo previsto para el encendido, la Thermo-estufa se apaga y en el visualizador aparece el mensaje **"ALAR NO ACC"**.

Pulse la tecla "On/Off" para reponer la alarma. Espere el cumplimiento del ciclo de enfriamiento, limpie el brasero y proceda a un nuevo encendido.

Pagado durante la fase de trabajo

Se presenta en caso de apagado imprevisto de la Thermo-estufa durante el funcionamiento normal, por ejemplo por pellets agotados en el depósito o por avería del motorreductor de carga de pellets).

La Thermo-estufa sigue funcionando hasta eliminar el eventual pellet presente en el brasero y sucesivamente en el visualizador aparece el mensaje **"ALAR NO FIRE"** y la Thermo-estufa se apaga.

Pulse el pulsador "ON/OFF" para reponer la alarma. Espere que se haya completado el ciclo de enfriado, limpie el brasero y proceda a un nuevo encendido.

Estas alarmas recuerdan que antes de efectuar un encendido es necesario asegurarse que el brasero esté completamente libre, limpio y colocado correctamente.

Falta de electricidad

En caso de falta de electricidad por un período superior a un minuto, la Thermo-estufa puede emanar una cantidad mínima de humo al local: esto no representa ningún peligro para la seguridad.

Cuando regresa la electricidad, la Thermo-estufa indica en el visualizador el mensaje **"COOL FIRE"**. Terminado el ciclo de enfriado, la Thermo-estufa vuelve a partir automáticamente poniéndose en el estado de trabajo precedente a la ausencia de electricidad.



No intente encender la Thermo-estufa antes del tiempo necesario puesto que se podría bloquear. En caso de bloqueo, cierre por un minuto el interruptor puesto detrás de la Thermo-estufa, vuelva a abrirlo y espere 10 minutos antes de un nuevo encendido.



La toma de corriente donde se conecta la Thermo-estufa debe disponer de conexión de tierra conforme con la normativa vigente. El fabricante declina toda responsabilidad por daños a cosas y personas causados por negligencia en la instalación.

Termostato de rearme manual



Seguridad de la presión de la instalación

La presión de la instalación se controla electrónicamente y debe estar entre 0,5 y 2,3 bar. De lo contrario la Thermo-estufa se pone en alarma y en el visualizador aparece el mensaje **"ALAR PRESS"**.

Controle la presión de la instalación manteniendo pulsada la tecla  por algunos segundos: en el visualizador superior aparecerá el valor en bar. En todo caso, la válvula de seguridad permite que no se superen los 2,5 bar, purgando automáticamente el exceso de agua.

Intervención en caso de peligro

En caso de incendio, desconecte la fuente de alimentación, utilice un extintor de incendios de acuerdo con, y si es necesario, llame a los bomberos y luego póngase en contacto con un Centro de Servicio Autorizado.

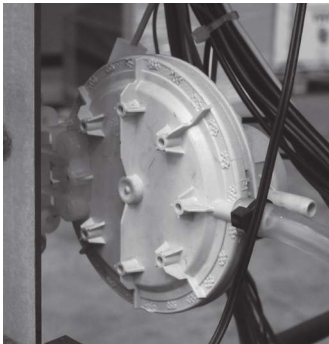

Presostato: controla la presión del conducto de humos. Se ocupa de bloquear la cónica de carga de las pellas en caso de que la descarga esté obstruida o de que haya contrapresiones significativas por ejemplo en presencia de viento. En el momento del interruptor de presión va a leer "ALAR-DEP-FAIL".



Motorreductor: si el motorreductor se detiene, la Thermo-estufa sigue funcionando hasta que no se apaga la llama por falta de combustible y hasta alcanzar el nivel mínimo de enfriamiento.

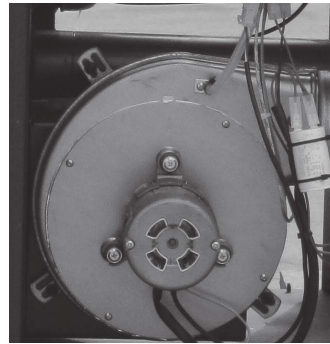

Sensor temperatura humos: termopar que mide la temperatura de los humos mientras se mantiene el funcionamiento o apaga el calentador cuando la temperatura del gas de combustión cae por debajo del valor preestablecido.

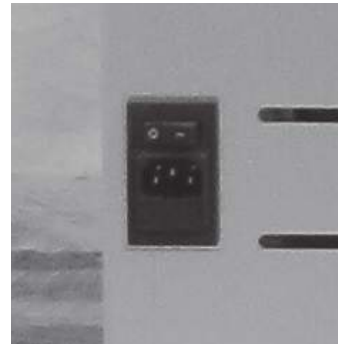

Seguridad eléctrica: la Thermo-estufa está protegida contra los saltos bruscos de corriente por un fusible general que se encuentra en el pequeño panel de mandos ubicado en la parte trasera de la Thermo-estufa. Hay otros fusibles para la protección de las tarjetas electrónicas (tarjeta madre y tarjeta intercambiador) que están situados en éstas últimas.



Sonda de temperatura de bulbo en el depósito del agua: si la temperatura supera el valor de seguridad programado, detiene inmediatamente el funcionamiento de la Thermo-estufa y en la pantalla se "ALAR-SIC-FAIL". Para volver a ponerla en marcha es necesario restablecer la sonda manualmente.



Sonda de temperatura agua: si la temperatura del agua se aproxima a la temperatura de bloqueo (100°C) a sonda impone para detener la alimentación de los pellets.

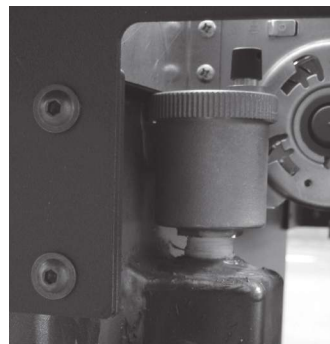

Válvula de ventilación automática: esta válvula elimina el aire dentro de la Thermo-estufa y de la calefacción.



Válvula de seguridad: esta válvula actúa para evitar la sobre presurización del sistema hidráulico. Si la presión del calentador o de la planta excede de 2,5 bar se drena el agua del circuito.

Función anticongelante: si la sonda incorporada en el interior de la Thermo-estufa detecta una temperatura del agua inferior a los 5°C, se activa automáticamente la bomba de circulación para evitar que se congele el equipo.

Función antibloqueo bomba: en caso de inactividad prolongada de la bomba, ésta última se activa a intervalos periódicos de 10m segundos para evitar que se bloquee.



Está prohibido manipular arbitrariamente los dispositivos de seguridad. Solo después de haber eliminado la causa que ha provocado la intervención de seguridad podrá encenderse de nuevo la Thermo-estufa y restablecerse su normal funcionamiento. Para comprender cuál es la anomalía que se ha producido, debe consultarse el presente manual que, en función del mensaje de alarma, explica las medidas que es necesario adoptar con respecto a la Thermo-estufa y cómo intervenir.

Mantenimiento y limpieza



Todas las operaciones de limpieza de todas las partes deben realizarse con la caldera completamente fría y con el enchufe eléctrico desconectado. La caldera requiere pocas operaciones de mantenimiento si se utiliza con pellas de madera certificadas y de calidad. La necesidad de mantenimiento aumenta con el uso y al cambiar las prestaciones que se piden a la caldera.

Partes	Cada día	Cada 2-3 días	Cada semana	Cada 15 días	Cada 30 días	Cada 60-90 días	Cada año
Quemador/brasero	◇						
Limpieza del compartimento de recogida de ceniza con dispositivo de succión		◇					
Limpieza de la bandeja para cenizas		◇					
Intercambiador (turboladores)	◇						
Limpieza de fondo de la bandeja de ceniza						•	
Intercambiador completo							•
Limpieza de escape "T"						•	
Conducto de humos							•
Junta puerta cajón ceniza						•	
Partes internas							•
Cañón de humos							•
Bomba de circulación							•
Intercambiador de placas							•
Componentes hidráulicos							•
Componentes electromecánicos							•

◇ a cargo del usuario

• a cargo del CAT (Centro para la reparación)

A CARGO DEL USUARIO

Control diario

La caldera, necesita una simple y esmerada limpieza para poder garantizar siempre un eficiente rendimiento y un regular funcionamiento. Durante la limpieza interna de la caldera, para evitar la expulsión de cenizas, es posible poner en marcha el ventilador de extracción de humos.



Para activar esta función es necesario presionar el pulsador ◀▶ y luego ⏻. sobre el display aparece, "PUL STUF" (limpieza de la caldera).

Para detener el ventilador es suficiente pulsar durante un rato ⏻ o esperar que sea complete un ciclo de limpieza (255 segundos). Limpiar el brasero con el instrumento correspondiente y eliminar la ceniza y las posibles incrustaciones que puedan obstruir los orificios de paso del aire. En el caso de agotamiento de los pellets en el depósito puede acumular gránulos sin quemar en el brasero. Siempre vaciar los residuos de la rejilla antes de cada salida. Acordarse de que sólo un brasero en orden y limpio puede garantizar un funcionamiento óptima de la caldera de pellas de madera. Un simple control visual, efectuado diariamente, indica el estado de eficiencia del brasero. Al colocar el crisol, verificar cuidadosamente que los extremos de las pastillas se adhieren completamente a su casa y que el agujero con un tubo dedicado a la aprobación de la resistencia. No debe haber de combustión residual en la zona de contacto entre los bordes de la placa y la superficie de apoyo en el crisol puerta.

Limpeza del intercambiador (la caldera está apagada)

El ensuciamiento actuar como aislamiento y la más gruesos son, menor es el calor que se transmite al agua y la estructura en general, por lo tanto, es muy importante llevar a cabo la limpieza del haz de tubos, dicho intercambiador también, para impedir las incrustaciones de la misma y evitar la obstrucción y bloqueo del dispositivo de limpieza. acaba de tirar y empujar rápidamente durante 5-6 veces la palanca de manera que los resortes pueden eliminar el hollín depositado en los tubos.

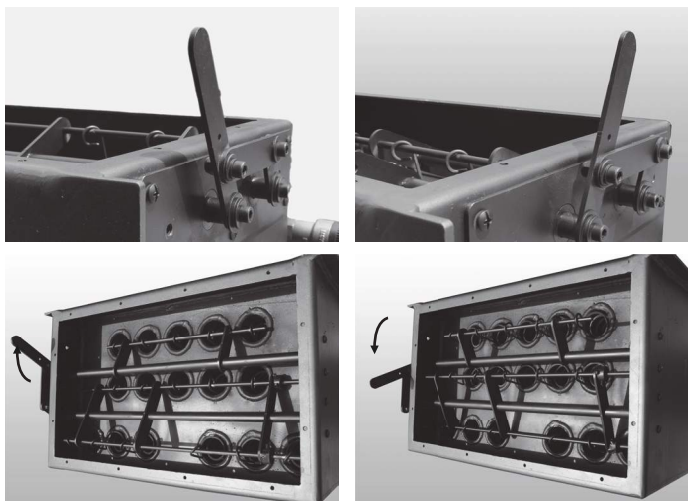

Control cada 2-3 días

Limpiar y vaciar los cajones de la ceniza poniendo atención a la ceniza caliente. Sólo si la ceniza está completamente fría se puede utilizar un aspirador para extraerla. En este caso usar un aspirador adecuado para aspirar partículas de una cierta dimensión, del tipo "bidón aspirador".

Limpeza del cenicero y la cámara de combustión incluyendo el cable de la bujía.

Limpeza de superficies inoxidable y satinadas

Normalmente no hace falta tratar estas superficies. Evite limpiarlas con material abrasivo.

Para las superficies de acero inoxidable y satinadas, se aconseja la limpieza con un papel o un paño seco y limpio, empapado en detergente a base de tensoactivos no iónicos (<5%). También puede ser útil un limpiador a aerosol para cristales y espejos.



Evite el contacto con la limpieza de la piel y los ojos. En caso de que esto suceda, espolvorear con abundante agua y acudir al centro médico más cercano.

Limpeza partes barnizadas

Evitar limpiar las partes barnizadas cuando el producto esté caliente o en funcionamiento con paños mojados, para evitar el impacto térmico sobre el barniz y su consiguiente desconchado. Los barnices de silicona usados

en los productos poseen propiedades técnicas de primera calidad que les otorgan resistencia a temperaturas muy elevadas. Sin embargo, existe un límite físico (380 °C - 400 °C) que, si se sobrepasa, puede derivar en el "blanqueado" del barniz, o bien (por encima de los 450°C) en su "cristalización", lo que puede llevar a su desconchado, y a que se separe de la superficie de acero. Si se manifiestan estos efectos, quiere decir que se han alcanzado temperaturas muy por encima de las que el producto debería alcanzar durante su funcionamiento normal.



No utilice materiales abrasivos o ásperos. Limpie con una toalla de papel o un paño de algodón.

Control cada 7 días

Limpeza de la ceniza de fondo del cajón

Recomendamos limpiar el cenicero por los escombros caídos durante la operación. Puede acceder a la caja de las cenizas aflojando las dos tuercas de mariposa que sujetan la inspección cajón. Retire la bandeja, vacíe y limpie la pared y sólo las esquinas con un dispositivo de succión o con herramientas específicas. Luego vuelva a colocar el cajón y atornillar las dos tuercas de mariposa, con cuidado para restaurar la opresión, muy importante durante el funcionamiento.



Control cada 60-90 días

Limpeza de los interiores de deflector/humos ventilador compartimento

Dentro del compartimento, donde se encuentra la bandeja de ceniza, hay una segunda cubierta que da acceso al compartimento en la base del conducto dedicado a la salida del tiro del ventilador y el capó. Utilice un limpiador para la limpieza a fondo del gabinete.

Compruebe la integridad de la junta de fibra cerámica.

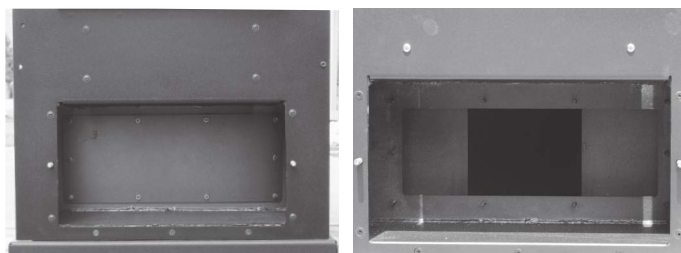

Limpeza de los interiores de deflector/humos ventilador compartimento (Sólo para Thermo-estufa 28/32)

Dentro del compartimento, donde se encuentra la bandeja de ceniza, hay una segunda cubierta que da acceso al compartimento en la base del conducto dedicado a la salida del tiro del ventilador y el capó. Utilice un limpiador para la limpieza a fondo del gabinete. Compruebe la integridad de la junta de fibra cerámica.

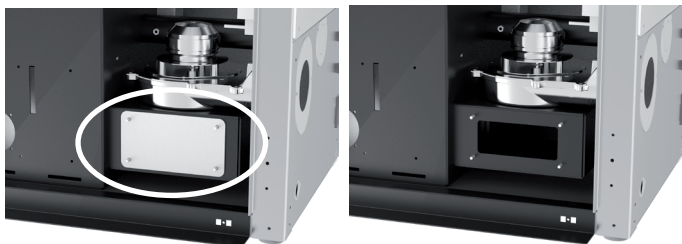

Limpeza del soplador cada 2-3 días.



La thermo-estufa está provista de un deflector de llama que se tendrá que desplazar en el momento de la limpieza de la cámara de combustión.

Es necesario quitarlo y limpiarlo para eliminar la suciedad que se asienta sobre el deflector por la limpieza de los tubos de intercambio.

Puesta fuera de servicio

Al final de cada estación, antes de guardar la Thermo-estufa, es aconsejable quitar completamente del depósito el combustible restante con un aspirador de tubo largo. En el periodo de inactividad de la Thermo-estufa ésta debe estar desconectada de la red eléctrica. Para tener una mayor seguridad, sobre todo ante la presencia de niños, es aconsejable quitar el cable de alimentación de la parte trasera.



También antes de poner la Thermo-estufa, se recomienda eliminar completamente bolitas de la tolva utilizando una aspiradora con tubo largo, porque si el combustible se deja en la Thermo-estufa puede absorber la humedad, permanecer juntos, y hacen que sea difícil para encender la Thermo-estufa en la tiempo de re-encendido en la nueva temporada. Si apretando el interruptor general que se encuentra en la parte trasera de la Thermo-estufa no se enciende la pantalla del panel de mandos, significa que quizás sea necesario cambiar el fusible de servicio.

En la parte posterior de la Thermo-estufa hay una caja de fusibles se encuentra debajo de la salida. Utilice un destornillador para abrir la tapa del compartimento de la batería y vuelva a colocar el fusible (3,15 A retardado). A continuación, vuelva a insertar el conector y presione el interruptor.

A CARGO DE UN TÉCNICO ESPECIALIZADO

Control anual

Limpeza del ventilador de humos

Quite los tornillos de fijación y extraer el ventilador de humos para la limpieza de la misma.

Realice la tarea con el mayor cuidado de no doblar las aspas del ventilador.

Limpiar conducto de humos

Limpiar la Instalación De Evacuación de humos, especialmente Cerca de los Empalmes en "T" y en los Tramos Horizontales, que los hubiera. E 'que comprobar y eliminar cualquier depósito de cenizas y hollín ante el mismo obstruyendo el paso del humo.

Limpeza del intercambiador de calor

Levante la puerta superior que cubre el haz de tubos aflojando los tornillos. Retire los muelles 16 y limpie con un tubos intercambiadores limpios 16.

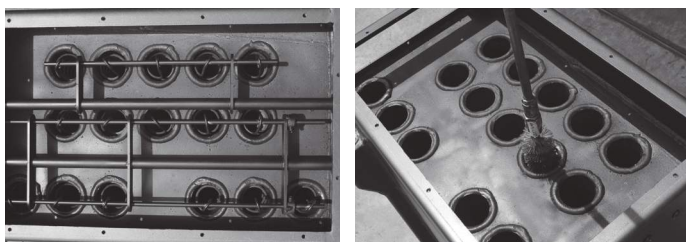

Es posible limpiar después de retirar los resortes insertados en cada tubo. El funcionamiento es simple mediante la eliminación de los resortes del pasador horizontal a los que están unidos.

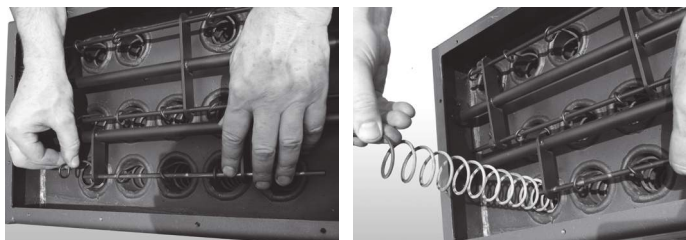

Para ello, el pasador horizontal se puede extraer a través de un agujero en la pared del cuerpo de la Thermo-estufa.

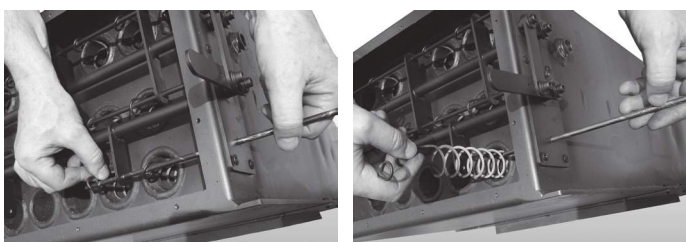

Ahora la sección superior al intercambiador de calor está libre de cualquier gravamen a fin de permitir una limpieza perfecta.

Una vez que también se recomienda un año para limpiar el compartimento superior del intercambiador. Para realizar una limpieza adecuada, se recomienda chupar la ceniza, quitar todas las juntas horizontales con un destornillador, luego otra vez aspirar la ceniza.

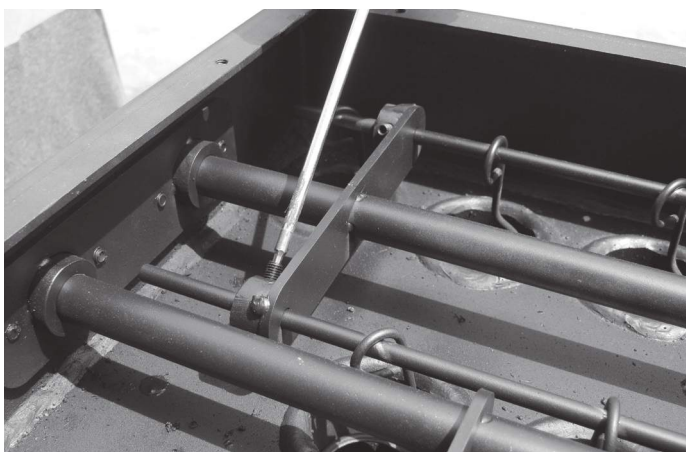

La operación se puede completar con un destornillador destornillar la pared de la Thermo-estufa y la eliminación de todas las juntas horizontales.



Después de la limpieza del compartimento superior de la sección de intercambio, almacenar la tapa de cierre superior.

Esta cubierta debe estar cerrada, así como con tornillos normales, con las correas de cuerda de fibra de cerámica para garantizar el cierre hermético de la Thermo-estufa.

Esta limpieza general debe hacerse al final de la temporada con el fin de facilitar la eliminación general de todos los residuos de la combustión sin esperar demasiado tiempo, porque con el tiempo y la humedad estos residuos pueden llegar a ser compactado.

Comprobar la estanqueidad de las juntas de fibra cerámica en la puerta de la Thermo-estufa. A continuación, limpiar el sistema de evacuación de humos, especialmente en la proximidad de las bridas de "T" y cualquier tramos horizontales.



Para su seguridad, la frecuencia con la que ha de limpiar la instalación de evacuación de humos debe determinarse en función del uso que hace de la Thermo-estufa.

En el caso de fallo o limpieza inadecuada del calentador puede tener problemas de la función, tales como:

- combustión pobre
- ennegrecimiento del vidrio
- la obstrucción de la rejilla con la acumulación de ceniza y sedimento
- depósito de cenizas y depósitos excesivos en el intercambiador de calor que resulta en un rendimiento inferior.

El control de los componentes electromecánicos internos deberá ser realizado únicamente por personal cualificado con conocimientos técnicos relativos a la combustión y a la electricidad.

Se aconseja por lo tanto efectuar el mantenimiento periódico anual (preferiblemente con un contrato de asistencia programado) basado en el control visual y de funcionamiento de los siguientes componentes:

- motorreductor
- ventilador expulsión de humo
- sonda humos
- ventilador intercambiador
- bujía de encendido
- termostato de rearme pellas
- sonda ambiente
- presostato
- tarjeta madre
- fusibles protección panel - tarjeta madre



Estas operaciones deben ser realizadas por un técnico calificado, o por «usuario que va a asumir la responsabilidad en caso de daños durante el mantenimiento.

Realice este calentador de mantenimiento en frío y en ausencia de electricidad. Si dicho mantenimiento se lleva a cabo por un centro de servicio autorizado es responsabilidad del cliente.

Limpieza de Superficies

La Thermo-estufa es un producto por calentamiento, se presentan las superficies externas particularmente caliente.

Por esta razón, se recomienda extrema precaución al operar en particular:

- No toque el cuerpo de la Thermo-estufa y los diversos componentes, no se acercan a la puerta, que podría resultar en quemaduras,
- No toque los gases de escape;
- No realice ningún tipo de limpieza;
- No tirar las cenizas;
- No abra la bandeja de ceniza;
- Cuide que los niños no se acercan.

Toda la limpieza de todas las piezas debe realizarse con la Thermo-estufa apagada y desenchufada.

Para la limpieza de las superficies utilizando un paño humedecido con agua o como agua y jabón neutro.



El uso de productos de limpieza o disolventes agresivos provocar daños en las superficies de la Thermo-estufa. Antes de utilizar cualquier producto de limpieza se recomienda que lo pruebe en un punto no en la vista o en contacto con su centro de servicio autorizado para recibir asesoramiento.

Notas sobre la limpieza

Toda la limpieza de todas las piezas debe realizarse con la Thermo-estufa apagada y desenchufada.

Antes de realizar cualquier operación de mantenimiento en la Thermo-estufa, tome las siguientes precauciones:

- Asegúrese de que todas las partes de la Thermo-estufa son fríos;
- Asegúrese de que las cenizas estén completamente extinguidas;
- Asegúrese de que el interruptor principal está en la posición OFF;
- Desconecte el enchufe de la toma, evitando así el contacto accidental;
- completado la fase de mantenimiento, comprobar que todo está en orden como antes de la intervención (el brasero colocado correctamente).



Por favor, siga cuidadosamente las instrucciones para la limpieza. La no adempianza puede conducir a la aparición de problemas en el funcionamiento de la Thermo-estufa.

Cualquier tipo de manipulación o sustitución no autorizada de no original perdonó el calentador puede ser peligroso para la seguridad del operador y libran a la empresa de cualquier responsabilidad civil o penal. Utilice únicamente piezas de repuesto originales.

Reemplazar un componente desgastado antes de la falla promueve la prevención de las lesiones derivadas de los accidentes causados por la falla repentina de los componentes.



Después de 1300 horas de funcionamiento del calentador van a aparecer en la pantalla inferior aparecerá el mensaje "SERV", póngase en contacto con un centro de servicio autorizado para la limpieza y mantenimiento de rutina.



Todas las reparaciones deben ser realizadas exclusivamente por un técnico especializado con la Thermo-estufa apagada y la toma de corriente desconectada. Está prohibido cualquier modificación no autorizada del dispositivo y la sustitución de piezas con otros no originales. Las operaciones marcadas en negrita deben ser realizadas exclusivamente por personal especializado.

Entrada para la combustión adecuada de la forma y el color de la llama

ANOMALÍA	POSIBLES CAUSAS	REMEDIOS
La llama se espesa el carácter de base con el intestino delgado y la punta no se ha retirado hacia arriba.	<ol style="list-style-type: none"> Regulación malo que determina: <ul style="list-style-type: none"> demasiado lleno de bolitas la velocidad del ventilador baja El conducto está obstruido o hay fuerzas que obstaculizan el buen evacuación de humos 	<ol style="list-style-type: none"> Redefinir el ajuste de la Thermo-estufa. Limpiar el conducto de humos y compruebe el interruptor de presión que mide la depresión adecuado de la chimenea.
Llama hinchada y llena de color de naranja a amarillo con puntas oscuras	<ol style="list-style-type: none"> Mal combustión Llama deficiente en oxígeno 	<ol style="list-style-type: none"> Redefinir el ajuste de la Thermo-estufa. Compruebe que el conducto de aire hasta el brasero no esté obstruido. Contactar el Centro Asistencia Autorizado

En una combustión regular la llama debe tener una forma ahusada, compacta, con carácter “vivaz” y con la punta tendenciosamente vertical o aplastada contra la trasera del hogar. Debe dar la sensación de que la llama esté siendo “tirada” hacia arriba.

Las anomalías relacionadas con el ámbito mecánico o electrónico

ANOMALÍA	POSIBLES CAUSAS	REMEDIOS
Las pellas no son introducidas en la cámara de combustión.	<ol style="list-style-type: none"> El depósito de las pellas está vacío La cóclea está bloqueada Motorreductor cóclea estropeado. Tarjeta electrónica defectuosa. Disparado uno de los termostatos de rearme manual 	<ol style="list-style-type: none"> Rellenar el depósito de las pellas Vaciar el depósito y desbloquear manualmente la cóclea de aserrín Cambiar el motorreductor Cambiar la tarjeta electrónica Restablecer en la parte posterior del termostato de seguridad Thermo-estufa después de verificar la causa.
La estufa no arranca.	<ol style="list-style-type: none"> Resistencia fuera de lugar Falta de energía eléctrica Potencia de succión de parámetros para editar Sonda pellet or agua de bloqueo Fusible estropeado La obstrucción de los nidos o cuerpos extraños en la chimenea o chimenea 	<ol style="list-style-type: none"> Compruebe la correcta posición de resistencia en el brasero Controlar que la toma eléctrica esté conectada y el interruptor general en posición “I”. Contactar el Centro Asistencia Autorizado Espere a que el enfriamiento del depósito de pellet o el agua y encender la termoestufa Cambiar el fusible Retire cualquier material extraño de la chimenea o conducto de salida de la barrica. Se recomienda que la intervención de un deshollinador

<p>El fuego se apaga o la estufa se detiene automáticamente</p>	<ol style="list-style-type: none"> 1. El depósito de las pellas está vacío 2. No se introducen las pellas 3. Ha intervenido la sonda de seguridad de las temperaturas de las pellas 4. La puerta no está perfectamente cerrada o las guarniciones están desgastadas 5. La temperatura del agua del tanque es demasiado alta 6. Pellas inadecuadas 7. Escasa cantidad de pellas 8. Cámara de combustión sucia 9. Descarga obstruida 10. Motor extracción de humos averiado 11. Presostato estropeado o defectuoso 	<ol style="list-style-type: none"> 1. Rellenar el depósito de las pellas. Si se enciende por primera vez puede ser que el combustible, tener que ir a la ruta que va desde el tanque hasta el brasero, no logra llegar a tiempo y en la cantidad correcta programada 2. Si después de repetidos encendidos no aparecen en la llama, incluso con gránulos fluyen normalmente, el problema puede estar relacionado con los componentes del calentador o debido a una mala instalación 3. Dejar que la estufa se enfríe completamente, restablecer el termostato hasta que se apague el bloqueo y encender de nuevo la estufa; si el problema persiste ponerse en contacto con la asistencia técnica. 4. Cerrar la puerta o hacer cambiar las guarniciones con otras originales 5. Comprobar el funcionamiento correcto de la bomba de agua, si es necesario, reemplazar el componente 6. Cambiar tipo de pellas por uno aconsejado por la casa fabricante 7. Hacer verificar el aflujo de combustible por la asistencia técnica 8. Limpiar la cámara de combustión siguiendo las instrucciones del manual 9. Limpiar el conducto de humos 10. Controlar y si es necesario cambiar el motor 11. Cambiar el presostato
<p>La estufa funciona durante algunos minutos y después se apaga</p>	<ol style="list-style-type: none"> 1. Fase de encendido no terminada 2. Falda momentánea de energía eléctrica 3. Conducto de humos obstruido 4. Sondas de temperatura defectuosas o estropeadas 5. Bujía averiada 	<ol style="list-style-type: none"> 1. Repetir la fase de encendido 2. Ver instrucción precedente 3. Limpiar conducto de humos 4. Control y cambio sondas 5. Control y cambio bujía
<p>Las pellas se acumulan en el brasero, el cristal de la puerta se ensucia y la llama es débil</p>	<ol style="list-style-type: none"> 1. Insuficiente aire de combustión 2. Pellet húmedas o inadecuadas 3. Motor de aspiración humos estropeado 4. El ajuste incorrecto. Relación incorrecto entre el aire y pellets 	<ol style="list-style-type: none"> 1. Asegúrese de que la toma de aire está presente y libre. Compruebe que el tubo de Ø 5 cm para la entrada de aire no esté obstruido. Limpiar el brasero y controlar que todos los orificios estén abiertos. Efectuar una limpieza general de la cámara de combustión y del conducto de humos 2. Cambiar el tipo de pellet 3. Controlar y si es necesario cambiar el motor 4. Contactar el Centro Asistencia Autorizado
<p>El motor de aspiración de los humos no funciona</p>	<ol style="list-style-type: none"> 1. La estufa no recibe corriente eléctrica. 2. El motor está averiado 3. La tarjeta es defectuosa 4. El panel de mandos está estropeado 	<ol style="list-style-type: none"> 1. Comprovar la tensión y el fusible de protección 2. Controlar el motor y el condensador y si es necesario cambiarlo 3. Cambiar la tarjeta electrónica 4. Cambiar el panel de los mandos.

El ventilador del aire de convección no se para	<ol style="list-style-type: none"> 1. Sonda térmica de control de la temperatura defectuosa o estropeada 2. Ventilador estropeado 	<ol style="list-style-type: none"> 1. Controlar el funcionamiento de la sonda y cambiarla si es necesario 2. Controlar el funcionamiento del motor y cambiarlo si es necesario
En posición automática la estufa funciona siempre a la máxima potencia	<ol style="list-style-type: none"> 1. Termostato ambiente en posición máxima 2. Sonda de observación temperatura averiada 3. Panel de mandos defectuoso o estropeado 	<ol style="list-style-type: none"> 1. Programar de nuevo la temperatura del termostato 2. Controlar la sonda y cambiarla si es necesario 3. Controlar el panel y cambiarlo si es necesario
El calentador se enciende “solo”	<ol style="list-style-type: none"> 1. Programación incorrecta del termostato programable 	<ol style="list-style-type: none"> 1. Compruebe la configuración del termostato programable
El poder no cambia incluso cuando se cambia manualmente poderes	<ol style="list-style-type: none"> 1. La junta se fija a la potencia es variada en proporción a la temperatura 	<ol style="list-style-type: none"> 1. Contactar el Centro Asistencia Autorizado

Las anomalías relacionadas con el ámbito hidráulico

ANOMALÍA	POSIBLES CAUSAS	REMEDIOS
La temperatura no aumenta con la termoestufa encendida	<ol style="list-style-type: none"> 1. Regulación de la combustión errónea 2. Thermo-estufa/instalación sucias 3. Potencia insuficiente de la termoestufa 	<ol style="list-style-type: none"> 1. Control parámetros 2. Controlar y limpiar la Thermo-estufa 3. Controlar que la estufa esté bien proporcionada con respecto a la demanda de la instalación

ANOMALÍA	POSIBLES CAUSAS	REMEDIOS
La condensación en la Thermo-estufa	<ol style="list-style-type: none"> 1. El ajuste incorrecto de la temperatura máxima del agua en la Thermo-estufa 2. El consumo de combustible insuficiente 	<ol style="list-style-type: none"> 1. Ajuste el calentador a una temperatura más alta. La temperatura máxima del agua en la Thermo-estufa es de 65 ° C y no se puede fijar por debajo de 40 ° C o por encima de 80 ° C. Es aconsejable nunca ajustar la temperatura por debajo de 50/55 ° C para evitar condensación en la Thermo-estufa. Ajuste la potencia de la bomba a temperatura superior a 50/55 °C 2. Contactar el Centro Asistencia Autorizado
Radiadores fríos en invierno pero la calefacción se reduce	<ol style="list-style-type: none"> 1. El circulador no gira porque está bloqueado 2. Radiadores con aire en su interior 	<ol style="list-style-type: none"> 1. Desbloquear el circulador quitando el tapón y hacer girar el árbol con un destornillador. Compruebe las conexiones eléctricas de la misma, reemplace si es necesario 2. Purgar los radiadores
No sale agua caliente	<ol style="list-style-type: none"> 1. Circulador (bomba) bloqueado 	<ol style="list-style-type: none"> 1. Desbloquear el circulador (bomba)
La termoestufa se reduce en fase de "modulación" que llega a la temperatura programada en el termostato de la termoestufa	<ol style="list-style-type: none"> 1. Se establece en un valor demasiado alto de termostato 2. Se encuentra demasiado poder al implante 	<ol style="list-style-type: none"> 1. Baje la temperatura en la Thermo-estufa 2. Reducir el valor de potencia de funcionamiento
La termoestufa entra en "modulación", como se alcanza la temperatura establecida en el termostato de la termoestufa incluso a bajas temperaturas del agua en la Thermo-estufa	<ol style="list-style-type: none"> 1. Parámetro relacionado con la modulación de la temperatura máxima de humo para editar 2. La termoestufa sucia: los vapores son demasiado altas temperaturas. 	<ol style="list-style-type: none"> 1. Establezca el parámetro para que se active la modulación al menos 230 ° C 2. Limpie el haz de tubos
Elevada variabilidad de temperatura del agua sanitaria	<ol style="list-style-type: none"> 1. El flujo de agua demasiado alta 	<ol style="list-style-type: none"> 1. Reducir el flujo de agua (4/6 litros por minuto)
Sale poca agua sanitaria	<ol style="list-style-type: none"> 1. Insuficiente presión del agua en la red 2. Grifo o mezclador atascados de depósitos calcáreos 3. Grupo agua obstruido 4. Intercambiador de placas no funciona 5. La presencia de aire en el sistema: cavitación de la bomba debido a la presencia de aire, el agua no se ejecuta 	<ol style="list-style-type: none"> 1. Controlar el calibrado de la válvula reductora de presión 2. Instale un desmineralizador de agua 3. Revise y limpie el kit sanitario 4. Limpiar o cambiar el intercambiador de placas 5. Purgar el sistema de frenos, eliminar el aire purgando los radiadores



No apagar nunca la estufa quitando la energía eléctrica. Dejar siempre el tiempo necesario para que concluya la fase de apagado puesto que de no ser así pueden producirse daños en la estructura, lo que provocaría problemas para encenderla posteriormente.

GARANTÍA GENERAL

GARANTÍA GENERAL:

Todos los productos están sujetos a pruebas precisas y están cubiertos por garantía de 24 meses a partir de la fecha de compra, documentada por la factura o el recibo de compra que se presentará a los técnicos autorizados. Si el documento no aparece, se invalidará el derecho de garantía al propietario del aparato.

Garantía significa el reemplazo o la reparación de partes defectuosas del aparato debido a fallas de fabricación.

1 - Garantía que cubre defectos de fabricación y defectos en material se acaba:

- cuando el trabajo ha sido hecho por personal no autorizado;
- cuando han recorrido daños causados por el transporte o por causas no imputables al fabricante;
- para una instalación incorrecta;
- para una conexión eléctrica incorrecta;
- cuando el mantenimiento periódico no ha sido realizado;
- para accidentes exteriores (rayos, inundaciones, etc ...);
- para un uso y mantenimiento incorrectos.

2 - La sustitución completa de la máquina sólo puede tener lugar tras la decisión incuestionable del fabricante en casos especiales

3 - La Compañía declina toda responsabilidad por cualquier daño que pueda, directamente o indirectamente, resultar en personas, cosas o animales como consecuencia del incumplimiento de las instrucciones del Manual de Instrucciones y, en particular, las advertencias sobre la instalación, el uso y el mantenimiento del aparato.

LIMITACIONES DE LA GARANTÍA

La garantía limitada cubre los defectos de fabricación, siempre que el producto no tenga roturas causadas por un uso incorrecto, descuido, conexión incorrecta, manumisiones, errores de instalación.

Están cubiertos por la garantía por un período de seis meses, los siguientes componentes:

- brasero de combustión;
- resistencia.

No están cubiertos por la garantía:

- la puerta de cristal;
- los sellos en el puerto general y de fibra;
- la pintura;
- las mayolicas;
- el control remoto;
- las chapas lateral interior;
- posible daños causados por una incorrecta instalación y / o deficiencias debidas por el consumidor.

Las imágenes son exclusivamente indicativas y pueden no corresponder a la realidad del producto. Ellos han de considerarse ejemplos con el fin de comprender el funcionamiento del producto.

