



## User Manual and Assembly Instructions

# 3 BURNER HOODED STEEL TROLLEY GAS BBQ 1851ED



- UK** ASSEMBLY AND OPERATING INSTRUCTIONS FOR GAS BARBECUE GRILL (Drawings for reference only)
- FR** INSTRUCTIONS DE MONTAGE ET D'UTILISATION DU BARBECUE GRIL À GAZ (Les dessins ne sont fournis qu'à titre de référence.)
- PT** INSTRUÇÕES DE FUNCIONAMENTO E MONTAGEM PARA BARBECUE A GÁS (Imagens apenas para referência)
- SE** MONTERINGS- OCH ANVÄNDNINGSAVVISNINGAR FÖR GASOLGRILL (Bilder är endast avsedda som referens.)
- SK** POKYNY NA MONTÁŽ A POUŽÍVANIE PLYNOVÉHO GRILU (Obrázky slúžia iba ako ilustrácia)
- LT** DUJINĖS KEPNINĖS SURINKIMO IR NAUDOJIMO INSTRUKCIJOS (Piešiniai pateikiami tik kaip pavyzdiniai)
- LV** GĀZES BARBEKJŪ GRILA UZSTĀDĪŠANAS UN LIETOŠANAS ROKASGRĀMATA (Attēli ir paredzēti tikai uzziņām)
- DE** MONTAGE- UND BEDIENUNGSANLEITUNG FÜR GASGRILL (Zeichnungen nur zur Veranschaulichung)
- BG** ИНСТРУКЦИИ ЗА СЛОБЯВАНЕ И ИЗПОЛЗВАНЕ НА ГАЗОВО БАРБЕКЮ ГРИЛ (Чертежите са само за справка)
- IT** ISTRUZIONI DI MONTAGGIO E UTILIZZO PER IL GRILL BARBECUE A GAS (Le immagini hanno solo funzione di riferimento)
- RU** ИНСТРУКЦИИ ПО СБОРКЕ И ИСПОЛЬЗОВАНИЮ ГАЗОВОГО ГРИЛЯ-БАРБЕКЮ (рисунки в инструкции приведены только для справки)
- HU** ÖSSZEÁLLÍTÁSI ÉS HASZNÁLATI ÚTMUTATÓ GÁZÜZEMŰ GRILLHEZ (A rajzok csak tájékoztató jellegűek)
- FI** KAASUGRILLIN KOKOAMIS- JA KÄYTTÖOHJE (Kuvat ovat vain viitteellisiä)
- DK** MONTERINGS- OG BETJENINGSVEJLEDNING TIL GASGRILL (Tegninger er kun vejledende)
- RO** INSTRUCȚIUNI DE ASAMBLARE ȘI PUNERE ÎN FUNCȚIUNE A GRĂTARULUI PE GAZ (Schitele trebuie folosite doar ca referință)
- HR** UPUTE ZA SASTAVLJANJE I KORIŠTENJE PLINSKOG ROSTILJA (Crteži služe samo kao referenca)
- TR** GAZLI BARBEKÜ IZGARAYI KURMA VE ÇALIŞTIRMA TALİMATLARI (Resimler yalnızca başvuru amaçlıdır)
- NL** MONTAGE- EN BEDIENINGHANDLEIDING VOOR GASBARBECUE (Afbeeldingen dienen alleen ter referentie)
- ES** INSTRUCCIONES DE MONTAJE Y FUNCIONAMIENTO PARA LAS BARBACOAS DE GAS (Los dibujos solo sirven como referencia)
- NO** MONTERINGS- OG BRUKSANVISNING TIL GASSGRILL (Tegninger kun til referanse)
- CZ** NÁVOD NA SESTAVENÍ A POUŽÍVÁNÍ PLYNOVÉHO GRILU (Kresby jsou pouze informativní)
- PL** INSTRUKCJA MONTAŻU I OBSŁUGI GRILLA GAZOWEGO (Zakupiony model może się różnić od urządzenia przedstawionego na ilustracji)
- EE** GAASIL TÕÕTAVA AIAGRILLI KOKKUPANEMIS- JA KASUTUSJUHISED (Joonised on ainult abimaterjaliks)
- EL** ΟΔΗΓΙΕΣ ΣΥΝΑΡΜΟΛΟΓΗΣΗΣ ΚΑΙ ΧΕΙΡΙΣΜΟΥ ΤΗΣ ΨΗΣΤΑΡΙΑΣ ΑΕΡΙΟΥ (Οι εικόνες είναι αποκλειστικά ενδεικτικές)

**UK****IMPORTANT:**

Users must read these instructions fully before attempting to assemble or operate this product. Read this instruction carefully and ensure that your grill is properly installed, assembled, maintained and serviced in accordance to these instructions. Failure to follow these instructions may result in serious bodily injury and/or property damage. If you have any questions concerning the assembly or operation of this barbecue, please consult your dealer, your gas supplier, the manufacturer or agent.

## Notes to the user:

"READ THE INSTRUCTIONS BEFORE USING THE APPLIANCE".

"USE OUTDOORS ONLY".

"WARNING ACCESSIBLE PARTS MAY BE VERY HOT. PLEASE KEEP YOUNG CHILDREN AWAY".

"RETAIN FOR FUTURE REFERENCE".

"DO NOT MOVE THE APPLIANCE DURING COOKING"

**FR****IMPORTANT :**

Les utilisateurs doivent lire attentivement ces instructions avant de monter ce produit ou de s'en servir. Lire attentivement ces instructions et s'assurer que le barbecue est correctement installé, monté, entretenu et réparé conformément à ces dernières. Le non-respect de ces instructions peut entraîner des blessures corporelles graves et/ou des dommages matériels. Pour toute question concernant le montage ou le fonctionnement de ce barbecue, consulter le revendeur, le fournisseur de gaz, le fabricant ou son mandataire.

## Notes à l'attention de l'utilisateur :

"LIRE LES INSTRUCTIONS AVANT D'UTILISER L'APPAREIL".

"USAGE EN EXTÉRIEUR UNIQUEMENT".

"ATTENTION : LES PARTIES ACCESSIBLES PEUVENT DEVENIR TRÈS CHAUDES. TENIR LES ENFANTS À L'ÉCART".

"CONSERVER CES INSTRUCTIONS POUR RÉFÉRENCE FUTURE".

"NE PAS DÉPLACER L'APPAREIL LORSQUE CELUI-CI EST EN FONCTIONNEMENT".

**PT****IMPORTANTE:**

Os utilizadores devem ler todas as instruções antes de tentar montar ou utilizar o produto. Leia as instruções cuidadosamente e certifique-se de que o grelhador está devidamente instalado, montado, guardado e a ser utilizado de acordo com as instruções. O não cumprimento das instruções pode provocar danos físicos graves e/ou danos materiais. Caso tenha alguma dúvida relativamente à montagem ou funcionamento do barbecue, contacte o revendedor, o fornecedor de gás, o fabricante ou representante.

## Notas para o utilizador:

"LEIA AS INSTRUÇÕES ANTES DE UTILIZAR O APARELHO".

"APENAS PARA UTILIZAÇÃO EXTERIOR".

"ATENÇÃO: AS PARTES ACESSÍVEIS PODEM ESTAR MUITO QUENTES. MANTENHA AS CRIANÇAS AFASTADAS".

"CONSERVE PARA REFERÊNCIA FUTURA".

"NÃO MOVIMENTE O APARELHO ENQUANTO ESTIVER A COZINHAR"

**SE****VIKTIGT:**

Användare måste läsa dessa instruktioner helt och hållet innan de försöker montera eller använda produkten. Läs dessa anvisningar noga och kontrollera att grillen är korrekt installerad och monterad samt underhållen och servad i enlighet med anvisningarna. Underlåtande att följa dessa anvisningar kan leda till allvariga skador på person och/eller egendom. Om du har några frågor om montering eller användning av denna grill, kontakta du återförsäljaren, gasleverantören, tillverkaren eller agenten.

## Information till användaren:

"LÄS ANVISNINGARNA INNAN DU ANVÄNDER PRODUKTEN".

"ANVÄND ENDAST UTMOMHUS".

"VARNING! DELARNA KAN BLI VÄLDIGT VARMA. "HÅLL BARN BORTA".

"SPARA FÖR FRAMTIDA REFERENS".

"FLYTTA INTE PRODUKTEN UNDER MATLAGNING".

**SK****Dôležité:**

Predtým, než sa pokúsite zmontovať alebo používať tento výrobok, prečítajte si všetky tieto pokyny. Pozorne si prečítajte tieto pokyny a zaistite správnu inštaláciu, montáž, údržbu a servis v súlade s týmito pokynmi. Nedodržanie týchto pokynov môže viesť k vážnemu zraneniu a/alebo škode na majetku. Ak máte akékoľvek otázky vsúvislosti s montážou alebo používaním tohto grilu, obráťte sa na svojho predajcu, dodávateľa plynu, výrobcu alebo zástupcu.

## Poznámky pre používateľa:

„PRED POUŽITÍM ZARIADENIA SI PREČÍTAJTE POKYNY“

„POUŽÍVAJTE IBA VONKU.“

„UPOZORNENIE: PRÍSTUPNÉ ČASTI MÔŽU BYŤ VEĽMI HORÚCE. UDRŽUJTE MIMO DOSAHU DEŤÍ.“

„ODLOŽTE SI NA POUŽITIE V BUDÚCNOSTI.“

„ZARIADENIE NEPRESÚVAJTE POČAS VARENIA“

**LT****SVARBU:**

Prieš bandant surinkti ar naudoti šį gaminį reikia perskaityti visas instrukcijas. Atidžiai perskaitykite šią instrukciją ir įsitinkinkite, kad jūsų kepsninė yra tinkamai sumontuota, surinkta, prižiūrima ir patikrinta pagal šias instrukcijas. Šių instrukcijų nepaisymas gali baigtis rimtais kūno sužalojimais ir / ar sugadinta / apgadinta nuosavybe. Jei jums kyla klausimų dėl šios kepsninės surinkimo ar naudojimo, pasikonsultuokite su prekiautoju, dujų tiekėju, gamintoju arba agentu.

## Pastabos naudotojui:

INSTRUKCIJAS PERSKAITYKITE PRIEŠ NAUDODAMI PRIETAISĄ

NAUDOKITE TIK LAIKE

PERSPĖJAME, KAD PRIEINAMOS DALYS GALI BŪTI LABAI KARŠTOS. NELEISKITE ARTI MAŽŲ VAIKŲ.

ISSAUGOKITE, KAD GALĖTUMĖTE PERŽIŪRĖTI VĒLIAU.

KEPIMO METU NEBANDYKITE PERKELTI PRIETAISO

**LV****SVARĪGI!**

Lietotājiem pirms izstrādājuma uzstādīšanas vai lietošanas ir pilnībā jāizlasa šīs instrukcijas. Uzmanīgi izlasiet šo instrukciju un pārliecinieties, vai grils ir pareizi uzstādīts, samontēts, kā arī tiek pareizi uzturēts un apkopots atbilstoši norādījumiem. Neievērojot šīs norādes, var būt nopietnas traumas un/vai izraisīt īpašuma bojājumus. Ja jums rodas jautājumi par šī grila uzstādīšanu vai lietošanu, lūdz, sazinieties ar savu izplatītāju, gāzes piegādātāju, ražotāju vai tā pārstāvi.

## Piezīmes lietotājam:

„IZLASIET NORĀDĪJUMUS PIRMS ŠIS IEKĀRTAS LIETOŠANAS.“

„IZMANTOJIET TIKAI ĀRPUS TĒLPĀM.“

„BRĪDINĀJUMS! PIEEJAMĀS DETAĻĀS VAR BŪT ĻŪTI KARSTAS. NEĻAUJIET MAZIEM BĒRNIEM ASTASTIES TU VUVMĀ.“

„SAGLABĀJIET TURPMĀKĀM UZZIŅĀM.“

„NEPĀRVIETOJIET ŠO IEKĀRTU GATAVOŠANAS LAIKĀ.“

**DE****WICHTIG:**

Lesen Sie aufmerksam diese Anweisungen, bevor Sie versuchen, das Gerät zu montieren oder zu benutzen. Lesen Sie aufmerksam diese Anleitung und achten Sie darauf, dass der Grill ordnungsgemäß installiert, montiert, instand gehalten und gemäß diesen Anweisungen gewartet wird. Die Nichtbeachtung dieser Anweisungen kann zu ernsthaften Personen- und/oder Sachschäden führen. Bei Fragen zur Montage oder Bedienung dieses Grill wenden Sie sich bitte an Ihren Händler, Ihren Gaslieferanten, den Hersteller oder Handelsvertreter.

## Hinweise für den Benutzer:

„LESEN SIE DIE ANWEISUNGEN VOR DER BENUTZUNG DES GERÄTS.“

„NUR IM FREIEN BENUTZEN.“

„WARNUNG: ZUGÄNGLICHE TEILE KÖNNEN SEHR HEISS WERDEN. KLEINKINDER BITTE FERNHALTEN.“

„FÜR ZUKÜNFTIGE ZWECKE AUFBEWAHREN.“

„GERÄT WÄHREND DES GRILLENS NICHT BEWEGEN.“

**BG****ВАЖНО:**

Потребителите трябва да прочетат тези инструкции изцяло, преди да опитат да спобят или да работят с този продукт. Прочетете тези инструкции внимателно и се уверете, че вашият грил е правилно монтиран, спобен, поддържан и обслужван, в съответствие с тези инструкции. Неспаването на тези инструкции може да доведе до сериозно телесно нараняване и/или увреждане на имущество. Ако имате някакви въпроси относно спобяването или функционирането на това барбекю, моля, консултирайте се с вашия търговец, вашия доставчик на газ, производителя или посредника.

## Забележки за потребителя:

„ПРОЧЕТЕТЕ ИНСТРУКЦИИТЕ ПРЕДИ ДА ИЗПОЛЗВАТЕ ТОЗИ УРЕД“

„ИЗПОЛЗВАЙТЕ САМО НА ОТКРИТО“

„ВНИМАНИЕ: ЧАСТИТЕ, ДО КОИТО ИМАТЕ ДОСТЪП, МОЖЕ ДА МНОГО ГОРЕЩИ. МОЛЯ, ПАЗЕТЕ ДАЛЕЧ ОТ МАЛКИ ДЕЦА“

„ЗАПАЗЕТЕ ЗА БЪДЕЩА СПРАВКА“

„НЕ МЕСТЕТЕ УРЕДА ПО ВРЕМЕ НА ГОТВЕНЕ“

**IT****IMPORTANTE:**

Si raccomanda di leggere completamente le istruzioni prima di montare o utilizzare questo prodotto. Leggere attentamente queste istruzioni e assicurarsi che il barbecue sia stato installato e assemblato correttamente e sia stato sottoposto alla manutenzione indicata nelle presenti istruzioni. La mancata osservanza delle istruzioni può causare gravi lesioni e/o danni patrimoniali. Per qualsiasi domanda riguardante l'assemblaggio o l'utilizzo di questo barbecue, si prega di contattare il proprio rivenditore, il fornitore del gas, il produttore o il rappresentante.

## Note per l'utente:

"LEGGERE LE ISTRUZIONI PRIMA DI UTILIZZARE IL PRODOTTO".

"DA UTILIZZARE SOLO ALL'APERTO".

"AVVERTENZA: LE PARTI SCOPERTE POTREBBERO ESSERE MOLTO CALDE. SI PREGA DI TENERE A DISTANZA I BAMBINI".

"CONSERVARE PER UN UTILIZZO FUTURO".

"NON SPOSTARE IL PRODOTTO DURANTE L'USO"

**RU****ВАЖНО!**

Прежде чем собирать или использовать этот прибор, полностью прочтите данное руководство! Внимательно прочтите все приведенные инструкции и обязательно руководствуйтесь ими при сборке, установке и обслуживании гриля. Несоблюдение указанных правил может привести к тяжелым травмам и повреждению имущества. По всем вопросам относительно сборки и использования данного устройства обращайтесь к продавцу, поставщику газа, производителю или посреднику.

**Примечания для пользователя**

**ПРЕЖДЕ ЧЕМ ПРИСТУПАТЬ К ИСПОЛЬЗОВАНИЮ ПРИБОРА, ПРОЧТИТЕ ИНСТРУКЦИИ.**

**НИ В КОЕМ СЛУЧАЕ НЕ ИСПОЛЬЗУЙТЕ ПРИБОР В ПОМЕЩЕНИЯХ.**

**ВНИМАНИЕ! НАРУЖНЫЕ ЧАСТИ МОГУТ СИЛЬНО НАГРЕВАТЬСЯ, ПОЭТОМУ НЕ ПОДПУСКАЙТЕ К УСТРОЙСТВУ ДЕТЕЙ.**

**СОХРАНИТЕ ЭТО РУКОВОДСТВО ДЛЯ ДАЛЬНЕЙШЕГО ИСПОЛЬЗОВАНИЯ.**

**НЕ ПЕРЕМЕЩАЙТЕ ПРИБОР ВО ВРЕМЯ ПРИГОТОВЛЕНИЯ ПИЩИ.**

**HU****FONTOS!**

Feltétlenül olvassa el a teljes kézikönyvet, mielőtt hozzáfogna a berendezés összeállításához, illetve használatához. Az utasításokat figyelmesen olvassa el és ellenőrizze, hogy a grill az utasításoknak megfelelően összeállítva, karbantartva és javítva. Az utasítások be nem tartása súlyos személyi sérüléshez és anyagi kárhoz vezethet. Amennyiben kérdése adódna a grill összeállításával vagy használatával kapcsolatban, vegye fel a kapcsolatot a kereskedővel, a gázszolgáltatóval, a gyártóval vagy az értékesítővel.

**Megjegyzések a felhasználó számára:**

"A KÉSZÜLÉK HASZNÁLATA ELŐTT OLVASSA EL A HASZNÁLATI UTASÍTÁST."

"CSAK KÜLTÉREN HASZNÁLHATÓ."

"FIGYELEM, A HOZZAFÉRHEŐ RÉSZEK RENDKÍVÜL FORRÓK LEHETNEK." "TARTSA TÁVOL GYERMEKEKTŐL."

"A KÉZIKÖNYVET TARTSA MEG."

"A KÉSZÜLÉKET NE MOZGASSA ÜZEM KÖZBEN."

**FI****TÄRKEÄÄ:**

Käyttäjien täytyy lukea nämä ohjeet kokonaan ennen tuotteen kokoamista tai käyttämistä. Lue tämä ohje huolellisesti ja varmista, että grilli on asennettu, kokoonpantu, kunnossapidetty ja huollettu näiden ohjeiden mukaisesti. Näiden ohjeiden käyttämättä jättäminen voi johtaa vakaviin ruumiillisiin vammoihin ja/tai aineellisiin vaurioihin. Jos sinulla on kysyttävää tämän grillin kokoonpanosta tai käytöstä, ota yhteyttä kauppiaseeseen, kaasuntoimitajaan, valmistajaan tai edustajaan.

**Ohjeita käyttäjälle:**

"LUE OHJEET ENNEN LAITTEEN ENSIMMÄISTÄ KÄYTTÖKERTAA."

"KÄYTÄ VAIN ULKONA."

"VARO: OSAT VOIVAT OLLA ERITTÄIN KUUMIA. PIDÄ LASTEN ULOTTUMATTOMISSA."

"SÄILYTÄ TULEVAAN KÄYTTÖÄ VARTEN."

"ÄLÄ SIIRRÄ GRILLIÄ KÄYTÖN AIKANA"

**DK****VIGTIGT:**

Brugere skal læse denne vejledning i dens helhed, før de forsøger at samle eller betjene dette produkt. Læs disse vejledninger nøje, og sørg for, at grillen installeres, samles, vedligeholdes og serviceres korrekt og i overensstemmelse med denne brugervejledning. Hvis vejledningen ikke overholdes, er der risiko for alvorlige kvæstelser og/eller beskadigelse af ejendom. Hvis du har spørgsmål vedrørende samling eller betjening af denne grill, bedes du kontakte din forhandler, din gasleverandør, producenten eller dennes repræsentant.

**Bemærkninger til brugere:**

"LÆS VEJLEDNINGERNE FØR BRUG AF APPARATET."

"KUN TIL UDENDØRS BRUG."

"ADVARSEL: UDVENDIGE DELE KAN BLIVE MEGET VARME. HOLD MINDRE BØRN VÆK FRA GRILLEN."

"OPBEVAR TIL FREMTIDIG BRUG."

"GRILLEN MÅ IKKE FLYTTES UNDER BRUG."

**RO****IMPORTANT:**

Utilizatorii trebuie să citească integral aceste instrucțiuni înainte de a asambla sau pune în funcțiune acest produs. Citiți aceste instrucțiuni cu atenție și asigurați-vă că grătarul dumneavoastră este instalat și asamblat adecvat, menținut și pus în funcțiune în conformitate cu aceste instrucțiuni. Nerespectarea acestor instrucțiuni poate rezulta cu leziuni corporale grave și/sau avarierea proprietății. Dacă aveți întrebări referitoare la asamblarea sau punerea în funcțiune a acestui grătar, vă rugăm consultați furnizorul dumneavoastră, furnizorul de gaz, producătorul sau agentul de distribuție.

**Observații pentru utilizator:**

"CITIȚI INSTRUCȚIUNILE ÎNAINTE DE A FOLOSI APARATUL"

"A SE FOLOSI NUMAI ÎN AER LIBER"

"ATENȚIE PĂRȚILE ACCESIBILE POT FI FOARTE FIERBINȚI", VĂ RUGĂM ȚINEȚI COPIII DEPARTE DE ACEST APARAT"

"PĂSTRAȚI ACESTE INSTRUCȚIUNI PENTRU CONSULTĂRI VIITOARE."

"NU MUTAȚI APARATUL ÎN TIMP CE GĂȚIȚI"

**HR****VAŽNO:**

korisnici moraju u cijelosti pročitati ove upute prije no što pokušaju sastaviti proizvod ili rukovati njime. Pažljivo pročitajte ove upute i osigurajte ispravno instaliranje, sastavljanje, održavanje i servis vašeg roštilja u skladu s njima. Nepriдрžavanje ovih uputa može uzrokovati ozbiljne tjelesne ozljede i/ili imovinsku štetu. Imate li pitanja vezanih uz sastavljanje roštilja ili rukovanje njime, obratite se prodavaču, dobavljaču plina, proizvođaču ili agentu.

**Obavijesti za korisnika:**

"PROČITAJTE UPUTE PRIJE KORIŠTENJA UREĐAJA."

"KORISTITE SAMO NA OTVORENOM PROSTORU."

"UPOZORENJE: DOSTUPNI DIJELOVI MOGU BITI VRLO VRUĆI. DRŽITE DALJE OD DOHVATA MALE DJECE."

"ZADRŽITE RADI BUDUĆE REFERENCE."

"NE POMIČITE UREĐAJ TIJEKOM KUHANJA"

**TR****ÖNEMLİ:**

Kullanıcılar bu ürünü kurmadan veya çalıştırmadan önce bu talimatları tamamen okumalıdır. Bu talimatları dikkatle okuyun ve izgaranız bu talimatlara uygun olarak, doğru şekilde kurulduğundan, monte edildiğinden, bakımını yapıldığından ve onandığından emin olun. Bu talimatları uyulmaması ciddi fiziksel yaralanmalara ve/veya malın zarar görmesine neden olabilir. Bu barbekünün kurulması veya çalıştırılmasıyla ilgili bir sorunuz olursa lütfen bayinize, gaz tedarikçinize, üreticinize veya acentenize başvurun.

**Kullanıcı için notlar:**

"CIHAZI KULLANMADAN ÖNCE TALİMATLARI OKUYUN."

"VALNIZCA AÇIK ALANDA KULLANIN."

"UYARI AÇIKTA KALAN PARÇALAR ÇOK SICAK OLABİLİR. LÜTFEN KÜÇÜK ÇOCUKLARI UZAK TUTUN."

"İLERİDE BAŞVURMAK İÇİN SAKLAYIN."

"PIŞİRME SIRASINDA CIHAZI HAREKET ETTİRMEYİN"

**NL****BELANGRIJK:**

Gebruikers dienen deze instructies volledig door te lezen alvorens dit product te gaan monteren of gebruiken. Lees deze handleiding zorgvuldig door en zorg voor een correct(e) plaatsing, montage, onderhoud en reparatie van uw grill overeenkomstig deze instructies. Het niet opvolgen van deze instructies kan ernstig letsel en/of beschadigingen tot gevolg hebben. Neem bij vragen over de montage of bediening van deze barbecue contact op met uw leverancier, uw gasleverancier, de fabrikant of wederverkoper.

**Opmerkingen voor de gebruiker:**

"LEES DE INSTRUCTIES VOORDAT U HET APPARAAT GAAT GEBRUIKEN."

"ALLEEN BUITENSHUIS GEBRUIKEN."

"WAARSCHUWING: DE TOEGANKELIJKE ONDERDELEN KUNNEN ZEER HEET ZIJN. BIJTEN BEREIK VAN JONGE KINDEREN HOUDEN."

"BEWAREN VOOR TOEKOMSTIG GEBRUIK."

"HET APPARAAT TIJDENS HET GEBRUIK NIET VERPLAATSEN"

**ES****IMPORANTE:**

Los usuarios deben leer estas instrucciones en su totalidad antes de intentar montar o de poner en funcionamiento este producto. Lea atentamente estas instrucciones y asegúrese de que la barbacoa esté correctamente instalada, montada y en funcionamiento según estas instrucciones. El incumplimiento de las siguientes instrucciones puede ocasionar graves daños corporales y/o materiales. Si tiene alguna duda acerca del montaje o funcionamiento de esta barbacoa, por favor consulte a su vendedor, a su suministrador de gas, al fabricante o agente.

**Notas para el usuario:**

"LEA LAS INSTRUCCIONES ANTES DE UTILIZAR EL APARATO."

"UTILIZAR SOLO AL AIRE LIBRE."

"SE ADVIERTE QUE LAS PARTES ACCESIBLES PUEDEN ESTAR MUY CALIENTES. POR FAVOR, MANTENGA ALEJADOS A LOS NIÑOS."

"CONSERVE ESTE MANUAL PARA FUTURAS REFERENCIAS."

"NO MUEVA EL APARATO MIENTRAS ESTÉ COCINANDO"

**NO****VIKTIG:**

Alle som skal bruke dette produktet, må lese hele bruksanvisningen før montering og bruk. Les denne bruksanvisningen grundig og sørg for at grillen monteres, plasseres, vedlikeholdes og repares i overensstemmelse med anvisningene. Hvis anvisningene ikke følges, kan det medføre alvorlige skader på personer og/eller eiendom. Har du spørsmål vedrørende montering eller bruk av grillen, ber vi deg henvende deg til forhandleren, gasleverandøren, produsenten eller en representant for denne.

**Merknader til brukeren:**

"LES ANVISNINGENE FØR DU BRUKER APPARATET."

"KUN TIL UTENDØRS BRUK."

"ADVARSEL: TILGJENGELIGE DELER KAN BLI VELODIG VARME. HOLD SMÅ BARN PÅ GOD AVSTAND."

"TA VARE PÅ BRUKSANVISNINGEN TIL SENERE BRUK."

"IKKE FLYTT APPARATET UNDER TILBEREDNING"

**CZ**

**DŮLEŽITÉ:**

Uživatelé si před sestavením nebo zprovozněním tohoto výrobku musí přečíst všechny tyto instrukce. Přečtěte si pozorně tento návod a ujistěte se, že váš gril je řádně sestaven a vždy řádně udržován a obsluhován podle těchto instrukcí. Nedodržení těchto instrukcí může vést k vážnému tělesnému poranění nebo ke škodám na majetku. Máte-li jakékoliv otázky týkající se sestavení či provozu tohoto grilu, kontaktujte prosím svého prodejce, dodavatele plynu, výrobce nebo obchodního zástupce.

Poznámky pro uživatele:

„PŘED POUŽITÍM TOHOTO PŘÍSTROJE SI PŘEČTĚTE NÁVOD.“

„POUZE PRO VENKOVNÍ POUŽITÍ.“

„UPOZORNĚNÍ: PŘÍSTUPNÉ SOUČÁSTI MOHOU BÝT VELICE HORKÉ, NEPOUŠTĚJTE KE GRILLU MALÉ DĚTI.“

„TYTO INFORMACE UCHOVEJTE PRO BUDOUCÍ POUŽITÍ.“

„BĚHEM PROVOZU GRIL NEPŘESOUVEJTE.“

**PL**

**UWAGA:**

przed złożeniem i użyciem urządzenia należy dokładnie zapoznać się z instrukcją obsługi. Należy uważnie przeczytać niniejszą instrukcję i upewnić się, że urządzenie jest właściwie złożone, zainstalowane, konserwowane i obsługiwane zgodnie z przedstawionymi zaleceniami. Niestosowanie się do tych zasad może grozić poważnymi obrażeniami ciała lub zniszczeniem mienia. W przypadku jakichkolwiek wątpliwości dotyczących montażu lub obsługi grilla, należy skontaktować się ze sprzedawcą, dostawcą gazu, producentem lub przedstawicielem handlowym.

Uwagi dla użytkowników:

„PRZECZYTAĆ UWAGAŻNIE INSTRUKCJĘ PRZED PRZYSTĄPIENIEM DO UŻYTKOWANIA URZĄDZENIA.“

„DO UŻYTKU WYŁĄCZNIE NA ŚWIEŻYM POWIETRZU.“

„CZĘŚCI URZĄDZENIA MOGĄ NAGRZEWAĆ SIĘ DO BARDZO WYSOKICH TEMPERATUR. TRZYMAĆ URZĄDZENIE POZA ZASIĘGIEM DZIECI.“

„ZACHOWAJ TĘ INSTRUKCJĘ NA PRZYSZŁOŚĆ.“

„NIE PRZESUWAĆ GRILLA W TRAKCIE PIECZENIA.“

**EE**

**TÄHTIS!**

Kasutajad peavad enne toote kokkupanemist või kasutamist neid juhiseid hoolikalt lugema. Lugege juhendit hoolikalt ja veenduge, et grilli paigaldus, kokkupanemine, hooldus ja remont toimub õigesti vastavalt neile juhistele. Juhiste mittejärgimisega võivad kaasneda tõsised kehalsed vigastused ja/või materiaalne kahju. Kui teil on grilli kokkupanemise või kasutamise kohta küsimusi, pöörduge selle müüja, gaasi müüja, tootja või esindaja poole.

Märkused kasutajale.

„ENNE SEADME KASUTAMIST LUGEGE JUHISEID.“

„KASUTAGE AINULT VÄLJAS.“

„HOIATUS! JUURDEPÄÄSETAVAD OSAD VÕIVAD OLLA VÄGA KUUMAD. HOIDKE VÄIKESED LAPSED EEMAL.“

„HOIDKE JUHISED TULEVIKUS KASUTAMISEKS ALLES.“

„ÄRGE LIGUTAGE SEADET KÜPSETAMISE AJAL.“

**EL**

**ΣΗΜΑΝΤΙΚΟ:**

Διαβάστε όλες τις οδηγίες στο παρόν εγχειρίδιο, προτού επιχειρήσετε να συναρμολογήσετε ή να χειρισθείτε το συγκεκριμένο προϊόν.

ΠΡΟΕΙΔΟΠΟΙΗΣΗ

ΓΙΑ ΤΗΝ ΑΣΦΑΛΕΙΑ ΣΑΣ

ΓΙΑ ΧΡΗΣΗ ΑΠΟΚΛΕΙΣΤΙΚΑ ΣΕ ΕΞΩΤΕΡΙΚΟΥΣ ΧΩΡΟΥΣ.

(ΕΚΤΟΣ ΟΠΟΙΑΣΔΗΠΟΤΕ ΠΕΡΙΒΑΛΛΟΥΣΑΣ ΚΑΤΑΣΚΕΥΗΣ)

Διαβάστε προσεκτικά τις οδηγίες του εγχειριδίου αυτού και βεβαιωθείτε ότι έχετε εγκαταστήσει και συναρμολογήσει, καθώς και ότι συντηρείτε και επισκευάζετε, την ψησταριά σας κατάλληλα, σύμφωνα με τις οδηγίες αυτές. Εάν δεν τηρήσετε τις οδηγίες αυτές, αυτό μπορεί να οδηγήσει σε πρόκληση σοβαρών σωματικών βλαβών ή/και υλικών ζημιών. Εάν έχετε οποιαδήποτε απορία σχετικά με τη συναρμολόγηση ή το χειρισμό της ψησταριάς αυτής, απευθυνθείτε στον αντιπρόσωπο, στον προμηθευτή φιαλών αερίου, τον κατασκευαστή ή τον πράκτορα.

**UA**

Важливо: У користувачів повинна прочитати ці інструкції повністю, перш ніж намагатися зібрати або ретельно працювати цей продукт. Read цю інструкцію і переконайтеся, що ваш гриль встановлений правильно, зібрані обслуговуються відповідно до цими інструкціями. Недотримання цих інструкцій може призвести до серйозних травм і/або property damage. Якщо у вас є які-небудь питання, що стосуються складання або експлуатації барбекю, будь ласка, зверніться до дилера, газову, виробник або агент

ПЕРШ НІЖ КОРИСТУВАТИСЯ ПРИЛАДОМ, ПРОЧИТАЙТЕ ІНСТРУКЦІЮ.

КОРИСТУВАТИСЬ ТІЛЬКИ НАДВОРІ.

ОБЕРЕЖНО! ДОСТУПНІ ЧАСТИНИ МОЖУТЬ БУТИ ДУЖЕ ГАРЯЧИМИ.

НЕ ПІДПУСКАЙТЕ БЛИЗЬКО МАЛИХ ДІТЕЙ.

НЕ ПЕРЕСУВАЙТЕ ПРИЛАД ПІД ЧАС ГОТУВАННЯ.

UK

**IF YOU SMELL GAS**

- Shut off gas to the Grill
- Extinguish any open flame
- Open lid
- If odor continues, keep away from the appliance and immediately call your gas supplier or your fire department.
- Do not store LP cylinder within 3.05m of this appliance.
- Do not store or use petrol or other liquids with flammable vapours within 7.62m of this or any other appliance.
- An LP cylinder not connected for use shall not be stored in the vicinity of this or any other appliance.

**SAFETY FIRST  
DANGERS AND CAUTIONS**

1. This grill is for outdoor use only, and shall not be used in a building, garage, or any other enclosed area.
2. This grill is NOT for commercial use.
3. This grill is for use with liquid propane (LP) gas only. The conversion to or attempted use of natural gas in this LP gas grill is dangerous.
4. LP Gas Characteristics:
  - a. LP gas is flammable and hazardous if handled improperly. Become aware of the characteristics before using any LP gas product.
  - b. LP gas is explosive under pressure, heavier than air, and settles and pools in low areas.
  - c. LP gas in its natural states has no odour. For your safety, an odourant is added that smells like rotten cabbage.
  - d. Contact with LP gas can cause freeze burns to skin.
5. LP gas tank needed to operate. Only tanks marked "propane" may be used.
6. LP gas tank must be arranged for vapour withdrawal.
7. The LP gas tank must have a tank collar to protect the tank valve.
8. Never use an LP gas tank with a damaged body, valve, collar, or footing.
9. Dented or rusted LP gas tanks may be hazardous and should be checked by your LP gas supplier prior to use.
10. The LP gas tank should not be dropped or handled roughly.
11. Tanks must be stored outdoors out of the reach of children and must not be stored in a building, garage, or any other enclosed area. Your tank must never be stored where temperatures can reach over 50°C.
12. Never keep a filled LP gas tank in a hot car or car boot. Heat will cause the gas pressure to increase, which may open the relief valve and allow gas to escape.
13. Never attempt to attach this grill to the self-contained LP gas system of a camper trailer, motor home, or house.
14. The use of alcohol, or prescription or non-prescription drugs may impair the consumer's ability to properly assemble or safely operate the appliance.
15. Never use charcoal, lighter fluid, lava rocks, petrol, paraffin or alcohol with this product.
16. Your grill has been checked for all connections and leaks at the factory. Recheck all connections, as movement in shipping can loosen connections.
17. Check for leaks even if your unit was assembled for you by someone else.
18. Do not operate if gas leak is present. Gas leaks may cause a fire or explosion.
19. You must follow all leak-checking procedures before operating. To prevent fire or explosion hazard when testing for a leak:
  - a. Always perform leak test before lighting the grill and each time the tank is connected for use.
  - b. No smoking. Do not use or permit sources of ignition in the area while conducting a leak test.
  - c. Conduct the leak test outdoors in a well-ventilated area.
  - d. Do not use matches, lighters, or a flame to check for leaks.
  - e. Do not use grill until any and all leaks are corrected. If you are unable to stop a leak, disconnect the LP gas supply and call your local LP gas supplier.
20. Do not store or use petrol or other flammable liquids or vapours within 7.62m of this appliance.
21. Do not use in an explosive atmosphere. Keep grill area clear and free from combustible materials, petrol and other flammable vapours and liquids.
22. Keep all combustible items and surfaces at least 1 m away from the grill at all times. Do not use this grill or any gas product under any overhead or near any unprotected combustible constructions. 23. It is essential to keep the grill's valve compartment, burners, and circulating air passage clean. Inspect grill before each use.
24. Do not alter grill in any manner.
25. Do not use the grill unless it is COMPLETELY assembled and all parts are securely fastened and tightened.
26. This grill should be thoroughly cleaned and inspected on a regular basis. Clean and inspect the hose before each use of the appliance. If there is evidence of abrasion, wear, cuts, or leaks, the hose must be replaced prior to the appliance being put into operation.
28. Use only factory authorized parts. The use of any part that is not factory authorized can be dangerous.
29. Do not use this appliance without reading "Instructions for Use" in this manual.
30. Do not touch metal parts of grill until it has completely cooled (about 45 min.) to avoid burns, unless wearing heat resistant gloves.
31. When cooking, fire extinguishing materials shall be readily accessible. In the event of an oil grease fire, do not attempt to extinguish with water. Use type BC dry chemical fire extinguisher or smother with dirt, sand or baking soda.
32. Do not install or use in or on boats or recreational vehicles.
33. Do not use grill in high winds.
34. Never lean over the grill when lighting.
35. Do not leave a lit grill unattended. "WARNING! keep children and pets away" from grill at all times.
36. Do not attempt to move grill when in use. Allow the grill to cool before removing or storing.
37. Storage of grill indoors is permissible only if the tank is disconnected, removing from the grill and properly stored outdoors.
38. Always open grill lid carefully and slowly as heat and steam trapped within grill can severely burn you.
39. Do not attempt to disconnect the gas regulator from the tank or any gas fitting while the grill is in use.
40. Always place your grill on a hard, level surface. The surfaces should be suitable to resist a 50C temperature rise.
41. Use extreme caution on wooden decks.
42. Move gas hoses as far away as possible from hot surfaces and dripping hot grease.
43. Keep all electrical cords away from a hot grill.
44. Do not use grill for indoor cooking or heating. Toxic fumes can accumulate and cause asphyxiation.
45. After a period of storage and / or nonuse, check for leaks, burner obstructions and inspect for any abrasion, wear, cuts to the hose.
46. Failure to open lid while lighting the grill's burners, or not waiting 5 minutes to allow the gas to clear if the grill does not light, may result in an explosive flame-up.
47. If grill is not in use, the gas must be turned off at the supply tank and regulator.
48. Never operate grill without heat plates installed.
49. Do not store a spare LP gas tank under or near this appliance.
50. It is necessary to change the tubing when the natural conditions require it. Use the type and length specified.
51. Position the tank near the grill so that the hose does not, and will not twist.
52. When changing the LP gas tank, make sure you do so away from any source of ignition.
53. Any modification of the appliance may be dangerous.
54. Death, serious injury or damage to property may occur if the above instructions are not followed exactly.

**IMPORTANT:**

Read the following instruction carefully and be sure your barbecue is properly installed, assembled and cared for. Failure to follow these instructions may result in serious bodily injury and/or property damage.  
 Never fit the cylinder right to next the barbecue. Always place the cylinder at the left hand rear of the appliance. The cylinder should be sited as far away from the appliance as possible without straining the hose.  
 Never light the grill with the lid closed.  
 The appliance and cylinder must be placed on level surface and must not be used whilst alight.

**USE AND CHARACTERISTICS**

The barbecue grill is safe and easy to use. The specified gas for use is propane at 37 mbar.  
 Please ensure you only use your barbecue at the correct pressure which the appliance is designed for.  
 The two wheels have been fitted to this unit for easy manoeuvrability.  
 Food can be barbecued on the cooking grid either with or without the lid being closed. When the lid is closed for 5 minutes, the lid must be open for 1 min to release heat.  
 Adequate ventilation is vital for combustion and efficiency performance of the barbecue. This will ensure the safety of the user and other people in the vicinity of the area where the appliance is being used. Never use the appliance in any enclosed covered area.  
 When the wind speed is above 2m/s, don't use gas grill facing to the wind.  
 The appliance is designed for use outdoors only.  
 Warning! Accessible parts may be very hot. Keep young children away.  
 Read the instructions before using the appliance.  
 Do not move the appliance while in use.  
 Turn off the appliance at the cylinder valve or regulator after use.  
 Any modification to the appliance may be dangerous and may cause injury or property damage.  
 Any unauthorised modification of the appliance will invalidate the guarantee on this appliance.  
 Never mount the cylinder under the barbecue on the base shelf as this could result in serious injury to the user, other people and/or property.  
 The appliance must not have any overhead obstruction. E.g. trees, shrubs, lean to roofs. The appliance must be installed with a clearance of 1 m around the appliance.  
 The appliance must not be used near flammable materials, (Petroleum based products, thinners or any other solid object that carries a flammable warning label.)  
 Close the valve of the gas cylinder or the regulator after use.  
 The use of this appliance in enclosed areas can be dangerous and is PROHIBITED.

FR

**AVERTISSEMENT  
POUR VOTRE SÉCURITÉ**

- Si vous sentez une odeur de gaz
- Couper l'alimentation en gaz du barbecue
  - Éteindre toute flamme nue
  - Ouvrir le couvercle
  - Si l'odeur persiste, s'éloigner de l'appareil et appeler immédiatement le fournisseur de gaz ou le service d'incendie.
  - Ne pas stocker la bouteille de propane à moins de 3,05 m de l'appareil.
  - Ne pas stocker ni utiliser d'essence, ou d'autres liquides et vapeurs inflammables, à moins de 7,62 m de cet appareil ou d'un autre.
  - Ne pas stocker une bouteille de propane non branchée à proximité de cet appareil ou d'un autre.

**LA SÉCURITÉ AVANT TOUT  
DANGERS ET PRÉCAUTIONS**

1. Ce barbecue est destiné à un usage extérieur uniquement ; ne pas l'utiliser dans un immeuble, un garage ou un local fermé.
2. Ce barbecue n'est PAS destiné à un usage commercial.
3. Seul du gaz propane liquide doit être utilisé avec ce barbecue. La conversion de ce barbecue au gaz propane liquide pour une utilisation avec du gaz naturel, ou la tentative de l'utiliser avec du gaz naturel, est dangereuse.
4. Caractéristiques du gaz propane liquide :
  - a. Le gaz propane liquide est inflammable et dangereux s'il n'est pas manipulé correctement. Prendre connaissance des caractéristiques de tout produit fonctionnant avec du gaz propane avant de l'utiliser.
  - b. Le gaz propane liquide est une substance explosive sous pression, il est plus lourd que l'air et s'accumule dans les zones basses.
  - c. À l'état naturel, le gaz propane liquide est inodore. Pour la sécurité des utilisateurs, un agent odorisant sentant le chou pourri lui est ajouté.
  - d. Le contact du gaz propane avec la peau peut provoquer des brûlures par le froid.
5. Une bouteille de gaz propane liquide est nécessaire pour faire fonctionner l'appareil. N'utiliser que des bouteilles conçues pour le propane.
6. La bouteille de gaz propane liquide doit être placée à la verticale de façon à assurer l'évacuation des émanations gazeuses.
7. La bouteille de gaz propane liquide doit être équipée d'un robinet d'arrêt pour protéger la valve.
8. Ne jamais utiliser une bouteille de gaz propane liquide dont le réservoir, la valve, le robinet d'arrêt ou le pied est endommagé.
9. L'utilisation d'une bouteille de gaz propane liquide rouillée ou bosselée peut s'avérer dangereuse ; faire vérifier la bouteille auprès d'un fournisseur de gaz avant toute utilisation.
10. Ne pas jeter ou manipuler brutalement la bouteille de gaz propane liquide.
11. Stocker la bouteille de gaz à l'extérieur hors de la portée des enfants ; ne pas l'entreposer dans un immeuble, un garage ou un local fermé. Ne jamais stocker la bouteille de gaz dans des endroits où la température peut excéder 50 °C.
12. Ne jamais stocker une bouteille de gaz propane liquide pleine dans une voiture chauffée ou un coffre de voiture. La chaleur peut entraîner l'augmentation de la pression du gaz, ce qui peut provoquer l'ouverture de la valve et laisser ainsi échapper du gaz.
13. Ne jamais raccorder le barbecue au système de gaz propane liquide autonome d'une caravane, d'un camping-car ou d'une maison.
14. La consommation d'alcool, ou de médicaments prescrits ou non par un médecin, peut nuire à la capacité de l'utilisateur à monter ou à utiliser l'appareil en toute sécurité.
15. Ne pas fumer. Ne pas utiliser de charbon, d'essence à briquet, de pierre de lave, d'essence, de paraffine ou d'alcool avec ce produit.
16. L'ensemble des raccords de l'appareil ont été vérifiés en usine afin de s'assurer qu'il n'y avait aucune fuite. Vérifier à nouveau tous les raccords, car les mouvements lors du transport peuvent les avoir desserrés.
17. Vérifier qu'il n'y a pas de fuite même si l'appareil a été monté par quelqu'un d'autre.
18. Ne pas utiliser l'appareil en cas de fuite de gaz. Les fuites de gaz peuvent provoquer un incendie ou une explosion.
19. Suivre toutes les procédures de détection des fuites avant l'utilisation de l'appareil. Afin d'éviter tout risque d'incendie ou d'explosion lors de la détection des fuites éventuelles :
  - a. Toujours vérifier qu'il n'y a pas de fuite avant d'allumer le barbecue et à chaque branchement de la bouteille de gaz.
  - b. Ne pas fumer. Ne pas utiliser ni permettre l'utilisation d'une source d'inflammation à proximité de l'appareil lors de la détection des fuites éventuelles.
  - c. Procéder à la détection des fuites éventuelles à l'extérieur dans un endroit bien ventilé.
  - d. N'utiliser ni allumette, ni briquet, ni flamme pour détecter les fuites.
  - e. Ne pas utiliser le barbecue tant que toutes les fuites ne sont pas réparées. Dans l'impossibilité d'une réparation, couper l'alimentation en gaz propane liquide et appeler le fournisseur de gaz local.
  - f. Ne pas stocker ni utiliser d'essence, ou d'autres liquides ou vapeurs inflammables, à moins de 7,62 m de l'appareil.
20. Ne pas utiliser dans une atmosphère explosive. S'assurer que l'espace autour du barbecue est propre et exempt de matière combustible, d'essence ou d'autres vapeurs et liquides inflammables.
22. Maintenir tout objet ou surface combustible à une distance d'au moins 1 m du barbecue à tout moment. Ne pas utiliser ce barbecue ou tout autre produit fonctionnant avec du gaz à proximité ou en dessous d'une construction combustible non protégée. 23. Veiller à tenir l'espace autour de la valve et des brûleurs, ainsi que la zone de circulation d'air, toujours propres et dégagés. Examiner

le barbecue avant chaque utilisation.

28. Ne jamais modifier le barbecue de quelque manière que ce soit.
29. Ne pas utiliser le barbecue qu'une fois que celui-ci est COMPLÈTEMENT monté, et que toutes les pièces sont solidement resserées et fixées.
26. Vérifier et nettoyer le barbecue régulièrement. Nettoyer et examiner le tuyau avant chaque utilisation de l'appareil. Si des marques d'abrasion, d'usure, des coupures ou des fuites sont détectées, remplacer le tuyau avant la mise en service de l'appareil.

28. Utiliser uniquement des pièces autorisées par le fabricant. L'utilisation de pièces non autorisées peut s'avérer dangereuse.

29. Ne pas laisser le barbecue allumé sans surveillance. AVERTISSEMENT : garder les enfants et les animaux à distance du barbecue à tout moment.
30. Pour éviter tout risque de brûlure, ne pas toucher les parties métalliques du barbecue tant que celui-ci n'a complètement refroidi (attendre environ 45 min), à moins de porter des gants résistant à la chaleur.
31. Lors de l'utilisation du barbecue, veiller à ce que le matériel d'extinction d'incendie soit facilement accessible. En cas de feu de friture, ne pas tenter d'éteindre le feu avec de l'eau. Utiliser un extincteur chimique sec de classe BC, ou étouffer le feu avec de la terre, du sable ou du bicarbonate de soude.
32. Ne pas installer ou utiliser sur ou à l'intérieur de bateaux ou dans des véhicules de camping.
33. Ne pas utiliser le barbecue en cas de grand vent.
34. Ne jamais se pencher au-dessus du barbecue lors de l'allumage de ce dernier.
41. Veiller à être extrêmement prudent lors d'une utilisation sur une terrasse en bois.
35. Le fait de ne pas ouvrir le couvercle pendant l'allumage du barbecue ou de ne pas attendre 5 minutes pour permettre au gaz de dissiper lorsque le barbecue ne s'allume pas peut entraîner une flambée explosive.
36. Ne pas déplacer le barbecue lorsqu'il est en fonctionnement. Attendre que le barbecue ait refroidi avant de le déplacer ou de le ranger.
42. Garder les cordons électriques à distance du barbecue lorsqu'il est chaud.
37. Il est possible de ranger le barbecue à l'intérieur uniquement si la bouteille de gaz est débranchée, retirée de l'appareil et correctement entreposée à l'extérieur.
43. Garder les cordons électriques à distance du barbecue lorsqu'il est chaud.
38. Veiller à toujours soulever le couvercle du barbecue lentement et avec précaution, car la chaleur et la vapeur qui s'en échappent peuvent provoquer de graves brûlures.
44. Ne pas utiliser le barbecue pour la cuisson à l'intérieur ou comme appareil de chauffage. Des vapeurs toxiques peuvent s'accumuler et causer une asphyxie.
39. Ne pas tenter de débrancher le régulateur de gaz de la bouteille ou tout raccord de gaz lorsque le barbecue est en fonctionnement.
45. Après une période de stockage et/ou de non-utilisation prolongée, vérifier qu'il n'y a pas de fuite, que le brûleur n'est pas obstrué, et qu'aucune trace d'abrasion, d'usure ou de coupure n'est visible sur le tuyau.
40. Toujours placer le barbecue sur une surface dure et plane. La surface choisie doit pouvoir résister à une température de 50 °C.
46. Le fait de ne pas ouvrir le couvercle pendant l'allumage du barbecue ou de ne pas attendre 5 minutes pour permettre au gaz de dissiper lorsque le barbecue ne s'allume pas peut entraîner une flambée explosive.
47. Lorsque le barbecue n'est pas utilisé, couper l'alimentation en gaz de la bouteille et du régulateur.
48. Ne jamais utiliser le barbecue sans les plaques chauffantes.
49. Ne pas ranger de bouteille de gaz propane liquide de recharge sous l'appareil ou à proximité de celui-ci.
50. Il est nécessaire de changer le tube lorsque les conditions naturelles l'exigent. Utiliser le type et la longueur spécifiés.
51. Placer la bouteille à proximité du barbecue de sorte que le tuyau ne soit pas tordu.
52. Veiller à toujours remplacer la bouteille de gaz propane liquide loin de toute source d'inflammation.
53. Toute modification de l'appareil peut s'avérer dangereuse.
54. Le non-respect des instructions ci-dessous peut entraîner des dommages matériels, des blessures graves ou la mort.

#### IMPORTANT :

Lire attentivement les instructions suivantes et s'assurer que le barbecue est correctement installé, monté et entretenu. Le non-respect de ces instructions peut entraîner des blessures corporelles graves et/ou des dommages matériels. Ne jamais placer la bouteille de gaz à côté du barbecue, à sa droite. Toujours placer la bouteille à droite de l'appareil. Placer la bouteille aussi loin que possible de l'appareil, sans pour autant tendre le tuyau. Ne jamais allumer le barbecue lorsque le couvercle est fermé. Placer l'appareil et la bouteille sur une surface plane.

#### UTILISATION ET CARACTÉRISTIQUES

Ce barbecue grill est sûr et simple d'utilisation. Le gaz à utiliser est le gaz propane 37 mbar. Veiller à utiliser le barbecue à la pression pour laquelle il est conçu. Les deux roues intégrées à l'appareil offrent une meilleure maniabilité. Les aliments peuvent être cuits sur la grille de cuisson, le couvercle ouvert ou fermé. Lorsque le couvercle est fermé pendant une période de 5 minutes, il doit ensuite être ouvert pendant 1 minute afin de libérer la chaleur. Une bonne ventilation est essentielle pour une efficacité et une combustion optimales. Elle permet également d'assurer la sécurité de l'utilisateur et des personnes se trouvant à proximité de l'appareil lorsqu'il est en fonctionnement. Ne jamais utiliser l'appareil dans un local fermé couvert. Lorsque la vitesse du vent est supérieure à 2 m/s, ne pas utiliser le barbecue à gaz face au vent. L'appareil est conçu pour un usage en extérieur uniquement. Avertissement ! Les parties accessibles peuvent devenir très chaudes. Tenir les enfants à l'écart. Lire les instructions avant d'utiliser l'appareil. Ne pas déplacer l'appareil lorsqu'il est en fonctionnement. Fermer la valve de la bouteille ou le régulateur après utilisation. Toute modification de l'appareil peut s'avérer dangereuse et peut causer des blessures ou des dommages matériels. Toute modification non autorisée de l'appareil annule la garantie correspondante. Ne jamais monter la bouteille sous le barbecue sur le plateau inférieur ; cela pourrait causer de graves blessures à l'utilisateur ou à d'autres personnes, ou causer des dommages matériels. Aucun obstacle ne doit se situer au-dessus de l'appareil (arbres, arbustes, appentis, par exemple). Conserver un espace de 1 m autour de l'appareil lors de son installation. Ne pas utiliser l'appareil à proximité de matières inflammables (produits à base de pétrole, diluants ou tout autre objet solide portant une étiquette « inflammable »). Fermer la valve de la bouteille de gaz ou le régulateur après utilisation. L'utilisation de cet appareil dans des espaces fermés peut s'avérer dangereuse et est strictement INTERDITE.

PT

#### ATENÇÃO

##### PARA SUA SEGURANÇA

- Se sentir cheio de gás
- Desligue o gás do Grellador
- Extinga qualquer chama acesa
- Abra a tampa
- Se o cheiro persistir, mantenha-se afastado do aparelho e chame de imediato o fornecedor de gás ou os bombeiros.
- Não guarde a botija de GPL à distância de 3 metros do aparelho.
- Não guarde ou utilize gasolina ou outros líquidos com vapores inflamáveis à distância de 7,5 metros deste ou de outro aparelho.
- Qualquer botija de GPL que não esteja ligada para utilização não deve ser guardada junto deste ou de outro aparelho.

#### SEGURANÇA PRIMEIRO

##### RISCOS E PRECAUÇÕES

1. O grellador deve funcionar apenas no exterior, e não deve ser utilizado num edifício, garagem ou qualquer zona fechada.
2. Este grellador NÃO se destina a utilização comercial.

3. O grellador só deve ser utilizado com gás propano líquido (GPL). A conversão para ou tentativa de utilização de gás natural no grellador a gás GPL é perigosa.

4. Características do gás GPL:

- a. O gás GPL é inflamável e perigoso se manuseado de forma imprópria. Tome conhecimento das características antes de utilizar qualquer produto a gás GPL.
- b. O gás GPL é explosivo sob pressão, mais pesado do que o ar, fixando-se e repartindo-se em zonas baixas.
- c. O gás GPL no seu estado natural não tem qualquer cheiro. Para sua segurança, adicionou-se um odorante que cheira a couve estrogada.
- d. O contacto com o gás GPL pode causar queimaduras de frio na pele.
5. É necessária uma botija de gás GPL para que o produto funcione. Apenas as botijas assinaladas com "propano" podem ser utilizadas.
6. A botija de gás GPL tem de ser arranjada para o vapor sair.
7. A botija de gás GPL tem de ter uma braçadeira para proteger a válvula da botija.
8. Nunca utilize uma botija de gás GPL danificada, ou que tenha a válvula, braçadeira ou apoio danificado.
9. As botijas de gás GPL amolgadas ou ferrugentas podem ser perigosas e devem ser verificadas pelo fornecedor de gás GPL antes da utilização.
10. A botija de gás GPL não deve cair ou ser manuseada de forma descuidada.
11. As botijas devem ser guardadas no exterior fora do alcance das crianças e não dentro de um edifício, garagem ou qualquer outra zona fechada. A botija nunca deve ser guardada onde as temperaturas possam atingir mais de 50 °C.
12. Nunca guarde uma botija de gás GPL cheia dentro de um carro ou porta-bagagens quente. O calor faz com que a pressão do gás aumente, fazendo com que a válvula de escape abra e deixe o gás sair.
13. Nunca tente ligar o grellador ao sistema de gás GPL portátil de uma caravana de campismo, autocaravana, ou casa.
14. A utilização de álcool ou a prescrição e não prescrição de drogas pode influenciar a capacidade do utilizador para montar o aparelho de forma apropriada ou para utilizá-lo de forma segura.
15. Nunca utilize carvão vegetal, fluidos leves, pedras de lava, gasolina, parafina ou álcool com este produto.
16. O grellador foi examinado para todas as ligações e fugas na fábrica. Volte a verificar todas as ligações, pois o movimento durante o transporte pode desapertar as ligações.
17. Verifique se existem fugas mesmo que o dispositivo tenha sido montado para si por outra pessoa.
18. Não o utilize se existir uma fuga de gás. As fugas de gás podem provocar incêndios ou explosões.
19. Deve seguir todos os procedimentos de verificação de fugas antes de a colocar em funcionamento. Para prevenir o perigo de incêndio ou explosão quando testar uma fuga:
  - a. Realize sempre o teste às fugas antes de acender o grellador e sempre que a botija for ligada para utilização.
  - b. Não fume. Não utilize ou permita fontes de ignição na zona enquanto realizar um teste às fugas.
  - c. Realize o teste às fugas no exterior numa zona bem ventilada.
  - d. Não utilize fósforos, isqueiros ou uma chama para verificar as fugas.
  - e. Não utilize o grellador até todas as fugas estarem reparadas. Se não conseguir parar uma fuga, desligue a fonte de gás GPL e contacte o fornecedor local de gás GPL.
20. Não guarde ou utilize gasolina ou outros líquidos inflamáveis com vapores à distância de 7,5 metros deste ou de outro aparelho.
21. Não o utilize numa atmosfera explosiva. Mantenha a zona do grellador limpa e sem materiais combustíveis, gasolina e outros vapores e líquidos inflamáveis.
22. Mantenha sempre todos os tetos e superfícies combustíveis a pelo menos 1 metro de distância do grellador. Não utilize o grellador ou qualquer produto a gás por baixo de qualquer iluminação ou perto de uma construção combustível desprotegida. 23. É fundamental manter o compartimento da válvula do grellador, os bicos e a passagem para o ar circular limpos. Verifique o grellador antes de cada utilização.
24. Não modifique o grellador de forma nenhuma.
25. Não utilize o grellador a não ser que este esteja COMPLETAMENTE montado e todas as peças estejam bem aparafusadas e apertadas.
26. O grellador deve ser cuidadosamente limpo e examinado de forma regular. Limpe e inspecione a mangueira antes de cada utilização. Se existirem sinais de atrito, desgaste, cortes ou fugas, a mangueira tem de ser substituída antes que o aparelho seja colocado em funcionamento.

28. Utilize apenas peças autorizadas pela fábrica. A utilização de qualquer peça que não seja autorizada pela fábrica pode ser perigosa.

29. Não utilize o aparelho sem ler as "Instruções de Utilização" deste manual.
30. Não toque nas partes metálicas do grellador até este arrefecer por completo (cerca de 45 minutos) para evitar queimaduras, a não ser que esteja a utilizar luvas resistentes ao calor.
31. Enquanto estiver a cozinhar, os materiais de extinção de incêndios devem estar facilmente acessíveis. Caso aconteça um incêndio com óleo lubrificante, não o teste extinguir com água. Utilize um extintor de incêndio de pó químico seco tipo BC ou abafe-o com terra, areia ou bicarbonato de sódio.
32. Não o instale ou utilize dentro ou em cima de barcos ou veículos de recreio.
33. Não utilize o grellador com ventos fortes.
34. Nunca se debruce sobre o grellador quando este estiver aceso.
35. Não deixe um grellador aceso sem vigilância "ATENÇÃO! mantenha as crianças e animais afastados" do grellador sempre.
36. Não tente movimentar o grellador durante a utilização. Debe o grellador arrefecer antes de o remover ou arrumar.
37. Só é possível guardar o grellador dentro de casa se a botija estiver desligada, retirada do grellador e devidamente armazenada no exterior.
38. Abra sempre a tampa do grellador com cuidado e devagar, pois o calor e vapor encerrados no grellador podem causar-lhe queimaduras graves.
39. Não tente desligar o regulador de gás da botija ou qualquer conexão ao gás enquanto o grellador estiver a ser utilizado.
40. Coloque sempre o grellador numa superfície dura, plana. As superfícies devem ser apropriadas para resistir a uma subida de temperatura até 50 °C.
41. Tenha muito cuidado em pavimentos de madeira.
42. Afaste as mangueiras de gás para tão longe quanto possível de superfícies quentes e pingos de gordura.
43. Mantenha todos os fios eléctricos afastados do grellador quente.
44. Não utilize o grellador para cozinhar ou para aquecimento dentro de casa. Os fumos tóxicos podem acumular-se e provocar asfixia.
45. Após um período de armazenamento e/ou não utilização, verifique se existem fugas, obstruções nos bicos e examine qualquer atrito, desgaste, cortes na mangueira.
46. A dificuldade de abertura da tampa ao acender os bicos do grellador ou não aguardar 5 minutos para permitir que o gás se dissipe caso o grellador não se acenda, pode provocar uma chama instantânea explosiva.
47. Se o grellador não estiver a ser utilizado, o gás deve ser desligado na botija de alimentação e regulador.
48. Nunca coloque em funcionamento o grellador sem as placas de aquecimento instaladas.
49. Não guarde uma botija de gás GPL de reserva por baixo ou perto do aparelho.
50. É necessário alterar o sistema de tubagem quando as condições naturais o exigirem. Utilize o tipo e comprimento especificado.
51. Coloque a botija perto do grellador para que a mangueira não se torça.
52. Quando trocar a botija de gás GPL, certifique-se de que o faz afastado de qualquer fonte de ignição.
53. Qualquer alteração ao aparelho pode ser perigosa.
54. Podem ocorrer situações de morte, lesões graves ou danos materiais se as anteriores instruções não forem seguidas com exactidão.

#### IMPORTANTE:

Leia as informações seguintes cuidadosamente e certifique-se de que o barbecue está devidamente instalado, montado e preservado. O não cumprimento das instruções pode provocar danos físicos graves e/ou danos materiais. Nunca coloque a botija muito perto do barbecue. Coloque sempre a botija na parte de trás esquerda do aparelho. A botija deve ser colocada tão longe quanto possível do aparelho, sem forçar a mangueira. Nunca ligue o grellador com a tampa fechada. O aparelho e a botija devem ser colocados numa superfície plana e não devem ser utilizados enquanto estiverem desmontados.

#### UTILIZAÇÃO E CARACTERÍSTICAS

O barbecue é seguro e fácil de utilizar. O gás especificado para utilização é propano com 37 mbar. Certifique-se de que o barbecue só é utilizado com a pressão correcta para a qual foi concebido.

As duas rodas foram encaixadas no dispositivo para que possa ser manobrado facilmente. Os alimentos podem ser cozinhados na grelha com a tampa aberta ou fechada. Se a tampa estiver fechada durante 5 minutos, esta tem de ser aberta durante 1 minuto para libertar o calor. A ventilação adequada é fundamental para a combustão e para um desempenho eficiente do barbeque. Isto assegurará a segurança do utilizador e das outras pessoas que estejam próximas da zona onde o aparelho estiver a ser utilizado. Nunca utilize o aparelho numa zona coberta fechada. Se a velocidade do vento for superior a 2 m/s, não utilize o grelhador a gás de frente para o vento. O aparelho é concebido apenas para utilização exterior. Atenção! As partes acessíveis podem estar muito quentes. Mantenha as crianças afastadas. Leia as instruções antes de utilizar o aparelho. Não movimente o aparelho enquanto este estiver a ser utilizado. Desligue o aparelho na válvula da botija ou regulador após a utilização. Qualquer alteração realizada ao aparelho pode ser perigosa e provocar lesões ou danos materiais. Qualquer alteração não autorizada ao aparelho tomará a garantia do aparelho inválida. Nunca monte a botija por baixo do barbeque na prateleira da base pois pode provocar lesões graves ao utilizador, a outras pessoas e/ou a materiais. O aparelho não pode ter qualquer obstrução no topo. Por exemplo, árvores, arbustos, telhados inclinados. O aparelho tem de ser instalado com 1 metro de espaço livre à volta do aparelho. O aparelho não pode ser utilizado perto de materiais inflamáveis. (Produtos com base de petróleo, difeentes ou outros produtos sólidos que tenham uma etiqueta a advertir que são inflamáveis.) Feche a válvula da botija de gás ou o regulador após a utilização. A utilização do aparelho em zonas fechadas pode ser perigosa e está PROIBIDA.

## SE VARNING FÖR DIN SÄKERHET

Om det luktar gas

- Stäng av grillens gastillförsel.
- Släck alla öppna lågor.
- Öppna locket.
- Om luften inte försvinner: Håll dig borta från produkten och kontakta gasleverantören eller räddningstjänsten omedelbart.
- Förvara inte LPG-cylindern inom 3 m från produkten.
- Förvara eller använd inte bensin eller andra vätskor med lättantändliga ångor inom 7,5 m från denna eller annan produkt.
- En LPG-cylinder som inte är ansluten för användning får inte förvaras i närheten av denna eller annan produkt.

## SÄKERHET VARNINGAR OCH FÖRSIKTIGHETSÅTGÄRDER

1. Grillen är endast avsedd för användning utomhus och får inte användas i byggnader, garage eller andra slutna utrymmen.
2. Denna grill är INTE avsedd för kommersiell användning.
3. Grillen är endast avsedd för användning med propangas (LPG). Konvertering till eller försök att använda naturgas i denna grill för propangas är farligt.
  - a. Egenskaper hos propangas:
    - i. Propangas är lättantändlig och farlig om den hanteras felaktigt. Informera dig om egenskaperna innan du använder produkter med propangas.
    - ii. Propangas är explosiv under tryck, lyngre än luft och ansamlas i låga områden.
    - iii. Propangas i naturlig form är luktfri. För din säkerhet har en doborant som luktar som ruttet kål tillsatts.
    - iv. Kontakt med propangas kan leda till frostsador på huden.
    - v. Endast gasflaskor märkta med "Propan" får användas.
    - vi. Gasflaskan måste ha en säkerhetsmekanism för avångning.
    - vii. Propangastanken måste ha en krag som skyddar flaskventilen.
    - viii. Använd aldrig en propangasflaska med skadad kropp, ventil, krag eller bas.
    - ix. Buckliga eller rostiga propangasflaskor kan vara farliga och bör kontrolleras av din propangasleverantör före användning.
    - x. Var försiktig så att du inte lappar propangasflaskan. Hantera den varsamt.
    - xi. Flaskor måste förvaras utomhus utom räckhåll för barn och får inte förvaras i byggnader, garage eller andra inneslutna utrymmen. Flaskan får aldrig förvaras på platser där temperaturen kan överstiga 50 °C.
    - xii. Förvara aldrig en fylld propangasflaska i en varm bil eller baklucka. Värmen leder till att gastrycket stiger, vilket kan leda till att ventilen öppnas och gas sipprar ut.
    - xiii. Försök aldrig att ansluta den här grillen till det självförsörjande propangasystemet på en husvagn, husbil eller ett hus.
    - xiv. Nyttjande av alkohol eller läkemedel (såväl receptfria som receptbelagda) kan påverka konsumentens förmåga att montera eller använda produkten på ett säkert sätt.
    - xv. Använd aldrig kol, tändvätska, lavastenar, bensin, paraffin eller alkohol tillsammans med denna produkt.
    - xvi. Grillen har kontrollerats med avseende på anslutningar och läckor på fabriken. Kontrollera alla anslutningar igen, eftersom rörelser under transporten kan leda till att de lossnar.
    - xvii. Kontrollera produkten så att den inte läcker, även om någon annan har monterat den.
    - xviii. Använd inte om gasen läcker. Gasläckor kan leda till eld eller explosion.
    - xix. Du måste följa alla rutiner för kontroll av läckor före användning. För att förhindra risken för eldsåda eller explosion vid kontroll av läckor:
      - a. Gör alltid ett läckningstest innan du tänder grillen och varje gång flaskan ansluts för användning.
      - b. Rökning förbjöds. Använd eller tillåt inte antändningskällor i närheten under läckningstest.
      - c. Gör läckningstestet utomhus i ett välventilerat område.
      - d. Använd inte tändstickor, tändare eller lågor för att kontrollera läckor.
    - xx. Använd inte grillen förrän alla läckor har åtgärdats. Om du inte kan åtgärda en läcka, kopplar du bort gastillförseln och kontaktar din lokala gasleverantör.
    - xxi. Förvara eller använd inte bensin eller andra vätskor med lättantändliga ångor inom 7,5 m från denna produkt.
    - xxii. Använd inte i explosiva miljöer. Håll området kring grillen fritt från brännbara material, bensin och andra lättantändliga ångor och vätskor.
    - xxiii. Se till att alla brännbara föremål och ytor alltid befinner sig minst 1 m bort från grillen. Använd inte grillen eller andra gasprodukter under takkonstruktioner eller i närheten av oskyddade brännbara konstruktioner.
    - xxiv. Det är viktigt att grillens ventiler, brännarna och luftpassagen hålls rena. Inspektera grillen före varje användning.
    - xxv. Modifiera inte grillen på något sätt.
    - xxvi. Använd inte grillen om den inte är FULLSTÄNDIGT monterad och alla delar sitter fast ordentligt.
    - xxvii. Grillen bör rengöras nogga och inspekteras regelbundet. Rengör och inspektera slangens före varje användning av produkten. Om det finns tecken på nötning, slitage, skårhåll eller läckor, måste slangens repareras innan produkten används.

28. Använd endast delar som har tillverkats i en behörig fabrik. Användning av andra delar kan vara farligt.
29. Använd inte produkten utan att först ha läst avsnittet "Bruksanvisning".
30. Vid rör i metalldelar förrän den har svalnat helt (ca 45 min.) för att undvika brännskador, såvida du inte använder värmetålīga handskar.
31. Vid matlagning ska brandsläckaninstruktion finnas lättillgänglig. Vid olje-/fettrelaterad brand: Försök inte släcka med vatten. Använd kemisk brandsläckare av typ BC eller släck med jord, sand eller bikarbonat.
32. Installera eller använd inte i båtar eller rekreationsfordon.
33. Använd inte grillen när det blåser hårt.
34. Luta dig aldrig över grillen när du tänder den.
35. Lämna inte grillen utan uppsikt. VARNING! Håll alltid barn och husdjur borta från grillen.
36. Försök inte att flytta grillen när du använder den. Låt grillen svalna innan du flyttar eller ställer undan den.
37. Förvaring av grillen inomhus är endast tillåten om flaskan är bortkopplad från grillen och korrekt förvarad utomhus.

38. Öppna alltid grillens lock försiktigt och långsamt, eftersom värme och ånga inne i grillen kan orsaka allvarliga brännskador.
  39. Försök inte att koppla loss regulatort från flaskan eller annan gaskoppling medan grillen används.
  40. Placera alltid grillen på en hård, jämn yta. Ytan bör hålla en temperaturökning på 50 °C.
  41. Var extra försiktig på trädäck.
  42. Se till att gasledningarna sitter så långt från varma ytor och droppande fett som möjligt.
  43. Håll alla elsladdar borta från den varma grillen.
  44. Använd inte grillen för matlagning eller uppvärmning inomhus. Giftiga gaser kan ansamlas och orsaka kvävning.
  45. Efter en längre tids förvaring utan användning kontrollerar du om det finns lacker eller hinder kring brännarna. Kontrollera även om slangens är sliten, nött eller har skårhåll.
  46. Om du inte öppnar locket när du tänder grillens brännare eller inte väntar 5 minuter för att gasen ska ventileras ut om den inte tänds, kan explosiv tändning uppstå.
  47. Om grillen inte används måste gasen stängas av vid flaskan och regulatort.
  48. Använd aldrig grillen utan värmeplattorna installerade.
  49. Förvara inte en reservgasflaska under eller i närheten av denna produkt.
  50. Du måste byta slangarna när de naturliga förhållandena kräver det. Använd angiven typ och längd.
  51. Placera flaskan nära grillen så att slangens inte kan vrida sig.
  52. När du byter gasflaska är det viktigt att det inte finns några antändningskällor i närheten.
  53. All modifiering av produkten kan vara farlig.
  54. Dödsfall/allvarlig skada på person eller egendom kan uppstå om ovanstående anvisningar inte följs exakt.
- VIKTIGT:**
- Läs nedanstående anvisningar nogga och se till att grillen installeras, monteras och underhålls korrekt. Underlåtande att följa dessa anvisningar kan leda till allvarliga skador på person och/eller egendom. Montera aldrig cylindern på höger sida av grillen. Placera alltid cylindern till vänster på grillens baksida. Cylindern bör sitta så långt från produkten som möjligt, utan att slangens sträcks ut. Tänd aldrig grillen med locket stängt. Produkten och cylindern måste placeras på en plan yta och får inte flyttas under användning.
- ANVÄNDNING OCH EGENSKAPER**
- Grillen är säker och enkel att använda. Den gas som ska användas är propan (37 mbar). Använd endast grillen med det tryck som den är avsedd för. Enheten har två hjul så att den enkelt ska kunna flyttas. Matvaror kan grillas på grillgallret med locket stängt eller öppet. När locket har varit stängt i 5 minuter måste locket öppnas i 1 minut för att släppa ut värme. Tillräcklig ventilation krävs för förbränning och effektiv användning av grillen. Detta garanterar säkerheten för användaren och andra personer som befinner sig i närheten av grillen när den används. Använd aldrig produkten i täckta, inneslutna utrymmen. När vindstyrkan överstiger 2 m/s ska du inte använda gasgrillen vänd mot vinden. Produkten är designad för användning utomhus. Varning! Delarna kan bli mycket heta. Se till att små barn inte kommer i närheten. Läs instruktionerna före användning av produkten. Flytta inte produkten när den används. Stäng av produkten via cylinderventilen eller regulatort efter användning. All modifiering av produkten kan vara farlig och kan orsaka skador på person eller egendom. All obehörig modifiering av produkten leder till att produktens garanti ogiltigförklaras. Montera aldrig cylindern under grillen på bashyllan, eftersom detta kan leda till allvarlig skada på användaren, andra människor och/eller egendom. Det får inte finnas några hinder över produkten, till exempel träd, buskar, tak. Produkten måste installeras med ett säkerhetsstånd på 1 meter runt omkring. Produkten får inte användas i närheten av lättantändliga material (petroleumbaserade produkter, thinner eller andra solida ämnen som är märkta som lättantändliga). Stäng ventilen på gascylindern eller regulatort efter användning. Användning av produkten i inneslutna utrymmen kan vara farlig och är FÖRBUDEN.

## SK UPOZORNENIE PRE VAŠU BEZPEČNOST

- Ak čítajte plyn
- Uzatvorte pivod plynu do grilu
  - Zahaste všetky otvorenie ohne
  - Otvorte krypt
  - Ak zápach pokračuje, nepribližujte sa k zariadeniu a ihneď zavolaťe svojmu dodávateľovi plynu alebo požiarnikom.
  - Propánové fľaše uskladňujte vo vzdialenosti minimálne 3 m od tohto zariadenia.
  - Do vzdialenosti 7,5 m od tohto alebo akéhokoľvek iného zariadenia neuskladňujte ani nepoužívajte benzín ani iné kvapaliny.
  - Propánové fľaše nepripojené na používanie nekladujte v blízkosti tohto ani akéhokoľvek iného zariadenia.

## BEZPEČNOST NA PRVOM MIESTE

### BEZPEČENSTVA A UPOZORNENIA

1. Tento gril je určený iba na použitie vonku a nesmie sa používať v budove, garáži alebo akomkoľvek inom uzatvorenom priestore.
2. Tento gril NIE JE určený na komerčné použitie.
3. Tento gril je určený na použitie iba s kvapalným propánom (LP). Úprava na použitie alebo pokus o použitie zemného plynu v tomto grile na kvapalný LP plyn je nebezpečná.
4. Vlastnosti plynu LP:
  - a. Plyn LP je horľavý a pri nesprávnej manipulácii nebezpečný. Pred používaním akéhokoľvek produktu na LP plyn si zistite jeho charakteristiky.
  - b. LP plyn je výbušný pod tlakom, ťažší než vzduch a ukladá a hromadí sa na nízko položených miestach.
  - c. LP plyn nemá vo svojom prirodzenom stave žiadny zápach. Z dôvodu bezpečnosti sa pridáva odorizačný prostriedok, ktorý má zápach pripomínajúci zhnitú kapustu.
  - d. Kontakt s LP plynom môže spôsobiť omrzliny pokožky.
5. Nádoba na LP plyn potrebná na prevádzku. Môžu sa používať iba nádre označené "propán".
6. Fľaše na LP plyn musia mať zabezpečené odčerpávanie pät.
7. Fľaša s LP plynom musí mať gultier na ochranu ventilu fľaše.
8. Nikdy nepoužívajte fľašu na LP plyn s poškodenou hlavnou časťou, ventilom, golerom alebo pätou.
9. Obíte alebo zhnízavene fľaše na LP plyn môžu byť nebezpečné a pred použitím by ich mal skontrolovať váš dodávateľ LP plynu.
10. Fľaša na LP plyn nesmie spadnúť a nesmie sa s ňou hrubo zoobchádzať.
11. Fľaše sa musia skladovať vonku mimo dosahu detí a nesmú sa skladovať v budove, garáži alebo akýchkoľvek iných uzatvorených priestoroch. Fľaša sa nikdy nesmie skladovať v priestoroch, kde teplota môže prekročiť 50 °C.
12. Naplnenú fľašu na LP plyn nikdy nenechávajte v horúcom aute alebo kufri auta. Teplota spôsobí zvýšenie tlaku plynu, čím sa môže otvoriť prepúšťací ventil a plyn môže začať unikáť.
13. Nikdy sa nepokúšajte pripojiť tento gril k samostatnému systému na LP plyn v obytnom prívode, obytnom automobile alebo dome.
14. Požitie alkoholu alebo liekov na predpis alebo voľne predajných liekov môže obmedziť schopnosť spotrebiteľa správne zostaviť alebo bezpečne prevádzkovať zariadenie.
15. S týmito produktom nikdy nepoužívajte drevné uhlie, zapalovacie pivo, ľávové kamene, benzín, petrolej alebo alkohol.
16. Vo výrobe je na grile skontrolované všetky spoje a netesnosti. Všetky spoje znovu kontrolujte, pretože pohybom pri preprave sa spoje môžu uvoľniť.
17. Skontrolujte, či na ňom nie sú netesnosti, aj keď pre vás zariadenie zmontoval niekto iný.
18. Nepoužívajte, ak nastáva únik plynu. Uniky plynu môžu spôsobiť požiar alebo výbuch.
19. Pred použitím zariadenia vykonajte všetky postupy kontroly netesnosti. Aby sa predišlo nebezpečenstvu požiaru alebo výbuchu pri zisťovaní

netesnosti:

- a. Skúšku tesnosti vykonajte vždy pred zapálením grilu a vždy po zapojení plynovej fľaše.
- b. Zákaz fajčenia. Počas vykonávania skúšky tesnosti nepoužívajte a nedovoľte používanie zdrojov vznetienia.
- c. Skúšku tesnosti vykonávajte vonku v dobre vetraných priestoroch.
- d. Na kontrolu tesnosti nepoužívajte zápalky, zapalovacie alebo plameň.
- e. Gril nepoužívajte, kým sa všetky netesnosti neopravia. Ak nedokážete únik zastaviť, odpojte zdroj LP plynu a zavolaajte svojmu miestnemu dodávateľovi LP plynu.
20. Do vzdialenosti 7,5 m od tohto zariadenia neuskladňujte ani nepoužívajte benzín ani iné horľavé kvapaliny alebo výpary.
21. Nepoužívajte vo výbušnej atmosfére. V priestoroch s grilom nenechávajte žiadne horľavé materiály, benzín a iné horľavé výpary a kvapaliny.
22. **Všetky horľavé predmety a povrchy udržiajte vždy najmenej 1 m od grilu. Tento gril ani iný plynový produkt nepoužívajte pod žiadnou strechou ani blízko žiadnej nechránenej horľavej konštrukcie.** 23. Ventilovú jednotku, horáky a kanály na prúdiaci vzduch udržiajte v čistote. Pred každým použitím gril skontrolujte.
24. Gril žiadnym spôsobom neupravujte.
25. Gril nepoužívajte, kým nebude KOMPLETNE poskladán a všetky súčasti bezpečne pripravené a priťahnuté.
26. Tento gril je potrebné pravidelne dôkladne čistiť a kontrolovať. Pred každým použitím zariadenia očistite a skontrolujte hadicu. Ak sú na hadici stopy odretia, opotrebovania, zárezov alebo netesností, hadica sa musí pred použitím zariadenia vymeniť.

28. Používajte iba výrobcom autorizované súčiastky. Použitie akékoľvek súčiastky, ktorá nie je autorizovaná výrobcom, môže byť nebezpečná.
29. Zariadenie používajte až po prečítaní „Pokynov na použitie“ v tomto návode.
30. Kovových častí grilu sa nedotýkajte, kým úplne nevychladnú (približne 45 min.), aby sa predišlo popáleninám, ak nebudete mať nasadené rukavice odolné proti teplu.
31. Počas varenia majte pripravené hasiace materiály. V prípade vznietenia oleja sa nepokúšajte hasiť vodou. Použite suchý chemický hasiaci prostriedok typu BC alebo plameň zadusti hlinou, pieskom alebo jedlou sódom.
32. Nemontujte a nepoužívajte na lodiach alebo rekreačných vozidlách.
33. Nepoužívajte gril pri silnom vetre.
34. Pri zapalovaní sa nikdy nenakláňajte nad gril.
35. Zapálený gril nenechávajte bez dozoru. „UPOZORNENIE! nedovoľte deťom a zvieratám priblížiť sa“ ku grilu.
36. Nepokúšajte sa presúvať gril počas jeho používania. Pred odložením alebo uskladnením nechajte gril vychladnúť.
37. Uskladnenie grilu vnútri je povolené iba vtedy, keď je fľaša odpojená, odstránená z grilu a riadne uskladnená vonku.
38. Kryt grilu otvárajte vždy opatrne a pomaly, pretože teplo a para zachytené v grile môžu spôsobiť vážne popáleniny.
39. Kým sa gril používa, nepokúšajte sa odpojiť plynový regulátor od fľaše ani žiadnej plynovej armatúry.
40. Gril umiestňujte vždy na tvrdý, rovinný povrch. Povrch by mal byť schopné odolať zvýšeniu teploty o 50 °C.
41. Zvláštny pozor dávajte v prípade drevených podláh.
42. Plynové hadice presuňte čo najďalej od horúcich povrchov a kvapkajúceho horúceho oleja.
43. Všetky elektrické káble udržiajte v bezpečnej vzdialenosti od horúceho grilu.
44. Gril nepoužívajte na varenie alebo ohrev vo vnútri. Môžu sa hromadiť toxické výpary a spôsobiť udusenie.
45. Po odboji uskladnenia a/alebo nepoužívania skontrolujte netesnosti, prekážky horáka a skontrolujte, či na hadici nie sú žiadne odreniny, opotrebovanie a zárezy.
46. Ak neovrtajte kryt počas zapalovania horákov grilu alebo nepočkáte 5 minút, aby sa plyn odstránil, ak sa gril nezapáli, môže to viesť k výbušnému vznieteniu.
47. Ak sa gril nepoužíva, v prírodnej fľaši a regulátore plyn odstavte.
48. Gril nikdy nepoužívajte s nainštalovanými výhrevnými doskami.
49. Pod zariadením alebo v jeho blízkosti neuskladňujte náhradnú fľašu na LP plyn.
50. Ak si to podmienky vyžadujú, je potrebné vymeniť potrebu. Použite stanovený typ a dĺžku.
51. Umiestnite fľašu v blízkosti grilu tak, aby sa hadica nekrútila.
52. Pri výmene fľaše na LP plyn zaistite, aby v blízkosti neboli žiadny zdroj vznietenia.
53. Akákoľvek úprava zariadenia môže byť nebezpečná.
54. Ak vyššie uvedené pokyny presne nedodržíte, môže nastať usmernenie, vážne zranenie alebo poškodenie majetku.

#### DŮLEŽITÉ:

Pozorne si prečítajte nasledovné pokyny a zaistite správnu inštaláciu, montáž a starostlivosť o gril. Nedodržanie týchto pokynov môže viesť k významnému zraneniu a/alebo škode na majetku. Fľašu nikdy nepripievajte hneď vedľa grilu. Fľašu vždy umiestnite naľavo od zadnej časti zariadenia. Fľašu umiestnite od zariadenia čo najďalej tak, aby hadica nebola napnutá. Gril nikdy nezapalujte so zatvoreným krytom. Zariadenie a fľaša sa musia umiestniť na rovinný povrch a keď je zariadenie zapálené, nesmú sa presúvať. **POUŽITIE A VLASTNOSTI** Tento gril je bezpečný a jednoduchý na použitie. Plyn určený na použitie je propán s tlakom 37 mbar. Gril používajte iba pri správnom tlaku, na ktorý je zariadenie určené. Toto zariadenie je vybavené dvomi koleškami na účel jednoduchej manipulácie. Na varnej mriežke s otvoreným alebo zatvoreným krytom sa dajú grilovať potraviny. Keď je kryt zatvorený 5 minút, musí sa na 1 minútu otvoriť, aby sa uvoľnilo teplo. Na spalovanie a efektívny chod grilu je nutné dostačné vetranie. Tým sa zaisť bezpečnosť používateľa a ostatných osôb v blízkosti priestoru, kde sa zariadenie používa. Zariadenie nikdy nepoužívajte v uzavorených zastrešených priestoroch. Ak je rýchlosť vetra vyššia než 2 m/s, nepoužívajte gril obrátený proti vetru. Zariadenie je určené iba na použitie vonku. Upozornenie! Prístupné časti môžu byť veľmi horúce. Udržiajte mimo dosahu detí. Pred použitím zariadenia si prečítajte pokyny. Počas používania zariadenie nepresúvajte. Po použití zariadenie vypnite na ventile fľaše alebo regulátore. Akákoľvek úprava zariadenia môže byť nebezpečná a môže spôsobiť zranenie alebo škodu na majetku. Akákoľvek nepovolená úprava zariadenia spôsobí neplatnosť záruky na tomto zariadení. Fľašu nikdy nemontujte pod gril na dolnú plošinu, pretože by to mohlo viesť k významnému zraneniu používateľa, iných ľudí a/alebo majetku. Zariadenie nemôže mať hore žiadnu prekážku, napr. stromy, kríky, strechy. Okolo nainštalovaného zariadenia musí byť priestor 1 m. Zariadenie sa nesmie používať v blízkosti horľavých materiálov. (Benzínové výrobky, riedidlá alebo akékoľvek iné tuhé predmety, na ktorých je štítok s výstahou pred horľavým materiálom.) Po použití zatvoríte ventil plynovej fľaše alebo regulátora. Použitie tohto zariadenia v uzavorených priestoroch môže byť nebezpečné a je ZAKÁZANÉ.

### LT PERSPĚJIMAS JŪSŲ PAČIŲ SAUGUMUI

Jei už naudojiate dujas:

- Išjunkite kepsninės dujų tiekimą.
- Užgesinkite bet kokią atvirą liepsną.
- Atidarykite dangtį.
- Jei vis tiek užduodiate kvapą, laikykites toliau nuo savo prietaiso ir nedelsdami paskambinkite dujų tiekėjui arba į gaisrinę.
- SP dujų baliono netaikykite arčiau nei 3 m nuo šio prietaiso.
- Benzino ar kitų degių gasus išskiriančių degių skysčių netaikykite ir nenaudokite arčiau nei 7,5 m nuo šio ar bet kurio kito prietaiso.
- Nepingungtas SP dujų balionas negali būti laikomas netoli šio ar bet kurio kito prietaiso.

### SVARBIAUSIA SAUGAMOS

#### PAVOJAI IR PERSPĚJIMAI

1. Šis kepsninė skirta naudoti tik lauke: jos negalima naudoti pastato viduje, garaže ar kitoje uždaroje patalpoje.
2. Šis kepsninė NĖSIRTA naudoti komerciskai.
3. Šiai kepsninei gali būti naudojamos tik skysto propano (SP) dujos. Jei prie kepsninės prijungsite gamtines dujas, ją naudoti bus pavojinga.
4. SP dujų savybės:
  - a. SP dujos yra degios ir pavojingos, jei jos netinkamai naudojamos. Prieš naudodami SP dujų gamtinį, žinokite, kaip jį naudoti.
  - b. Esant didesniam slėgiui nei oro, SP dujos yra sprogios, nusėda ir kaupiasi žemai.
  - c. SP dujos savo natūralioje būsenoje neturi jokio kvapo. Dėl jųSP saugumo dujos papildytos supuvusio kopūsto kvapu.
  - d. Jei SP dujos liečiasi prie odos, gali ją nušaldyti.
  - e. SP dujų balionas, kurį reikia naudoti, Galima naudoti tik tuos balionus, ant kurių parašyta „propanas“.
  - f. Iš SP dujų baliono turi būti pašalinti garai.
  - g. SP dujų balionas turi būti su sandarikliu, apsaugančiu baliono vožtuvą.
  - h. Niekada nenaudokite SP dujų baliono, kurio korpusas, vožtuvas, sandariklis ar pagrindas yra pažeistas.
  - i. Sulauktyti ar surūdiję SP dujų balionai gali būti pavojingi; prieš naudojimą juos turėtų patikrinti SP dujų tiekėjas.
  - j. SP dujų baliono negalima mėtyti ar siurkšti su juo elgiantis.
  - k. Balionus reikia laikyti lauke vaikams nepasiekiamoje vietoje; jų negalima laikyti pastato viduje, garaže ar bet kokių kitoje uždarose patalpoje. Baliono niekada negalima laikyti aukštesnėje nei 50 °C temperatūroje.
  - l. Niekada netaikykite SP dujų baliono karštame automobilyje ar automobilo bagažinėje. Karštis gali sukelti dujų slėgio padidėjimą, dėl ko vožtuvas gali atsiskirti, tada dujos pratekės.
  - m. Niekada nebandykite prie šios kepsninės prijungti paties pripildytos stovyklautojo automobilyje, name lyje ant ratų ar namuose naudojamos SP dujų sistemos.
  - n. Alkoholio, receptinių ir nereceptinių vaistų naudojimas gali silpninti naudotojo gebėjimą tinkamai surinkti prietaisą ir saugiai jį naudoti.
  - o. Su šiuo gaminiu niekada nenaudokite medžio anglies, degimo skysčio, lavos akmenų, benzino, parafino ar alkoholio.
  - p. Gamykloje buvo patikrintos visos dujų kepsninės jungtys ir, ar nėra nuotėkių. Rekomenduojama patikrinti visas jungtis, kadangi dėl jųdeėjimo gabenimo metu jungtys gali atsilaisvinti.
  - q. Patikrinkite, ar nėra nuotėkių, net jei jų su prietaisų surinko kas nors kitas.
  - r. Nenaudokite, jei aplinkamas nuotėkis. Dujų nuotėkiai gali sukelti gaisrą ar sprogimą.
  - s. Prieš naudojimą turite vedovuotis visomis nuotėkių tikrinimo procedūroms. Norėdami išvengti gaisro ar sprogimo pavojaus nuotėkį tikrinimo metu:
    - a. Visada prieš uždegdami kepsninę ir kaskart prijungę balioną, patikrinkite, ar nėra nuotėkių.
    - b. Nerūkykite. Tikrinami, ar nėra nuotėkių, nenaudokite ir neleiskite atsirasiti jokiams ugnies įsijiebtimo šaltiniams toje vietoje.
    - c. Nuotėkį tikrinimą atlikite lauke gerai vėdinamoje vietoje.
    - d. Nuotėkiams tikrinti nenaudokite degtuko, degiklių ar liepsnos.
    - e. Kepsninės nenaudokite tol, kol nebus pašalintas bet koks ar visi nuotėkiai. Jei negalite sustabdyti nuotėkių, atjunkite SP dujų tiekimą ir skambinkite vietiniams SP dujų tiekėjui.
  - t. Benzino, kitų degių skysčių ar garų netaikykite ir nenaudokite arčiau nei 7,62 m nuo šio prietaiso.
  - u. Nenaudokite sprogiųje aplinkoje. Kepsninės naudojimo srityje netaikykite jokių greitai įsijiepsnojančių medžiagų, benzino ir kitų degių garų bei skysčių.
  - v. Visus greitai įsijiepsnojančius daiktus ir paviršius visada laikykite bent 1 m atstumu nuo kepsninės. Kepsninės nenaudokite tol, kol nebus pašalintas bet koks ar visi nuotėkiai. 23. Svarbu, kad kepsninės vožtuvo skyrius, degikliai ir cirkuliuojančio oro kanalas būtų švarūs. Prieš naudodami patikrinkite kepsninę.
  - w. Jokiū būdu neperdinkite kepsninės.
  - x. Kepsninės nenaudokite tol, kol ji nebus VISIŠKAI surinkta, o visos jos dalys saugiai pritvirtintos ir užvertos.
  - y. Ši kepsninė reikia reguliariai švariai išvalyti ir patikrinti. Prieš kiekvieną prietaiso naudojimą išvalykite ir patikrinkite žarną. Jei yra išdildimo, nusidėvėjimo, įpjovimų ar nuotėkių požymių, prieš naudojant prietaisą būtina pakeisti žarną.

28. Naudokite tik gamyklos autorizuotas dalis. Naudoti bet kokią gamyklos neautorizuotą dalį gali būti pavojinga.
29. Prietaiso nenaudokite neperskaitę šio vadovo skyriaus „Naudojimas instrukcijos“.
30. Metalinių šios kepsninės dalių nelieskite tol, kol jos nėra visiškai atvėsusios (apie 45 min.), kad išvengtumėte nudegimų, o jei tai būtina, minkėkite karščiau atspaus pirštinės.
31. Kepant ugnies gesinimo medžiagos turi būti lengvai prieinamos. Užsidedus riebalams, nemėginkite gesinti vandeniū. Naudokite sausus ugnies gesinimo chemikalus arba užlopinkite purvu, smėliu ar kepimo soda.
32. Nenaudokite ir nemontuokite valtyse ar poilsinėse transporto priemonėse.
33. Kepsninės nenaudokite esant dideliam vėjui.
34. Niekada nesilenkite virš degančios kepsninės.
35. Nepalikite uždegtos kepsninės be priežiūros: visada paaisykite PERSPĚJIMO nebeiti vaikams ir gyvūnams būti arti kepsninės.
36. Nemėginkite perkelti kepsninės, kai ją naudojate. Prieš perkeldami arba sandėliuodami kepsninę, leiskite jai atvėsti.
37. Kepsninę galima laikyti viduje tik tuo atveju, jei balionas yra atjungtas, perkeltas nuo kepsninės ir tinkamai laikomas lauke.
38. Kepsninės dangtį visada atidarykite atsargiai ir lėtai, nes karštis ir kepsninėje susikaupę garai gali rimitai jus nudeginti.
39. Kai kepsninė naudojama, nemėginkite nuo baliono ar bet kokios kitos dujų instaliacijos atjungti dujų reguliatoriaus.
40. Savo kepsninę visada statykite ant kieto, lygaus paviršiaus. Paviršius turėtų būti atsparus 50 °C temperatūrai.
41. Ypatingą atsargumo priemonių imkitės su mediniai paviršiais.
42. Dujų žarnas patraukite kiek įmanoma toliau nuo karštų paviršių ir lašančių karštų riebalų.
43. Elektros laidus laikykite toliau nuo karštos kepsninės.
44. Kepsninės nenaudokite gaminti ar šildyti viduje. Gali susikaupti toksiškų dūmų ir sukelti dusinimą.
45. Po sandėliavimo ir / ar nenaudojimo laikotarpio patikrinkite, ar nėra nuotėkių, degiklio užsikimšimų ir apžūrekite, ar žarna nėra pradūrusi, nusidėvėjusi ar įpjauta.
46. Degant degikliūs neatidarius kepsninės dangčio ar nepalaukus 5 minučių, kol dujos išsisklaidys nepavykus uždegti kepsninės, gali išsiveržti sprogi liepsna.
47. Jei kepsninė yra nenaudojama, būtina užsukti dujų tiekimo balioną ir reguliatorių.
48. Niekada nenaudokite kepsninės be kaitinimo plokščių.
49. Atrsarginio SP dujų baliono netaikykite po kepsninę ar netoli šio prietaiso.
50. Vamzdelius reikia keisti tada, kai to reikalauja jų būklė. Naudokite nurodyto tipo ir ilgio vamzdelius.
51. Balioną prie kepsninės pastatykite taip, kad žarna nesisuktų.
52. Keičiant SP dujų balioną, įsitinkite, kad netoliese nėra jokio degimo šaltinio.
53. Bet kokie prietaiso pakeitimai gali būti pavojingi.
54. Tikslus šių instrukcijų nesilaikymas sukelti mirtį, rimtų sužalojimų ar nuosavybės apgadinių / sugadinių.

#### SVARBU:

Atidžiai perskaitykite šias instrukcijas ir įsitinkite, kad kepsninė yra tinkamai surmontuota, surinkta ir prižiūrima. Šių instrukcijų nepaisymas gali baigtis rimtais kūno sužalojimais ir / ar sugadinta / apgadinta nuosavybe.

Niekada nejunkite baliono šalia kitos kepsninės. Balioną visada statykite kainuojamoje užpakalinėje prietaiso pusėje. Balionas turėtų būti pastatomas kiek įmanoma toliau nuo prietaiso neįtemptant žarnos.

Niekada nedėkite kepsninės su uždarytu dangčiu. Prietaisas ir balionas turi būti pastatyti ant lygaus paviršiaus ir negali būti naudojami degant.

#### NAUDOJIMAS IR SAVYBES

Kepsninė yra saugi ir lengvai naudojama. Naudotinos dujos yra 37 mbar propanas. Įsitinkite, kad kepsninę naudojate tinkamu šiam prietaisui nurodytu slėgiu.

Siekiant lengvai valdyti šį prietaisą, jam buvo pritaikyti du ratai.

Maisą galima kepti ant kepimo grotelių tiek su dangčiu, tiek be jo. Kai dangtis yra uždaromas 5 minutoms, būtina jį atidaryti 1 minutę, kad išleistumėte karštį.

Kad kepsninė gerai degtų ir efektyviai veiktų, būtinas pakankamas vėdinimas. Tai užtikrina naudotojo ir kitų netoliese esančių žmonių saugumą nau-

dojant prietaisā, Prietaiso nekada nenaudokite uzdarotie apdengtoji vietoje, Kepsnines nenaudokite priē vējā, kāi vējo greitīs vai didēsnis nei 2 m/sek. Prietaisā ir skīrtas naudoti tik lauke, Jspējimas! Surenkamos detaļās gali būtī labai jkaitūsins, Nepriekšīte arti vaikū, Priēs naudodamī prietaisā perskaitīte instrukcijas, Neperkļēkite prietaiso, kāi jīs ir naudojamas, Po naudojimo ūsūkite prietaiso balono vōžtuvā arba regulatoriū, Bet kokie prietaiso pakeimāi gali būtī pavojingi ir sukelti sužalojimų bei nuosavybės apgadīnīmū / sugadīnīmū, Bet kokie neleistini prietaiso pakeimāi panaikīs šio prietaiso garantijā, Nekada nestatīkite balono po kepsnīne ant pagrīndo lēntēnēs, nes tai gali baigtīs rīmtu naudotojio ar kitū žmoniū sužalojīmū ir / ar nuosavybės apgadīnīmū / sugadīnīmū, Prietaiso viršoje negali būtī jokiū kļūdiū, Pavyzdīviai, medžiū, krūmū, nuleistū stogū, 1 m atstumu nuo prietaiso neturi būtī jokiū kļūdiū, Prietaiso negalima naudoti netoli degiū medžiagū (besūzino pagrīndū pagamintū medžiagū, skīedikiū ar bet kokiū kitū kietū daiktū, ant kuriū yra perspėjimas apie degumą), Po naudojimo ūždarīkite dujų balono vōžtuvā ir regulatoriū, Šio prietaiso naudojimas ūždarose vietose gali būtī pavojingas ir yra DRAUDIAMAS

**LV**  
**BRĪDINĀJUMS!**  
**DROŠĪBAI**

- Ja jūtama gāzes smaka
- Atsīdziet gāzes padēvi grīlam
  - Nodzēsiet visas atklātās līesmas
  - Atveriet vāku
  - Ja joprojām jūtama gāzes smaka, turieties tālāk no iekārtas un nekavējoties sazinieties ar gāzes piegādātāju vai ugunsdzēsēju depo.
  - Neuzglabājiet šķidrā propāna balonu tuvāk par 3 m šīs iekārtas.
  - Neuzglabājiet un nelietojiet degvielu vai citus šķidrumus ar viegli uzliesmojošiem garšajiem tuvāk par 7,5 m no šīs vai jebkuras citas iekārtas.
  - Šķidrā propāna balonu, kas nav pievienots lietošanai, nedrīkst uzglabāt šīs vai jebkuras cita iekārtas tuvumā.

**DROŠĪBAS TEHNIKA**  
**DRAUDI UN DROŠĪBAS PASĀKUMI**

1. Šis grilis ir paredzēts tikai lietošanai ārpus telpām, un to nedrīkst lietot ēkā, garāžā vai citā slēgtā vietā.
2. Šis grilis NAV paredzēts komerciālai lietošanai.
3. Šis grilis ir paredzēts tikai lietošanai ar šķidrā propāna gāzi. Šī grila pārveidošana vai lietošana ar dabasgāzi ir bīstama.
4. Šķidrā propāna gāzes īpašības:
  - a. Šķidrā propāna gāze ir viegli uzliesmojoša un bīstama, ja tiek lietota nepareizi. Iepazīstieties ar šķidrā propāna gāzes īpašībām, pirms lietot jebkādas tās iekārtas.
  - b. Šķidrā propāna gāze ir eksplozīva sa spiestā stāvoklī, smagāka par gaisu, kā arī nosēžas un uzkrājas pieņķ zemās vietās.
  - c. Šķidrā propāna gāzei dabiskā stāvoklī nav smakas. Līdu drošības nolīkos gāzei ir pievienots odorants, kas ož pēc puvēsim kļpostiem.
  - d. Saskaņā ar šķidrā propāna gāzi var izraisīt ādas apspaldījumus.
  - e. Darbībai nepieciešams šķidrās propāna gāzes balons. Drīkst izmantot tikai balonus ar apzīmējumu „propāns”.
  - f. Šķidrās propāna gāzes balonam ir jābūt apīkotam ar tvaiku atsūkēšanas sistēmu.
  - g. Šķidrās propāna gāzes balonam ir nepieciešams tvertnes ieliktnis, lai aizsargātu tvertnes ventīli.
  - h. Nekad nelietojiet šķidrās propāna gāzes balonu, kuram ir bojāts korpus, ventīlis, ieliktnis vai pamatne.
  - i. Sarīcējū šķidrās propāna gāzes baloni vai baloni ar iespiedumiem var būt bīstami; tie pirms lietošanas ir jāpārbauda pie šķidrās propāna gāzes piegādātāja.
  - j. Šķidrās propāna gāzes balonu nedrīkst nōrnest, un ar to ir jārīkojas uzmanīgi.
11. Baloni ir jāuzglabā ārpus telpām bīriem nepieejamā vietā, tos nedrīkst uzglabāt ēkā, garāžā vai kādā citā slēgtā vietā. Balonu nekad nedrīkst uzglabāt vietās, kur temperatūra var pārsniegt 50 °C.
12. Šķidrās propāna gāzes balonu nekad neuzglabājiet sakarsuā automašinā vai tās bagāžās nodalījumā. Karstums izraisī gāzes spīediena palielināšanos, kas var atvērt spīediena vārstu. Ja ūjot uzplīst gāze.
13. Nevienē mēģiniet šo grīlu pievienot autonomai kempinga piekabī, autofurgona vai mājas šķidrās propāna gāzes sistēmā.
14. Alkoholā, kā arī ar recepti vai bez receptes iegādātu zāļu lietošana var vājināt patērētāja spējas pareizi uzstādīt vai droši lietot šo iekārtu.
15. Nekad šajā iekārtā nelietojiet kokogles, aizdedzināšanas šķīdumus, lavas gabalus, benzīnu, parafīnu vai spīrtu.
16. Šim grīlam rūpnīcā ir pārbaudīti visi savienojumi, kā arī tas, vai nav noplūdes. Vēlreiz pārbaudiet visus savienojumus, jo kustība transportēšanas laikā var padarīt tos vaļīgus.
17. Pārbaudiet, vai nav noplūdes, pat tad, ja šo iekārtu jums ir uzstādījis kāda cita persona.
18. Nedarbiniet to, ja konstatēta gāzes nōplūde. Gāzes nōplūde var izraisīt ugunsgrēku vai sprādzīeni.
19. Pirms iekārtas lietošanas ir jāveic visas nōplūdes pārbaudes procedūras. Lai novērstu ugunsgrēku vai eksplozijas risku nōplūdes pārbaudes laikā:
  - a. pirms grīla aizdegšanas, kad balons ir pievienots lietošanai, vienmēr veiciet nōplūdes pārbaudi;
  - b. nesmēģiniet! Nōplūdes pārbaudes laikā nelietojiet aizdedzināšanas avotus, kā arī nelūjiet tiem atkrātes iekārtas tuvumā;
  - c. nōplūdes pārbaudi veiciet ārpus telpām labi ventilētā vietā;
  - d. nōplūdes pārbaudei nelietojiet sērīkopius, šķītavas vai atklātā līesmu;
  - e. nelietojiet grīlu, līdz nav novērstas pilnīgi visas nōplūdes. Ja nevarat novērst kādu nōplūdi, atvienojiet šķidrās propāna gāzes padēvi un sazinieties ar vietējo šķidrās propāna gāzes piegādātāju.
  - f. Neuzglabājiet un nelietojiet degvielu vai citus viegli uzliesmojošus šķīdumus vai tvaikus tuvāk par 7,5 m no šīs iekārtas.
  - g. Nelietojiet iekārtu sprādzienbīstamā vidē. Urtniet grīlu vietu tīru un brīvu no viegli uzliesmojošiem materiāliem, degvielās un citiem viegli uzliesmojošiem tvaikiem un šķīdumiem.
  - h. Nekad nepūjiet viegli uzliesmojošu priekšmetu un vīrsmu atrašanos tuvāk kā 1 m atstatumā no grīla. Nelietojiet šo grīlu vai jebkuras gāzes iekārtas zem nojumes vai neaizsargātu viegli uzliesmojošu konstrukciju tuvumā.
  - i. Ir ļoti svarīgi ūzturet tīru grīla ventilā nodalījumu, degļus un gaisa cirkulācijas ceļu. Pārbaudiet grīlu pirms katras lietošanas reizes.
  - j. Nekādā veidā nēparveidojiet grīlu.
  - k. Nelietojiet šo grīlu, līdz tas nav PĪLNĪBĀ uzstādīts un visas detaļas nav kārtīgi piestiprinātas un pieskrūvētas.
  - l. Šīs grīls ir regulārī pīlnībā jāiztīra un jāpārbauda. Izīniet un pārbaudiet šīntēni pirms katras iekārtas lietošanas reizes. Ja šīntēni ir nolītojis, nodlusi vai sagrieza vai arī tai ir nōplūde, tā jānomaina, pirms sākat lietot šo iekārtu.

28. Izmantojiet tikai rūpnīcās sankcionētas detaļās. Jebkuras rūpnīcās nesankcionētas detaļās lietošana var būt bīstama.
29. Nelietojiet šo iekārtu, pirms nesat izlasījis rokgrāmatas sadaļu „Lietošanas instrukcijas”.
30. Lai izvairītos no apdegumiem, nepieskārties grīla metāla daļām, pirms tās nav pīlnībā atdzīsusās (aptuveni 45 min.), ja vien nevajkājat karstumaizturīgu cīmdu.
31. Ūgunsdzēsības materiāliem gatavošanas laikā ir jābūt viegli pieejamiem. Ja aizdegas eļļa vai tauki, nemēģiniet tos dzēsēt ar ūdeni. Izmantojiet BC klases pulvera ūgunsdzēsības aparātu vai apberiet ar zemi, smiltīm vai dzeraimo sodu.
32. Neuzstādiet un nelietojiet šo iekārtu laivās vai autofurgonos.
33. Nelietojiet grīlu lielā vējā.
34. Nekad nenolīcieties virs grīla aizdedzināšanas laikā.
35. Neatstājiet grīlu bez uzraudzības. BRĪDINĀJUMS! Nekad nelūjiet bērniem vai mājdzīvniekiem atkrātes grīla tuvumā.
36. Nēparveidojiet grīlu lietošanas laikā. Pirms grīlu pārvietot vai novietot uzglabāšanai, ļaujiet tam atdzīst.
37. Grīla uzglabāšanai telpās ir jālūta tikai tad, ja ir atvienots balons, nopemot no grīla un pareizi novietojot uzglabāšanai ārpus telpām.
38. Grīla vāku vienmēr atveriet uzmanīgi un lēnām, jo grīla uzkrājes karstums un tvaiki var jūs nopietni apdezināt.

39. Nemēģiniet atvienot gāzes regulatoru no balona vai gāzes iekārtas grīla lietošanas laikā.
40. Vienmēr novietojiet grīlu uz cietais, horizontālas virsmas. Virsmā ir jābūt piemērotai, lai izturētu temperatūras paaugstināšanos par 50 °C.
41. Esiet īpaši uzmanīgi uz koka virsmām.
42. Novietojiet gāzes šīntēni pēc iespējas tālāk no karstām virsmām un pilsošiem karstiem taukiem.
43. Sargājiet elektrības vadus no karstā grīla.
44. Nelietojiet grīlu ēdiena gatavošanai vai apsīdei telpās. Toksīkās izgarojumi var ūzkrāties un izraisīt nosmakānu.
45. Ja iekārtā ilgāku laiku ir uzglabāta un/vai nav lietota, pārbaudiet, vai nav noplūdes vai šķērslu degļos, kā arī to, vai šīntēne nav kādā veidā nolītojusies, nodlusi vai sagrieza.
46. Ja grīla degļa aizdedzināšanas laikā nav atvērts vāks vai jūs nepagaidāt 5 minūtes, lai izklistu gāze, kad grīls negrī aizdegies, var rasties eksplozīva aizdegšanās.
47. Ja grīls netiek lietots, jāatslēdz gāzes padēvi, aizgriežot balonu un regulatoru.
48. Nekad nelietojiet grīlu, ja nav uzstādīts sildīšanas plāksnes.
49. Nenovietojiet šķidrās propāna gāzes rezerves balonu zem šīs iekārtas vai tās tuvumā.
50. Caules ir jānomaina, kad to prasī dabiskie apstākļi. Izmantojiet norādītā veidā un garuma caurules.
51. Novietojiet balonu grīla tuvumā tā, lai šīntēnes nesavītos un nevarētu savīties.
52. Mainot šķidrās propāna gāzes balonu, pārīecinieties, vai to darāt atstatu no aizdegšanās avotiem.
53. Jebkāda iekārtas pārveidošana var būt bīstama.
54. Ja iepriekš minētās instrukcijas netiek precīzi ievērotas, var rasties nopietnas traumas vai īpašuma bojājumi vai īestāties nāve.

**SVARĪGI!**  
Uzmanīgi izlasiet tālāk sniegtos norādījumus un pārīecinieties, vai grīls ir pareizi uzstādīts, samontēts un tiek pareizi apkopts. Neievērojot šīs instrukcijas, iespējamas nopietnas traumas un/vai īpašuma bojājumi. Nekad neuzstādiet balonu tieši blakus grīlam. Vienmēr novietojiet balonu iekārtas aizmugurē, kreisajā pusē. Balons ir jānovieto pēc iespējas tālāk no iekārtas tā, lai šīntēne netīktu nostiepta. Nekad neaizdedziniet grīlu, kad vāks ir atvērts. Iekārta un balons ir jānovieto uz horizontālas virsmas, un tos nedrīkst lietot, kamēr tie nav novietoti. LIETOŠANA UN ĪPĀŠĪBAS Šīs barbekju grīls ir drošs un viegli lietojams. Lietošanai norādītā gāze ir propāns ar spīedīnu 37 mbar, Līdzu, pārīecinieties, vai grīls tiek lietots tikai ar šai iekārtai paredzēto spīedīnu. Šai iekārtai ir uzstādīti divi rīteņi, lai to varētu viegli pārvietot. Edeļu var gatavot uz cepšanas režīma gan ar atvērtu, gan atvērtu vāku. Ja vāks ir bijis atvērts 5 minūtes, tas jāatver uz 1 minūti, lai izlaistu karstumu. Līti svarīgi grīla degšanai ir efektīvai darbībai ir pietiekama ventilācija. Tā nodrošina lietotāja un citu cilvēku drošību tās vietās apkaimē, kurā tiek izmantota šī iekārtā. Nekad nelietojiet šo iekārtu slēgtā vai segtā vietā. Ja vēja ātrums ir lielāks par 2 m/s, nelietojiet grīlu ar priekšpusi pret vēju. Šī iekārtā ir paredzēta tikai lietošanai ārpus telpām. Brīdinājums! Pieejamās detaļas var būt ļoti karstas. Nelūjiet maziem bērniem atkrātes iekārtas tuvumā. Pirms iekārtas lietošanas izlasiet instrukcijas. Nēparveidojiet iekārtu, kamēr tā tiek lietota. Pēc lietošanas izsīdziet iekārtu, aizverot balona ventīli vai regulatoru. Jebkāda iekārtas pārveidošana var būt bīstama un izraisīt traumas vai īpašuma bojājumus. Veicot jebkādas nesankcionētas iekārtas izmaiņas, tās garantija tiek anulēta. Nekad nelietojiet šo iekārtu uz pamatnes plaukta zem grīla, jo tas var izraisīt nopietnas traumas un/vai īpašuma bojājumus. Vīrs šīs iekārtas nedrīkst atkrātes šķērī, piemēram, koki, krūmi vai nojume. Šī iekārtā ir jāuzstāda tā, lai ap to būtu vīzmas 1 m brīvas vietas. Šo iekārtu nedrīkst lietot viegli uzliesmojošu materiālu tuvumā (naftas izstrādājumi, atskaidītāji vai jebkādi citi dīti priekšmeti, uz kuriem ir brīdinājuma apzīmējums „Viegli uzliesmojošs”). Pēc lietošanas aizveriet gāzes balona ventīli vai regulatoru. Šīs iekārtas lietošana slēgtās telpās var būt bīstama un ir AIZLIEGTA.

**DE**  
**WARNUNG**  
**ZU IHRER SICHERHEIT**  
Wenn Sie Gasgeruch wahrnehmen:  
• Gaszufuhr zum Grill unterbrechen.  
• Offene Flammen löschen.  
• Deckel öffnen.  
• Sollte der Geruch weiterhin wahrnehmbar sein, vom Gerät fernhalten und umgehend den Gaslieferanten oder die Feuerwehr benachrichtigen.  
• Keine Gasflaschen im Umkreis von 3 m zum Gerät aufbewahren.  
• Kein Benzin oder andere Flüssigkeiten mit entzündlichen Dämpfen im Umkreis von 7,5 m zu diesem oder einem anderen Gerät aufbewahren.  
• Keine Gasflasche in der Nähe dieses oder eines anderen Geräts abstellen, die nicht zwecks Benutzung angeschlossen ist.

**SICHERHEIT GEHT VOR!**  
**GEFAHREN UND WARNUNGEN**  
1. Dieser Grill ist nur für die Verwendung im Freien vorgesehen und darf weder in einem Gebäude, einer Garage oder einem anderen geschlossenen Bereich benutzt werden.  
2. Dieser Grill ist NICHT zur gewerblichen Nutzung gedacht.  
3. Dieser Grill darf nur mit Propanflüssiggas betrieben werden, die Umstellung auf oder versuchte Benutzung dieses Propangasgrills mit Erdgas ist gefährlich.  
4. **Eigenschaltten von Propangas:**  
a. Propangas ist entflammbar und bei unsachgemäßer Handhabung gefährlich. Machen Sie sich mit den Eigenschaften vertraut, bevor Sie ein Propangasgerät benutzen.  
b. Propangas ist unter Druck explosiv, schwerer als Luft und sammelt sich an tiefer gelegenen Stellen.  
c. Propangas ist von Natur aus geruchsneutral. Aus Sicherheitsgründen wird es mit einem Geruchsstoff versehen, der nach fauligem Kohl riecht.  
d. Bei Hautkontakt kann Propangas zu Erfrierungen führen.  
5. Zum Betrieb wird eine Propangasflasche benötigt. Nur Flaschen mit dem Vermerk „Propan“ dürfen benutzt werden.  
6. Die Propangasflasche muss über einen Druckminderer verfügen.  
7. Die Propangasflasche muss über eine Ventilschutzvorrichtung verfügen.  
8. Benutzen Sie keine Propangasflasche, die Schäden am Behälter, Ventil, Ventilschutz oder Standfuß aufweist.  
9. Eingedellte oder rostige Propangasflaschen können eine Gefahr darstellen und müssen vor der Benutzung vom Gaslieferanten überprüft werden.  
10. Die Propangasflasche darf weder fallengelassen noch grob behandelt werden.  
11. Gasflaschen dürfen weder für Kinder zugänglich sein noch in Gebäuden, Garagen oder anderen geschlossenen Bereichen gelagert werden. Gasflaschen dürfen nicht dort gelagert werden, wo die Temperatur auf mehr als 50 °C ansteigen kann.  
12. Lassen Sie eine gefüllte Propangasflasche nie in einem heißen Fahrzeug oder Kofferraum. Aufgrund der Hitze steigt der Gasdruck, wodurch sich das Entlastungsventil öffnen und Gas entweichen kann.  
13. Versuchen Sie nie, diesen Grill an das geschlossene Flüssiggasystem eines Wohnwagens, Wohnmobils oder Hauses anzuschließen.  
14. Die Einnahme von Alkohol oder verordneten oder nicht verordneten Medikamenten kann die Fähigkeit zur korrekten Montage und sicheren Bedienung des Geräts beeinträchtigen.  
15. Verwenden Sie nie Holzkohle, Zündflüssigkeit, Lavasteine, Benzin, Paraffin oder Alkohol mit diesem Gerät.  
16. Der Grill wurde herstellereitig auf Intaktheit aller Anschlüsse sowie auf Dichtigkeit überprüft. Kontrollieren Sie jedoch alle Anschlüsse selbst noch einmal, weil sie sich beim Transport gelockert haben könnten.  
17. Überprüfen Sie auf Dichtigkeit, falls jemand anderes das Gerät für Sie montiert hat.  
18. Benutzen Sie das Gerät nicht, falls es ein Gasleck gibt. Gaslecks können zu einem Brand oder einer Explosion führen.  
19. Vor der Benutzung sind alle nachfolgend aufgeführten Dichtigkeitsprüfungen durchzuführen. Zur Vermeidung einer Feuer- oder Explosionsgefahr bei der Dichtigkeitsprüfung:  
a. Führen Sie die Dichtigkeitsprüfung immer durch, bevor Sie den Grill anzünden und bevor Sie die Gasflasche anschließen.

- b. Nicht rauchen, Achten Sie darauf, dass während der Dichtigkeitsprüfung keine Zündquelle in der Nähe vorhanden ist.
- c. Führen Sie die Dichtigkeitsprüfung an einem gut belüfteten Platz im Freien durch.
- d. Verwenden Sie zur Dichtigkeitsprüfung keine Streichhölzer, Feuerzeuge oder offenen Flammen.
- e. Benutzen Sie den Grill erst, nachdem vorhandene Undichtigkeiten beseitigt wurden. Sollten Sie ein Leck nicht selbst schließen können, trennen Sie die Gasversorgung ab und wenden sich an den Gaslieferanten.
- 20. Kein Benzin oder andere Flüssigkeiten mit entzündlichen Dämpfen im Umkreis von 7,62 m zu diesem oder einem anderen Gerät aufbewahren, 21. Nicht in einer explosiven Atmosphäre benutzen. Achten Sie darauf, dass es im Umfeld des Grills keine brennbaren Materialien, Benzin sowie andere entflammare Dämpfe und Flüssigkeiten gibt.
- 22. Achten Sie stets darauf, dass der Grill einen Mindestabstand von 1 m zu brennbaren Objekten und Oberflächen hat. Benutzen Sie diesen Grill oder ein anderes gasbetriebenes Gerät nie unterhalb einer Decke oder in der Nähe ungeschützter, brennbarer Konstruktionen. 23. Achten Sie stets darauf, Ventilgehäuse, Brenner und Luftleitkanäle sauber zu halten. Kontrollieren Sie den Grill vor jeder Benutzung.
- 24. Nehmen Sie keine Veränderungen am Grill vor.
- 25. Benutzen Sie den Grill nur, wenn er KOMPLETT montiert ist und sämtliche Teile sicher angebracht und befestigt sind.
- 26. Dieser Grill sollte regelmäßig gründlich gereinigt und kontrolliert werden. Kontrollieren und reinigen Sie den Schlauch vor jeder Benutzung. Bei Anzeichen von Abnutzung, Verschleiß, Beschädigung oder Undichtigkeit muss der Schlauch ausgetauscht werden, bevor das Gerät benutzt wird.

- 28. Verwenden Sie ausschließlich herstellereitig zugelassene Teile. Die Verwendung anderer Teile kann gefährlich sein.
- 29. Benutzen Sie dieses Gerät nur, nachdem Sie die „Gebrauchsanweisung“ in diesem Handbuch gelesen haben.
- 30. Berühren Sie die Metallteile des Grills erst, nachdem der Grill vollständig abgekühlt ist (nach ca. 45 Min.), um Verbrennungen zu vermeiden, es sei denn, Sie tragen hitzebeständige Handschuhe.
- 31. Während des Grillens müssen jederzeit Feuerlöschmittel erreichbar sein. Versuchen Sie nie, entzündetes Öl oder Fett mit Wasser zu löschen. Benutzen Sie einen geeigneten Feuerlöscher oder erstickten Sie es mit Erde, Sand oder Natron.
- 32. Benutzen oder installieren Sie den Grill nicht auf Booten oder in Wohnmobilen.
- 33. Benutzen Sie den Grill nicht bei starkem Wind.
- 34. Beugen Sie sich beim Anzünden nicht über den Grill.
- 35. Lassen Sie einen angezündeten Grill nie unbeaufsichtigt. WARNUNG! Halten Sie Kinder und Haustiere stets vom Grill fern.
- 36. Versuchen Sie nicht den Grill zu bewegen, während er benutzt wird. Lassen Sie ihn abkühlen, bevor Sie ihn bewegen oder wegstellen.
- 37. Der Grill darf nur dann im Innenbereich gelagert werden, wenn die Gasflasche abgetrennt, entfernt und ordnungsgemäß außerhalb untergebracht ist.
- 38. Öffnen Sie den Grilldeckel immer vorsichtig und langsam, weil sich Hitze und Dampf darunter sammeln und zu Verbrennungen führen können.
- 39. Versuchen Sie nicht, den Gasregler von der Gasflasche oder andere Gasarmaturen abzutrennen, solange der Grill noch benutzt wird.
- 40. Stellen Sie den Grill stets auf einer stabilen, ebenen Fläche auf. Die Oberfläche sollte für einen Temperaturanstieg auf 50°C geeignet sein.
- 41. Seien Sie extrem vorsichtig bei Holzterrassen.
- 42. Schützen Sie Gasschläuche unbedingt vor heißen Oberflächen und heruntertropfendem heißen Fett.
- 43. Achten Sie darauf, dass sich keine Elektrokabel in der Nähe des heißen Grills befinden.
- 44. Benutzen Sie den Grill nicht zum Kochen oder Heizen in geschlossenen Räumen. Andernfalls besteht Erstickungsgefahr aufgrund sich bildender Giftgase.
- 45. Überprüfen Sie das Gerät nach längerer Lagerung und/oder Nichtbenutzung auf Dichtigkeit und Brennerverschleiß sowie den Schlauch auf Abnutzung, Verschleiß und Beschädigung.
- 46. Öffnen Sie beim Anzünden der Grillbrenner den Deckel und warten Sie, falls sich der Grill nicht anzünden lässt, 5 Minuten, bis das Gas verfliegen ist, weil andernfalls die Gefahr einer Stichflamme besteht.
- 47. Wenn der Grill nicht benutzt wird, muss die Gaszufuhr an der Gasflasche und am Druckregler geschlossen werden.
- 48. Benutzen Sie den Grill nur mit installierten Brennerabdeckungen.
- 49. Stellen Sie keine Ersatzgasflasche unter oder neben diesem Gerät ab.
- 50. Die Rohre müssen ausgewechselt werden, wenn dies aufgrund der natürlichen Bedingungen erforderlich ist. Beachten Sie diesbezüglich die Angaben hinsichtlich Typ und Länge.
- 51. Stellen Sie die Gasflasche so neben dem Grill auf, dass der Schlauch nicht verdreht ist.
- 52. Achten Sie beim Auswechseln der Propangasflasche darauf, dass sich keine Zündquelle in der Nähe befindet.
- 53. Änderungen am Gerät können zu einer Gefahrensituation führen.
- 54. Wenn die vorgenannten Anweisungen nicht genau befolgt werden, besteht die Gefahr von Tod oder ernsthaften Personen- oder Sachschäden.

**WICHTIG:**  
Lesen Sie aufmerksam die folgenden Anweisungen und achten Sie darauf, dass der Grill ordnungsgemäß installiert, montiert und instand gehalten wird. Die Nichtbeachtung dieser Anweisungen kann zu ernsthaften Personen- und/oder Sachschäden führen. Stellen Sie die Gasflasche nie rechts neben dem Grill, sondern immer links hinter dem Gerät auf. Die Flasche sollte möglichst weit entfernt vom Grill stehen, ohne dabei den Schlauch zu belasten. Zünden Sie den Grill nie bei geschlossenem Deckel an. Gas und Flamme müssen auf einer ebenen Fläche aufgestellt und dürfen während der Benutzung nicht bewegt werden.

**BEUTZUNG UND MERKMALE**  
Der Gasgrill ist sicher und einfach zu benutzen. Als Brennstoff ist Propangas mit 37 mbar zu verwenden. Achten Sie bitte darauf, den Grill ausschließlich mit dem korrekten Gasdruck zu benutzen, für den er ausgelegt ist. Das Gerät hat zwei Räder, mit denen es sich leicht manövrieren lässt. Lebensmittel können auf dem Grillrost entweder bei geschlossenem oder geöffnetem Deckel gegrillt werden. Nachdem der Deckel 5 Minuten lang geschlossen war, muss er für 1 Minute geöffnet werden, um die Hitze entweichen zu lassen.

Für eine optimale Verbrennung und effiziente Leistung des Grills ist eine ausreichende Lüftung erforderlich. Dies sorgt für die Sicherheit des Benutzers und anderer Personen in der Nähe des Geräts. Benutzen Sie das Gerät nie in geschlossenen Bereichen. Bei Windgeschwindigkeiten von über 2 m/s darf der Gasgrill nicht dem Wind zugewandt benutzt werden. Das Gerät ist nur für die Benutzung im Freien vorgesehen. Warnung! Zugängliche Teile können sehr heiß werden. Halten Sie Kleinkinder fern. Lesen Sie die Anweisungen, bevor Sie das Gerät benutzen. Bewegen Sie das Gerät nicht, während es benutzt wird. Schallen Sie das Gerät nach der Benutzung am Ventil oder Druckregler aus. Veränderungen am Gerät können gefährlich sein und zu Personen- oder Sachschäden führen. Bei nicht genehmigten Veränderungen am Gerät erlischt die Garantie. Stellen Sie die Gasflasche nicht auf dem Gestell unter dem Grill ab, weil dies zu ernsthaften Personen- und/oder Sachschäden führen könnte. Das Gerät darf nicht unter überhängenden Bäumen, Sträuchern, Dächern, Decken o.ä. benutzt werden. Um das Gerät herum muss ein Freiraum von 1 m vorhanden sein.

Das Gerät darf nicht in der Nähe brennbarer Materialien benutzt werden (Mineralölzerzeugnisse, Verdüner oder andere feste Stoffe, die mit einem entsprechenden Warnhinweis versehen sind). Schließen Sie nach der Benutzung das Ventil der Gasflasche oder den Druckregler. Die Benutzung dieses Geräts in geschlossenen Bereichen kann gefährlich sein und ist VERBOTEN.

**WG**  
**PRELUPRELUDE**  
**ZA VASHA BEZOPASNOST**

- Ako usetite mirizma na gas
- Изключете газта към грила
  - Попушете волкътв открит пламък
  - Отворете капака
  - Ако миризмата не изчезва, стойте далеч от уреда и незабавно повъзнете на вашия доставчик на газ или на пожарната.
  - Не съхранявайте газова бутилка с течен пропан на разстояние по-малко от 3 метра от този уред.

- Не съхранявайте и не използвайте бензин или други течности със запалими пари на разстояние по-малко от 7,5 метра от този или друг уред.
- Бутилка с течен пропан, която не е свързана за употреба, не бива да се съхранява в близост до този или друг уред.

**НА ПЪРВО МЯСТО СИГУРНОСТА**  
**ОПАСНОСТИ И ПРЕДУПРЕЖДЕНИЯ**

1. Този grill е само за употреба на открито и не трябва да се използва в сграда, гараж или в друга затворена зона.
2. Този grill НЕ Е за търговска употреба.
3. Този grill е само за употреба с газ течен пропан (ТП). Преминването към използване или опит за използване на природен газ в този grill работещ с газ ТП, е опасно.
4. Газови характеристики на ТП:
- a. Газът ТП е запалим и опасен, ако с него се работи неправилно. Бъдете наясно с характеристиките, преди да използвате какъвто и да било газов продукт с ТП.
- b. Газът ТП е взривоопасен под налягане, по-тежък от въздуха, и се утаява и образува в ниски области.
- v. Газът ТП в естествените си състояния няма аромат. За ваша безопасност се добавен ароматизатор, който мирише като гинеч боклук.
- г. Контактът с газ ТП може да причини наранявания от замръзване на кожата.
- г. Неопходима за употреба газова бутилка с ТП. Само бутилки, обозначени с „пропан“, могат да се използват.
6. Бутилката с газ ТП трябва да е предназначена за изтегляне на парите.
7. Газовата бутилка с ТП трябва да има фланец, който да предпазва клапана на бутилката.
8. Никога не използвайте газова бутилка с ТП с повреден корпус, клапан, фланец или основа.
9. Пробити или ръждажи газови бутилки с ТП могат да бъдат опасни и трябва да се проверят от вашия доставчик на газ ТП преди употреба.
10. Газовата бутилка с ТП не бива да се изпуска и с нея да се борави грубо.
11. Бутилките трябва да се съхраняват на открито, далеч от досега на деца, и не трябва да се съхраняват в сграда, гараж или в друга затворена област. Вашата бутилка не бива никога да се съхранява на места, където температурите могат да достигнат над 50 °C.
12. Никога не съхранявайте напълнена с ТП газова бутилка в гореща кола или багажник на кола. Топлината ще накара налягането на газа да се повиши, което може да причини отваряне на изпускателния клапан и да позволи изпускане на газ.
13. Никога не опитвайте да прикрепите този grill към самостоятелна система за газ ТП на ремарке на кемпер, харавана или къща.
14. Употребата на алкохол или медикаменти със или без рецепта може да увреди способността на потребителя да слобви правилно и да работи безопасно с уреда.
15. Никога не използвайте вълглица, течност за запалка, лава, бензин, парафин или спирт с този продукт.
16. Всички връзки и утчечи във вашия grill са проверени във фабриката. Проверете отново всички връзки, тъй като движението при доставка може да разхлаби връзките.
17. Проверете за утчечи, дори и ако вашият уред е бил слобвен за вас от някой друг.
18. Не използвайте, ако е налична утчечка на газ. Газовите утчечи могат да причинят пожар или експлозия.
19. Трябва да следвате всички процедури за проверка за утчечи преди работа. За да предотвратите опасност от пожар или експлозия при проверяване за утчечка:
- a. Винаги извършвайте проверка за утчечи преди запалване на грила и всеки път когато бутилката е свързана за употреба.
- б. Не пушете. Не използвайте и не допускате източници на запалване в района, докато проверявате проверка за утчечи.
- v. Проверявайте проверката за утчечи на открито в добре проверена зона.
- г. Не използвайте клещи кибрит, запалки или пламък, за да проверите за утчечи.
- д. Не използвайте грила, докато не се отстранят всички утчечи. Ако не можете да спрете дадена утчечка, прекъснете подаването на газ ТП и повъзнете на вашия местен доставчик на газ ТП.
20. Не съхранявайте и не използвайте бензин или други запалими течности или пари на разстояние по-малко от 7,62 метра от този уред.
21. Не използвайте във взривоопасна атмосфера. Пазете областта около грила чиста и свободна от запалими материали, бензин и други запалими пари и течности.
22. Пазете всички запалими материали и повърхности на разстояние от поне 1 метър от грила по всяко време. Не използвайте този grill или който и да било газов продукт на високо или в близост до незащитени запалими конструкции. 23. Важно е да пазите чисти отделиенето на клапана на грила, дюзите и прохода за циркулиращия въздух. Преглеждайте грила преди всяка употреба.
24. Не видоизменяйте грила по какъвто и да било начин.
25. Не използвайте грила, освен ако той не е НАПЪЛНО слобвен, и всички части са здраво застопорени и затегнати.
26. Този grill редовно трябва да се почиства и да се проверява обстойно. Почиствайте и преглеждайте маркуча преди всяка употреба на уреда. Ако има признаци за абразия, износване, сръзвания или течове, маркучът трябва да се подмени, преди уредът да бъде използван.

28. Използвайте само одобрени от фабриката части. Използването на дадена част, която не е одобрена от фабриката, може да бъде опасно.
  29. Не използвайте този уред без да прочетете „Инструкциите за употреба“ в това ръководство.
  30. Не докосвайте металните части на грила, докато той не се е охладил напълно (около 45 мин.), за да избегнете изгаряния, освен ако не носите топлоустойчиви ръкавици.
  31. Когато готвите, наблизно трябва да има материали за потушаване на огън. В случай на запалване на мазината, не опитвайте да потушите огъня с вода. Използвайте пожарогасител тип ВС използваш суки химикали или поръсете с прах, пясък или готварска вода.
  32. Не монтирайте и не използвайте във или на лодки, или в туристически превозни средства.
  33. Не използвайте грила при силен вятър.
  34. Никога не се опирайте върху грила докато го запалвате.
  35. Не оставяйте запален grill без надзор, „ВНИМАНИЕ! Винаги дръжте децата и домашните любимци далеч“ от грила.
  36. Не опитвайте да местите грила, докато той се използва. Оставете грила да се охлади, преди да го местите или прибирате.
  37. Съхранението на грила на закрито е допустимо, само ако газовата бутилка е разкачена, отстранена от грила и правилно съхранявана на открито.
  38. Винаги отваряйте капака на грила внимателно и бавно, тъй като топлината и парата концентрирани в грила могат сериозно да ви изгорят.
  39. Не опитвайте да разкачате газовия регулатор от газовата бутилка или друг газов фитинг, докато грилът се използва.
  40. Винаги поставяйте грила върху твърда, равна повърхност. Повърхността трябва да са подходяща да издържат на температурно повишение от 50 °C.
  41. Бъдете особено внимателни в случай на дървени плотове.
  42. Преместете газовите маркучи възможно най-далеч от горещи повърхности и капеща гореща мазината.
  43. Дръжте всички електрически кабели далеч от горещия grill.
  44. Не използвайте грила за готвене на закрито или за отопление. Може да се акумулират токсичните изпарения и да причинят задушаване.
  45. След период на съхранение и / или неупотреба, проверете за утчечи, прелпствия в дюзата, и прегледайте за абразия, износване и сръзвания на маркуча.
  46. Ако не отворите капака по време на запалване на дюзите на грила, или ако не изчакате 5 минути, за да оставите газът да се прочисти, ако грилът не се запалва, това може да доведе до избухване на взривоопасен пламък.
  47. Ако грилът не се използва, газта трябва да се изключва от захранващата бутилка и регулатора.
  48. Никога не използвайте грила без да са монтирани нагревателните плочи.
  49. Не съхранявайте резервна газова бутилка с ТП под или близо до уреда.
  50. Неопходимо е да смените тръбите, когато естествените условия го изискват. Използвайте посочения вид и дължина.
  51. Поставете бутилката близо до грила, така че маркучът да не се усуква.
  52. Когато сменяте газовата бутилка с ТП, се уверете, че извършвате това далеч от всякакви източници на запалване.
  53. Всякакви модификации на уреда могат да бъдат опасни.
  54. Смърт, сериозно нараняване или повреда на имущество могат да възникнат, ако горепосочените инструкции не се спазват стриктно.
- ВАЖНО:**  
Прочетете следните инструкции внимателно и се уверете, че вашето барбекю е правилно монтирано, слобвено и поддържано. Непазването на тези инструкции може да доведе до сериозно телесно нараняване и/или увреждане на имущество. Никога не монтирайте газова бутилка точно до барбекюто. Винаги поставяйте цилиндъра в ляво зад уреда. Бутилката трябва да се поставя възможно най-далеч от уреда, без да се опира маркучът. Никога не запалвайте грила при затворен капак.

Уредът и газовата бутилка трябва да се поставят на равна повърхност и не бива да се използват, докато се подравняват.

#### УПОТРЕБА И ХАРАКТЕРИСТИКИ

Барбекю грилът е безопасен и лесен за употреба. Определеният за употреба газ е пропан при 37 mbar.

Моля, уверете се, че използвате своето барбекю само при правилното налягане, за което е проектиран уредът.

Двете колела са монтирани към този модул за лесно преместване.

Храната може да се пече върху готварската решетка със или без да е затворен капакът. Когато капакът е затворен за 5 минути, капакът трябва да се отвори за 1 мин., за да се изпусне топлината.

Поддръжката, вентилацията и от основна важност за горенето и ефективното функциониране на барбекюто. Това ще осигури безопасността на потребителя и другите хора в близост до областта, където се използва уредът. Никога не използвайте уреда в тъмна закрита област.

Когато скоростта на вятъра е над 2 m/s, не използвайте газов грил с лице към вятъра.

Уредът е проектиран само за употреба на открито.

Внимание! Частите, до които имате достъп, могат да бъдат много горещи. Пазете далеч от малки деца.

Прочетете инструкциите преди да използвате уреда.

Не местете уреда, докато той се използва.

Изключете уреда при клапана на газовата бутилка или регулатора след употреба.

Всякакви модификации на уреда могат да бъдат опасни и могат да причинят нараняване или повреда на имущество.

Всякакви немощни модификации на уреда ще направят гаранцията му невалидна.

Никога не монтирайте газовата бутилка под барбекюто върху поставката на основата, тъй като това може да причини сериозно нараняване на потребителя, други хора и/или имущество.

Уредът не бива да се използва в близост до запалими материали. (Продукти на бензинова основа, разредители или каквито и да било твърди обекти, които имат поставен етикет за опасност от запалване.)

Затваряйте клапана на газовата бутилка или регулатора след употреба.

Използването на този уред в затворени помещения може да бъде опасно и е ЗАБРАНЕНО.

#### IT

##### AVVERTENZA

##### PER MOTIVI DI SICUREZZA

In presenza di odore di gas

- Chiudere l'erogazione di gas al grill
- Spegner qualsiasi fiamma libera
- Aprire il coperchio
- Se l'odore persiste, mantenersi a distanza dal prodotto e contattare immediatamente il fornitore del gas o i vigili del fuoco.
- Non posizionare la bombola del gas a meno di 3,05m dal prodotto.
- Non depositare o utilizzare petrolio o altri liquidi con vapori infiammabili a meno di 7,62m da questo o altri prodotti similari.
- Qualsiasi bombola del gas inutilizzata non deve essere depositata nelle vicinanze di questo o altri prodotti similari.

##### LA SICUREZZA PRIMA DI TUTTO

##### RISCHI E PRECAUZIONI

1. Questo grill è inteso esclusivamente per l'uso all'aperto e non va utilizzato in edifici, garage o altri spazi chiusi.
2. Questo grill NON è inteso per l'uso commerciale.
3. Questo grill è idoneo esclusivamente all'uso con gas propano liquido (LP). La conversione o il tentativo di utilizzare gas naturale in questo grill a gas GPL è pericoloso.
4. Caratteristiche del gas GPL:
  - a. Il GPL è infiammabile e pericoloso se utilizzato in modo improprio. È necessario informarsi su tutte le caratteristiche del GPL prima di utilizzare un prodotto che ne fa impiego.
  - a. Il GPL è esplosivo sotto pressione, più leggero dell'aria e può ristagnare in pozze, a livello del terreno.
  - c. Il GPL non ha odore nel suo stato naturale. Per ragioni di sicurezza, al gas viene aggiunto un odorizzante con odore simile a quello del cavolo marcio.
  - d. Il contatto con gas GPL può causare bruciori per congelamento alla pelle.
5. Bombola GPL necessaria per l'utilizzo del prodotto. Utilizzare esclusivamente bombole con l'indicazione "propano".
6. La bombola GPL deve essere posizionata in posizione verticale per l'evacuazione dei vapori.
7. La bombola GPL deve essere dotata di un colletto per la protezione della valvola.
8. Non utilizzare mai una bombola GPL con fusto, valvola, collare o base danneggiati.
9. Bombole GPL intaccate o arrugginite sono potenzialmente pericolose e vanno sottoposte a verifica da parte del fornitore di GPL prima dell'uso.
10. La bombola GPL non deve essere lasciata cadere o maneggiata violentemente.
11. Le bombole devono essere depositate all'aperto, fuori dalla portata dei bambini. Non devono essere immagazzinate in edifici, garage o altri spazi chiusi. La bombola non deve mai essere esposta a temperature superiori ai 50°C.
12. Non lasciare mai una bombola GPL piena in una macchina o in un bagaglio esposti ad elevate temperature. Il calore causa l'aumento della pressione del gas, con il rischio di apertura della valvola di sfogo e la conseguente fuoriuscita del GPL.
13. Non tentare mai di collegare questo grill all'impianto GPL di camper, motorhome o case.
14. L'uso di alcool o farmaci acquistabili con o senza presentazione di ricetta potrebbe ridurre l'attenzione durante l'assemblaggio o l'utilizzo di questo prodotto.
15. Non utilizzare mai carbone, butano, pietre laviche, benzina, paraffina o alcol con questo prodotto.
16. Il grill è stato sottoposto a verifiche in fabbrica per lo stato di tutte le connessioni e per l'assenza di perdite. Controllare nuovamente tutte le connessioni, poiché i movimenti dovuti al trasporto potrebbero averle allentate.
17. Controllare la presenza di perdite anche nel caso in cui il prodotto sia stato assemblato da terzi.
18. Non utilizzare il prodotto in presenza di perdite di gas. Fuoriuscite di gas potrebbero causare incendi o esplosioni.
19. È necessario seguire tutte le procedure di verifica di eventuali perdite prima dell'uso. Per prevenire incendi o esplosioni durante la verifica di una perdita:
  - a. Eseguire sempre una verifica per eventuali perdite prima di accendere il grill e ad ogni collegamento della bombola.
  - b. Non fumare. Non utilizzare fonti di ignizione o permettere la presenza nelle vicinanze durante la verifica di eventuali perdite.
  - c. Eseguire la verifica all'aperto, in un'area ben ventilata.
  - d. Non utilizzare fiammiferi, accendini, o una fiamma per verificare la presenza di perdite.
  - e. Non utilizzare il grill fino alla soluzione di ogni eventuale perdita. In caso di impossibilità a fermare una perdita, scollegare la bombola del gas GPL e contattare il proprio fornitore.
20. Non depositare o utilizzare benzina o altri liquidi o vapori infiammabili a meno di 7,62m da questo apparecchio.
21. Non utilizzare in atmosfera esplosiva. Mantenere il grill pulito e libero da materiali combustibili, benzina e altri vapori o liquidi infiammabili.
22. Tenere tutti gli oggetti e le superfici combustibili ad almeno 1 m di distanza dal grill, in qualsiasi momento. Non utilizzare il grill o altri prodotti alimentati a gas sotto un soffitto o una tettoia o vicino a costruzioni combustibili non protette. 23. È essenziale mantenere liberi il compartimento della valvola del grill, i bruciatori e consentire la circolazione dell'aria. Controllare il grill prima di ogni utilizzo.
24. Non apportare alcuna modifica al grill.
25. Non utilizzare il grill prima del COMPLETO assemblaggio e prima di aver fissato saldamente tutte le parti.
26. Il grill deve essere regolarmente pulito e controllato con attenzione. Pulire e controllare il tubo prima di ogni utilizzo dell'apparecchio. In caso di evidenti abrasioni, usura, tagli, o perdite, il tubo deve essere sostituito prima di utilizzare l'apparecchio.

28. Utilizzare esclusivamente ricambi autorizzati. L'uso di ricambi non autorizzati dal produttore può esporre a pericoli.

29. Non utilizzare questo prodotto senza prima aver letto le "Istruzioni per l'uso" esposte nel presente manuale.

30. Non toccare le parti metalliche del grill prima del completo raffreddamento (circa 45 min.) per evitare ustioni, a meno che si indossino guanti resistenti al calore.

31. Durante la cottura, tenere a portata di mano materiali auto-estinguenti. In caso di incendio causato dall'inflammatione del grasso, non tentare di spegnere con acqua. Utilizzare estintori chimici a secco del tipo BC o coprire con terriccio, sabbia o carbonato di sodio.

32. Non installare o utilizzare su natanti o veicoli per attività ricreative.

33. Non utilizzare il grill in caso di forte vento.

34. Non sporgersi mai sopra al grill durante l'accensione.

35. Non lasciare incostituito il grill. **ATTENZIONE! Tenere sempre lontano dalla portata di bambini ed animali.**

36. Non tentare di spostare il grill durante l'uso. Lasciare raffreddare il grill prima di spostarlo o riporlo.

37. L'apparecchio può essere collocato in un ambiente al chiuso solo se la bombola è stata scollegata, separata dal grill e depositata all'aperto.

38. Aprire sempre il coperchio del grill lentamente e con attenzione, poiché il calore ed il vapore al suo interno potrebbero causare gravi ustioni.

39. Non scollegare il regolatore del gas dalla bombola o da qualsiasi connessione durante l'utilizzo del grill.

40. Posizionare sempre il grill su una superficie solida e piana. La superficie deve poter resistere ad un incremento della temperatura di 50°C.

41. Fare molta attenzione su pavimenti in legno.

42. Spostare i tubi del gas il più lontano possibile dalle superfici calde e da possibili colate di grasso bollente.

43. Tenere tutti i cavi elettrici lontano dal grill caldo.

44. Non utilizzare per cucinare o riscaldare in ambienti chiusi. È possibile l'accumulazione di gas tossici con il rischio di asfissia.

45. Dopo un periodo di inutilizzo e/o stoccaggio, verificare la presenza di perdite, ostruzioni nei bruciatori e controllare che non vi siano abrasioni, usura o tagli sul tubo.

46. La mancata apertura del coperchio durante l'accensione dei bruciatori, o di un'attesa di almeno 5 minuti per permettere la completa fuoriuscita del gas qualora il grill non si sia acceso, può causare un'esplosione.

47. Quando il grill non viene utilizzato, è necessario chiudere il gas sulla bombola e sul regolatore.

48. Non utilizzare mai il grill senza le piastre radianti installate.

49. Non posizionare una bombola GPL di ricambio sotto o vicino a questo apparecchio.

50. È necessario sostituire i tubi quando le condizioni naturali lo richiedono. Utilizzare un ricambio del tipo e della lunghezza specificati.

51. Posizionare la bombola vicino al barbecue in modo che il tubo non possa torcersi.

52. Durante la sostituzione della bombola del gas GPL, assicurarsi di essere lontani da qualsiasi fonte di ignizione.

53. Qualsiasi tipo di modifica al prodotto può esporre a pericolo.

54. La mancata osservazione delle presenti istruzioni può causare danni patrimoniali, gravi lesioni o morte.

##### IMPORTANTE:

Leggere attentamente le seguenti istruzioni e assicurarsi che il barbecue sia stato installato e assemblato correttamente e sia stato sottoposto ad una corretta manutenzione. La mancata osservanza delle istruzioni può causare gravi lesioni e/o danni patrimoniali.

Non posizionare mai la bombola immediatamente accanto al barbecue. Posizionare sempre la bombola sul lato posteriore sinistro dell'apparecchio.

La bombola deve essere posizionata alla massima distanza dall'apparecchio, senza tirare eccessivamente il tubo.

Non accendere mai il grill con il coperchio chiuso.

L'apparecchio e la bombola devono essere posizionati su una superficie piana e non devono essere spostati durante l'uso.

##### USO E CARATTERISTICHE

Il barbecue è sicuro e semplice da usare. Il gas specificato da utilizzare è propano a 37 mbar.

Si prega di assicurarsi di utilizzare il barbecue solo alla corretta pressione per cui il prodotto è stato progettato.

Il prodotto è dotato di due ruote per facilitarne il trasporto.

È possibile cuocere il cibo sulla griglia con il coperchio aperto o chiuso. Se il coperchio resta chiuso per 5 minuti, va successivamente tenuto aperto per 1 minuto per rilasciare il calore.

Una ventilazione adeguata è di importanza cruciale per la combustione e l'efficienza del barbecue. Questo garantisce la sicurezza dell'utente e delle altre persone nelle vicinanze. Non utilizzare mai l'apparecchio in spazi chiusi o coperti.

Quando il vento supera una velocità di 2m/s, non utilizzare il grill a gas rivolto verso il vento.

Questo apparecchio è progettato esclusivamente per l'uso in ambienti esterni.

Avvertenze! Le parti accessibili potrebbero essere molto calde. Tenete a distanza i bambini.

Leggere le istruzioni prima di utilizzare il prodotto.

Non spostare l'apparecchio durante l'uso.

Chiudere la valvola della bombola o il regolatore dopo l'uso.

Ogni modifica all'apparecchio può esporre a pericoli e causare lesioni o danni patrimoniali.

Qualsiasi tipo di modifica non autorizzata all'apparecchio invalida la garanzia.

Non montare mai la bombola sul piano base sotto al barbecue, per evitare il rischio di gravi lesioni all'utilizzatore, ad altre persone e/o danni patrimoniali.

L'apparecchio non deve essere posto sotto alcun tipo di costruzione o coperture. Es: alberi, arbusti, tettoie. L'apparecchio deve essere installato rispettando uno spazio libero attorno di 1 m.

Non utilizzare l'apparecchio vicino a materiali infiammabili. (Prodotti a base di petrolio, solventi o altri oggetti solidi con etichetta "Inflammabile")

Chiudere la valvola della bombola del gas o il regolatore dopo l'uso.

L'uso di questo apparecchio in ambienti chiusi può essere pericoloso ed è PROIBITO.

#### RU

##### ВНИМАНИЕ!

##### МЕРЫ БЕЗОПАСНОСТИ

Если появился запах газа, следуйте приведенным ниже инструкциям.

- Перекройте газ, поступающий к грилю.
- Погасите открытый огонь.
- Откройте крышку прибора.
- Если запах газа не исчезает, не подходите к устройству и незамедлительно обратитесь в газовую службу или в пожарную охрану.
- Храните баллон со сжиженным пропаном на расстоянии более 3 м от прибора.
- Храните бензин и другие жидкости с легковоспламеняющимися испарениями на расстоянии не менее 7,5 м от этого или любого подобного устройства.
- Не храните неиспользуемый баллон со сжиженным пропаном рядом с этим или подобным устройством.

##### БЕЗОПАСНОСТЬ — ПРЕЖДЕ ВСЕГО!

##### ПРЕДУПРЕЖДЕНИЯ И МЕРЫ ПРЕДОСТОРОЖНОСТИ

1. Данный гриль предназначен только для использования на открытом воздухе. Не применяйте его в зданиях, гаражах или других закрытых помещениях.
2. Данный гриль НЕ предназначен для коммерческого использования.
3. Данный гриль работает только на сжиженном пропане. Использование вместо него природного газа небезопасно.
4. Сжиженный пропан обладает перечисленными ниже свойствами.
- А. Легко воспламеняется и при неосторожном обращении представляет опасность. Ознакомьтесь со свойствами этого газа перед использованием любого прибора, работающего на нем.
- Б. Взрывоопасен под давлением. Он тяжелее воздуха и скапливается в низинах.
- В. В природе пропан не имеет запаха. В целях безопасности в него добавляется специальное вещество, которое по запаху напоминает испорченную капусту.
- Г. Контакт со сжиженным пропаном может привести к обморожению.
- Б. Сжиженный пропан должен храниться в специальных баллонах с пометкой «Пропан».
- Б. Пропановый баллон необходимо установить вертикально, чтобы обеспечить отвод испарений.
- В. Пропановый баллон должен быть оснащен специальной манжетой для защиты клапана.
- В. В любом случае не используйте пропановый баллон со сжатыми испарениями корпусом, клапаном, манжетой или опорной конструкцией.
9. Пропановые баллоны со следами вмятин или ржавчины могут представлять опасность. Перед использованием их должен проверить поставщик газа.
10. Не роняйте пропановый баллон и соблюдайте осторожность при обращении с ним.

11. Баллоны должны храниться на открытом воздухе, т. е. вне зданий, гаражей и других закрытых помещений, в недоступном для детей месте. Температура хранения баллона не должна превышать 50 °С.
12. Не оставляйте заполненные пропановые баллоны в нагретом салоне автомобиля или багажнике. С повышением температуры давление газа возрастает, что может привести к открытию выпускного клапана и утечке газа.
13. Ни в коем случае не подсоединяйте гриль к автономным газовым системам в жилых прицепах, трейлерах и домах.
14. **Использование алкоголя, наркотиков, рецептурных и безрецептурных медицинских препаратов снижает уровень внимания человека, что может помешать правильно собрать и использовать прибор.**
15. Запрещается применять в гриле угли, жидкость для розжига, лавовые камни, бензин, парафин и спирт.
16. На заводе все соединения прибора были проверены на герметичность, однако перед использованием необходимо снова проверить их, поскольку при перевозке они могли ослабнуть.
17. Проверьте гриль на герметичность, даже если его собирали не вы.
18. При обнаружении утечки газа не используйте прибор. Утечки могут вести к возгоранию или взрыву.
19. Перед использованием проверьте прибор на герметичность согласно инструкциям. Чтобы предотвратить возгорание или взрыв во время проверки, соблюдайте перечисленные ниже меры безопасности.
- А. Проверьте герметичность перед розжигом гриля и каждый раз при подключении баллона.
- Б. Не курите рядом с устройством. Во время проверки герметичности следите за тем, чтобы около прибора не было источников возгорания.
- В. Проверьте герметичность на открытом воздухе в хорошо проветриваемом месте.
- Г. Не применяйте для проверки герметичности спички, зажигалки или открытое пламя.
- Д. Не используйте гриль, пока не убедитесь в его герметичности. Если вам не удается остановить утечку газа, прекратите подачу сжиженного пропана и свяжитесь с поставщиком газа.
20. Храните бензин и другие легко воспламеняющиеся жидкости и газы на расстоянии более 7,5 м от прибора.
21. Не используйте прибор во взрывоопасной среде. Не располагайте рядом с грилем посторонние предметы, особенно горючие материалы, бензин и иные воспламеняющиеся жидкости и газы.
22. Храните горючие вещества на расстоянии более одного метра от гриля, даже если он не используется. Не используйте гриль или другой газовый прибор под крышей, навесом или рядом с открытыми горючими материалами.
23. Следите за тем, чтобы в клапанную коробку, горелки и системы вентиляции гриля не попадали посторонние предметы, грязь и т. д. Осматривайте гриль перед каждым применением.
24. Не изменяйте конструкцию гриля.
25. Используйте гриль, только если он ПОЛНОСТЬЮ собран и все компоненты установлены на свои места и надежно закреплены.
26. Регулярно чистите и осматривайте гриль. Перед каждым использованием гриля очищайте и осматривайте шланг. При износе, наличии механических повреждений или следов утечек шланг необходимо заменить, прежде чем использовать прибор.

28. Используйте только компоненты, одобренные производителем. Применение других компонентов может представлять опасность.
29. Прежде чем использовать этот прибор, обязательно прочтите раздел «Инструкции по эксплуатации».
30. Во избежание ожогов не прикасайтесь к металлическим компонентам гриля, пока он не остынет (это занимает около 45 минут), без теплозащитных перчаток.
31. Во время приготовления пищи держите рядом средства пожаротушения. В случае возгорания жира не тушите пламя водой. Используйте порошковый огнетушитель (сухой бикарбонатный порошок) либо забросайте огонь землей, песком или пищевой содой.
32. Не устанавливайте и не используйте гриль на лодке или ином транспортном средстве.
33. Не используйте гриль при сильном ветре.
34. Не наклоняйтесь над грилем во время розжига.
35. Не оставляйте разожженный гриль без присмотра. **ВНИМАНИЕ!** Не подпускайте к грилю детей и животных.
36. Не переносите разожженный гриль. Прежде чем убирать или перемещать гриль, дождитесь, пока он остынет.
37. Гриль можно хранить в помещении только при условии, что баллон отсоединен от него и хранится на открытом воздухе с соблюдением всех мер безопасности.
38. Открывайте крышку прибора медленно и осторожно, поскольку скопившиеся под ней горячий воздух и пар могут вызвать сильные ожоги.
39. Не отсоединяйте газовый регулятор от баллона и не размыкайте остальные соединения во время использования гриля.
40. Устанавливайте гриль на твердой ровной поверхности, которая способна выдерживать повышенные температуры на 50 °С.
41. Соблюдайте особую осторожность при установке гриля на деревянную поверхность.
42. Располагайте газовые шланги как можно дальше от горячих поверхностей и капающего разогретого жира.
43. Располагайте электрические провода как можно дальше от горячего гриля.
44. Не используйте гриль для обогрева помещений или приготовления пищи в них. Скопление токсичных паров может вызвать удушье.
45. Если гриль какое-то время не использовался, проверьте его герметичность и убедитесь в том, что в горелках нет посторонних предметов, а на шланге отсутствуют порезы, следы механических повреждений и износа.
46. Во время розжига горелку держите крышку открытой. Если гриль не удалось разжечь, подождите пять минут, чтобы скопившийся газ выветрился.
- В противном случае существует опасность возгорания или взрыва.
47. Если гриль не используется, подачу газа необходимо перекрыть как на баллоне, так и на регуляторе.
48. Не используйте гриль, если не установлены нагревательные плиты.
49. Не храните пустой пропановый баллон под грилем или рядом с ним.
50. Заменяйте трубки и шланги по мере их износа. Используйте трубки и шланги указанных длины и типа.
51. Располагайте баллон рядом с грилем так, чтобы шланг не перекручивался.
52. Пропановый баллон необходимо заменять вдаль от источников возгорания.
53. Любое изменение конструкции прибора может представлять опасность.
54. Несоблюдение данных инструкций может привести к тяжелым травмам, смерти или повреждению имущества.

- ВАЖНО!**
- Внимательно прочтите приведенные ниже инструкции и следуйте им при сборке, установке и обслуживании гриля. Несоблюдение инструкций может привести к тяжелым травмам и повреждению имущества.
- Не располагайте газовый баллон в непосредственной близости от гриля. Всегда устанавливайте баллон слева позади прибора. Его необходимо расположить как можно дальше от гриля, но шланг при этом не должен натягиваться.
- Не разжигайте гриль с закрытой крышкой.
- Прибор и баллон необходимо установить на ровную поверхность и не перемещать, пока гриль используется.
- ЭКСПЛУАТАЦИЯ ГРИЛЯ И ЕГО ХАРАКТЕРИСТИКИ**
- Гриль-барбекю безопасен и прост в использовании. Он работает на пропане, сжиженном под давлением 37 мбар. Следите за тем, чтобы давление используемого газа соответствовало указанным характеристикам.
- Для удобства перемещения прибор оборудован двумя колесами.
- Барбекю можно готовить на решетке как при закрытой, так и при открытой крышке. Если крышка закрыта, открывайте ее каждые пять минут и оставляйте открытой в течение минуты, чтобы выпустить горячий воздух.
- Правильная вентиляция крайне важна для работы внутри гриля-барбекю и его эффективной работы. Она является залогом безопасности людей, которые готовят пищу или находятся рядом с прибором. Ни в коем случае не используйте гриль в закрытом помещении. Если скорость ветра превышает 2 м/с, не поворачивайте гриль против ветра.
- Прибор предназначен для использования только на открытом воздухе.
- Внимание! Наружные части могут сильно нагреваться, поэтому не подпускайте к прибору детей.
- Прежде чем приступать к использованию прибора, прочтите инструкции.
- Не переносите гриль, пока он работает.
- После использования отключите его, перекрыв клапан баллона или регулятор.
- Любое изменение конструкции может привести к травме или повреждению имущества.

Любое несанкционированное изменение конструкции прибора аннулирует гарантию на него.

Ни в коем случае не располагайте газовый баллон под грилем, поскольку это может привести к тяжелым травмам и повреждению имущества.

Не располагайте прибор под деревьями, кустами, навесами и т. д. Вокруг него должно быть не менее одного метра свободного пространства.

Не располагайте рядом с грилем воспламеняющиеся материалы (вещества с содержанием бензина, растворители или любые твердые объекты с пометкой «Огнеопасно»).

После каждого использования прибора перекрывайте клапан газового баллона или регулятор.

Применение прибора в закрытых помещениях ЗАПРЕЩЕНО, поскольку может представлять опасность.

**HU**

**FIGYELMEZTETÉS  
BIZTONSÁGA ÉRDEKÉBEN**

- Ha gázszagot érez
- Zárja el a grill gázcsapját
  - Oltsa el a nyíll lángot
  - Nyissa fel a fedelet
  - Ha továbbra is érzí a szagot, menjén távolabb a készüléktől és azonnal hívja a gázszolgáltatót vagy a tűzoltókat.
  - A gázpalackot ne tárolja a készülék 3,05 méteres sugarán belül.
  - Ne tároljon vagy használjon benzint, illetve más gyúlékony anyagot a készülék 7,62 méteres sugarán belül.
  - A használaton kívüli palackot se tárolja a készülék vagy egy másik készülék közelében.

**ELSŐ A BIZTONSÁG  
VESZÉLYEK ÉS VESZÉLYFORRÁSOK**

1. A grill csak kültéren használható, nem használható épületben, garázsban vagy bármely zárt területen.
2. A grill nem használható nagyüzemi körülmények között.
3. Ez a grill kizárólag folyékony propán (LP) gázzal használható. A grill átalakítása vagy természetes gázzal történő használata veszélyes.
4. Az LP gáz jellemzői:
  - a. Az LP gáz gyúlékony és veszélyes, ha szakszerűlenül kezelik. Ismerje meg a tulajdonságait, mielőtt LP gázzal működő terméket használna.
  - b. Az LP gáz nyomás alatt robbanásveszélyes, a levegőnél nehezebb, ezért az alacsonyabb területeken felgyülemlik.
  - c. Az LP gáz természetes állapotában szagtalan. Biztonsága érdekében rothadó káposztára hasonló illatanyagot kevernek hozzá.
  - d. Az LP gáz bőrrel érintkezve hideg égető érzést okoz.
  - e. LP gázpalack kell a használatához. Csak a "propán" jelzésű palackok használhatók.
5. Az LP gázpalacknak képesnek kell lennie a pára kivonására.
6. Az LP gázpalacknak rendelkeznie kell szelepvédő gallérral.
7. Soha ne használjon sérült testtel, -szeleppel, -gallérral, vagy -talppal rendelkező palackot.
8. A levertőtt vagy rozsdás palack használata veszélyes lehet, ezért használat előtt feltétlenül vizsgálassa meg a gázszolgáltatóval.
9. Az LP gázpalackot tilos dobálni vagy leejteni.
10. A palackot gyermekektől elzárni helyen, kültéren kell tárolni; zárt épületben, garázsban és más zárt helyen nem tárolható. A palack nem tárolható 50 °C feletti hőmérsékleten.
11. Töltött palackot soha ne tároljon fórnálban vagy csomagartóban. A hőség fokozza a nyomást, amely kinyithatja a biztonsági szelepet és a gáz kiszökhet.
12. A grillhez soha ne csatlakoztassa lakókocsi, lakóautó vagy ház gázrendszerét.
13. Alkohol, illetve felít vagy más vény nélkül kapható gyógyszer hatása alatt álló személy nem feltétlenül alkalmas a készülék összeállítására és biztonságos használatára.
14. Soha ne használjon szemet, gyújtóanyagot, lávakövet, benzint, parafinzármazékokat vagy alkoholt a termékhez.
15. A grill minden csatlakozását a gyárban leellenőrizték. Ellenőrizze ismét az összes csatlakozást, hogy szállítási közben nem lazultak-e meg.
16. Akkor is ellenőrizze le a csatlakozásokat, ha valaki más szerelte Önnek össze a készüléket.
17. Ha gázszivárgást észlel, ne használja a készüléket. A gázszivárgás tüzet vagy robbanást okozhat.
18. Használat előtt ellenőrizni kell az esetleges szivárgásokat. Tűz és robbanásveszély megelőzése szivárgásellenőrzés közben:
  - a. A grill beújítása előtt minden esetben ellenőrizze a szivárgást, ha a palack csatlakoztatva van.
  - b. Tilos a dohányzás. Szivárgásellenőrzés közben gyulladásveszélyes anyag használata tilos.
  - c. A szivárgásellenőrzést jól szellőző helyen végezze.
  - d. Ne használjon gyufát, öngyújtót, vagy lángot a szivárgás ellenőrzéséhez.
19. Adóigig ne használja a grillt, amíg minden szivárgást el nem hárított. Ha nem tudja elhárítani a szivárgást, válassza le az LP palackot és hívja a gázszolgáltatót.
20. Ne tároljon vagy használjon benzint, illetve más gyúlékony anyagot a készülék 7,62 méteres sugarán belül.
21. Ne használja robbanásveszélyes környezetben. A grill közelében ne tároljon gyulladásveszélyes anyagot, benzint és más gyúlékony folyadékokat.
22. Minden gyúlékony anyagot legalább 1 méterre tartson távol a grilltől. Ne használja a grillt vagy más egyéb anyagot tülerhelés alatt, vagy védelem nélküli tűzveszélyes anyagok közelében. 23. Fontos, hogy a grill selegységét, égőtét és a levegő áramlását útvonaltartsa tisztán. Vizsgálja meg a grillt minden használat előtt.
24. Semmilyen módon ne módosítsa a grillt.
25. Ne használja a grillt, amíg nincs TELJESEN összeszerelve és minden csavar meghúzva.
26. A grillt rendszeresen ellenőrizze és tartsa tisztán. Használat előtt tisztítsa meg és ellenőrizze a tömlőt. Ha bármilyen kopást, elhasználódást, vágást vagy szivárgást tapasztal, a készülék használata előtt azokat ki kell cserélni.

28. Csak a gyártó által jóváhagyott alkatrészeket használja. Veszélyes lehet, ha nem a gyártó által jóváhagyott alkatrészeket használja.
29. Ne használja a készüléket, amíg nem olvasta el a "Használati utasítás" 45. részét.
30. Ne nyúljon a grill fém alkatrészeihez, amíg azok teljesen le nem hűlnek (kb. 4-5 perc), vagy használjon hőálló kesztyűt.
31. Süítés közben a tűzoltó eszközök legyenek elérhető községben. Olaj égése esetén ne próbálja vízzel eloltani. Használjon BC száraz kémiai tűzoltóeszközöket vagy portal oltót, illetve homokot vagy szódabikarbónát.
32. Ne telepitse vagy használja szabadidős járműveken vagy hajókon.
33. Ne használja nagy sebességen.
34. Ne hajókon a grillt főtű beújítás közben.
35. Ne hagyja a grillt élettelenül, "FIGYELEM! A gyermekeket és kislányokat mindig tartsa távol a grilltől".
36. Ne próbálja használat közben mozgatni a grillt. Mozgatás vagy tárolás előtt hagyja lehűlni.
37. Beltéri tárolás csak abban az esetben lehetséges, ha a palack le van választva a grillről és kültéren van tárolva.
38. A fedelet mindig óvatosan és lassan nyissa fel, mivel a gőz a rácson áthaladva megégetheti.
39. Ne válassza le a nyomásszábhályt vagy más alkatrészt a palacktól használat közben.
40. A grillt mindig kemény, sík felületre állítsa. A felületnek bímia kell az 50 °C fokos hőmérsékletemelkedést.
41. Különösen ügyeljen a padló használat esetén.
42. A tűzoltót a lehető legtávolabbi helyre a forró felületektől és a freccsenő forró olajtól.
43. A grilltől tartsa távol az elektromos vezetékeket.

44. Ne használja a grillt beltéri sütéshez vagy melegítéshez. A mérges gázok felgyülemnek és fülladást okozhatnak.
45. Hosszabb tárolás után, vagy ha hosszabb ideig nem használja, ellenőrizze a szivárgásokat, az égőfej eltömődését, illetve a tömlő sérüléseit, kopásait.
46. Ha nem nyitja fel a fedeleket az égőfejek begyújtása esetén, vagy nem vár 5 percet a gáz eltávozásáig, abban az esetben, ha a grill nem gyullad be, robbanásszerű lángok csaphatnak fel.
47. Ha a grillt nem használja, a gázt el kell zárni a nyomásszabályzóval és a palacknál.
48. Ne használja a grillt sütőtálca nélkül.
49. A tartálok palackot ne tárolja a készülék alatt vagy annak közelében.
50. A tömlőt akkor is cserélje ki, ha annak természetesen állapota azt megkívánja. Használja a meghatarozott méretű töpust.
51. A palackot állítsa a grill mellé, hogy a tömlő ne csavarodjon meg.
52. A palack cseréje esetén ellenőrizze, hogy nincs nyílt láng a közelben.
53. A készülék bármilyen módosítása veszélyes.
54. Ha nem tartja be az utasításokat, súlyos károk és sérülést vagy halált is okozhat.

**FONTOS:**

Figyelmesen olvassa el a következő utasításokat, és ellenőrizze, hogy a grill megfelelően van elhelyezve, összeállítva és ápolva. Az utasítások be nem tartása súlyos személyi sérülésekhez és anyagi kárhoz vezethet. Soha ne állítsa a palackot a grill mellé jobb oldalra. A palackot mindig a készülék mögé vagy annak bal oldalára állítsa. A palackot a készülék től a lehető legtávolabb kell elhelyezni a tömlő feszülése nélkül.

Soha ne gyújtsa be a grillt, ha a fedél le van csukva.

A készüléket és a palackot sikk felületre kell helyezni, ahol nem mozdul el.

**HASZNÁLAT ÉS JELLEMZŐK**

A grill biztonságos és könnyen használható. A használati propán gáz nyomása 37 mbar. Kizárólag olyan nyomású gázt használjon, amelyre a készülék fel lett készítve. A könnyű mozgatható érdekében a készülék két kerékel rendelkezik. A sütőrács az étel nyitott és zárt fedéllel is elkészíthető. Ha a fedél 5 percig csukva van, legalább 1 percet fel kell nyitni, hogy kiengedje a hőt. A levegő megfelfelő keringése elengedhetetlen a grill hatékonyágának szempontjából. Ez biztosítja a felhasznált és a közelben lévő emberek biztonságát. A készüléket soha ne használja zárt helyen. Ha a szél sebessége meghaladja a 2 m/s sebességet, a készüléket ne használja széllel szemben. A készülék kizárólag kültéri használatra készült. Figyelem! A hozzáférférhető részek felforrósodhatnak. A gyermekeket tartsa távol. A készülék használatát előtt olvassa el a használati utasítást. Használat közben ne mozgassa a készüléket. Használat után kapcsolja ki a készüléket a nyomásszabályzó vagy a palack szelep segítségével. A készülék bármilyen módosítása veszélyes lehet, ami személyi sérülést és anyagi kárt okozhat. A készülék engedély nélküli módosítása a garancia érvénytelenségét vonja maga után. Soha ne helyezze a palackot a grill alá a poltra, mert az súlyos sérülésekhez vezethet. A készüléket soha ne helyezze kiálló tárgyra, például fal, cseréj vagy tető alá. A készülék körül kb. 1 méter szabad helyet kell hagyni. A készülék nem használható gyújtékony anyagok közelében. (Pétroleum alapú termékek, higító, vagy gyúlékony jelzésű szilárd anyagok.) Használat után zárja el a palack vagy a nyomásszabályzó szelepeit. A készülék beltéri használatra veszélyes és TILOS.

**(F)**

**VAROITUS**

**TURVAOJHEITA**

Jos tunnet kaasun hajun:

- katkaise kaasunsyöttö
- sammuta avoleikit
- avaa kansi
- jos haju säilyy, pysy etäällä laitteesta ja ota välittömästi yhteyttä kaasuntoimitajaan tai palokuntaan.
- Säilytä nestekaasusäiliötä yli 3 metrin päässä grillistä.
- Säilytä bensiniä ja muita nesteitä, joista lähtee tulenarkoa höyryä, yli 7,5 metrin päässä tästä tai mistä tahansa muusta laitteesta.
- Älä säilytä kytkemätöntä nestekaasusäiliötä tämän tai minkään muun laitteen lähellä.

**TURVALLISUUS ENSIN**

**VAARATILANTEET JA VAROITUKSET**

1. Grilli on tarkoitettu vain ulkokäyttöön. Sitä ei saa käyttää rakennuksessa, autotallissa tai muussa suljetussa tilassa.
2. Grilli ei ole tarkoitettu kaupalliseen käyttöön.
3. Grilli on tarkoitettu käytettäväksi vain nestekaasulla (propani). On vaarallista käyttää luonnonkaasua nestekaasugrillissä tai muuttaa nestekaasugrillia toimimaan luonnonkaasulla.
4. Nestekaasun ominaisuudet:
  - a. Nestekaasu on tulenarkaa ja vaarallista, jos sitä ei käsitellä oikein. Tutustu nestekaasun ominaisuuksiin ennen minkään nestekaasuutteen käyttöä.
  - b. Nestekaasu on räjähdysaltista ollessaan paineenalaisena. Se on ilmaa painavampaa ainetta, joka kerääntyy lattianrajan tai muihin mataliin paikkoihin.
  - c. Luonnollisessa tilassa ollessaan nestekaasu ei tuoksu millekään. Siihen on lisätty turvallisuuden vuoksi mädän kaalin kaltaista hajustetta.
  - d. Nestekaasun koskettaminen voi aiheuttaa paleltumisvammoja.
5. Käyttöön tarvitaan nestekaasusäiliö, jossa on merkintä "propeeni".
6. Nestekaasusäiliössä täytyy olla mahdollisuus paineenalennukseen.
7. Nestekaasusäiliössä täytyy olla kaulus, joka suojaa säiliön venttiiliä.
8. Älä koskaan käytä nestekaasusäiliötä, jonka runko, venttiili, kaulus tai jalusta on viallinen.
9. Lommoiset tai ruostuneet nestekaasusäiliöt voivat olla vaarallisia, ja ne on tarkastuttava nestekaasun toimittajalla ennen käyttöä.
10. Nestekaasusäiliötä ei saa pudottaa tai käsitellä kovakouraisesti.
11. Säiliötä pitää säilyttää ulkona lasten ulottumattomissa, eikä niitä saa säilyttää rakennuksessa, autotallissa tai muussa suljetussa tilassa. Säiliötä ei saa koskaan säilyttää yli 50 cm lämpötilassa.
12. Älä koskaan pidä täytettyä nestekaasusäiliötä kuussa autossa tai auton tavaratilassa. Lämpö lisää kaasupainetta, jolloin varoventtiili saattaa aueta ja kaasua päästää ulos säiliöstä.
13. Älä koskaan yritä liittää tätä grilliä matkailuvaunun, matkailuauton tai talon itsenäiseen nestekaasujärjestelmään.
14. Alkoholien sekä reseptittömien ja reseptilääkkeiden käyttö voi heikentää käyttäjän toimintakykyä grillin kokoamisessa ja turvallisessa käyttämisessä.
15. Älä koskaan käytä hiiltä, sytytysnestettä, laavakiviä, bensiniä, parafiniä tai alkoholia tämän grillin kanssa.
16. Grillin liittäminen ja mahdolliset vuodot on tarkastettu tehtaalta. Tarkasta uudelleen kaikki liitännät, sillä ne saattavat löystyä kuljetuksen aikana.
17. Tarkasta mahdolliset vuodot, vaikka joku muu on kokoonpannut sen puolestasi.
18. Älä käytä grilliä, jos kaasua pääsee vuotamaan. Kaasuvuodot voivat aiheuttaa tulipalon tai räjähdyksen.
19. Käy läpi kaikki vuodonaristuksen toimenpiteet ennen käyttöä. Tulipalo- tai räjähdysvaaran välttäminen vuodonaristuksen yhteydessä:
  - a. Tee vuototesti aina ennen grillin syyttämistä ja aina, kun säiliö on liitetty käyttöä varten.
  - b. Älä tupakoi. Älä käytä sytytyslaitteita tai anna jonkun muun käyttää niitä vuototestin suoritusympäristössä.
  - c. Tee vuototesti ulkona hyvin tuuletuvalla alueella.
  - d. Älä käytä tultikkua, syyttimiä tai liekkiä vuotojen tarkastamiseen.
  - e. Älä käytä grilliä, ennen kuin jokainen vuotokohta on korjattu. Jos et saa vuotoa loppumaan, irrota

20. Säilytä bensiniä ja muita tulenarkoja nesteitä tai höyryä yli 7,5 metrin päässä grillistä.
21. Älä käytä grilliä räjähdysvaarallisissa tiloissa. Älä pidä grillin ympärillä mitään tulenarkoja aineita, bensiniä ja muita tulenarkoja höyryjä ja nesteitä.
22. Pidä kaikki tulenarat esineet ja jinnat aina vähintään 1 metrin päässä grillistä. Älä käytä grilliä tai muuta kaasua käyttävää tuotetta tilassa, jonka yläpuolella on jokin rakenne tai jonka lähellä on tulenarkoja rakenteita.. 23. On tärkeää pitää grillin venttiilit, polttimet ja kiertolman reitti puhtaina. Tarkasta grilli ennen jokaista käyttökertaa.
24. Älä muuta grilliä millään tavalla.
25. Älä käytä grilliä, ennen kuin se on KOKONAAN koottu sekä kaikki osat on kiinnitetty ja kiiristetty kunnolla.
26. Puhdista ja tarkasta grilli säännöllisesti. Puhdista ja tarkasta letku aina ennen grillin jokaista käyttökertaa. Jos letkussa on merkkejä hankalumisesta, kulumisesta, naarmuista tai vuodoista, se täytyy vaihtaa ennen seuraavaa käyttökertaa.

28. Käytä vain valmistajan hyväksymiä osia. Muiden osien käyttäminen voi olla vaarallista.
29. Älä käytä laitetta, ennen kuin olet lukenut tämän oppaan Käyttöohjeet -kohdan.
30. Älä kosketa grillin metalliosia, ennen kuin se on kokonaan jäähtynyt (noin 45 min), paitsi jos käytät kuumuutta kestäviä käsineitä, Palovamman vaara.
31. Pidä sammutusmateriaalit grillauksen aikana helposti saatavilla. Jos olijy tai rasva syytty palamaan, älä yritä sammuttaa sitä vedellä. Käytä BC-jauesammutinta tai tukahduta tuli mullalla, hiekkalla tai ruukasodalla.
32. Älä asenna tai käytä venttien sisällä tai päällä tai matkailuautoissa.
33. Älä käytä kovassa tuulessa.
34. Älä kumarru grillin päälle, kun syytät sitä.
35. Älä jätä grilliä valvomatta. VAROITUS! Pidä lapset ja lemmikit aina poissa grillin läheisyydestä.
36. Älä yritä siirtää grilliä, kun se on käytössä. Anna grillin jäähtyä, ennen kuin siirät sitä tai laitat sen säilytykseen.
37. Grilliä voi säilyttää sisätiloissa vain silloin, kun säiliön liittäminen on irrotettu ja säiliö on siirretty ulos.
38. Avaa grillin kansi aina varovasti ja hitaasti, sillä sen alle kerääntynyt lämpö ja höyry voivat aiheuttaa palovammoja.
39. Älä yritä irrottaa kaasunsäädintä säiliöstä tai mitään kaasuliitäntä, kun grilli on käytössä.
40. Aseta grilli aina kovalle, tasaiselle alustalle. Alustan pitää kestää 50 °C:n lämpötilan nousu.
41. Noudata erityistä varovaisuutta, kun käytät grilliä puupintaisella alustalla.
42. Siirrä kaasuletku mahdollisimman kauas kuumista pinoista ja tipputavasta rasvasta.
43. Pidä kaikki sähköjohdot erillään kuumasta grillistä.
44. Älä käytä grilliä sisätiloissa ruoanlaittoon tai lämmittämiseen. Myrkylliset höyryt saattavat kerääntyä ja aiheuttaa tukehtumisvaaran.
45. Jos grilli on ollut säilytyksessä tai käyttämättä pidemmän aikaa, tarkista mahdolliset vuodot, polttimen tukeumat ja letkun hankaumat, kulumat ja naarmut.
46. Avaa kansi, kun syytät grillin polttimet, tai odota kaasun haihtumista vähintään 5 minuuttia, jos grilli ei syyty, sillä muuten seurauksena saattaa olla räjähdysmäinen leimahdus.
47. Kun grilliä ei käytetä, kaasun saanti täytyy olla katkaistu sekä säiliöstä että säätimestä.
48. Älä koskaan käytä grilliä ilman asennettuja lämmönjakolevyjä.
49. Älä säilytä ylimääräistä nestekaasusäiliötä laitteen alla tai läheisyydessä.
50. Letkut täytyy vaihtaa, kun olosuhteet sitä vaativat. Käytä määritettyä tyyppiä ja pituutta.
51. Aseta säiliö grillin lähelle siten, ettei letku ole kiertynyt ja eikä pääse kiertymään.
52. Kun vaihdat nestekaasusäiliön, varmista, ettei lähellä ole syytyslähdettä.
53. Laitteeseen tehtävät muutokset voivat olla vaarallisia.
54. Jos ledellä olevia ohjeita ei noudataleta tarkasti, on olemassa kuoleman-, ruumiinpaisman- tai aineellisen vahingon vaara.

**TÄRKEÄÄ:**

Lue seuraava ohje huolellisesti ja varmista, että grilli on oikein asennettu, kokoonpantu ja huollettu. Näiden ohjeiden käyttämättä jättäminen voi johtaa vakaviin ruumiillisiin vammoihin ja/tai aineellisiin vaurioihin. Älä koskaan aseta säiliötä aivan grillin viereen. Aseta säiliö grillin taakse vasemmalle puolelle. Säiliön pitää olla mahdollisimman kaukana grillistä kuitenkaan venyttämättä letkua. Älä koskaan syytä grilliä kannen ollessa kiinni. Grilli ja säiliö täytyy asettaa tasaiselle alustalle, eikä niitä saa siirtää käytön aikana.

**KÄYTTÖ JA OMINAISUUDET**

Grillii on turvallista ja helppo käyttää. Grillissä on käytettävä propaania, jonka käyttöpaino on 37 mbar. Varmista, että käytät grilliä aina vain oikealla käyttöaineella. Grilli on helppo siirtää kahden renkaan ansiosta. Ruokaa voi grillata riittävän nopeasti ja grillin tehokkaan toiminnan vuoksi. Se takaa käytäjän ja muiden henkilöiden turvallisuuden grillin läheisyydessä. Älä koskaan käytä grilliä suljetulla, katetulla alueella. Kun tuulen nopeus on yli 2 m/s, älä pidä kaasugrillii käännettynä tuulen päin. Grilli on tarkoitettu vain ulkokäyttöön. Varoitus! Osat saattavat kuumentua. Pidä lapset etäällä grillistä. Lue ohjeet ennen grillin käyttöä. Älä siirrä grilliä käytön aikana. Sammuta grilli käytön jälkeen säiliön venttiilistä tai säätimestä. Grilliin tehtävät muutokset voivat olla vaarallisia. Ja ne saattavat aiheuttaa vammoja ja aineellisia vahinkoja. Grillin luvatomat muutostyöt mitätöivät laitteen takuun. Älä koskaan aseta säiliötä grillin alatasolle, sillä se voi aiheuttaa käyttäjälle ja muille henkilöille vakavia vammoja sekä aineellisia vahinkoja. Grillin yläpuolella ei saa olla esteitä, esimerkiksi puita, pensaita, tai katoksia. Grilli täytyy asentaa siten, että sen ympärillä jää 1 metrin tila. Grilliä ei saa käyttää tulenarkojen aineiden läheisyydessä. (Illypohjat tuotteet, ohentimet tai mitkään kiinteät esineet, joissa on varoitus tule-narkuudesta.) Sulje kaasusäiliön venttiili tai säädin käytön jälkeen. Grillin käyttäminen suljetuissa tiloissa voi olla vaarallista, ja se on KIELLETTY.

**(DK)**

**ADVARSEL**

**SIKKERHEDSFORSKRIFTER**

- Hvis du lugter gas
- Luk for gasforsyningen til grillen
  - Sluk eventuel åben ild
  - Åbn låget
  - Hvis lugten ikke forsvinder, så hold dig på afstand af grillen, og kontakt straks din gasleverandør eller brandvæsenet.
  - Gasflasken skal opbevares mindst 3 meter fra grillen.
  - Undlad at opbevare benzin eller andre væsker med brændbare dampe mindre end 7,5 meter fra grillen og eventuelt andre apparater.
  - En gasflaske, der ikke er tilsluttet med henblik på brug, må ikke opbevares i nærheden af grillen eller noget andet apparat.

**SIKKERHEDEN KOMMER FØRST**

**FARER OG FORSIGTIGHEDSREGLER**

1. Denne grill er kun beregnet til udendørs brug og må ikke benyttes indendørs i bygninger, i garager eller andre indelukkede områder.
2. Denne grill er IKKE beregnet til kommerciel brug.
3. Grillen er kun beregnet til brug med flydende propan gas (LP). Ombygning til eller forsøg på brug af naturgas i denne propan gas grill er farligt.
4. Karakteristika ved propan gas:
  - a. Propan gas er brændbar og farlig, hvis den håndteres forkert. Før du bruger noget propan gas produkt, skal du sætte dig ind i gassens egenskaber.

- b. Propangas er eksplosiv under tryk, tungere end luft og lægger og samler sig i lavtliggende områder.
- c. Propangas i sine naturlige former har ingen lugt. Af hensyn til din sikkerhed tilføjes der et lugtstof til gassen, der lugter som rådden kål, d. Kontakt med propangas kan forårsage forfrysningsskader på hud.
5. Der skal tilsluttes en propangasflaske for at bruge gasgrillen. Brug kun gasflasker mærket med "propan".
6. Propangasflasken skal være indrettet til udtagning i gasform.
7. Propangasflasken skal have en krave, der beskytter gasflaskeventilen.
8. Brug aldrig en gasflaske med en beskadiget tank, ventil, krave eller søkkel.
9. Buiede eller rustne propangasflasker kan være farlige og skal kontrolleres af din gasflaskeleverandør før brug.
10. Propangas flasken må ikke tages eller behandles hårdhændet.
11. Gasflasker skal opbevares udendørs uden for børns rækkevidde, og må ikke opbevares i en bygning, garage eller noget andet indelukket område. Din gasflaske må aldrig opbevares, hvor temperaturen kan komme op på over 50 grader celsius.
12. Opbevar aldrig en fyldt propangasflaske i en varm bil eller bagagerum. Varmen vil få gastykket til at stige, hvilket kan få sikkerhedsventilen til at åbne, så der slipper gas ud.
13. Forsøg aldrig at tilslutte denne grill til et selvstændigt propangasystem i en campingvogn, autocamper eller et hus.
14. Brug af alkohol eller receptpligtig/ikke receptpligtig medicin kan hindre brugerens evne til at samle eller betjene apparatet på sikker vis.
15. Brug aldrig trækul, igh tervæske, lavaten, benzin, parafin eller alkohol til dette produkt.
16. Din grill er kontrolleret fra fabrikken, hvad angår forbindelser og lækage. Kontroller alle forbindelser igen, da bevægelse under forsendelsen kan løsne forbindelserne.
17. Kontroller grillen for utætheder, også selvom en anden person har samlet din enhed for dig.
18. Undlad at betjene grillen, hvis der er gasutætheder. Gasutætheder kan forårsage brand eller eksplosion.
19. Du skal følge alle procedurer for at finde utætheder, før du benytter grillen. Sådan forhindrer du brand eller eksplosionsfare, når du efter ser udstyret for utætheder:
- Føretag altid testen, før du tænder grillen, og hver gang gasflasken tilsluttes med henblik på brug.
  - Bygning forbudt. Undlad at benytte eller tillade antændelsesild i området, mens du kontrollerer udstyret for lækage.
  - Udfør kontrollen udendørs, hvor udluftningen er god.
  - Brug ikke tændstikker, lighter eller anden ild til at finde utætheder med.
  - Brug ikke grillen, før hver eneste utæthed er afhjulpel. Hvis du ikke kan standse en utæthed, skal du lukke for propangasforsyningen og ringe til din lokale propangasleverandør.
  - Benzin eller andre brændbare væsker eller dampe skal mindst opbevares eller benyttes 7,5 meter fra dette apparat.
  - Må ikke benyttes i en eksplosiv atmosfære. Hold grillområdet frit for brændbare materialer, benzin og andre brændbare væsker og dampe.
  - Hold alle brændbare materialer og overflader mindst 1 meter fra grillen til enhver tid. Undlad at benytte grillen eller noget andet gasprodukt under eller i nærheden af ubeskyttede brændbare konstruktioner.
  - Undlad at afgøre de at holde grillens ventilur, brændere og luftcirkulationspassager rene. Efter se grillen hver gang for brug.
  - Undlad at ændre grillen på nogen måde.
  - Undlad at trykke grillen, medmindre den er FULDTÆNDT samlet, og alle dele er forvarligt fastgjort og spændt.
  - Denne grill skal rengøres grundigt og efter ses regelmæssigt. Rengør og efter se slangen hver gang for apparatet tages i brug. Hvis der er tegn på afskrabninger, slid, hak eller utætheder skal slangen udskiftes, før apparatet tages i brug.

28. Benyt kun fabriksgodkendte dele. Brug af eventuelle dele, der ikke er fabriksgodkendte, kan være farligt.
29. Brug ikke dette apparat uden først at have læst "Betjeningsvejledning" i denne brugervejledning.
30. Undlad at berøre metaldele på grillen, før den er helt kølet af (ca. 45 min.) for at undgå forbrændinger, medmindre du bærer varmebestandige handsker.
31. Ved tilberedning skal der være led adgang til brandslukningsmidler. I tilfælde af at der går ild i olie eller fedtstof må du ikke forsøge at slukke ilden med vand. Brug en pulverslukker af typen BC, eller kvæl ilden med jord, sand eller tekvulsurk natron.
32. Grillen må ikke installeres i eller på både eller i autocampere.
33. Undlad at benytte grillen i kraftigt blæsevejr.
34. Læg dig aldrig ind over grillen, når den tændes.
35. Efterlad ikke grillen uden opsyn. ADVARSEL! Hold børn og kæledyr væk fra grillen til enhver tid.
36. Undlad at flytte grillen, mens den er i brug. Lad grillen køle af, før den flyttes eller stilles væk.
37. Opbevaring af grillen indendørs er kun tilladt, hvis gasflasken afbrydes, fjernes fra grillen og opbevares forvarligt udendørs.
38. Åbn altid grillens låg forsigtigt og langsomt, da varme og damp, som er fanget inde i grillen, kan give alvorlige forbrændinger.
39. Forsøg ikke at afbryde gasregulatoren fra gasflasken eller andre gasfittings, mens grillen er i brug.
40. Placer altid grillen på en fast, plan overflade. Overfladerne skal kunne modstå en temperaturstigning på 50 grader celsius.
41. Vær yderst forsigtig på træterrasser.
42. Flyt gasslanger så langt væk som muligt fra varme overflader og dryppende varmt fedtstof.
43. Hold alle elektriske ledninger væk fra den varme grill.
44. Grillen må ikke benyttes til indendørs madlavning eller opvarmning. Giftgasser kan ophobe sig og forårsage kvælning.
45. Hvis grillen har været opbevaret og/eller ikke har været i brug i et stykke tid, skal den kontrolleres for utætheder og brænderblokering, og slangen skal efter ses for afskrabninger, slid og hak.
46. Der kan opstå en eksplosiv opblomning, hvis låget ikke åbnes, når grillens brændere tændes, eller hvis man ikke venter 5 minutter, så gassen kan fortage sig, hvis grillen ikke tænder.
47. Hvis grillen ikke benyttes, skal der lukkes for gassen ved gasflasken og regulatoren.
48. Brug aldrig grillen, hvis varmeplademåle ikke er monteret.
49. Opbevar ikke en ekstra propangasflaske uden eller i nærheden af dette apparat.
50. Det er nødvendigt at udskifte slangerne efter behov. Brug den type og længde, der specificeres.
51. Placer gasflasken i nærheden af grillen, så slangerne ikke snor sig og ikke kan komme til at sno sig.
52. Når propangasflasken udskiftes, skal du sørge for ikke at gøre dette i nærheden af nogen antændelsesild.
53. Enhver modificering af apparatet kan være farlig.
54. Der kan forekomme dødsfald, alvorlige kvæstelser og beskadigelse af ejendom, hvis ovenstående instrukser ikke følges nøje.

**WIGTIG!**  
Læs følgende instrukser nøje, og sørg for, at din grill installeres, samles og vedligeholdes korrekt. Hvis disse instrukser ikke overholdes, er der risiko for alvorlige kvæstelser og/eller beskadigelse af ejendom.

**Monter aldrig gasflasken til højre for grillen. Placer altid gasflasken til venstre for apparatet bagtil. Gasflasken skal placeres så langt væk fra apparatet som muligt uden at strække slangen.**

Tænd aldrig grillen med låget lukket.

Apparatet og gasflasken skal placeres på en plan overflade og må ikke flyttes, mens grillen er tændt.

**ANVENDELSE OG KARAKTERISTIKA**

Grillen er sikker og let at anvende. Den specificerede gas, der skal benyttes, er propan ved 37 mbar.

Sørg for, at du kun benytter din grill ved det korrekte tryk, som er det, apparatet er konstrueret til.

De lo hjul er monteret på denne enhed for at gøre den let at flytte.

Der kan grilles med på grillristen enten med låget åbent eller lukket. Når låget har været lukket i 5 minutter, skal låget være åbent i 1 minut for at frigive væden.

Tilstrækkelig udluftning er afgørende for grillens forbrænding og effektivitet. På denne måde garanteres sikkerheden for brugeren og andre personer i nærheden af det område, hvor grillen benyttes. Brug aldrig grillen i et lukket overdækket område.

Når vindhastigheden er over 2 m/sek., må gasgrillen ikke benyttes med åbningen i vindretningen.

Grillen er kun beregnet til udendørs brug.

Advarsel! Tilgængelige dele kan blive meget varme. Hold mindre børn på afstand.

Læs brugervejledningen, før apparatet tages i brug.

Undlad at flytte apparatet, mens det er i brug.

Sluk for apparatet på gasflaskens ventil eller regulator efter brug.

Enhver modificering af apparatet kan være farlig og kan forårsage kvæstelser eller beskadigelse af ejendom.

Enhver uautoriseret ændring af apparatet vil bevirk, at garantien på apparatet bortfalder.

**Monter aldrig gasflasken under grillen på bundhylden, da dette kan føre til alvorlige kvæstelser for brugeren, andre mennesker og/eller beskadigelse af ejendom.**

gelse af ejendom.  
Der må ikke være nogen blokeringer over grillen, f.eks. træer, buske eller halvtage. Apparatet skal installeres med 1 meter fri plads hele vejen rundt om apparatet.

Apparatet må ikke benyttes i nærheden af brændbare materialer. (Oliebaserede produkter, fortynder eller andre faste genstande, der har et advarselmærke om brændbarhed.)

Luk gasflaskens ventil eller regulator efter brug.

Brug af dette apparat i lukkede områder kan være farligt og er FORBUDT.

**RO**  
**ATENȚIE**  
**PENTRU SIGURANȚA DUMNEAVOASTRĂ**

- Da că simțiți miros de gaze:
- Opriți alimentarea cu gaze a grătarului
  - Stingiți orice flăcără deschisă
  - Ridicați capacul
  - Dacă mirosul persistă, stați departe de aparat și chemați imediat furnizorul dumneavoastră de gaze sau pompierii.
  - Butelia LP nu va fi depozitată la mai puțin de 3 m de acest aparat.
  - Nu depozitați sau folosiți benzină sau alte lichide cu vapori inflamabili la mai puțin de 7,5 m de acest aparat sau oricare altul.
  - O butelie LP ce nu este folosită, nu va fi depozitată în apropierea acestui aparat sau oricare altul.

**SIGURANȚA ÎNAINTE DE TOATE**  
**PERICOLE ȘI ATENȚIONĂRI**

- Acest grătar se va folosi doar în aer liber și nu se va folosi într-o clădire, garaj sau orice alt spațiu închis.
- Acest grătar NU se va folosi în scopuri comerciale.
- La acest grătar se va folosi doar gaz propan lichid (GPL). Schimbarea sau folosirea gazelor naturale la acest grătar pe gaze LP este periculoasă.
- Caracteristicile gazului LP (propan lichid):
- Gazul LP este inflamabil și periculos dacă este manevrat inadecvat. Familiarizați-vă cu caracteristicile acestuia înainte de folosirea oricărui aparat pe gaze LP.
- Gazul LP este explozivibil sub presiune, cu o densitate mai mare decât aerul și se așează în zonele joase.
- Gazul LP în stare naturală nu are miros. Pentru siguranța dumneavoastră se adaugă o substanță de odorizare ce miroase precum varza stricată.
- Contactul cu gazul LP poate cauza arsuri de congelare la nivelul pielii.
- Este nevoie de o butelie de gaze LP pentru punere în funcțiune. Se vor folosi doar butelii marcate cu „propan”.
- Butelia de gaze LP trebuie să fie așezată în picioare pentru a se putea elibera vaporii.
- Butelia de gaze LP trebuie să fie prevăzută cu un colier pentru protejerea valvei recipientului.
- Niciodată nu folosiți o butelie de gaze LP cu recipientul, valva, colțul sau baza avariata.
- Buteliile de gaze LP cu adăncitură sau rugănit pot fi periculoase și trebuie verificate de furnizorul dumneavoastră de gaze LP înainte de folosire.
- Nu trebuie să scăpați butelia de gaze LP sau să o manevrați brutal.
- Buteliile trebuie depozitate în aer liber, nu se vor lăsa la îndemâna copiilor și nu se vor depozita în clădiri, garaje, sau orice alt spațiu închis. Butelia nu trebuie niciodată depozitată în spații unde temperaturile depășesc 50 grade Celsius.
- Niciodată nu depozitați o butelie de gaze LP într-o mașină încinsă sau în portbagajul mașinii. Căldura va mări presiunea gazului ce poate provoca deschiderea valvei și scăparea gazului.
- Niciodată nu conectați acest grătar la sistemul autonom de gaze LP al unei rulote, autorulote sau case.
- Folosirea alcoolului sau medicamentelor prescrise sau neprescrise poate afecta capacitatea consumatorului de a asambla adecvat sau folosi în siguranță aparatul.
- Nu se vor folosi cărbuni, butani, benzină, petrol lampant sau alcool la acest aparat.
- Grătarul dumneavoastră și elementele de conectare ale acestuia au fost verificate pentru a depista scurgeri. Reverificați toate elementele de conectare deoarece acestea se pot slăbi pe parcursul transportării.
- Verificați dacă există scurgeri chiar dacă unitatea dumneavoastră a fost asamblată de altă persoană.
- Nu puneți grătarul în funcțiune dacă depistați o scurgere de gaze. Scurgerile de gaze pot provoca un incendiu sau explozie.
- Înainte de punere în funcțiune trebuie să urmăriți toate procedurile de depistare a scăpărilor. Pentru a preveni pericolul de incendiu sau explozie pe parcursul depistării scurgerilor:
- Intotdeauna efectuați testul de depistare a scurgerilor înainte de a aprinde grătarul și de fiecare dată când folosiți butelia.
- A nu se fuma. Pe parcursul efectuării testului de depistare a scurgerilor nu folosiți sau permiteți surse de foc în apropierea aparatului.
- Realizați testul de depistare a scurgerilor în aer liber, într-o zonă bine ventilată.
- Nu folosiți chibrituri, brichete sau alte surse de foc pentru a depista scurgerile.
- Nu folosiți aparatul până când toate scurgerile sunt reparate. Dacă nu reușiți să opriți o scurgere, intrați pentru alimentarea buteliei de gaze LP și sunați distribuitorul local de gaze LP.
- Nu depozitați sau folosiți benzină sau alte lichide inflamabile la mai puțin de 7,62 m de aparat.
- A nu se folosi într-o atmosferă cu risc de explozie. Menționeți zona grătarului curățat, fără materiale inflamabile, benzină și alte lichide și vapori inflamabili.
- Intotdeauna țineți toate articolele și suprafețele inflamabile la cel puțin 1 m distanță de grătar. Nu folosiți acest grătar sau orice produs pe bază de gaze sub sau în apropiere de construcții inflamabile neprotejate.
- Este esențial să mențineți compartimentul valvei, arzătoarele și conductele de aer curate. Verificați grătarul înainte de fiecare folosire.
- Nu modificați grătarul în niciun fel.
- Nu folosiți acest grătar decât dacă este COMPLET asamblat și toate componentele sunt fixate etanș.
- Acest grătar trebuie curățat și verificat atent în mod regulat. Curățați și verificați furtunul înainte de fiecare folosire a aparatului. Dacă există urme de zgărieturi, uzură, tăieri sau scurgeri, furtunul trebuie înlocuit înainte de punerea în funcțiune a aparatului.

- Folosiți doar componente autorizate de fabrică. Folosirea unor componente ce nu sunt autorizate de fabrică poate fi periculoasă.
- Nu folosiți acest aparat fără a citi „Instrucțiunile de folosire” ale acestui manual.
- Pentru a evita arsurile nu atingeți părțile metalice ale grătarului până când acesta s-a răcit complet (aproximativ 45 min); decât cu excepția cazului în care folosiți mănuși rezistente la căldură.
- În timp ce gătiți trebuie să aveți la îndemână materiale extinctoare. În cazul unui foc provocat de ulei nu încercați să stingeți cu apă. Folosiți un extingtor cu pudră uscată BC sau acoperiți cu pământ, nisip sau bicarbonat de sodiu.
- Nu instalați sau folosiți aparatul pe bănci sau vehicule de recreere.
- Nu folosiți grătarul în condiții de vânt puternic.
- Niciodată să nu va aplecați pe grătar în timp ce îl aprindeți.
- Niciodată să nu lăsați grătarul aprins nesupravegheat. ATENȚIE! A nu se lăsa la îndemâna copiilor sau animalelor de companie.
- Nu încercați să mutați grătarul în timp ce-l folosiți. Așteptați ca grătarul să se răcească înainte de a-l muta sau depozita.
- Este permis să depozitați grătarul la interior cu condiția ca butelia să fie deconectată, înălțată de la grătar și depozitată adecvat în aer liber.
- Intotdeauna deschideți treptat capacul grătarului, deoarece căldura și vaporii din interior vă pot cauza arsuri grave.
- Nu încercați să deconectați regulatorul de gaze de la butelie sau orice alt componentă a buteliei în timp ce grătarul este în funcțiune.
- Intotdeauna amplasați grătarul pe o suprafață solidă și nivelată. Suprafața trebuie să fie adecvată pentru a rezista la temperaturi de 50 grade Celsius.
- Folosiți cu deosebită atenție pe platformele din lemn.
- Mutați furtunurile de gaze cât mai departe posibil de suprafețele fierbinți și scurgerile de grăsime fierbințe.
- Țineți toate cablurile electrice departe de grătarul fierbinte.
- Nu folosiți grătarul pentru a găti la interior sau pentru încălzire. Se pot acumula gaze toxice ce pot cauza asfixierea.
- După o perioadă de depozitare și/sau nefolosire, verificați dacă există scurgeri, obstrucții la arzătoare și inspectați furtunul pentru zgărieturi, uzură, tăieri.
- Dacă nu reușiți să deschideți capacul în timp ce porniți alimentarea de gaze a grătarului sau dacă nu așteptați 5 minute pentru a permite ca gazele

- să se evacueze în cazul în care grătarul nu se aprinde, se poate provoca o explozie.
- Dacă nu folosiți grătarul, alimentarea cu gaze trebuie oprită de la butelie și regulator.
- Nu folosiți grătarul dacă plita nu este instalată.
- Nu depozitați o butelie de gaze LP de rezervă sub sau în apropierea acestui aparat.
- Este necesar să schimbați tubulatura atunci când condițiile naturale impun acest lucru. Respectați tipul și lungimea specificate.
- Poziționați butelia în apropierea grătarului în așa fel încât furtunul să nu se răsucească.
- Când schimbați butelia de gaze LP asigurați-vă că nu există surse de aprindere în apropiere.
- Orice modificare a aparatului poate fi periculoasă.
- Nerespectarea instrucțiunilor de mai sus poate rezulta cu avarierea proprietății sau leziuni grave.

#### IMPORTANT:

Citiți cu atenție instrucțiunile următoare și asigurați-vă că grătarul este instalat, asamblat și întreținut adecvat. Nerespectarea acestor instrucțiuni poate rezulta cu leziuni corporale grave și/sau avarierea proprietății.

Niciodată nu fixați butelia în dreapta grătarului. Întotdeauna fixați-o în partea posterioară stângă a aparatului. Butelia trebuie să fie cât mai departe de aparat fără ca furtunul să fie suprasolicitat.

Niciodată nu deschideți alimentarea cu gaze în timp ce capacul este închis.

Aparatul și butelia trebuie amplasate pe o suprafață nivelată și nu trebuie mutate în timp ce grătarul este folosit.

#### FOLOSIRE ȘI CARACTERISTICI

Grătarul este sigur și ușor de folosit. Gazul specificat pentru folosire este propan cu o presiune de 37 mbar.

Vă rugăm asigurați-vă că folosiți grătarul la presiunea corectă pentru care a fost proiectat.

Aparatul este dotat cu două roți pentru o manevrare mai ușoară.

Se poate frige mâncare pe grătar cu capacul închis sau deschis. Când capacul a stat închis pentru 5 minute acesta trebuie deschis pentru 1 min pentru a elibera căldura.

Ventilația adecvată este vitală pentru adevăr și funcționarea eficientă a grătarului. Aceasta va asigura siguranța utilizatorului și a persoanelor din jurul zonei unde aparatul este folosit. Niciodată nu folosiți aparatul într-o zonă închisă și acoperită.

Când viteza vântului depășește 2m/s, nu folosiți grătarul în direcția vântului.

Aparatul este proiectat pentru a fi folosit doar în aer liber.

Atenție! Partile accesibile pot fi foarte fierbinți. Țineți copii departe de acest aparat.

Citiți instrucțiunile înainte de a folosi acest aparat.

Nu mutați aparatul în timp ce îl folosiți.

După folosire opriți aparatul de la valva sau regulatorul buteliei.

Orice modificare a aparatului poate fi periculoasă și poate cauza leziuni grave sau avarierea proprietății.

Orice modificare neautorizată a aparatului poate anula garanția acestuia.

Niciodată nu montați butelia sub grătar pe raftul de jos deoarece acest lucru poate cauza rănirea utilizatorului și a celor din jur și/sau avarierea proprietății.

Aparatul nu trebuie să fie amplasat sub un element ce-l obstrucționează. Ex. copaci, arbuști, streșini. Aparatul trebuie instalat cu o deschidere de 1 m în jurul buteliei.

Aparatul nu trebuie folosit în apropiere de materiale inflamabile. (Produse bazate pe petrol, diluanți sau orice obiect solid etichetat ca și inflamabil)

După folosire închideți valva sau regulatorul buteliei de gaze.

Folosirea acestui aparat în zone închise poate fi periculoasă și este INTERZISĂ.

#### HR

#### UPOZORENJE

#### RADI VAȘE SIGURNOSTI, PRIDRŽAVAJTE SE SLJEDJEĆEG:

Ako nanjušite plin

- Isključite dovod plina do roštilja
- Ugasite otvoreni plamen
- Otvorite poklopac
- Ako se mišis i dalje osjećate, udaljite se od uređaja i odmah nazovite dobavljača plina ili vatrogasce.
- Do not store LP cylinder within 3.05m of this appliance. Ne pohranjajte LP cilindar na udaljenosti manjoj od 3,05 metara od uređaja.
- Do not store or use petrol or other liquids with flammable vapours within 7.62m of this or any other appliance. Ne pohranjajte i ne koristite benzini ili druge tekućine koje stvaraju zapaljive plinove na udaljenosti manjoj od 7,62 metra od ovog ili bilo kojeg drugog uređaja.
- Ne pohranjajte LP cilindar koji nije povezan s uređajem u blizini ovog ili bilo kojeg drugog uređaja.

#### SIGURNOST NA PRVOM MJESTU

#### OPASNOSTI I UPOZORENJA

- Roštilj je namijenjen samo za upotrebu na otvorenom te se ne smije upotrebljavati u zgradi, garaži ili bilo kojem drugom zatvorenom prostoru.
- Roštilj NIJE namijenjen za komercijalnu upotrebu.
- Roštilj je namijenjen za upotrebu samo s tekućim propanom (LP). Opasno je koristiti ili pokušati koristiti prirodni plin s ovim roštiljem na tekući propan.
- Karakteristike tekućeg propana:
  - Tekuć je propan zapaljiv i opasan ako se njime nepravilno rukuje. Upoznajete se s njegovim karakteristikama prije korištenja bilo kojeg proizvoda na tekući propan.
  - Tekuć propan eksplozivan je pod pritiskom, teži je od zraka te se taloži i nakuplja u niskim područjima.
  - U prirodnom stanju tekući propan nema mirisa. Radi vaše sigurnosti dodan mu je miris trulog zelja.
  - U dodiru s kožom tekući propan može uzrokovati smrzotine.
- Za korištenje je potreban spremnik tekućeg propana. Dopušteno je koristiti samo spremnike označene s "propan".
- LP gas tank must be arranged for vapour withdrawal. <100%> Potrebno je koristiti spremnik za tekući propan radi prikupljanja isparavanja. <0>
- Spremnik tekućeg propana mora imati rub koji štiti ventil spremnika.
- Nikada ne koristite spremnik za tekući propan ako mu je oštećeno tijelo, ventil, rub ili podnožje.
- Udubljeni ili zahrdali spremnici za tekući propan mogu biti opasni te ih ili dobavljač plina trebao provjeriti prije korištenja.
- Spremnik za tekući propan ne smijete ispuštiti ili njime grubo rukovati.
- Spremnike morate pohraniti na otvorenom izvan dohvata djece. Ne smijete ih pohraniti unutar zgrade, garaže ili drugog zatvorenog prostora. Spremnik nikada ne smijete pohraniti na mjestu na kojem temperature mogu dosezati preko 50 stupnjeva Celzija.
- Nikada ne držite napunjeni spremnik tekućeg propana u vrućem automobilu ili prtljžniku automobila. Vrućina će uzrokovati povećanje tlaka plina, a to može dovesti do otvaranja ventila radi smanjenja pritiska te do ispuštanja plina.
- Nikada ne pokušavajte pričvrstiti roštilj na samodostalni plinski sustav kamp-prikolice, prijevozne kuće ili kuće.
- Užimanje alkohola ili lijekova na recept ili bez recepta može utjecati na sposobnost korisnika da pravilno sastavi uređaj ili rukuje njime.
- S ovim proizvodom nikada ne koristite ugljen, tekućinu za upaljače, vulkanski kamenje, benzin, parafin ili alkohol.
- Priključni i eventualno curenje roštilja tvornički su provjereni. Ponovno provjerite sve priključke jer i jer se mogu olabaviti tijekom vožnje zbog trnjenja.
- Provjerite ima li curenja čak i ako vam je jedinica sastavio netko drugi.
- Ne koristite ako curi plin. Curenje plina može uzrokovati požar ili eksploziju.
- Morate slijediti sve postupke za provjeru curenja prije korištenja uređaja. Da biste spriječili opasnost od požara ili eksplozije pri testiranju ima li curenja, učinite sljedeće:
  - Uvijek izvršite test curenja prije paljenja roštilja te svaki put kada povežete spremnik za upotrebu.
  - Ne pušite. Nemojte koristiti niti dopustiti korištenje izvora zapaljenja u blizini roštilja dok provjeravate ima li curenja.
  - Testiranje curenja izvedite na otvorenom u dobro-prozračenom prostoru.
  - Ne koristite šibice, upaljače ili plamen da biste provjerili ima li curenja.
  - Ne koristite roštilj dok se ne otklone svi uzroci curenja. Ako ne možete zaustaviti curenje, odspojite dovod LP plina i nazovite lokalnog dobavljača LP plina.
  - Do not store or use petrol or other flammable liquids or vapours within 7.62m of this appliance. <74> Ne pohranjajte i ne koristite benzini ili druge tekućine ili pare na udaljenosti manjoj od 7,62 metra od ovog uređaja. <0>
  - Ne koristite u eksplozivnom okruženju. Održavajte roštilj čistim te uklanjajte zapaljive materijale, benzini i druga zapaljiva isparavanja i tekućine.
  - U svakom trenutku istovremeno držite zapaljive stvari i površine barem metar dalje od roštilja. Ne koristite ovaj roštilj

- ili bilo koji drugi proizvod na plin ispod bilo kakve nape ili blizu nezaštićenih zapaljivih konstrukcija. 23. Održavanje ventila, plamenika i prolaza za cirkulaciju zraka na roštilju je ključno. Provjerite roštilj prije svake upotrebe.
- Ne mijenjajte roštilj ni na koji način.
25. Ne koristite roštilj osim ako nije POTPUNO sastavljen te ako svi dijelovi nisu sigurno učvršćeni i zategnuti.
26. Roštilj je potrebno redovito i temeljito čistiti i provjeravati. Očistite i provjerite crijevo prije svakog korištenja uređaja. Ako postoje tragovi abrazije, trošenja, poroziteta ili curenja, potrebno je zamijeniti crijevo prije stavljanja uređaja u rad.

28. Koristite samo tvornički odobrene dijelove. Korištenje bilo kojeg dijela koji nije tvornički odobren može biti opasno.
29. Ne koristite ovaj uređaj prije no što pročitate "Upute za korištenje" u ovom priručniku.
30. Ne dodirujte metalne dijelove roštilja osim ako se nije u potpunosti ohladio (za to je potrebno otprilike 45 minuta) da biste izbjegli opekline, osim ako ne nosite rukavice otporne na toplinu.
31. Pri kuhanju držite pribor za gašenje požara na dohvata ruke. Ako se zapali ulje, nemojte ga pokušati ugasiti vodom. Koristite aparat za suho kemijsko gašenje požara tipa BC ili ugasite požar prašinom, pijeskom ili sodom bikarbonom.
32. Nemojte instalirati ni koristiti na brodovima ili na rekreativnim vozilima.
33. Ne koristite roštilj pri jakom vjetru.
34. Nikada se ne naslanjajte preko roštilja kada ga palite.
35. Ne ostavljajte roštilj bez nadzora, "UPOZORENJE!" djecu i životinje držite podalje u svakom trenutku.
36. Ne pokušavajte pomaknuti roštilj kada je u upotrebi. Pričekajte da se roštilj ohladi prije no što ga uklonite ili pohranite.
37. Roštilj je dopušteno pohraniti u zatvorenom samo ako je spremnik odspojen, uklonjen s roštilja i pravilno pohranjen na otvorenom.
38. Nikada se ne naslanjajte preko poklopca roštilja jer vas toplina i para ispod poklopca mogu ozbiljno opeći.
39. Ne pokušavajte odspojiti regulator plina od spremnika ili bilo kojeg plinskog priključka dok se roštilj koristi.
40. Uvijek postavite roštilj na tvrdu, ravnu površinu. Ta površina mora biti otporna na temperaturu od 50 stupnjeva Celzija.
41. Koristite uz izniman oprez na drvenim stolovima.
42. Odmaknite crijeva za plin što je dalje moguće od vrućih površina i vruće masti koja kaplje.
43. Sve električne kabele držite dalje od vrućeg roštilja.
44. Ne koristite roštilj za kuhanje ili zagrijavanje hrane u zatvorenom prostoru. Može doći do gomilanja toksičnih para koje mogu uzrokovati gušenje.
45. Nakon razdoblja pohrane i/ili nekorisćenja uređaja, provjerite ima li curenja ili zapreka na plameniku te abrazija, trošenja ili poroziteta na crijevu.
46. Ako ne otvorite poklopac tijekom paljenja plamenika roštilja ili ako ne pričekate pet minuta da se plin raspline ako se roštilj ne pali, može doći do stvaranja eksplozivnog plamena.
47. Ako se roštilj ne koristi, dovod plina na spremniku za plin i regulatoru mora biti isključen.
48. Nikada ne koristite roštilj ako vruće ploče nisu instalirane.
49. Ne koristite dodatni spremnik za tekući propan ispod ovog uređaja ili u njegovoj blizini.
50. Potrebno je promijeniti cijevi kada to zahtijevaju prirodni uvjeti. Koristite navedenu vrstu i duljinu cijevi.
51. Namjestite spremnik pored roštilja tako da se crijevo ne uvija.
52. Kada mijenjate spremnik za tekući propan, učinite to dalje od izvora paljenja.
53. Svaka izmjena uređaja može biti opasna.
54. Ako precizno ne slijedite gore navedene upute može doći do smrti, ozbiljne ozljede ili oštećenja imovine.

#### VAŽNO:

pažljivo pročitate sljedeće upute i osigurajte ispravnu instalaciju, sastavljanje i održavanje svog roštilja. Nepriдрžavanje ovih uputa može uzrokovati ozbiljne tjelesne ozljede i/ili imovinsku štetu. Nikada ne postavljajte cilindar tik uz roštilj. Uvijek postavite cilindar s lijeve stražnje strane uređaja. Cilindar postavite što je moguće dalje od uređaja, a da pritom previse ne zalognete crijevo. Nikada ne palite roštilj ako je poklopac zatvoren.

Uređaj i cilindar morate postaviti na ravnu površinu i ne smijete ih koristiti dok su zapaljeni.

#### KORIŠTENJE I KARAKTERISTIKE

Roštilj je siguran i jednostavan za korištenje. Potrebno je koristiti propan pod tlakom od 37 mbar.

Osigurajte korištenje roštilja samo pod odgovarajućim tlakom za koji je uređaj i osmišljen.

Jedinici su dodana dva kotača da bi se njome moglo lakše rukovati.

Hranu možete peći na rešetke za kuhanje uz zatvoren ili otvoren poklopac. Kada zatvorite poklopac na pet minuta, nakon toga ga morate otvoriti na jednu minutu da biste ispuštili toplinu.

Odgovarajuće prozračivanje ključno je za izgaranje i učinkovitost roštilja. To će osigurati sigurnost korisnika i drugih osoba u blizini područja u kojem koristite uređaj. Nikada ne koristite uređaj u natkrivenim i zatvorenim prostorima.

Kada vjeter puše brže od 2 m/s, ne koristite plinski roštilj tako da je okrenut prema vjetru.

Uređaj je namijenjen isključivo za upotrebu na otvorenom prostoru.

Upozorenje! Dostupni dijelovi mogu biti vrlo vrući. Držite dalje od male djece.

Pročitajte upute prije korištenja uređaja.

Ne pomičite uređaj dok se koristi.

Isključite uređaj na ventilu cilindra ili na regulatoru nakon upotrebe.

Svaka izmjena uređaja može biti opasna i uzrokovati ozljedu ili oštećenje imovine.

Bilo kakva neovlaštena izmjena uređaja poništava jamstvo za uređaj.

Nikada ne postavljajte cilindar ispod roštilja na osnovnu ploču jer to može uzrokovati ozbiljnu ozljedu korisnika, drugih osoba i/ili imovine.

Iznad uređaja ne smijete nalaziti zapreke, primjerice drveće, grmlje, kosi krovovi. The appliance must be installed with a clearance of 1 m around the appliance. Instalirajte uređaj tako da oko njega ostavite slobodni prostor promjera 1 m.

Ne koristite uređaj blizu zapaljivih predmeta. (Zapaljivi predmeti obuhvaćaju proizvode na bazi nafte, razdvajivače ili bilo kakav čvrsti predmet s naljepnicom na kojoj je upozorenje o zapaljivosti.)

Nakon upotrebe zatvorite ventil plinskog cilindra ili regulatora.

Korištenje uređaja u zatvorenim prostorima može biti opasno te se ZABRANJUJE.

#### TR

#### UYARI

#### GÜVENLİĞİNİZ İÇİN

Gaz kokusu alırsanız

- Izgaraya gidin gazı kapatın
- Açıktaki alevleri söndürün
- Kapağı açın
- Koku devam ederse çıhızdan uzak durun ve hemen gaz tedarikçinize veya iftayıye haber verin.
- LPG tüpünü, izgara çıhızından en az 3 m uzakta tutun.
- Buhan yancı olan benzin veya diğer sıvılar bu çıhızdan veya diğer çıhızlardan en az 7,5 m uzakta tutun/kullanın.
- Kullanım için bağımlı olan LPG tüp, bu çıhızın veya başka çıhızların yanındaki bulundurulmamalıdır.

#### ÖNCE GÜVENLİK

#### TEHLİKELER VE ÖNLEMLER

1. Bu izgara yalnızca açık havada kullanılmıdır ve bina içinde, garajda veya herhangı bir kapalı alanda kullanılmamalıdır.
2. Bu izgara ticari kullanım amaçlı DEĞİLDİR.
3. Bu izgara yalnızca sıvılaştırılmış propan (LP) gazıyla kullanılır. Bu LPG'li izgaranın dođal gazı çevrilmese veya dođal gazla kullanılmıyorsa çalıřması tehlikelidir.

#### 4. LPG'nin Özellikleri:

- a. LPG yanış biçiminde kullanıldığında yanıcı ve tehlikelidir. LPG'ni ürünüleri kullanmadan önce özelliklerini öğrenin.
- b. LPG, basınç altında patlayıcıdır, havadan ağırdır ve alçak yerlerde çöker ve birikir.
- c. LPG doğal halinde kokusuzdur. Güvenliğiniz için çirüik lahana kokusuna benzeyen bir koku eklenir.
- d. LPG ile temas edilmiş deride soğuk hissinde olabilir.
5. Kullanmak için LPG tüpü gerekir. Yalnızca "propan" işaretini taşıyan tüpler kullanılabilir.
6. LPG tüpü, buharın çıkması için dik olarak yerleştirilmelidir.
7. Tüp vanasını korumak için LPG tüpünün bir tüp bileziği olmalıdır.
8. Gövdesi, vanası, bileziği veya ayak desteği hasarlı olan bir LPG tüpünü kesinlikle kullanmayın.
9. Ezik veya paskı LPG tüpleri tehlikeli olabilir ve kullanmadan önce LPG tedarikçiniz tarafından kontrol edilmelidir.
10. LPG tüpü düşürülmemeli veya hırpalanarak kullanılmamalıdır.
11. Tüpler çocukların ulaşamayacağı yerlerde, açık alanda saklanmalı ve bina içinde, garajda veya herhangi bir kapalı alanda saklanmamalıdır. Tüpünüz, sıcaklığı 50°C'nin üzerine çıkabilen yerlerde kesinlikle saklanmamalıdır.
12. Dolu bir LPG tüpünü kesinlikle sıcak bir araçta veya araç bagajında tutmayın. Isı, gaz basıncının artmasına neden olur, bu da emniyet vanasının açılmasına ve gaz kaçağı oluşmasına yol açabilir.
13. Bu izgarayı kamp teyzerlerini, karavanın veya evin içindeki LPG sistemine bağlamayı kesinlikle denemeyin.
14. Alkol, reçeteli veya reçetesiz ilaç kullanılması, tüketiminin bu cihazı düzgün bir şekilde kurma veya güvenli bir şekilde kullanma yetisini zayıfatabilir.
15. Bu üründen mangal kömürü, çakmak gazı, volkanik kaya, petrol, gaz yağı veya alkol kesinlikle kullanmayın.
16. Izgaranız, tüm bağlantılar açısından ve sızdırmaya karşı fabrikada kontrol edilmiştir. Sevkiyat sırasındaki hareket nedeniyle bağlantılar gevşeyebileceği için tüm bağlantı noktalarını yeniden kontrol edin.
17. Üniteleniz sizin için başkası tarafından monte edilmiş olsa bile sızıntı olup olmadığını kontrol edin.
18. Gaz sızıntısı varsa, cihazı çalıştırmayın. Gaz sızıntılarını yanına veya patlamaya neden olabilir.
19. Cihazı çalıştırmadan önce tüm sızıntı kontrolü prosedürlerini takip etmelisiniz. Sızıntı testi yaparken yangın veya patlamaya önlem için:
  - a. Izgarayı yakmadan önce ve tüp kullanılmak üzere izgaraya her bağlandığında mutlaka sızıntı testi yapın.
  - b. Sigara içmeyin. Sızıntı testi yapılırken, o alanda ateşleme kaynaklarını kullanmayın ve kullanılmasına izin vermayın.
  - c. Sızıntı testini açık alanda, iyi havalandırılmış bir alanda gerçekleştirin.
  - d. Sızıntı kontrol etmek için kibrit, çakmak veya alev kullanmayın.
  - e. Sızıntıları tamamen giderilmeden izgarayı kullanmayın. Sızıntıyı durduramıyorsanız, LPG kaynağının bağlantısını kesin ve yerel LPG tedarikçinizi arayın.
20. Benzin veya diğer yanıcı sıvılar veya buharları bu cihazdan az 7,5 m uzakta tutun/kullanın.
21. Patlamaya elverişli bir ortamda kullanmayın. Izgara alanını temiz tutun ve tutuşabilir maddelerden, benzin ve diğer yanıcı buharlardan ve sıvılardan arındırın.
22. Tüm tutuşabilir maddeleri ve yüzeyleri her zaman izgaranın en az 1 metre uzagında tutun. Bu izgarayı, veya başka gaz ünitelerini üstü kapalı yerlerde veya korumasız tutuşabilir yapıların yakınında kullanmayın. 23. Izgaranın yan kısmını, ocakları ve hava dağıtım geçişlerini temiz tutmak çok önemlidir. Izgarayı her kullanımdan önce gözden geçirin.
24. Izgarada hiçbir şekilde değişiklik yapmayın.
25. Izgarayı, TAMAMEN monte edilmeden ve tüm parçaları güvenli bir şekilde bağlanmadan ve sıkıştırılmadan önce kullanmayın.
26. Bu izgara düzenli olarak tamamen temizlenmeli ve gözden geçirilmelidir. Her kullanımdan önce cihazın hortumunu temizleyin ve gözden geçirin. Aşınma, yıpranma, kesik veya sızıntı işaretleri varsa, hortum izgara kullanılmadan önce yenisiyle değiştirilmelidir.

28. Yalnızca fabrikadan öngörülen parçaları kullanın. Fabrika onaylı olmayan parçaların kullanılması tehlikeli olabilir.
29. Bu cihaz, bu kılavuzdaki "Kullanım Talimatları"nın okunmadan kullanılmayın.
30. Yanıklara önlem için, ısıya dayanıklı eldiven giymenizi takdirde, izgara tamamen soğumadan (yaklaşık 45 dk.), metal parçalarına dokunmayın.
31. Pişirme sırasında, yangın söndürme aletleri kolayca erişilebilir durumda olmalıdır. Yağ kaynaklı yangın çıkması durumunda, sıvıya söndürmeye çalışmayın. BC türlü kuru kimyasal yangın söndürücü kullanın veya toprak, kum veya yemek sodasıyla söndürün.
32. Teknelelerde veya kamp taşıtlarında kurmayın veya kullanmayın.
33. Izgarayı çok rüzgarlı havada kullanmayın.
34. Izgarayı yakarken, asla üzerine doğru eğilmeyin.
35. Yanan izgaranın başından ayrılmayın. "UYARI! Çocukları ve evcil hayvanları" her zaman izgaradan uzak tutun.
36. Izgarayı kullanırken sızdırmaya çalışmayın. Izgarayı kaldırmadan veya saklama yerine koymadan önce sızdırmaya bekleyin.
37. Izgaranın kapalı alanda saklanması yalnızca tüp bağlı değilse, izgaradan ayrılmış ve düzgün biçimde açık alanda saklanırsa izin verilebilir.
38. Izgaranın içine sıkışan ısı ve buhar ciddi şekilde yanmazsa neden olabileceği için izgaranın kapağını her zaman diklikte ve yavaşça açın.
39. Izgara kullanıldığında sırada, gaz regülatörünü tüpten veya herhangi bir gaz bağlantı elemanından ayırmaya çalışmayın.
40. Izgarayı her zaman sert, düz bir zemine koyun. Zeminin 50°C sıcaklığa dayanıklı olması gerekir.
41. Aşışp zeminlerde sunu derece tedbirli olun.
42. Gaz hortumlarını sıcak yüzeylerden ve damlayan sıcak yağdan mümkün olduğunca uzağa taşıyın.
43. Tüm elektrik kablolarını sıcak izgaradan uzak tutun.
44. Izgarayı kapalı alanda yemek pişirme veya ısıtma için kullanmayın. Zehirli duman birikebilir ve buğulmaya neden olabilir.
45. Izgara bir süre saklandıysa ve / veya kullanılmamışsa, sızıntı, ocağı tıkanıklık kontrolü yapın ve hortumda herhangi bir aşınma, yıpranma ve kesik olup olmadığını kontrol edin.
46. Izgaranın ocaklarını ateşlerken kapağın açılmaması veya izgara yanmadıysa gazın dağılması için 5 dakika beklenmemesi patlayıcı alevlenmeye yol açabilir.
47. Izgara kullanılmıyorsa gaz, tüpten ve regülatörden kapatılmalıdır.
48. Izgarayı, sıvı plakaları yerleştirilmeden kesinlikle çalıştırmayın.
49. Cihazın altına veya yakınına yedek bir LPG tüpü koymayın.
50. Doğal kuyular gerektirdiğinde boru sistemini değiştirmek gerekir. Belirtilen türde ve uzunlukta kullanın.
51. Tüpü izgaranın yakınına yerleştirin, böylece hortum bükülmez.
52. LPG tüpünü değiştirirken, bunu ateşleme kaynaklarından uzakta yaptığınızdan emin olun.
53. Cihaz üzerinde herhangi bir değişiklik yapılması tehlikeli olabilir.
54. Yukarıdaki talimata ayman uyulmadığı takdirde ölüm, ciddi yaralanma yaşanabilir veya mal zarar görülebilir.

#### ÖNEMLİ:

- Aşağıdaki talimatı dikkatle okuyun ve barbekünüzün düzgün bir şekilde kurulduğundan, monte edildiğinden ve bakımının yapıldığından emin olun. Bu talimatlara uyulmaması ciddi fiziksel yaralanmalara ve/veya malın zarar görmesine neden olabilir.
- Tüpü kesinlikle barbekünün hemen yanına yerleştirin. Tüpü her zaman cihazın sol tarafına yerleştirin. Tüp, cihazdan hortumun bükülmesine neden olmayacak kadar uzağa yerleştirilmelidir.
- Izgarayı, kapağı kapalıyken kesinlikle yakmayın.
- Cihaz ve tüp, düz bir zemine yerleştirilmeli ve gaz akışının hareket ettirilmemelidir.
- KULLANIM VE ÖZELLİKLER**
- Barbekü izgara güvenlidir ve kullanımı kolaydır. Kullanım için belirtilen gaz, 37 mbar propan'dır.
- Lütfen barbekünüzü cihazın tasarıfında bu doğru basınçta kullanıldığınıza emin olun.
- Kolay manevra yapabilmeleri için bu üniteye iki tekerlek takılmıştır.
- Kapak açık veya kapalı haldeyken pişirme izgarasında yiticek pişirebilir. Kapak 5 dakika kapalı kaldığında ısıyı dışarıya salmak için 1 dakikalığına açılmalıdır.
- Tutuşma ve barbekünüzün verimlilik performansını için yeterli havalandırma büyük önem taşır. Bu, kullanıcının ve cihazın kullanıldığı alanın yakınında olanların güvenliğini sağlar. Bu cihaz kesinlikle kapalı bir alanda kullanılmayın.
- Rüzgarın hızı 3 km/s'nin fazla olduğunda gazlı izgarayı rüzgara karşı kullanmayın.
- Bu cihaz yalnızca açık alanda kullanılması için tasarlanmıştır.
- Uyanı! Açıkta kalan parçalar çok sıcak olabilir. Küçük çocukları uzak tutun.
- Cihaz kullanılmadan önce talimatları okuyun.

Cihazı, kullanıldığında sırada taşımayın.

Kullandıktan sonra cihazı tüp vanasından ve regülatörden kapatın.

Bu cihaz üzerinde herhangi bir değişiklik yapılması tehlikeli olabilir ve yaralanmaya veya malın zarar görmesine neden olabilir.

Bu cihaz üzerinde yapılacak yetkisiz değişiklikler bu cihaz verilen garantiyi geçersiz kılacaktır.

Kullanıcının, diğer kişiler ve/veya malların ciddi şekilde zarar görmesine yol açabileceği için

tüpü kesinlikle barbekünün altına, en alt rafına monte etmeyin.

Bu cihazın üzerinde herhangi bir engel olmamalıdır. Ök, ağaç, çalılık, sundurma çatı. Bu cihaz kurulumun etrafındaki 1 m'lik alanda hiçbir şey olmamalıdır.

Cihaz, yanıcı maddelerin yakınında kullanılmamalıdır. (Petrol ürünleri, tiner veya yanıcı etiketli taşıyan diğer katı maddeler.)

Gaz tüpünün vanasını veya regülatörü, kullanımdan sonra kapatın.

Bu cihazın kapalı alanlarda kullanılması tehlikeli olabilir ve YASAKTIR.

#### NL

#### WAARSCHUWING VOOR UW VEILIGHEID

Als u gas ruikt

- Sluit de gastoevoer naar de grill af.
- Doof eventuele vlammen.
- Open het deksel.
- Als de gaslucht niet verdwijnt, bewaar dan afstand tot de barbecue en neem direct contact op met uw gasteverancier of de brandweer.
- Plaats de VP-gasfles niet binnen 3,05 m van deze barbecue.
- Bewaar of gebruik geen benzine of andere ontvlambare vloeistoffen binnen een afstand van 7,62 m van deze of andere barbecues.
- Bewaar niet-aangesloten gasflessen niet in de buurt van deze of andere barbecues.

#### VEILIGHEID VOOR ALLES

#### GEVAREN EN WAARSCHUWINGEN

1. Deze grill is alleen bedoeld voor gebruik buitenshuis en mag niet worden gebruikt in een gebouw, garage of andere afgesloten ruimte.
2. Deze grill is NIET bedoeld voor commerciële toepassingen.
3. Deze grill is alleen bedoeld voor gebruik met vloeibaar propaangas. Het ombouwen naar of het gebruik van aardgas in deze propaangasgrill is gevaarlijk.
4. Eigenschappen vloeibaar propaangas:
  - a. Vloeibaar propaangas is bij verkeerd gebruik ontvlambaar en gevaarlijk. Wees bedacht op de eigenschappen van het gas voordat u een product met VP-gas gaat gebruiken.
  - b. VP-gas is explosief onder druk, is zwaarder dan lucht en wanneer het gas ontsnapt, zal dit naar de laagst gelegen plaatsen stromen.
  - c. In natuurlijke toestand is VP-gas reukloos. Voor uw veiligheid is er een doordringende geur aan toegevoegd.
  - d. VP-gas kan bij huidcontact vrieswonden veroorzaken.
  - e. Voor het gebruik is een VP-gasfles vereist. Alleen speciale propaangasflessen mogen gebruikt worden.
  - f. De VP-gasfles moet zijn voorzien van een afsluiter.
  - g. De VP-gasfles moet voorzien zijn van een tankkraag ter bescherming de drukregelaar.
  - h. Een VP-gasfles met een beschadigde behuizing, regelaar, kraag of onderzijde nooit gebruiken.
  - i. Gedeukte of roestige VP-gasflessen kunnen gevaarlijk zijn en moeten voor gebruik worden gecontroleerd door uw gastleverancier.
  - j. De VP-gasfles niet laten vallen of ruw behandelen.
  - k. Gasflessen moeten buiten en buiten het bereik van kinderen bewaard worden. Bewaar deze niet in een gebouw, garage of andere afgesloten ruimte. Nooit opbergen op plaatsen waar de temperatuur kan oplopen tot boven de 50 °C.
  - l. Bewaar een gevulde VP-gasfles nooit in een warme auto of koffermuimte. Door de warmte zal de gasdruk toenemen waardoor het overdrukventiel kan openen en er gas kan ontsnappen.
  - m. Sluit deze grill nooit aan op een VP-gassysteem van een caravan, een camper of een huis.
  - n. Het gebruik van alcohol of al dan niet voorgeschreven medicijnen kan de vaardigheid met betrekking tot de montage en een veilig gebruik van het product in gevaar brengen.
  - o. Gebruik nooit houtskool, aanstekervloeistof, lavastenen, benzine, paraffine of alcohol in dit product.
  - p. In de fabriek zijn alle aansluitingen van uw grill gecontroleerd op lekkage. Controleer alle aansluitingen nogmaals omdat deze door het vervoer losgeraakt kunnen zijn.
  - q. Controleer ook op lekkages als uw barbecue voor u gemonteerd is.
  - r. Gebruik de barbecue niet als er sprake is van een gaslek. Gaslekken kunnen brand of een explosie veroorzaken.
  - s. Volg alle procedures voor lekkagecontrole voordat u de barbecue gaat gebruiken. Ter voorkoming van brand of een explosie bij het testen op lekages:
    - a. Voer altijd een lekkagecontrole uit voordat u de grill aansteekt en iedere keer dat u de gasfles aansluit.
    - b. Niet roken. Let erop dat er geen open vuur in de buurt is als u op lekkages controleert.
    - c. Voer de lekkagecontrole buiten uit in een goedgeventileerde omgeving.
    - d. Zoek niet met lucifers, aanstekers of open vuur naar gaslekages.
    - e. Gebruik de grill pas als alle lekkages zijn opgelost. Als u de lekkage niet kunt stoppen, sluit u de VP-gastoevoer af en neemt u contact op met uw VP-gasteverancier.
    - f. Bewaar of gebruik geen benzine of andere ontvlambare vloeistoffen binnen een afstand van 7,62 m van deze barbecue.
    - g. Niet gebruiken in een explosieve omgeving. Houd het grillgebied vrij van brandbare materialen, benzine en andere ontvlambare dampen en vloeistoffen.
    - h. Houd alle brandbare voorwerpen en oppervlakken altijd minstens 1 m weg van de grill. Gebruik deze grill of een ander gasproduct niet onder een afdak of in de buurt van onbeschermde brandbare constructies. 23. Het is van essentieel belang om de gasdrukregelaar van de grill, de branders en het luchtcirculatiesysteem schoon te houden. Inspecteer de grill voor ieder gebruik.
    - i. Voer geen aanpassingen aan de grill uit.
    - j. Gebruik de grill alleen als deze VOLLEDIG is gemonteerd en alle onderdelen goed zijn bevestigd en aangedraaid.
    - k. Deze grill moet regelmatig gereinigd en geïnspecteerd worden. Reinig en inspecteer de slang voor ieder gebruik. Bij tekenen van slijtage, scheurtjes of lekkages moet de slang worden vervangen voordat u de barbecue gaat gebruiken.

28. Gebruik alleen door de fabrikant goedgekeurde onderdelen. Het gebruik van niet door de fabrikant goedgekeurde onderdelen kan gevaarlijk zijn.
29. Gebruik dit apparaat niet zonder de "instructies" in deze handleiding te lezen.
30. Om brandwonden te voorkomen, de metalen onderdelen van de grill pas aanraken nadat deze volledig is afgekoeld (ongeveer na 45 minuten) of andere hittebestendige handschoenen dragen.
31. Tijdens het koken moet brandblusmateriaal binnen handbereik zijn. Bij een oliebrand het vuur niet proberen te doven met water. Gebruik een BC-poederblusser of doof het vuur met aarde, zand of baksoda.
32. Niet installeren of gebruiken in een boot of camper.
33. De grill niet gebruiken als het hard waait.
34. Nooit over de grill hangen bij het aansteken.
35. Laat de grill nooit zonder toezicht als deze in gebruik is. WAARSCHUWING! Houd kinderen en dieren altijd uit de buurt van de grill.
36. Probeer de grill niet te verplaatsen als deze in gebruik is. Laat de grill afkoelen voordat u deze gaat verplaatsen of opbergen.
37. Het binnen opbergen van de grill is alleen toegestaan als de gasfles is afgesloten, van de grill is verwijderd en buiten is opgeborgen.
38. Het grilldeksel altijd voorzichtig en langzaam openen omdat hitte en stoom in de grill brandwonden kunnen veroorzaken.
39. Haal de gasdrukregelaar niet van de gasfles of andere gasaansluiting af als de grill in gebruik is.
40. Plaats de grill altijd op een harde, vlakke ondergrond. De ondergrond moet bestand zijn tegen een temperatuurstijging van 50 °C.
41. Wees extra voorzichtig op houten vloeren.
42. Houd de gaslangten uit de buurt van hete oppervlakken en druppelend heet vet.
43. Houd alle elektrische snoeren uit de buurt van de hete grill.
44. Gebruik de grill niet om binnen te koken of als verwarming. Giftige dampen kunnen zich ophopen en leveren verstikkingsgevaar op.
45. Als u de grill gedurende langere tijd hebt opgeborgen en/of niet gebruikt hebt, controleert u op lekkages en verstopte branders en inspecteert u

de barbecue op slijtage en de slang op beschadigingen.

46. Als u het deksel niet opent tijdens het aansteken van de grillbranders of niet 5 minuten wacht tot het gas is opgelost als de grill niet gaat branden, kan dit een explosieve steekvlam tot gevolg hebben.

47. Als de grill niet in gebruik is, moet de gastoevoer bij de gasfles en de gasdrukregelaar worden afgesloten.

48. Gebruik de grill niet zonder de hittedekking.

49. Een reserve VP-gasfles niet onder of in de buurt van dit apparaat bewaren.

50. Indien noodzakelijk moeten de slangen vervangen worden. Gebruik het voorgeschreven type en de voorgeschreven lengte.

51. Plaats de gasfles zo bij de grill dat de slang niet draait of kan draaien.

52. Vervissel de VP-gastank uit de buurt van open vuur.

53. Iedere aanpassing aan het apparaat kan gevaar opleveren.

54. Het niet exact opvolgen van bovenstaande instructies kan leiden tot de dood, ernstige verwondingen of schade aan eigendommen.

#### BELANGRIJK:

Lees de volgende Instructies zorgvuldig door en zorg dat uw barbecue correct wordt geplaatst, gemonteerd en onderhouden. Het niet opvolgen van deze instructies kan ernstig letsel en/of beschadigingen tot gevolg hebben.

Plaats de gasfles nooit direct naast de barbecue. Plaats de gasfles altijd rechts naast de barbecue. Plaats de gasfles zo ver mogelijk weg van de barbecue zonder de slang uit te rekken.

Steek de grill nooit aan bij een gesloten deksel.

De barbecue en de gasfles op een vlakke ondergrond plaatsen en niet verplaatsen als de barbecue in gebruik is.

#### GEbruIK EN kenMERKEN

De barbecuegrill is veilig en gemakkelijk in gebruik. De aanbevolen gassoort is propaan met een druk van 37 mbar.

Gebruik de barbecue alleen met de druk waarvoor het apparaat is ontworpen.

Om de barbecue gemakkelijk te kunnen verplaatsen is deze voorzien van twee wielen.

Voedsel kan worden bereid op het bakrooster met een open of gesloten deksel. Als het deksel 5 minuten is gesloten, moet het 1 minuut worden geopend om warmte te laten ontsnappen.

Voldoende ventilatie is van belang voor de verbranding en de prestaties van de barbecue. Ventilatie garandeert de veiligheid van de gebruiker en de andere mensen in de nabijheid van de barbecue. Gebruik de barbecue nooit in een afgesloten, overkopte ruimte.

Bij een windsnelheid van meer dan 2 m/s de gasgrill niet in de wind gebruiken.

Het apparaat is alleen bestemd voor gebruik buiten.

Waarschuwing! De toegankelijke onderdelen kunnen zeer heet worden. Houd jonge kinderen uit de buurt.

Lees de instructies voordat u het apparaat gaat gebruiken.

Verplaats het apparaat niet als het in gebruik is.

Schakel de barbecue na gebruik uit bij het gasflesventiel of de gasdrukregelaar.

Iedere aanpassing aan het apparaat kan gevaarlijk zijn en leiden tot verwondingen of beschadigingen aan eigendommen.

Bij iedere ongeoorloofde aanpassing van de barbecue vervalt de garantie.

Plaats de gasfles nooit onder de barbecue op het onderste rek, want dit zou kunnen resulteren in ernstige verwondingen bij de gebruiker en omstanders en/of beschadigingen van eigendommen.

De barbecue mag niet onder een "afbak" staan, bijvoorbeeld bomen, struiken, daken. Stel de barbecue zo op dat er rondom een vrije ruimte van 1 m blijft.

De barbecue niet gebruiken in de buurt van ontvlambare materialen. (Producten op basis van petroleum, thinner of andere vaste voorwerpen met een waarschuwingsetiket voor ontvlambaarheid.

Sluit na gebruik de klep van de gasfles of de gasdrukregelaar.

Het gebruik van deze barbecue in afgesloten gebieden kan gevaarlijk zijn en is VERBODEN.

#### ES

#### ADVERTENCIA

#### POR SU SEGURIDAD

Si huele a gas

- Corte el suministro de gas del aparato
- Apague cualquier llama encendida
- Abra la tapa
- Si el olor no desaparece, manténgase a cierta distancia del aparato y contacte de inmediato con su suministrador de gas o con el cuerpo de bomberos.
- No almacenar bombonas de gas LP a menos de 3,05 m de distancia del aparato.
- No almacene ni utilice gasolina, ni ningún otro líquido inflamable a menos de 7,62 m de esta barbecue, ni de ninguna otra.
- No almacenar en los alrededores de este aparato, ni de ningún otro, ninguna bombona de gas LP que no esté conectada para ser utilizada.

#### LA SEGURIDAD ES LO PRIMERO

#### PELIGROS Y ADVERTENCIAS

1. Esta barbecue solo es para uso externo y no debe utilizarse dentro de un edificio, ni de ningún recinto cerrado.
2. Esta barbecue solo es para uso doméstico.
3. Esta barbecue está diseñada para funcionar solo con gas LP (gas propano). Es peligroso la conversión a, o el intento de, utilizar gas natural en esta barbecue de gas LP.
4. Características del gas LP:
  - a. El gas LP es inflamable y peligroso si no se manipula de forma adecuada. Conozca las características del gas LP antes de utilizar un producto que funcione con el mismo.
  - b. El gas LP es explosivo bajo presión, más pesado que el aire, y se asienta y condensa en las zonas más bajas.
  - c. El gas LP es inodoro en su estado natural. Por seguridad, se le agrega un olor parecido al de la col. Podría.
  - d. El contacto con gas LP puede producir quemaduras por congelamiento en la piel.
5. Bombonas de gas necesarias para que funcione el aparato. Utilice solo bombonas donde esté indicado: "propano".
6. La bombona de gas tiene que permitir la salida del vapor.
7. La bombona de gas LP tiene que tener un collarín que proteja la válvula de la bombona.
8. No utilice nunca una bombona de gas LP que tenga dañado el cuerpo, la válvula, el precinto o la base.
9. Las bombonas de gas LP oxidadas o abolladas pueden ser peligrosas y su suministrador de gas deberá revisarlas antes de poder utilizarlas.
10. No deje caer, ni maneje bruscamente, la bombona de gas LP.
11. Las bombonas deben almacenarse al aire libre, fuera del alcance de los niños; no almacenarlas dentro de un edificio, garaje ni en ningún recinto cerrado. No almacene nunca una bombona de gas allí donde la temperatura pueda exceder los 50 °C.
12. No guarde nunca una bombona de gas LP llena dentro de un coche al sol, ni en el maletero del mismo. El calor hará que aumente la presión del gas, lo que puede hacer que se abra la válvula de seguridad permitiendo que el gas se escape.
13. No intente nunca conectar la barbecue al sistema de gas LP autónomo de una caravana, autocaravana o casa.
14. El consumo de alcohol o medicamentos, con o sin receta médica, puede afectar la capacidad de ensamblar o manejar la parrilla con seguridad del consumidor.
15. No utilice nunca carbón, líquido para encender carbón, rocas volcánicas, parafina ni alcohol con este producto.
16. En la fábrica se han revisado todas las conexiones y fugas de su barbecue. Verifique todas las conexiones, ya que el movimiento durante el transporte puede hacer que se suelten las conexiones.
17. Compruebe que no haya ninguna fuga, tanto si ha sido usted quien ha montado la parrilla como si lo ha hecho otra persona.
18. No ponga en funcionamiento la barbecue si hay alguna fuga de gas. Las fugas de gas pueden provocar fuego o explosiones.
19. Siga todos los pasos necesarios para comprobar que no haya ninguna fuga antes de operar la barbecue. Para prevenir el riesgo de fuego o explosión cuando esté comprobando que no haya ninguna fuga:
  - a. Compruebe siempre que no haya ninguna fuga antes de encender la barbecue, así como cada vez que conecte una bombona.
  - b. No fume. No utilice ni permita ninguna fuente de ignición en los alrededores cuando esté comprobando si hay alguna fuga.
  - c. Compruebe que no haya ninguna fuga al aire libre, en una zona bien ventilada.
  - d. No utilice cerillas, encendedores ni ninguna llama para comprobar que no haya fugas.
- e. No utilice la barbecue hasta que se hayan solucionado una o todas las fugas. Si no puede parar una fuga, desconecte el

suministro de gas LP y llame a su suministrador local de gas.

20. No almacene ni utilice gasolina, ni ningún otro líquido inflamable a menos de 7,62 m de distancia de esta barbecue.

**21. No utilice una atmósfera explosiva. Mantenga despejada de materiales combustibles, gasolina y cualquier otro vapor o líquido inflamable, la zona donde se encuentre la barbecue.**

22. Mantenga todos los productos y superficies combustibles a 1 m. de distancia, como mínimo, en todo momento. No utilice esta barbecue ni ningún producto a gas bajo construcciones aéreas o construcciones inflamables sin protección. 23. Es fundamental mantener limpios el compartimiento de la válvula, los quemadores y el pasaje de circulación del aire de la barbecue. Revise la barbecue cada vez que vaya a utilizarla.

24. No modifique la barbecue de ninguna manera.

25. No utilice la barbecue a menos que esté totalmente ensamblada y que todas las piezas estén apretadas y ajustadas firmemente.

26. Esta barbecue ha de limpiarse y revisarse a fondo con regularidad. Limpie y revise la manguera cada vez que vaya a utilizar el aparato. Si hay indicios de abrasión, desgaste, cortes o fugas, tendrá que cambiarse la manguera antes de poner la barbecue en funcionamiento.

28. Utilice solo piezas de recambio autorizadas por el fabricante. La utilización de cualquier pieza que no esté autorizada por el fabricante puede ser peligrosa.

29. No utilice esta barbecue sin antes haber leído las "Instrucciones de uso" en este manual.

30. No toque las partes metálicas de la barbecue hasta que se hayan enfriado por completo (alrededor de 45 min.) para evitar quemaduras, a menos que lleve guantes resistentes al calor.

31. Tenga material contra incendios a su alcance cuando esté cocinando. En caso de que se produzca un incendio por el aceite o la grasa, no intente apagarlo con agua. Utilice un extintor de incendios a base de polvo químico seco tipo BC o apáguelo con tierra, arena o bicarbonato.

32. No instale ni utilice la barbecue en barcos o caravanas.

33. No utilice la barbecue si hace mucho viento.

34. No se incline nunca sobre la barbecue al encenderla.

35. No deje la barbecue encendida sin supervisión. ¡ADVERTENCIA! Mantenga a los niños y a las mascotas alejados de la barbecue en todo momento.

36. No intente mover la parrilla mientras la esté utilizando. Deje que la barbecue se enfríe antes de moverla o guardarla.

37. Se puede almacenar la parrilla bajo techo solo si la bombona de gas está desconectada, fuera de la barbecue y debidamente guardada al aire libre.

38. Abra siempre la tapa de la barbecue despacio y con cuidado, ya que el calor y el vapor atrapados dentro de ella podrían provocar graves quemaduras.

39. No intente desconectar el regulador de gas de la bombona, ni ningún adaptador de gas mientras se está utilizando la barbecue.

40. Coloque siempre la barbecue sobre una superficie dura y regular. La superficie tiene que poder resistir hasta 50 °C de temperatura.

41. Tenga especial cuidado con las superficies de madera.

42. Aleje las mangueras de gas, tan lejos como le sea posible, de las superficies calientes y de las gotas de grasa caliente.

43. Mantenga todos los cables eléctricos lejos de la barbecue caliente.

44. No utilice la barbecue para cocinar o calentar en interiores. Pueden acumularse gases tóxicos y provocar asfixia.

45. Si la barbecue ha estado guardada y/o no se ha utilizado durante un tiempo, compruebe que no haya ninguna fuga, que los quemadores no estén obstruidos y verifique que la manguera no tenga ninguna abrasión, desgaste ni cortes.

46. Si no se puede abrir la tapa mientras se encienden los quemadores de la barbecue, o si no se espera 5 minutos para permitir que el gas se disipe si no se enciende la parrilla, puede provocar una explosión.

47. Cierre la entrada de gas de la bombona y el regulador si no se está utilizando la parrilla.

48. No opere nunca la parrilla sin haber instalado las planchas.

49. No guarde ninguna bombona de gas LP de repuesto debajo, ni cerca, de la barbecue.

50. Si fuera necesario cambiar la tubería cuando así lo requieran las condiciones naturales, utilícela de la clase y longitud especificada.

51. Coloque la bombona de gas cerca de la parrilla de forma que la manguera no quede retorcida.

52. Asegúrese de cambiar la bombona de gas lejos de una fuente de ignición.

53. Cualquier modificación de la barbecue puede ser peligrosa.

54. Si no se siguen con exactitud las instrucciones arriba indicadas, puede haber peligro de muerte, de lesiones graves o de daños en la propiedad.

#### IMPORTANTE:

Lea atentamente las siguientes instrucciones y asegúrese de que su barbecue esté correctamente instalada, montada y cuidada. El incumplimiento de estas instrucciones puede ocasionar graves daños corporales y/o materiales.

No instale nunca la bombona justo al lado de la barbecue. Coloque siempre la bombona a la derecha de la barbecue. Se deberá colocar la bombona tan lejos del aparato como sea posible sin forzar la manguera.

No encienda nunca la parrilla con la tapa cerrada.

Tanto la barbecue como la bombona deberán estar sobre una superficie nivelada llana mientras la parrilla esté encendida.

#### FUNCIONAMIENTO Y CARACTERÍSTICAS

La barbecue es segura y fácil de usar. El gas especificado a utilizar es propano de 37 mbar.

Por favor, asegúrese de utilizar su barbecue a la presión correcta para la que ha sido diseñada.

Se han colocado dos ruedas en esta unidad para poder manejarla con facilidad.

Se puede cocinar en la parrilla tanto con la tapa abierta como cerrada. Cuando se cocine con la tapa cerrada, esta deberá abrirse cada 5 minutos para dejar que salga el calor.

Es vital tener una ventilación adecuada para la combustión y buen rendimiento de la barbecue. Esto asegurará que tanto el usuario como las personas de las inmediaciones estén seguras mientras se esté utilizando la barbecue. No utilice nunca la barbecue en un recinto cerrado.

No utilice la barbecue de gas de cara al viento cuando la velocidad de este sea superior a 2 m/s.

El aparato está diseñado solo para utilizarse en exteriores.

¡Precaución! Puede que las partes accesibles estén muy calientes. Mantenga alejados a los niños.

Lea las instrucciones antes de utilizar el aparato.

No mueva la barbecue mientras la esté utilizando.

Apague el aparato por la válvula o el regulador de la bombona después de haberlo utilizado.

Puede ser peligroso realizar alguna modificación en la barbecue; esto puede provocar daños personales o en la propiedad.

Cualquier modificación del aparato no autorizada invalidará la garantía de esta

barbecue.

No monte nunca la bombona de gas debajo de la barbecue en la estantería de la base, ya que esto podría llegar a ocasionar

lesiones graves en el usuario, en otras personas y/o en la propiedad.

El aparato no debe tener nada por encima que lo obstruya. Por ej. árboles, arbustos, tejados. Debe haber un espacio libre de un metro alrededor del aparato una vez instalado.

No se debe utilizar la barbecue cerca de materiales inflamables, (productos basados en el petróleo, disolventes o cualquier objeto sólido que tenga una etiqueta que indique que se trata de un producto inflamable.)

Cierre la válvula de la bombona de gas o el regulador después de utilizar la barbecue.

El uso de esta barbecue en recintos cerrados puede ser peligroso y está PROHIBIDO.

NO

## ADVARSEL AV HENSYN TIL DIN EGEN SIKKERHET

Hvis det lukker gass

- Steng gassstilførselen til grillen
- Sløkk eventuelle flammer
- Åpne lokket
- Hvis lukten vedvarer, må du holde deg på avstand fra apparatet og kontakte gassleverandøren eller brannvesenet snarest.
- Ikke oppbevar propangassbeholderen nærmere enn 3 meter fra apparatet.
- Ikke oppbevar eller bruk bensin eller andre væsker med brennbar damp innenfor en avstand på 7,5 meter fra dette eller andre apparater.
- Gassbeholdere som ikke er koblet til, skal ikke oppbevares i nærheten av dette eller andre apparater.

## SIKKERHET ER FØRSTE PRIORITET

### FARE OG ADVARSLER

1. Denne grillen er kun beregnet på utendørs bruk og må ikke brukes inne i bygninger, garasjer eller andre lukkede områder.
2. Denne grillen er IKKE beregnet på kommersiell bruk.
3. Denne grillen er kun beregnet på bruk med flytende propangass. Bytte til eller forsøk på bruk av naturgass i denne propangassgrillen er farlig.
4. Egenskaper ved flytende propangass:
  - a. Flytende propangass er brennbar og farlig hvis den ikke behandles riktig. Gjør deg kjent med egenskapene for du bruker produkter med flytende propangass.
  - b. Flytende propangass er eksplosiv under trykk, tyngre enn luft og legger seg i lavtliggende områder.
  - c. Flytende propangass i naturlig tilstand er luktfri. Av sikkerhetsmessige hensyn er det tilsatt et lukkestoff som minner om råttet kål.
  - d. Kontakt med flytende propangass kan forårsake frostår på huden.
  - e. Kvever propangassbeholder for å kunne brukes. Det er kun lov å bruke beholdere som er merket med "propan".
5. Propangassbeholderen må ha et system for dampavtrekk.
7. Propangassbeholderen må ha en ring som beskytter ventilen.
8. Ikke bruk en propangassbeholder hvor selve beholderen, ventilen, ringen eller sokkelen er skadet.
9. Bulkete eller rustne propangassbeholdere kan være farlige og må kontrolleres av gassleverandøren for bruk.
10. Propangassbeholderen må ikke slippes i bakken eller behandles uforsiktig.
11. Beholdere må oppbevares utendørs og utilgjengelig for barn, og må ikke oppbevares inne i bygninger, garasjer eller andre lukkede områder. Beholderen må aldri oppbevares på steder hvor temperaturen kan bli høyere enn 50 grader Celsius.
12. Ikke oppbevar en fylt propangassbeholder i en varm bil eller varmt bagasjerom. Varme vil gjøre at gassstrykket øker, slik at sikkerhetsventilen kan åpne og gassen slippe ut.
13. Ikke forsøk å koble denne grillen til det egne gasssystemet i campingvogner, bobil eller bus.
14. Bruk av alkohol, reseptbelagte og reseptfrie legemidler kan svekke brukerens evne til å montere eller bruke apparatet på en forsvarlig måte.
15. Ikke bruk trekkull, tennevæske, lavasteiner, bensin, parafin eller alkohol sammen med dette produktet.
16. Alle tilkoblinger på grillen er kontrollert ved fabrikkens med tanke på lekkasjer. Kontroller alle tilkoblinger på nytt, da bevegelse under frakt kan gjøre at koblingene løsner.
17. Kontroller produktet med tanke på lekkasjer selv om det er noen andre som har montert produktet for deg.
18. Må ikke brukes hvis det lekker gass. Gasslekkasjer kan forårsake brann eller eksplosjon.
19. Følg alle prosedyrer for lekkasjetesting for bruk. Slik unngår du brann eller eksplosjon under lekkasjetesting:
  - a. Utfør lekkasjetest for du tenner grillen og hver gang beholderen kobles til for bruk.
  - b. Røyking forbudt. Ikke bruk eller tillat tennkilder i området mens du utfører lekkasjetest.
  - c. Utfør lekkasjetesten utendørs i et godt ventilert område.
  - d. Ikke bruk fyrstikker, lighterer eller flammer til lekkasjetesten.
  - e. Ikke bruk grillen før eventuelle og alle lekkasjer er tettet. Hvis du ikke klarer å stoppe en lekkasje, må du koble fra propangassstilførselen og kontakte din lokale gassleverandør.
20. Ikke oppbevar eller bruk bensin eller andre brennbare væsker eller damper innenfor en avstand på 7,5 meter fra dette apparatet.
21. Må ikke brukes i eksplosive atmosfærer. Hold området rundt grillen ryddig og fritt for brennbare materialer, bensin og andre brennbare damper og væsker.
22. Sørg for at brennbare artikler og flater alltid holdes på minst 1 m avstand fra grillen. Ikke bruk denne grillen eller andre gassprodukter under eventuelle konstruksjoner oppe i luften eller ubeskyttede brennbare konstruksjoner. 23. Det er viktig å holde grillens ventilammer, brennere og sirkulerende luftpassasje rene. Kontroller grillen for hver gang du bruker den.
24. Ikke gjør endringer av noe slag på grillen.
25. Ikke bruk grillen hvis den ikke er HMT montert og alle deler forsvarlig festet og strammet.
26. Denne grillen skal rengjøres grundig og kontrolleres regelmessig. Rengjør og kontroller slangen for hver gang apparatet skal brukes. Ved eventuelle tegn på slitasje, rift eller lekkasjer må slangen skiftes for apparatet kan tas i bruk.

28. Bruk kun deler som er godkjent fra fabrikk. Bruk av deler som ikke er godkjent fra fabrikk, kan være farlig.
29. Ikke bruk dette apparatet uten å ha lest avsnittet "Bruk av grillen" i denne bruksanvisningen.
30. Ikke ta på metalldelene på grillen for de er helt avkjølt (ca. 45 min.) for å unngå brannskår, med mindre du bruker varmebestandige hansker.
31. Brannsløkkingsutstyr må være lett tilgjengelig under tilberedningen. Hvis fett skulle ta fyr, må du ikke forsøke å slukke ved hjelp av vann. Bruk pulverapparat eller kvel brannen med leire, sand eller bakepulver.
32. Må ikke settes opp eller brukes i eller på båter eller fritidskjøretøy.
33. Ikke bruk grillen i sterk vind.
34. Ikke len deg over grillen når den tenner.
35. Ikke gå fra en tent grill uten tilsyn. "ADVARSEL! Hold alltid barn og kjæledyr på god avstand fra grillen.
36. Ikke forsøk å flytte grillen mens den er i bruk. La grillen avkjøle før du flytter den eller setter den vekk.
37. Oppbevaring av grillen innendørs er bare tillatt hvis gassbeholderen er koblet fra, fjernet fra grillen og forsvarlig oppbevart utendørs.
38. Åpne alltid lokket til grillen langsomt og forsiktig, da varme og damp som har samlet seg inne i grillen kan forårsake alvorlige brannskår.
39. Ikke forsøk å koble gassregulatoren fra beholderen eller en eventuell gassinnpenn mens grillen er i bruk.
40. Sett alltid grillen på et fast og plant underlag. Underlaget må kunne tåle en temperaturøkning på 50 grader Celsius.
41. Vær ytterst forsiktig på treplattinger.
42. Flytt glasslanger lengst mulig vekk fra varme flater og varmt fett som drypper.
43. Hold alle strømledninger på god avstand fra en varm grill.
44. Ikke bruk grillen til matlaging eller oppvarming innendørs. Det kan danne seg giftig røyk som kan forårsake røykforgiftning.
45. Etter at grillen har stått til oppbevaring eller ikke vært i bruk på en stund, må du kontrollere den med tanke på lekkasjer og tilstoppede brennere samt eventuell slitasje eller rift på slangen.
46. Hvis du ikke åpner lokket når du tenner grillen eller ikke venter i 5 minutter til gassen er forsvunnet hvis grillen ikke vil tenne, kan det medføre en eksplosiv flamme.
47. Når grillen ikke er i bruk, må gassstilførselen fra beholderen og regulatoren stenges.
48. Ikke bruk grillen uten at varmeelementene er montert.
49. Ikke oppbevar en reservebeholder med propan uten eller i nærheten av apparatet.
50. Slangen må skiftes når naturlige forhold kvever det. Bruk angitt type og lengde.
51. Plasser beholderen i nærheten av grillen, slik at slangen ikke virr seg.
52. Når du skifter propangassbeholder, må dette gjøres på god avstand fra eventuelle tennkilder.
53. Eventuelle modifiseringer av apparatet kan være farlig.
54. Hvis anvisningene ovenfor ikke blir fulgt, kan det medføre død, alvorlige personskader eller skader på eiendom.

## VIKTIG:

Hvis følgende anvisninger grundig og sørg for å montere, plassere og vedlikeholde grillen på riktig måte. Hvis anvisningene ikke følges, kan det medføre alvorlige skader på personer og/eller eiendom. Ikke monter beholderen rett ved siden av grillen. Beholderen skal alltid plasseres på venstre side bak apparatet. Beholderen skal plasseres så langt unna apparatet som mulig uten at slangen blir for stram.

Ikke tenn grillen når lokket er igjen. Apparatet og gassbeholderen må plasseres på et plant underlag og må ikke flyttes mens grillen er tent.

## BRUK OG EGENSKAPER

Grillen er trygg og enkel å bruke. Bruk propangass med 37 mbar. Sørg for at du kun bruker grillen med det trykket som apparatet er beregnet for. Grillen er utstyrt med to hjul for å gjøre den enkel å manøvrere. Maten kan grilles på risten, og lokket kan enten være oppe eller igjen. Når lokket har vært igjen i 5 minutter, må det åpnes i 1 minutt for å frigjøre varme. Tilstrekkelig ventilasjon er viktig for forbrenningen og dermed for å oppnå et godt grillresultat. Det vil dessuten garantere sikkerheten for brukeren og andre personer som oppholder seg i nærheten når apparatet er i bruk, ikke bruk apparatet i lukkede og tilflekede områder. Når vindhastigheten er høyere enn 2m/s, må ikke grillen brukes vendt mot vinden. Apparatet er kun beregnet på utendørs bruk.

Advarsel! Tilgjengelige deler kan bli veldig varme. Hold små barn på god avstand. Les anvisningene for du bruker apparatet, ikke flytt apparatet mens det er i bruk. Slå av apparatet med ventilen på gassbeholderen eller regulatoren etter bruk. Eventuelle modifikasjoner av apparatet kan være farlig og forårsake skade på personer eller eiendom. Eventuelle uautoriserte modifikasjoner av apparatet vil gjøre garantien ugyldig. Ikke monter beholderen på hyllen under grillen, da det kan medføre alvorlig skade på brukeren, andre personer og/eller eiendom. Det må ikke være noen hindringer over apparatet. For eksempel trær, busker eller overbygde tak. Apparatet må plasseres slik at det er 1 meter klar- ing på alle kanter. Apparatet må ikke brukes i nærheten av brennbare materialer. (Petroleumbaserte produkter, tynnere eller andre faste objekter som er merket som brennbare.) Steng ventilen på gassbeholderen eller regulatoren etter bruk. Bruk av apparatet i lukkede områder kan være farlig og er FORBUDT.

CZ

## UPOZORNĚNÍ PRO VAŠI BEZPEČNOST

Čítte-li plyn

- Vypněte plyn u grilu
- Uhasťe jakýkoliv otevřený oheň
- Otevřete víko
- Pokud čtíte plyn i nádole, nepřibližujte se ke grilu a okamžitě zavolejte svého dodavatele plynu nebo hasiče.
- Neuchovávejte nádobu s kapalným plynem ve vzdálenosti menší než 3 m od tohoto zařízení.
- Nepoužívejte benzín nebo jiné tekutiny s hořlavými výparry ve vzdálenosti menší než 7,5 m od tohoto nebo jiného zařízení.
- Nezapomeňte a nepoužívejte nádobu s kapalným plynem bez neměla být uložena v blízkosti tohoto nebo kteréhokoliv jiného zařízení.

## BEZPEČNOST JE NA PRVNÍM MÍSTĚ NEBEZPEČÍ A UPOZORNĚNÍ

1. Tento gril je určen pouze pro venkovní použití; nesmí být používán v budovách, garážích nebo jakýchkoliv jiných uzavřených prostorech.
2. Tento gril NENÍ určen pro komerční využití.
3. Tento gril je určen pouze pro použití s kapalným propanem. Přesavba tohoto grilu nebo jeho použití na zemní plyn je nebezpečné.
4. Charakteristiky kapalného propanu:
  - a. Kapalným propan je hořlavý a při nesprávném zacházení nebezpečný. Před použitím výrobku na kapalným propan se seznámte s jeho charakteristikami.
  - b. Kapalným propan je pod tlakem výbušný, je těžší než vzduch a usazuje se v baženech nebo v nízké umístěných prostorech.
  - c. Kapalným propan nemá ve své původní podobě žádný zápach. Pro vaši bezpečnost se do něj přidává odorizační prostředek ze zápachem smlhého želi.
  - d. Kontakt s kapalným propanem může způsobit omrzliny kůže.
  - e. Pro provoz je potřebná nádobu s kapalným propanem. Je možné použít pouze nádoby označené „propan“.
5. Nádobu s kapalným propanem musí být uzpůsobena k odběru výparů.
7. Nádobu s kapalným propanem musí mít objemku chránící ventil.
8. Nikdy nepoužívejte nádobu s kapalným propanem, která je poškozená nebo má poškozený ventil, objemku či základnu.
9. Promáknuté či zrezavělé nádoby s kapalným propanem mohou být nebezpečné a před použitím musí být zkontrolovány vaším dodavatelem propanu.
10. Nádobu s kapalným propanem není možné upustit na zem a je potřeba zacházet s ní opatrně.
11. Nádobu s kapalným propanem nikdy neukládáte mimo dosah dětí. Nesmí být ukládány v budovách, garážích nebo v jiných uzavřených prostorech. Nádobu nesmí být nikdy uložena na místě, kde může teplota přesáhnout 50 °C.
12. Naplněnou nádobu s kapalným propanem nikdy nenechávejte v autě nebo kufru auta. Horko způsobuje zvýšení tlaku v nádobě, takže může dojít k uvolnění ventilu a úniku plynu.
13. Nikdy se nepokoušejte připojit tento gril k uzavřenému systému kapalného propanu nebo k obytnému přívěsu, kempinkovému vozu nebo domu. Alkohol či léky na předpis i volně prodejné mohou ovlivnit schopnost správně sestavit a ovládat toto zařízení.
15. Do tohoto výrobku nikdy nepoužívejte dřevěné uhlí, benzín do zapalovačů, lávové kameny, benzín, parafin nebo alkohol.
16. Během výroby byla u tohoto grilu zkontrolována všechna zapojení a veškeré případné netěsnosti. Zapojení znovu zkontrolujte, neboť během přepravy mohlo dojít k jejich uvolnění.
17. Zkontrolujte netěsnosti, a to i v případě, že gril pro vás sestavil někdo jiný.
18. Pokud dochází k úniku plynu, gril nepoužívejte. Únik plynu může způsobit požár nebo výbuch.
19. Před uvedením do provozu musíte provést všechny postupy kontroly možného úniku plynu. Pro zabránění požáru či výbuchu je při kontrole úniku plynu potřeba:
  - a. Před zapálením grilu a při připojení nádoby vždy zkontrolujte, zda neuniká plyn.
  - b. Nekuřte. Při provádění kontroly úniku nesmí být v okolí grilu žádné zdroje ohně.
  - c. Kontrolu úniku plynu provádějte ve venkovních dobře odvětraných prostorech.
  - d. K zjištění netěsnosti nepoužívejte zápalky, zapalovače nebo jiné zdroje plamene.
  - e. Gril nepoužívejte, dokud nejsou všechny netěsnosti spraveny. Pokud se vám nepodaří únik zastavit, odpojte zdroj plynu a zavolejte svého dodavatele nádob s tekutým propanem.
20. Nepoužívejte benzín nebo jiné hořlavé tekutiny či výparry ve vzdálenosti menší než 8 m od tohoto zařízení.
21. Nepoužívejte ve výbušném prostředí. V prostoru s gílem a kolem něj nesmí být žádné vznětlivé materiály, benzín nebo jiné hořlavé výparry či tekutiny.
22. Všechny hořlavé předměty nebo předměty s hořlavým povrchem udržujte vždy ve vzdálenosti minimálně 1 m od grilu. Tento gril ani jiné výrobky využívající plyn nepoužívejte pod jakýmkoliv nechráněnými hořlavými konstrukcemi nebo v jejich blízkosti.
23. Je nezbytné udržovat ventil, hořáky a část grilu pro cirkulaci vzduchu vždy v čistotě. Před každým použitím gril zkontrolujte.
24. Gril žádným způsobem neupravujte.
25. Gril nepoužívejte, dokud není ZELA sestaven a všechny části jsou bezpečně upevněny a pitaženy.
26. Tento gril je potřeba pravidelně čistit a kontrolovat. Před každým použitím grilu zkontrolujte přírodní hadici. Pokud zjistíte známky opotřebení, pořežení či netěsnosti, je potřeba hadici vyměnit ještě před uvedením zařízení do provozu.

28. Používejte pouze tovární schválené součásti. Použití jakékoliv součásti, která není tovární schválená, může být nebezpečné.
29. Toto zařízení nepoužívejte, pokud jste si nepřečetli „Návod k použití“ v této příručce.
30. Pro zabránění popáleninám se nedotýkejte kovových částí grilu, dokud zcela nevychladí (asi 45 min.), pokud nemáte rukavice odolné vysokým teplotám.
31. Při používání grilu byste měli mít snadný přístup k hasicím zařízením. Hořící olej či mastnotu nikdy nehazte vodou. Použijte suché chemické hasicí přístroje BČ nebo plamen uduste hlinou, pískem nebo jedlou sodou.

32. Gril niepoužívejte na lodích nebo v obytných přívěsech.
33. Nepoužívejte při silném větru.
34. Při zapalování hořáku se nikdy nad gril nenakláníte.
35. Zapálený gril nenechávejte bez dozoru. **UPOZORNĚNÍ!** Nedovolte dětem ani zvířatům, aby se ke grilu přiblížily.
36. Během používání grilem nikdy nepohybujte. Před uložením nechte gril vychladnout.
37. Uložení grilu ve vnitřních prostorách je povoleno, pouze je-li nádoba s plynem odpojena a bezpečně uložena na venkovním místě.
38. Víko grilu otvírejte vždy opatrně a pomalu, neboť horký vzduch a pára zadržaná pod víkem vás může vážně poranit.
39. Je-li gril používán, nepokoušejte se odpojit regulátor plynu od nádoby nebo plynovodu.
40. Gril umístěte vždy na pevný a rovný povrch. Tento povrch musí být odolný vůči teplotám dosahujícím 50 °C.
41. Zvýšené opatnosti dbejte při umístění grilu na dřevěných deskách.
42. Hadice s plynem umístěte co nejdále od horkých povrchů a kapající horké mastnoty.
43. Všechny elektrické kabely udržujte v bezpečné vzdálenosti od grilu.
44. Nepoužívejte gril k přípravě jídel uvnitř budov ani k vytápění místnosti. Může dojít k akumulaci toxických výparů, které mohou způsobit zduření.
45. Byl-li gril určitého dobu v nečinnosti, zkontrolujte, zda nedochází k úniku plynu, zda hořáky nejsou zablokované a zda nedošlo k opotřebení či k porušení hadice.
46. Pokud neotevíráte víko při zapalování hořáku či pokud nepočkáte 5 minut na vyčistení plynu, pokud gril nejde zapálit, může dojít ke vzplanutí a výbuchu.
47. Pokud gril nepoužíváte, je potřeba vypnout plyn regulátorem i ventilem na nádobě.
48. Gril nikdy nepoužívejte bez mřížek hořáků.
49. Nahrádní nádobu s kapalným propanem nikdy neukládejte pod grilem nebo v jeho blízkosti.
50. Hadice a trubky je vždy potřeba vyměnit, vyžadují-li to přirozené okolnosti. Použijte určitý typ a danou délku.
51. Nádobu s plynem umístěte do blízkosti grilu, tak aby se hadice nemohla zkroužit.
52. Při výměně nádob s kapalným propanem se ujistěte, že v blízkosti není žádný zdroj ohně.
53. Jakékoliv úpravy grilu mohou být nebezpečné.
54. Při nedodržení výše uvedených instrukcí hrozí smrt, vážné poranění nebo škody na majetku.

#### **DŮLEŽITÉ:**

Přečtěte si pozorně následující pokyny a ujistěte se, že máte gril řádně sestaven, zapojen a dobře udržován. Nedodržení těchto instrukcí může vést k vážnému tělesnému poranění nebo ke škodám na majetku.

Nádobu s plynem nikdy neumísťte do bezprostřední blízkosti grilu. Nádobu s plynem umístěte vždy vlevo od zadní části grilu. Nádoba by měla stát co nejdál od grilu; přitom ovšem nesmí dojít k deformování či jinému namáhání hadice.

Gril nikdy nezapalujte, pokud je víko uzavřené.

Gril a nádoba s propanem musí být umístěny na rovném povrchu, a pokud jsou používány, nesmí s nimi pohybovat.

#### **POUŽITÍ A CHARAKTERISTIKY GRILU**

Použití grilu je snadné a bezpečné. Plynem určeným pro použití je propan stlačený na 37 mbar.

Ujistěte se prosím, že používáte gril pouze při správném tlaku, pro který je zařízení uzpůsobeno.

Dvě kolečka grilu zajišťují snadnou manipulaci.

Jídlo je možné grilovat na grilovací mřížce s otevřeným nebo uzavřeným víkem. Po každých 5 minutách musí být víko alespoň na 1 minutu otevřeno, aby se uvolnilo teplo.

Pro správné hoření a efektivní výkon grilu je nutná adekvátní ventilace. Tím se zajistí bezpečnost uživatele a ostatních lidí v okolí grilu. Gril nikdy nepoužívejte v jakýchkoli uzavřených prostorách.

Je-li rychlost větru vyšší než 2 m/s, nepoužívejte gril otočený přední částí proti větru.

Gril je určen pouze pro venkovní použití.

Upozornění! Přístupné součásti mohou být velmi horké. Nedovolte přístup malým dětem.

Před použitím grilu si přečtěte instrukce.

Během používání gril nepřesouvejte.

Po použití gril vypněte regulátorem nebo ventilem na nádobě s plynem.

Jakékoliv úpravy prováděné na grilu mohou být nebezpečné a mohou způsobit poranění nebo škody na majetku.

Jakékoliv neoprávněné úpravy prováděné na grilu způsobí ukončení záruční doby.

Nádobu s plynem nikdy neumísťte pod gril na základní polici, neboť může dojít k vážnému poranění uživatele a ostatních osob nebo ke škodám na majetku.

Nad grilem nesmí být žádná překážka, jako například stromy, keje nebo stěha. Kolem grilu musí být volný prostor v ohradu 1 metru.

Gril se nesmí používat v blízkosti hořlavých materiálů. (Ropné produkty, ředidla nebo jiné pevné předměty s vatovou ceulkou informující o jejich hořlavosti.)

Po použití uzavřete regulátor nebo ventil na nádobě s plynem.

Použití tohoto grilu v uzavřených prostorách může být nebezpečné a je ZAKÁZÁNO.

**PL**

#### **OSTRZEŽENIE DLA BEZPIECHEŃSTWA**

W razie wyczuwalnego zapachu gazu

- Odłączyć dopływ gazu do urządzenia
- Ugasić otwarty ogień
- Otworzyć pokrywę
- Jeśli wciąż czuć zapach gazu, należy trzymać się z dala od urządzenia i bezzwłocznie skontaktować się z dostawcą gazu lub strażą pożarną.
- Butlę z gazem należy trzymać w odległości nie mniejszej niż 3 m od urządzenia.
- Nie należy przechowywać ani używać benzyny ani innych cieczy, których opary są łatwopalne, w odległości mniejszej niż 7,5 m od tego lub innych urządzeń.
- Nieużywane butle z gazem nie powinny być przechowywane w bezpośredniej bliskości tego ani innych urządzeń.

#### **BEZPIECZEŃSTWO PRZED WSKAZYMI NIEBEZPIECZEŃSTWA I OSTRZEŻENIA**

1. Ten grill jest przeznaczony wyłącznie do użytku zewnętrznego, nie należy używać go w budynkach, garażach ani jakiegokolwiek przestrzeni zamkniętej.

2. Ten grill **NIE JEST** przeznaczony do celów komercyjnych.

3. Do tego urządzenia należy stosować wyłącznie ciekły propan (LPG). Przerabianie urządzenia lub próba zastosowania gazu ziemnego w grillu na propan jest niebezpieczne.

4. Właściwości LPG:

- a. LPG jest palny i niebezpieczny, jeśli jest używany niewłaściwie. Należy zapoznać się z charakterystyką przed użyciem jakiegokolwiek urządzenia zasilanego ciekłym propanem.
- b. LPG pod ciśnieniem ma właściwości wybuchowe, jest cięższy od powietrza i osadza się w niskich obszarach.
- c. LPG w naturalnej postaci jest bezwonny. Dla bezpieczeństwa do gazu dodawany jest aromat zgniętej kapusty.
- d. Kontakt LPG ze skórą może prowadzić do poparzeń.
5. Do korzystania z urządzenia konieczna jest butla z LPG. Można używać wyłącznie butli z oznaczeniem „propan”.
6. Butla z LPG musi być ustawiona w pozycji pionowej.
7. Butla z LPG musi być wyposażona w kolnier chroniący zawór.
8. Nigdy nie używać butli z LPG, która ma uszkodzoną obudowę, zawór, kolnier lub podstawę.
9. Butle z gazem, które są zardzewiałe lub mają wycienienia mogą być niebezpieczne i powinny zostać sprawdzone przez dostawcę gazu przed użyciem.
10. Butle z LPG należy stawiać i obsługiwać ostrożnie.
11. Butle należy przechowywać na zewnątrz, w miejscach niedostępnych dla dzieci. Nie wolno przechowywać butli z gazem w budynkach, garażach lub jakiegokolwiek zamkniętych pomieszczeniach. Butli z gazem nie wolno przechowywać w miejscach, w których temperatura może przekroczyć 50°C.
12. Nigdy nie należy przechowywać napełnionej butli z LPG w rozgrzanym samochodzie ani bagażniku. Ciepło spowoduje wzrost ciśnienia gazu, co może prowadzić do otwarcia zaworu bezpieczeństwa i wycieku gazu.

13. Nigdy nie należy próbować podłączyć grilla do instalacji gazowej przyczepy kempingowej, samochodu turystycznego lub domowej.
14. Spożywanie alkoholu i zażywanie leków (zarówno tych przepisanych przez lekarza jak i dostępnych bez recepty) może pogorszyć zdolność prawidłowego złożenia lub bezpiecznej obsługi urządzenia.
15. Nigdy nie stosować w tym urządzeniu węgla drzewnego, gazu do zapalniczek, skał wulkanicznych, benzyny, parafiny ani alkoholi.
16. Wszystkie podłączenia i szczelność urządzenia zostały sprawdzone w fabryce. Sprawdź ponownie wszystkie połączenia, ponieważ mogły się poluzować podczas transportu.
17. Sprawdź, czy w urządzeniu nie ma nieszczelności, nawet jeśli ktoś inny je montował.
18. Nie używać urządzenia, jeśli gaz się ulatnia. Wyciek gazu może spowodować pożar lub eksplozję.
19. Przed użyciem urządzenia trzeba wykonać wszystkie procedury sprawdzające szczelność. Aby zapobiec ryzyku pożaru lub eksplozji podczas sprawdzania szczelności:
  - a. Zawsze sprawdzaj szczelność przed włączeniem grilla i za każdym razem po podłączeniu butli.
  - b. Zakaz palenia. Podczas wykonywania testu szczelności nie używać żródła zapłonu (ani nie pozwalać na to innym).
  - c. Przeprowadzać test szczelności na zewnątrz przy dobrej wentylacji.
  - d. Do sprawdzania szczelności nie używać zapalek, zapalniczek ani płomienia.
  - e. Nie używać grilla dopóki wszystkie nieszczelności nie zostaną naprawione. W przypadku niemożności zatrzymania przecieku, należy odłączyć dopływ LPG i skontaktować się z dostawcą gazu.
20. Nie przechowywać ani nie używać benzyny ani innych palnych cieczy lub oparów w odległości mniejszej niż 7,5 m od urządzenia.
21. Nie używać grilla w pobliżu substancji wybuchowych. Miejsce, w którym stoi grill powinno być czyste, wolne od materiałów palnych, benzyny oraz innych palnych cieczy i oparów.
22. Trzymać wszystkie palne przedmioty i powierzchnie w odległości co najmniej 1 m od grilla. Nie używać grilla ani żadnych urządzeń na gaz pod zadaniem lub w pobliżu jakiegokolwiek konstrukcji palnych. Ważne jest utrzymywanie czystości wokół warów i palników oraz zapewnienie odpowiedniej cyrkulacji powietrza. Sprawdź przed każdym użyciem.
24. Nie dokonywać żadnych przerobek w urządzeniu.
25. Nie pozostawiać urządzenia bez nadzoru. **UWAGA!** Zawsze trzymać dzieci i zwierzęta z dala od urządzenia.
26. Należy regularnie sprawdzać i dokładnie czyścić grill. Wyczyścić i sprawdzić przewód przed każdym użyciem urządzenia. W przypadku widocznych oznak przetarcia, zużycia, pęknięcia lub nieszczelności, przewód musi zostać wymieniony przed ponownym użyciem urządzenia.

28. Używać wyłącznie oryginalnych części. Używanie nieoryginalnych części może być niebezpieczne.

29. Nie próbować go gasić wodą. Użyć suchej chemicznej gaśnicy typu BC lub zdusić ogień za pomocą piasku albo suchy czyszczony.

30. Aby zapobiec poparzeniom, nie należy dotykać metalowych części grilla przed całkowitym ostudzeniem (ok. 45 min.) lub należy korzystać z rękawic ochronnych.

31. Przed przystąpieniem do grillowania należy zadbać o szybki dostęp do środków gaśniczych. Jeśli zapali się tłuszcz,

32. Nie instalować i nie używać urządzenia na łodziach ani w pojazdach rekreacyjnych.

33. Nie używać grilla przy silnym wietrze.

34. Nigdy nie pochylać się nad płonącym grilem.

35. Nie pozostawiać niewygaszonego grilla bez nadzoru. **UWAGA!** Zawsze trzymać dzieci i zwierzęta z dala od urządzenia.

36. Nie przesuwaj grilla podczas pieczenia. Poczekaj, aż grill ostygnie przed przeniesieniem lub schowaniem.

37. Przechowywanie grilla w pomieszczeniach zamkniętych jest dozwolone tylko pod warunkiem, że butla z gazem jest odłączona i właściwie przechowywana na zewnątrz.

38. Pokrywe grilla należy zawsze otwierać ostrożnie i powoli, ponieważ ciepło i para jakie się tam znajdują mogą spowodować poważne poparzenia.

39. Nigdy nie odłączaj regulatora gazu ani innych części instalacji gazowej podczas grillowania.

40. Zawsze stawiać urządzenie na twardej poziomej powierzchni. Powierzchnie, na których stawiany jest grill powinny wytrzymać wzrost temperatury o 50°C.

41. Zachować szczególną ostrożność podczas używania grilla ustawionego na drewnianym podłożu.

42. Przesunąć przewody gazowe jak najdalej od gorących powierzchni i skądś odległego typu i długości.

43. Wszystkie kable elektryczne trzymać z dala od nagrzanego grilla.

44. Nie używać grilla do gotowania ani podgrzewania potraw w pomieszczeniach. Toksyczne opary mogą się kumulować i powodować zamartwicę.

45. Po okresie przechowywania lub nieużywania upewnić się, czy w urządzeniu nie pojawiły się nieszczelności oraz czy palniki są drożne, a także

46. Sprawdzić, czy przewód nie jest przetarty, zużyty lub pęknięty.

47. Nieotworzenie pokrywy podczas zapłonu palników lub nieodczekaenie 5 minut, az gaz się ulotni w przypadku, kiedy grill się nie zapala może spowodować wybuch.

48. Jeśli nie korzysta się z urządzenia, należy zamknąć dopływ gazu do butli i zakręcić regulatorem.

49. Nie używać urządzenia, jeśli płytki grzewcze nie są zamontowane.

50. Nie przechowywać zapasowej butli z gazem pod nią w pobliżu urządzenia.

51. Niekiedy konieczna jest wymiana przewodu. Należy stosować przewód określonego typu i długości.

52. Umieścić butlę w takiej odległości od grilla, aby przewód się nie skręcał.

53. Podczas wymiany butli upewnić się, że w pobliżu nie znajduje się żadne źródło zapłonu.

54. Wszelkie przeróbki urządzenia mogą być niebezpieczne.

**UWAGA:** Niestosowanie się do zaleceń tej instrukcji może prowadzić do śmierci, poważnych obrażeń lub zniszczenia mienia.

Należy uważnie przeczytać niniejszą instrukcję i upewnić się, że urządzenie jest właściwie zainstalowane, zmontowane i znajduje się pod należytym nadzorem. Niestosowanie się do tych zasad może grozić poważnymi obrażeniami ciała lub zniszczeniem mienia. Nigdy nie stawiać butli bezpośrednio przy grilu. Zawsze stawiać butlę po lewej stronie z tyłu urządzenia. Butla powinna znajdować się tak daleko od urządzenia jak to tylko możliwe bez napięcia przewodu. Nigdy nie rozpałcać grilla, kiedy pokrywa jest zamknięta. Urządzenie i butla muszą stać na poziomej powierzchni i nie można ich przenosić kiedy pali się ogień.

#### **SPOSÓB UŻYCIA I CHARAKTERYSTYKA**

Ten grill jest bezpieczny i łatwy w obsłudze. Do zasilania należy używać gazu propan pod ciśnieniem 37 mbar.

Należy się upewnić, że ciśnienie gazu jest prawidłowe dla tego urządzenia. Aby zapewnić łatwe manewrowanie, w urządzeniu zostały zamontowane dwa kółka.

Potrawy mogą być opiekane na ruszcie zarówno przy zamkniętej jak i otwartej pokrywie. Jeśli pokrywa jest zamknięta przez 5 minut, należy ją następnie otworzyć na 1 minutę, aby uwolnić ciepło.

Odpowiednia wentylacja jest konieczna do utrzymania ognia i sprawnego działania grilla. Pozwala na zapewnienie bezpieczeństwa użytkownika oraz innych osób znajdujących się w pobliżu urządzenia. Nigdy nie korzystaj z urządzenia w zamkniętych, zaduszonych pomieszczeniach.

Ustawiać urządzenie przodem do wiatru, kiedy jego siła przekroczy 2 m/s.

Ustawiać urządzenie wyłącznie na świeżym powietrzu.

Ostrzeżenie! Części urządzenia mogą być bardzo gorące. Trzymać urządzenie poza zasięgiem dzieci.

Przed użyciem urządzenia przeczytać instrukcję.

Nie przesuwaj działającego urządzenia.

Po użyciu zakręcić zawór butli lub regulator.

Wszelkie przeróbki urządzenia mogą być niebezpieczne i spowodować obrażenia lub zniszczenie mienia.

Jakiegokolwiek nieautoryzowane modyfikacje urządzenia spowodują utratę gwarancji na to urządzenie.

Nigdy nie należy montować butli pod grilem na dolnej półce, ponieważ może to spowodować ciężkie obrażenia ciała użytkownika, innych osób i/lub zniszczenie mienia.

Nad urządzeniem nie mogą znajdować się żadne przeszkody, np. drzewa, krzewy, zadaszania. Wokół urządzenia należy pozostawić co najmniej 1 metr wolnej przestrzeni z każdej strony.

Nie wolno używać urządzenia w pobliżu materiałów palnych (pochodnych ropy naftowej, rozpuszczalników lub innych palnych przedmiotów).

Po użyciu należy zakręcić zawór butli lub regulator.

Korzystanie z urządzenia w pomieszczeniach zamkniętych może być niebezpieczne i jest ZABRONIONE.

EE

HOIATUS

TEIE TURVALISUSE HUVIDES

- Kui tunnete gaasilõhna
• Lülitage grilli gaasivarusust välja
• Kustutage lahtised leegid
• Avage kaas
• Kui lõhn piisib, hoidke seadmist eemale ja helistage viivitamata gaasiga varustajale või tuletõrjesse.
• Ärge hoidke vedelproopaani ballooni seadmist 3 m ulatuses.
• Ärge hoidke ega kasutage bensiini ega muid kergsüttavaid auru vedelike sellest ega ühestki muust seadmist 7,5 m ulatuses.
• Kasutamiseks ühendamata vedelproopaani ballooni ei tohi hoida selle ega ühegi muu seadme läheduses.

OHUTUS KÕIGEPEALT OHUD JA ETTEVAATUSABINÕUD

1. Grill on ainult väljas kasutamiseks ning seda ei tohi kasutada ehitises, garaazis ega ühelgi muul suletud alal.
2. Grilli POLF mõeldud ärilistarbeld kasutamiseks.
3. Grilli on mõeldud ainult vedelproopaaniga kasutamiseks. Maagaasile üleminek või katse seda vedelproopaaniga töötavas gaasigrillis kasutada on ohtlik.
4. Vedelproopaani omadused on järgmised.
a. Vedelproopaan on väel käsitsenimel kergsüttiv ja ohtlik. Enne vedelproopaanitootet kasutamist tutvuge vedelproopaani omadustega.
b. Vedelproopaan on surve all plahvatav, raskem kui õhk ning madalatel aladel see koguneb ja moodustab lõmpu.
c. Loomulikku olekus on vedelproopaan lõhnatu. Ohutusnimmel on lisatud lõhnaine, mis lõhnab nagu mädanenud kappas.
d. Kokkupuude vedelproopaaniga võib põhjustada nahal kiimikõrved.
5. Kasutamiseks on vaja vedelproopaani ballooni. Kasutada võib ainult balloone tähtsiga „proopaan“.
6. Vedelproopaani balloon peab seisma püstiselt, et aur saaks eralduda.
7. Vedelproopaani ballooni peab olema kaitsekrae ballooni ventilli kaitsemiseks.
8. Ärge kunagi kasutage vedelproopaani ballooni, mille kere, ventill, krae või alus on kahjustatud.
9. Mõlksid või roostes vedelproopaani ballooni võivad olla ohtlikud ja enne kasutamist peaks vedelproopaaniga varustaja neid kontrollima.
10. Vedelproopaani ballooni ei tohi lasta maha kukkuda ega hooletult kohelda.
11. Balloone tuleb hoida väljas lastele kättesaadavast kohas ning neid ei tohi hoida ehitises, garaazis ega muul suletud alal. Ballooni ei tohi kunagi hoida kohas, kus temperatuur võib ulatuda üle 50 °C.
12. Ärge kunagi hoidke täidetud vedelproopaani ballooni kuumas autos või auto parkuruumis. Kuumus põhjustab gaasi rõhu tõusu, mis võib kontrollventillit avada ja lasta gaasil välja pääseda.
13. Ärge kunagi proovige grilli ühendada vagunenamatu, haagisusvõlvu või maja iseseisva vedelproopaanisüsteemiga.
14. Alkoholil või reseptiga või reseptita kättesaadavate ravimite kasutamine võib ohustada kliendi võimet seadet õigesti kokku panna või turvaliselt kasutada.
15. Ärge kunagi kasutage tootega puusürt, süütevadeliiku, laavakive, bensiini, parafini ega alkoholi.
16. Tehases on kontrollitud grilli koki ühendusi ja võimalikke lekkeid. Kontrollige koki ühendused üle, kuna tarmimisel liigutamine võib ühendusi lödvemaks muuta.
17. Kontrollige, kas on lekkeid, isegi kui seadme pani teie jaoks kokku keegi teine.
18. Kui märkate gaasileket, ärge seadet kasutage. Gaasilekkesid võivad põhjustada tulekahju või plahvatuse.
19. Enne seadme kasutamist peate teostama kõik lekkekontrolli toimimised. Tulekahju- või plahvatuseohu ennetamiseks lekete kontrollimisel toimige järgmiselt,
a. Kontrollige lekkeid enne grilli süütamist ja ega kord, kui balloon kasutamiseks ühendatakse.
b. Süütetamine on keelatud. Lekkekontrolli ajal ärge kasutage ega hoidke läheduses süütelakkaid.
c. Kontrollige lekkeid õues hästi tuulutatud piirkonnas.
d. Ärge kasutage lekete kontrollimiseks tulekikke, välgumihkeid või leeki.
e. Ärge kasutage grilli enne, kui kõik lekkesid on parandatud. Kui teil ei õnnestu leket peatada, katkestage vedelproopaani varustus ja helistage oma kohalikule vedelproopaaniga varustajale.
20. Ärge hoidke ega kasutage bensiini ega muid kergsüttivaid vedelike või auru seadmist 7,5 m ulatuses.
21. Ärge kasutage seadet plahvatustõhus keskkonnas. Hoidke grillimisala tühjana ning süütvast materjalist, bensiinist ja muudest kergsüttivat- est auruadest ja vedelikest vabana.
22. Hoidke kõik süütvast materjale ja pinnad alati grillist vähemalt 1 m eemal. Ärge kasutage seda ega ühiki gaasitootet ühegi katuse all ega kaitsemata süütvast ehitise lähedal.
23. Väga tähtis on grilli ventilatsioon, põletid ja õhu läbipaarsuste puhtana hoida. Vaadake grilli enne ega kasutamist üle.
24. Ärge grilli ühelgi moel muutke.
25. Ärge kasutage grilli, enne kui see on TÄIELIKULT kokku pandud ning kõik osad on turvaliselt kinnitatud ja ühendatud.
26. Grilli tuleb korrapäraselt põhjalikult puhastada ja üle vaadata. Puhastage voolikut ja vaadake see üle enne seadme ega kasutamist. Kui on märke hõõrdumistest, kulumistest, sisselõigetest või leketest, tuleb voolik enne seadme kasutamist välja vahetada.

EL

ΠΡΟΕΙΔΟΠΟΙΗΣΗ ΓΙΑ ΤΗΝ ΑΣΦΑΛΕΙΑ ΣΑΣ

- Εάν μυρίζετε αέριο (προπάνιο):
• Κλείστε την παροχή αερίου προς την ψυγιστριά.
• Σβήστε τυχόν γυμνή φλόγα.
• Ανοίξτε το κάπνο.
• Εάν συνεχίσετε να μυρίζετε αέριο, μείνετε μακριά από τη συσκευή και καλέστε αμέσως τον προμηθευτή φυαλών αερίου ή την Πυροσβεστική.
• Η φιάλη αερίου πρέπει να βρίσκεται σε απόσταση τουλάχιστον 3 μ. από τη συσκευή αυτή.
• Τυχόν διαχείρι βενζίνης ή άλλων εύφλεκτων υγρών μ. εύφλεκτους ατμούς πρέπει να φιλοσοφούνται σε απόσταση μεγαλύτερη από 7,5 μ. από τη συσκευή (ή οποιαδήποτε άλλη) συσκευή.
• Τυχόν μη συνδεδεμένη φιάλη αερίου πρέπει να φιλοσοφείται μακριά από τη συσκευή (ή οποιαδήποτε άλλη) συσκευή.

ΠΑΝΩ ΑΠ΄ ΟΛΑ Η ΑΣΦΑΛΕΙΑ ΚΙΝΔΥΝΟΙ ΚΑΙ ΣΗΜΕΙΑ ΠΡΟΣΟΧΗΣ

1. Η ψυγιστριά αυτή προορίζεται για χρήση αποκλειστικά σε εξωτερικούς χώρους και όχι στο εσωτερικό κτηρίων, γκαράζ ή άλλων κλειστών χώρων.
2. Αυτή η ψυγιστριά ΔΕΝ προορίζεται για επαγγελματική χρήση.
3. Αυτή η ψυγιστριά προορίζεται για χρήση μόνο με συνηγομένο προπάνιο. Τυχόν μετατροπή ή απόπειρα χρήσης αυτής της ψυγιστριάς με φυσικό αέριο είναι επικίνδυνη.
4. Χαρακτηριστικά του συνηγομένου προπάνιου:
α. Το συνηγομένο προπάνιο είναι εύφλεκτό και επικίνδυνο, εάν το χειριστείτε με ακραίο τρόπο. Προτού χρησιμοποιήσετε οποιαδήποτε συσκευή που λειτουργεί με συνηγομένο προπάνιο, εξοικειωθείτε με τα χαρακτηριστικά του αερίου αυτού.
β. Το συνηγομένο προπάνιο είναι εκρηκτικό όταν βρίσκεται υπό πίεση. Επίσης, είναι βαρύτερο από τον αέρα και συσσωρεύεται στα χαμηλότερα σημεία των χώρων.
γ. Το συνηγομένο προπάνιο, όταν είναι καθαρό, είναι άοσμο. Για την ασφάλειά σας, έχει προστεθεί ένα αέριο συστατικό που μυρίζει σαν χαλασμένο λάχανο.
5. Τυχόν επαφή του συνηγομένου προπάνιου με το δέρμα σας μπορεί να σας προκαλέσει εγκαύματα λόγω ψύξης.
6. Για τη λειτουργία της συσκευής αυτής, απαιτείται η χρήση φυαλών προπάνιου. Επιπρόσθετα η χρήση μόνο φυαλών που είναι επισημασμένες με την ένδειξη “προπάνιο”.
7. Η φιάλη προπάνιου πρέπει να τοποθετηθεί με τρόπο ώστε από τη βαλβίδα της να εξέρχονται μόνον ατμοί προπάνιου.
8. Πότ μη χρησιμοποιείτε μια φιάλη προπάνιου, εάν ο καρβόν, η βαλβίδα, η φλάντζα ή η βάση της έχει υποστεί ζημιά.
9. Εάν μια φιάλη προπάνιου φέρει χτυπήματα ή αضرار, ενδέχεται να είναι επικίνδυνη για χρήση και θα πρέπει να ελεγχθεί από τον προμηθευτή σας πριν από τη χρήση.
10. Μην αφήνετε τη φιάλη προπάνιου να πέσει στο έδαφος από κάποιο ύψος και μην τη χειρίζεσθε βίαια.
11. Οι φιάλες πρέπει να φιλοσοφούνται σε εξωτερικούς χώρους, μακριά από τα παιδιά, και όχι στο εσωτερικό κτηρίων, γκαράζ ή άλλων κλειστών χώρων.
12. Πότ μη φιλοσοφείτε μια γεμάτη φιάλη προπάνιου στο εσωτερικό της καμπίνας ή του πορτ-μπαγκάζ οχήματος, που είναι εκτεθειμένο στην ηλικιακή ακτινοβολία και έχει υπερθερμανθεί. Η συσσωρευμένη θερμότητα θα προκαλέσει αύξηση της πίεσης του αερίου στο εσωτερικό της φιάλης, γεγονός που μπορεί με τη σειρά του να προκαλέσει άνοχημα της ανακουφιστικής βαλβίδας και διαρροή αερίου.
13. Πότ μη επιχειρήσετε να συνδέσετε την ψυγιστριά αυτή στο δίκτυο προπάνιου ενός ραμολοκούμενου ή ακινοκούμενου τραχόπου ή οικίας.
14. Τυχόν κατάσβεση αναπνευστικού ή λόγω συντηγοποιημένου ή μ. φαρμάκων μπορεί να μειώσει την αναπνευστική σας αναπνοή και να σας οδηγήσει σε ασφάλεια τη συσκευή αυτή.
15. Πότ μη χρησιμοποιείτε εύκαμβόβιου, υγρά αναπνευστικού, πλαστικές πέτρες, βενζίνη, παραφίνη ή ακινοπημα στη συσκευή αυτή.
16. Η ψυγιστριά αυτή έχει ελεγχθεί για τυχόν διαρροές σε όλες τις συνδέσεις της από το εργοστάσιο. Παρότι, κατά την παραλαβή, ελέγξτε ξανά όλες τις συνδέσεις διότι ενδέχεται κάποιες να έχουν ξεσφραχτεί κατά τη μεταφορά.
17. Ελέγξτε για τυχόν διαρροές, ακόμη και εάν κάποιος άλλος αναπνευστικός για λειτουργία σας τη συσκευή αυτή.
18. Εάν διαπιστώσετε διαρροή αερίου, μην χειρίζεσθε τη συσκευή. Τυχόν διαρροές αερίου μπορεί να προκαλέσουν πυρκαγιά ή έκρηξη.
19. Πριν από τη χρήση, πρέπει να ακολουθήσετε όλες τις διαδικασίες ελέγχου διαρροών. Για την αποπρήξη πρόληψη τυχόν πυρκαγιάς ή έκρηξης, κατά τον έλεγχο διαρροών:
α. Διανεργείτε πάντοτε έλεγχο διαρροών προτού ανοίξετε την ψυγιστριά και κάθε φορά που συνδέετε φιάλη προπάνιου για χρήση.
β. Αναπνεύεται το κάπνο. Μη χρησιμοποιείτε πηγές ανάφλεξης και μην επιτρέψετε τη χρήση τους στο χώρο, όσο διανεργείτε έλεγχο διαρροών.
γ. Διανεργείτε έλεγχο διαρροών σε εξωτερικό, καλά αεριζόμενο χώρο.
δ. Μην χρησιμοποιείτε σπρίτ, αναπνήρες ή γυμνή φλόγα για τον έλεγχο διαρροών.
ε. Μην χρησιμοποιείτε την ψυγιστριά σε καταστάσεις όπου όλες οι διαρροές που τυχόν εντοπιστούν. Εάν δεν είστε σε θέση να σταματήσετε μια διαρροή, αποσυνδέστε τη φιάλη προπάνιου και κατόπιν καλέστε τον προμηθευτή φυαλών προπάνιου.
20. Τυχόν διαχείρι βενζίνης ή άλλων εύφλεκτων υγρών ή ατμών πρέπει να φιλοσοφούνται σε απόσταση μεγαλύτερη από 7,5 μ. από αυτήν τη συσκευή.
21. Μην χρησιμοποιείτε την ψυγιστριά σε εκρηκτική ατμόσφαιρα. Διατηρήστε το χώρο χρήσης της ψυγιστριάς καθαρό και χωρίς εύκολα αναφλέξιμα υλικά, βενζίνη και άλλα εύφλεκτα υγρά και ατμούς.
22. Διατηρήστε πάντοτε όλα τα εύφλεκτα αναπνευστικά και επιπρόσθετα σε απόσταση τουλάχιστον 1 μ. μακριά από την ψυγιστριά. Μη χρησιμοποιείτε την ψυγιστριά αυτή ή οποιαδήποτε συσκευή αερίου κάτω από υπερκείμενες κατασκευές ή κοντά σε απορριπτικές εύφλεκτες κατασκευές.
23. Είναι ασφαλές να διατηρήσετε καθαρό το χώρο της βαλβίδας, των καυστήρων και της διόδου κυκλοφορίας αερίων της ψυγιστριάς. Επιθεωρείτε την ψυγιστριά πριν από κάθε χρήση.
24. Μην εκτελείτε οποιαδήποτε μετατροπή στην ψυγιστριά.



#### ВАЖЛИВО!

Уважно прочитайте наведені нижче інструкції та переконайтеся, що барбекю правильно встановлений, зібраний і підготовлений. Недотримання цих інструкцій може призвести до серйозних травм і/або пошкодження майна.

Забороно встановлювати газовий балон у безпосередній близькості до барбекю. Завжди встановлюйте газовий балон ліворуч позаду приладу. Балон повинен бути розташований якомога далі від приладу, але без розтягування шланга.

Забороно запалювати гриль, коли кришку закрито.

Необхідно розмістити прилад і балон на рівній поверхні. Заборонено користуватися під час запалювання.

#### ЕКСПЛУАТАЦІЯ І ХАРАКТЕРИСТИКИ

Гриль барбекю безпечний і простий у використанні. Він призначений для експлуатації з газом пропан під тиском 37 мбар.

Необхідно переконатися, що ви використовуєте барбекю під правильним тиском відповідно до призначення.

Для кращої маневреності барбекю оснащено двома коліщатами.

Страви можна готувати на решітці з закритою або відкритою кришкою. Якщо кришка була закритою впродовж 5 хвилин, необхідно відкрити її на 1 хвилину, щоб вивільнити тепло.

Належна вентиляція є важливим необхідною для ефективної роботи барбекю. Вона забезпечує користувача та інших людей, що знаходяться поблизу місця роботи приладу. Заборонено користуватися приладом у закритому з усіх сторін місці.

Коли швидкість вітру перевищує 2 м/с, не користуйтеся газовим грилем, повернемим до вітру.

Прилад призначений лише для використання на дворі.

Обережно! Доступні частини можуть бути дуже гарячими. Не підлукайте близько дітей.

Перш ніж користуватися приладом, прочитайте інструкцію.

Не пересувайте прилад під час користування ним.

Після використання вимкніть прилад за допомогою вентиля балона або регулятора.

Будь-які модифікації приладу можуть бути небезпечними та можуть призвести до травм або пошкодження майна.

Будь-яка недоволена модифікація приладу анулює гарантію на нього.

Забороно встановлювати балон під барбекю на полиці основи, оскільки це може призвести до серйозної травми користувача, інших людей та/або пошкодження майна.

Над приладом не повинно бути ніяких перешкодок, таких як дерева, кущі, сил даху. Навколо приладу повинен бути вільний простір шириною 1 м.

Забороно користуватися приладом поблизу горючих матеріалів (нафтопродуктів, розчинників чи будь-яких інших об'єктів з позначенням вогнебезпечності).









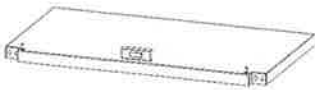

Після використання необхідно закрити вентиль газового балона або регулятор.

Використання цього приладу в закритих місцях є небезпечним і ЗАБОРОНЕНО.

## PARTS LIST

Please check parts against the list below before assembling your Barbecue Grill. Take a few moments to familiarise yourself with the contents. Check that all holes are clear of paint before assembly.

(1) BODY ASS'Y		1 PC
(2) WARMING RACK		1 PC
(3) COOKING GRID		2 PCS
(4) REFLECTOR		3 PCS
(5) OIL COLLECTOR		1 PC
(6) BEDPLATE		2 PC
(7) DOOR		2 PCS
(8) FRONT RIGHT LONG LEG (MARKED "RF")		1 PC
(9) BACK RIGHT LONG LEG (MARKED "RB")		1 PC
(10) TRAVERSE		1 PC
(11) FRONT LEFT SHORT LEG (MARKED "LF")		1 PC
(12) BACK LEFT SHORT LEG (MARKED "LB")		1 PC

(13) SIDE PANEL		2 PCS
(14) BOTTOM SHELF		1 PC
(15) WHEEL AXLE		1 PC
(16) WHEEL		2 PCS
(17) MAIN KNOB		3PCS
(A) M6X50		8 PCS
(B) M6X10		32 PCS
(C) M8		2 PCS
(D) M5 X16		2 PCS
(E) D5		2 PCS
(F) D5		2 PCS
(G) M5		2 PCS

Step 1

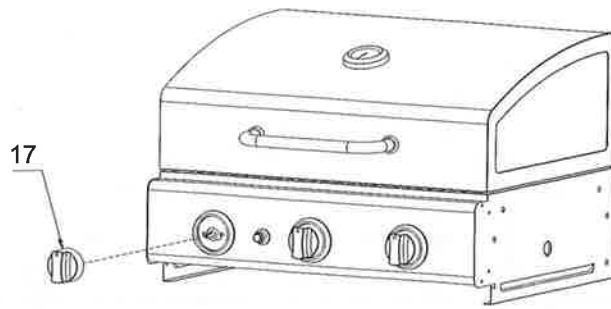

Step 2

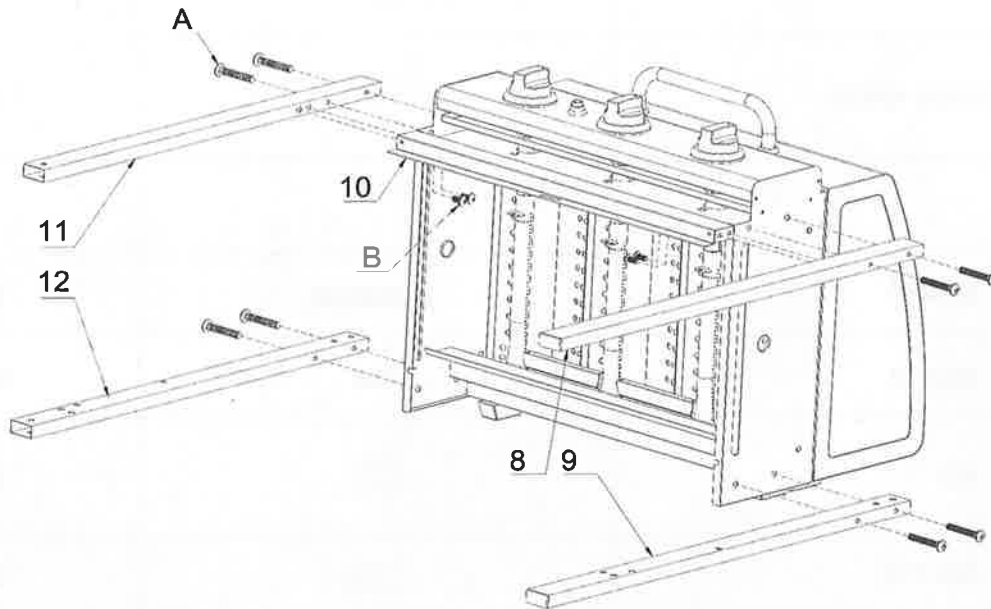

Step 3

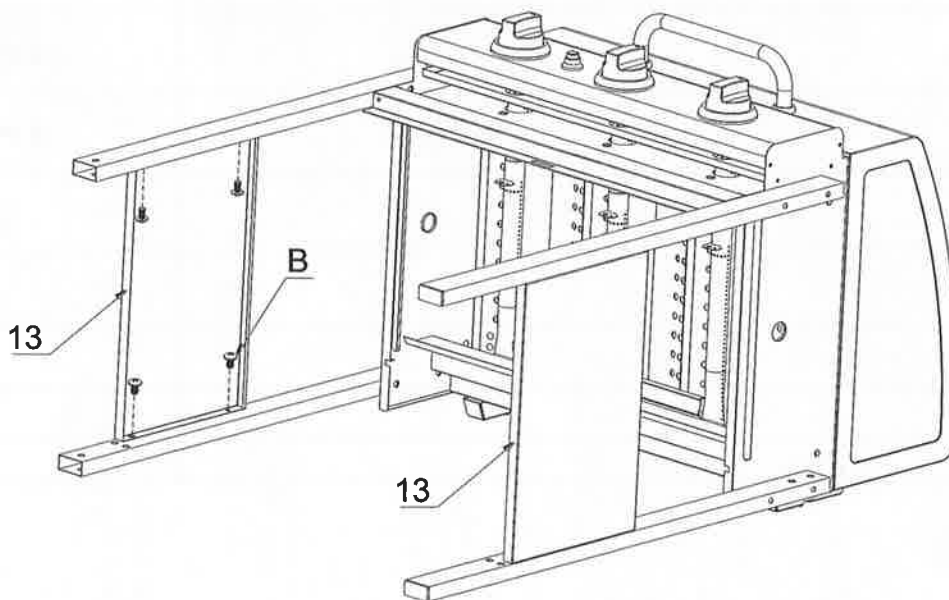

Step 4

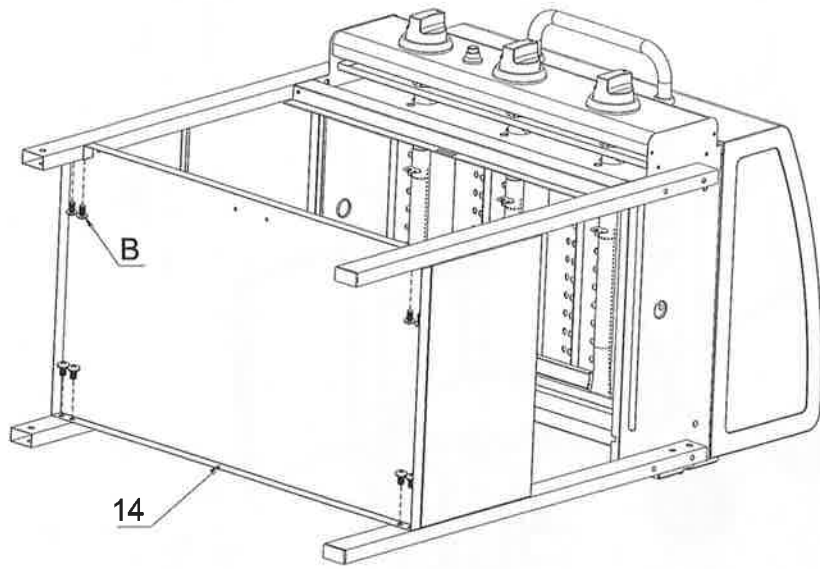

Step 5

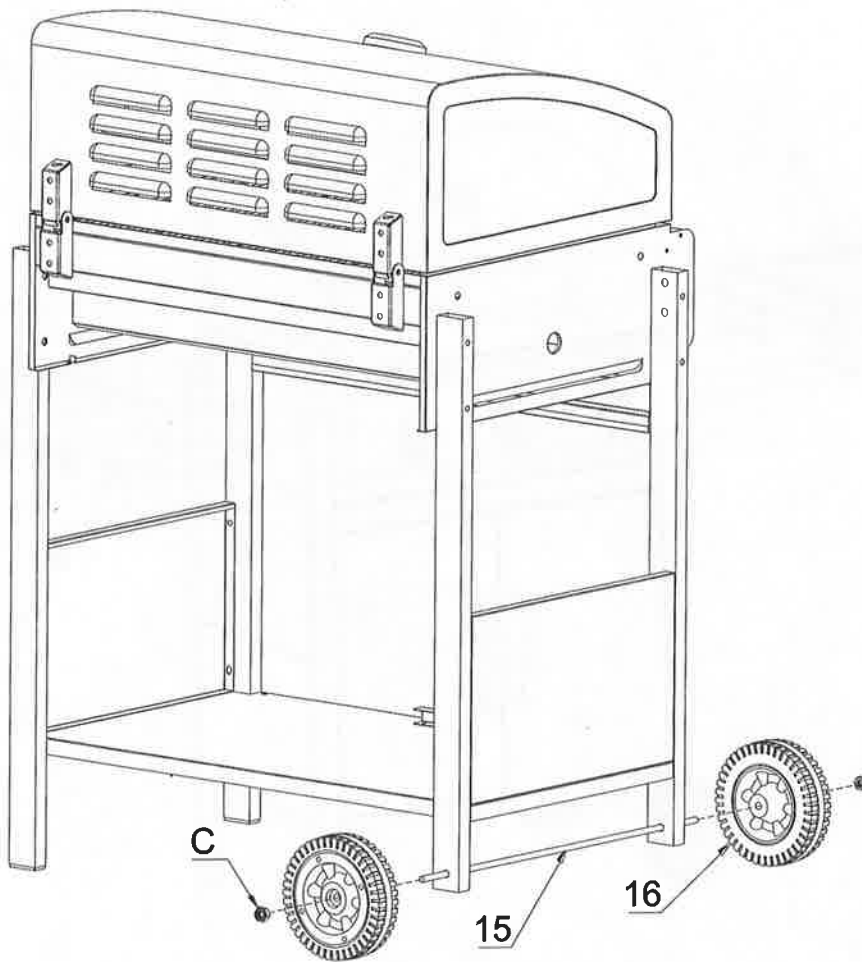

Step 6

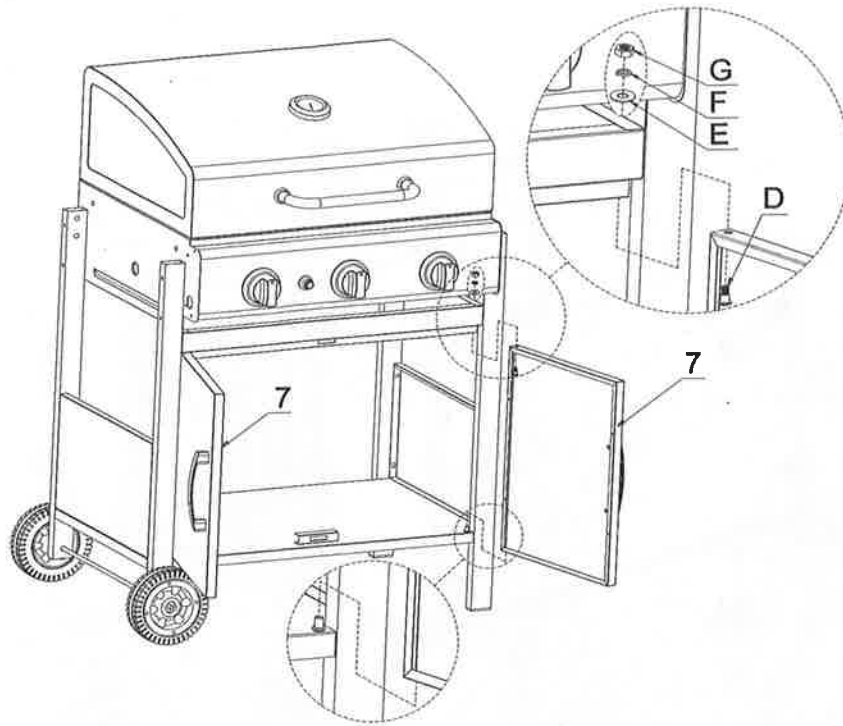

Step 7

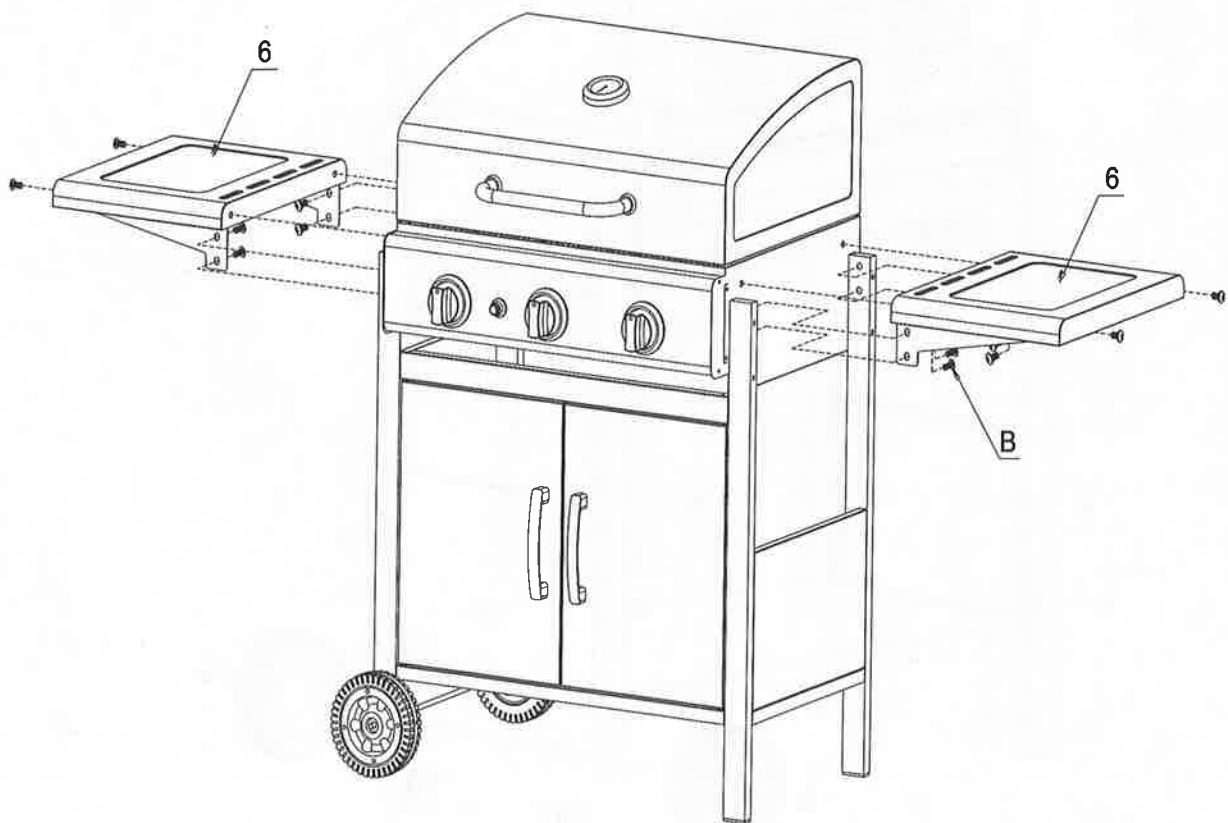

Step 8

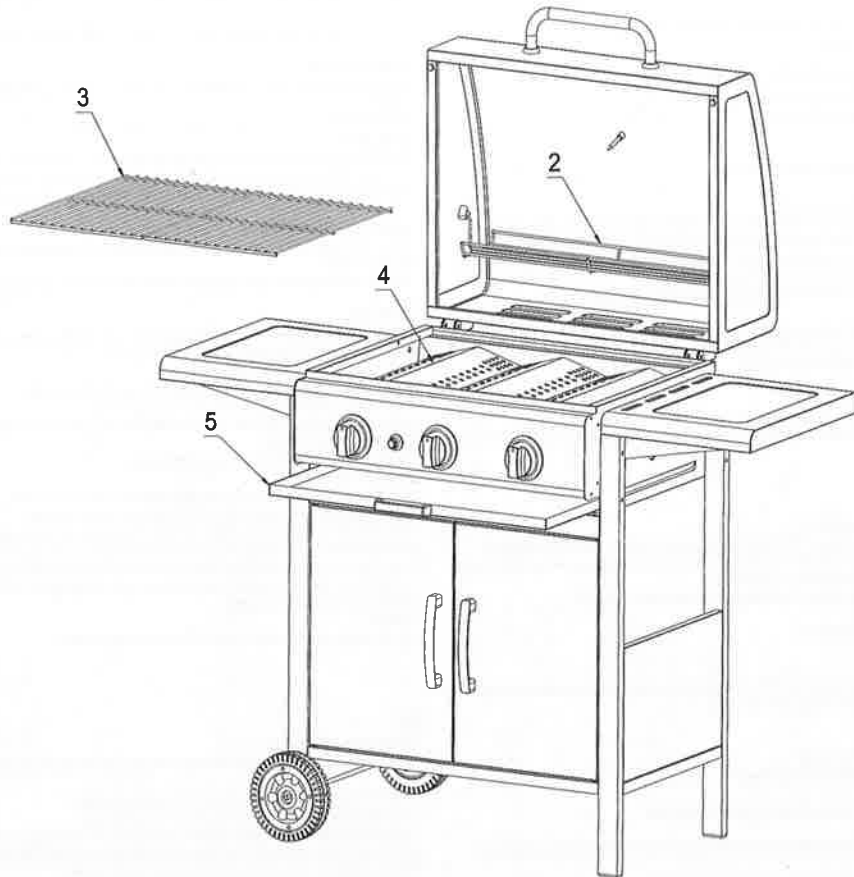

UK

**INSTRUCTIONS FOR USE**

Follow these instructions carefully to avoid seriously damaging your barbecue and causing injury to yourself and to property.

1. Assemble the barbecue following the assembly instructions carefully.
2. Connect the gas hose to the barbecue. Connect the regulator to the hose.
3. Connect the regulator to the cylinder valve following the regulator instructions supplied with the regulator.
4. Turn all of the control knobs to the "OFF" position before turning on the gas supply to the appliance.
5. Operate the regulator in accordance with the instructions supplied with the regulator.

**LIGHTING YOUR BARBECUE****Lighting Instructions: Main Burners**

1. Connect the gas cylinder to the barbecue following the instructions supplied with the regulator.
2. Turn all the control knobs to the "OFF" position.
3. Turn "ON" the gas supply at the cylinder or regulator switch following the regulator connection and operating instructions. Check the cylinder to regulator connection and hose to barbecue hose inlet connection for leakage using soapy water. Any leakage will show as bubbles in the area of the leak. If leak is found do not use the barbecue. Consult your gas or barbecue supplier for advice.
4. To light any burner, push down and turn the burner control knob anticlockwise to the 90° position (Full rate position). An audible click will be heard, this should light the burner. Check that the burner is alight. If the burner has not lit, repeat this process.
5. If the burner has not lit after two attempts, turn "OFF" the gas tap and wait 5 minutes before retrying the ignition sequence.
6. If the burner does not stay alight, please repeat step 4.
7. When the burner has lit, adjust the heat by turning the knob to the High/Low position.
8. To turn "OFF" the barbecue, turn the cylinder valve or regulator switch to the "OFF" position by following the regulator instructions, turn all of the control knobs on the appliance clockwise to the "OFF" position when the flame have extinguished.

**Using the Lighting Stick to Light the Main Burners**

1. Insert a match into the end of lighting stick. Light the match. (pg49 - A)
2. Once lit, put the lighting stick through the hole on the grill body to reach the burner ports.
3. Press the valve knob and rotate it anticlockwise to the "HIGH" position. The burner should light immediately. If more than one burner is desired, repeat the procedure 2-3 until all desired burners are lit.
4. Adjust burners to the desired cooking temperature.

**PRECAUTIONS**

1. After lighting, observe the burner flame. Make sure all burner ports are lit.
2. If the burner flame goes out during operation, immediately turn the gas "OFF". Open lid to let the gas clear for at least 5 minutes before re-lighting.
3. Before cooking on the grill for the first time and operate the grill for approximately 15 minutes with the lid closed and the gas turned on "HIGH". This will "heat clean" the internal parts, dissipate odor from the manufacturing process and painted finish.
4. Clean the grill after each use. DO NOT use abrasive or flammable cleaners. This may damage parts of the grill and cause a fire.

**Side Burner**

1. Open lid while lighting the burner. Lid must remain open while burner is lit.
2. Valve must be in the "OFF" position.
3. Open cylinder valve.
4. To light side burner, push down and turn the burner control knob anticlockwise to the 90° position (Full rate position). An audible click will be heard, this should light the burner. Check that the burner is alight. If the burner has not lit, repeat this process
5. Adjust valve knob to the desired cooking temperature

**Using the Lighting Stick to Light the Side Burner**

1. Open lid while lighting the burner. Lid must remain open while burner is lit
2. Remove the lighting stick then insert a match into the end of lighting stick. Light the match.
3. Once lit, place the flame to reach the burner ports. (pg49 - B)
4. Press the control knob and rotate it anticlockwise to the "HIGH" position. The burner should light immediately.
5. Adjust burner to the desired cooking temperature.

**Warning:** If any burner fails to ignite, turn the control knob off (clockwise) and also turn the cylinder valve off. Wait five minutes before attempting to re-light with ignition sequence.

After use, close the gas supply by either turning "OFF" the switch on the regulator or turning "OFF" the cylinder valve.

In the event of light back whilst the appliance is in use, Turn all the controls, cylinder valve and regulator switch to the "OFF" position. Wait 5 minutes before attempting to relight the appliance.

If the problem persists after relighting, consult your gas dealer, or the store where you purchased the barbecue, or a qualified gas engineer for assistance or repair. Never try to rectify the problem yourself as this could result in serious injury and/or property damage.

Clean the appliance of excess fat, before storage, with a damp cloth using a mild detergent solution as the cleaning agent.

Store the appliance in a clean dry environment.

Do not store your gas cylinder indoors. Store in a well ventilated area away from direct sunlight.

**FOOD SAFETY**

1. Thoroughly defrost frozen meat and poultry in the refrigerator before cooking. Keep raw meat and poultry separate from cooked foods.
2. Ensure that the grill is thoroughly cleaned before lighting the barbecue and cooking.
3. Always wash hands after handling raw meat and poultry and before handling any ready-to-eat food.
4. Wipe and disinfect surfaces that have been in contact with raw meat and poultry.
5. When cooking make sure the barbecue is really hot. Place the larger, thicker portions furthest away from the most intense heat to ensure thorough cooking without burning, and turn regularly.
6. Use separate utensils for handling raw meat/poultry and food on the barbecue.
7. To check whether meat, particularly poultry is cooked, pierce the flesh with a skewer or fork; the juices should run clear. Ensure the food is piping hot throughout.

**Initial Use**

Before cooking on this grill for the first time, operate the grill for about 15 minutes with the lid closed and the gas turned on "HIGH", this will "heat clean" the internal parts and dissipate odour from the manufacturing process.

**Direct Cooking**

Direct cooking is used for searing in the natural juices for moist and tender meat.

1. Light burner per lighting instructions.
2. Set burners to desired level and allow temperature to be reached.
3. Place food directly over burners.
4. With lid open or closed, cook until desired internal temperature is achieved.

**Indirect Cooking**

Ideal for roasts and larger cuts of meat. For foods high in fat, such as ribs and duck, the burners should be lit on either side of the food. The circulating heat works much like a convection oven, cooking the food evenly on all sides.

1. Remove cooking grid.
2. Place metal tray in centre, on heat plates.
3. Replace cooking grid.
4. Light burners.
5. Turn centre burner off. Set outside burners to desired level and allow temperature to be reached.
6. Place food on cooking grid, directly over metal tray.
7. With lid closed, cook until desired internal temperature is reached.

**Tips for Better Cook-outs and Longer Product Life**

1. Spray or coat cooking surfaces with vegetable oil before cooking to prevent food from sticking.
2. Place vegetables or delicate foods into aluminum foil pouches.
3. Use a quality grill brush after each event to keep cooking surfaces clean and rust free.
4. Empty grease cup after every use.

**CAUTION:** Do not cover grill until it is completely cool to the touch.

**STORAGE OF THE APPLIANCE**

Storage of an appliance indoors is only permissible if the cylinder is disconnected and removed from the appliance. When the appliance is not to be used for a period of time it should be stored in its original packaging in a dry dust free environment.

**GAS CYLINDER**

The appliance can be used with any gas cylinder of weights between 3kg to 13kg propane. The gas cylinder should not be dropped or handled roughly! If the appliance is not in use, the cylinder must be disconnected. Replace the protective cap on the cylinder after disconnecting the cylinder from the appliance.

Cylinders must be stored outdoors in an upright position and out of the reach of children. The cylinder must never be stored where temperatures can reach over 50°C.

Do not store the cylinder near flames, pilot lights or other sources of ignition. DO NOT SMOKE.

**CLEANING AND CARE**

**CAUTION:** All cleaning and maintenance should be carried out when the barbecue is cool and with the fuel supply turned OFF at the gas cylinder.

**CLEANING**

"Burning off" the barbecue after every use (for approx 15 minutes) will keep excessive food residue to a minimum.

**OUTSIDE SURFACE**

Use mild detergent or baking soda and hot water solution. Non-abrasive scouring powder can be used on stubborn stains, then rinse with water. If the inside surface of the barbecue lid has the appearance of peeling paint, baked on grease build up has turned to carbon and is flaking off. Clean thoroughly with strong hot soapy water solution. Rinse with water and allow to completely dry. NEVER USE OVEN CLEANER

**INTERIOR OF BARBECUE BOTTOM**

Remove residue using brush, scraper and/or cleaning pad then wash with a soapy water solution. Rinse with water and allow dry it.

**PLASTIC SURFACES**

Wash with a soft cloth and hot soapy water solution. Rinse with water. Do not use abrasive cleaners, degreasers or a concentrated barbecue cleaner on plastic parts.

**COOKING GRID**

Use a mild soapy water solution. Non-abrasive scouring powder can be used on stubborn stains then rinse with water.

**GREASE TRAY AND GREASE CUP** (Make sure grill and grease is not hot)

Please do not open the grease tray during use.

When clean the grease tray, take away the grease cup first then pull out the grease tray.

Please check the grease cup on time and take away the oil when 1/3 full.

Method: after the grease cup cold, make grease cup up in horizontal line and move it with hook reverse horizontally, this could take out the grease cup

**CLEANING THE BURNER ASSEMBLY**

Turn the gas OFF at the control knob and disconnect the cylinder.

Remove cooling grate.

Clean the burner with a soft brush or blow clean with compressed air and wipe with a cloth.

Clean any dogged ports with a pipe cleaner or stiff wire (such as an opened paper clip).

Inspect burner for any damage (cracks or holes). If damage is found, replace with a new burner.

Reinstall the burner, check to ensure that the gas valve orifices are correctly positioned and secured inside the burner inlet (venturi).

In some cases your barbecue will light back because of an insect crawling inside the burner venturi or a spider spinning its web inside the burner. This can be rectified by using a bottle brush inserted through the burner venturi and pushing it into the burner over the burner length.

If condition persists consult your gas dealer.

**SERVICING**

Your gas barbecue should be serviced annually by a competent registered person.

FR

**INSTRUCTIONS D'UTILISATION**

Suivre attentivement ces instructions pour éviter d'endommager gravement le barbecue, et de causer des dommages matériels ou des blessures à l'utilisateur.

1. Monter le barbecue en suivant attentivement les instructions de montage.
2. Raccorder le tuyau de gaz au barbecue. Raccorder le régulateur au tuyau.
3. Raccorder le régulateur à la valve de la bouteille en suivant les instructions relatives au régulateur fournies avec ce dernier.
4. Placer tous les boutons de contrôle sur la position d'arrêt (OFF) avant d'enclencher l'alimentation en gaz de l'appareil.
5. Utiliser le régulateur conformément aux instructions fournies avec ce dernier.

**ALLUMAGE DU BARBECUE**

Instructions d'allumage : Brûleurs principaux

1. Raccorder la bouteille de gaz au barbecue en suivant les instructions fournies avec le régulateur.
  2. Placer tous les boutons de contrôle sur la position d'arrêt (OFF).
  3. Enclencher l'alimentation en gaz au niveau de la bouteille ou du régulateur conformément aux instructions relatives au raccordement et au fonctionnement du régulateur. Vérifier qu'il n'y a pas de fuite au niveau du raccord entre la bouteille et le régulateur, et entre le tuyau et l'entrée du tuyau sur le barbecue, à l'aide d'une solution à base d'eau savonneuse. Si des bulles se forment, c'est qu'il y a une fuite à cet endroit. Si une fuite est détectée, ne pas utiliser le barbecue. Contacter le fournisseur de gaz ou le revendeur de barbecue pour obtenir des conseils.
  4. Pour allumer un brûleur, appuyer et tourner le bouton de contrôle approprié dans le sens inverse des aiguilles d'une montre pour le placer dans une position à 90° (position plein régime). Un clic doit se faire entendre. Le brûleur devrait s'allumer. Vérifier que le brûleur est allumé. Si le brûleur ne s'est pas allumé, répéter l'opération.
  5. Si le brûleur ne s'est pas allumé après deux tentatives, placer le robinet de gaz en position d'arrêt (OFF) et attendre 5 minutes avant de répéter l'opération d'allumage.
  6. Si le brûleur ne reste pas allumé, répéter l'étape 4.
  7. Lorsque le brûleur est allumé, régler la chaleur en tournant le bouton sur les positions élevée (HIGH) ou basse (LOW).
  8. Pour éteindre le barbecue, tourner la valve de la bouteille ou l'interrupteur du régulateur sur la position d'arrêt (OFF) en suivant les instructions relatives à ce dernier. Tourner tous les boutons de contrôle dans le sens des aiguilles d'une montre sur la position d'arrêt (OFF), ce qui permet d'éteindre la flamme.
- Utilisation de l'allume barbecue pour allumer les brûleurs principaux
1. Insérer une allumette à l'extrémité de l'allume barbecue. Allumer l'allumette.
  2. Passer ensuite l'allume barbecue à travers le trou situé sur la cuve du barbecue pour atteindre les orifices du brûleur. (pg49 - A)
  3. Appuyer sur le bouton de la valve et le tourner dans le sens inverse des aiguilles d'une montre jusqu'à la position élevée (HIGH). Le brûleur devrait s'allumer immédiatement. Pour allumer plusieurs brûleurs, répéter la procédure jusqu'à ce que tous les brûleurs appropriés soient allumés.
  4. Régler la température de cuisson des brûleurs.

**PRÉCAUTIONS**

1. Après l'allumage, observer la flamme du brûleur. S'assurer que les orifices du brûleur sont allumés.
2. Si la flamme du brûleur s'éteint pendant le fonctionnement, couper immédiatement l'alimentation en gaz (position d'arrêt). Ouvrir le couvercle pendant au moins 5 minutes pour laisser s'échapper le gaz avant de procéder de nouveau à l'allumage.
3. Avant de cuire des aliments dans le barbecue pour la première fois, le faire fonctionner pendant environ 15 minutes à feu élevé (position HIGH) en maintenant le couvercle fermé. Cette opération nettoiera les pièces internes et dissipera les odeurs dues au processus de fabrication et à la peinture de finition.
4. Nettoyer le barbecue après chaque utilisation. NE PAS utiliser de produits nettoyants abrasifs ou inflammables. Cela pourrait endommager les pièces du barbecue et provoquer un incendie.

**Brûleur latéral**

1. Ouvrir le couvercle lors de l'allumage du brûleur. Laisser le couvercle ouvert tant que le brûleur est allumé.
2. La valve doit se trouver en position d'arrêt (OFF).
3. Ouvrir la valve de la bouteille.
4. Pour allumer le brûleur latéral, appuyer et tourner le bouton de contrôle approprié dans le sens inverse des aiguilles d'une montre pour le placer dans une position à 90° (position plein régime). Un clic doit se faire entendre. Le brûleur devrait s'allumer. Vérifier que le brûleur est allumé. Si le brûleur ne s'est pas allumé, répéter l'opération.
5. Régler la température de cuisson à l'aide du bouton de la valve.

Utilisation de l'allume barbecue pour allumer le brûleur latéral

1. Ouvrir le couvercle lors de l'allumage du brûleur. Laisser le couvercle ouvert tant que le brûleur est allumé.
  2. Prendre l'allume barbecue et insérer une allumette à son extrémité. Allumer l'allumette.
  3. Placer ensuite la flamme à proximité des orifices du brûleur. (pg49 - B)
  4. Appuyer sur le bouton de contrôle et le tourner dans le sens inverse des aiguilles d'une montre jusqu'à la position élevée (HIGH). Le brûleur devrait s'allumer immédiatement.
  5. Régler la température de cuisson du brûleur.
- Avertissement :** Si un brûleur ne s'allume pas, placer le bouton de contrôle (tourner dans le sens des aiguilles d'une montre), ainsi que la valve de la bouteille, en position d'arrêt (OFF). Attendre 5 minutes avant de répéter l'opération d'allumage.
- Après utilisation, couper l'alimentation en gaz en plaçant l'interrupteur du régulateur en position d'arrêt (OFF) ou en fermant la valve de la bouteille (position OFF). Dans le cas où un embrasement surviendrait alors que l'appareil est en fonctionnement, placer tous les boutons et l'interrupteur du régulateur en position d'arrêt (OFF), et fermer la valve de la bouteille. Attendre 5 minutes avant de rallumer l'appareil.

Se o problema persiste após o rallumage, contactar o fornecedor de gás, o revendedor do barbecue ou um engenheiro qualificado para obter a ajuda ou efectuar des reparações. Ne jamais essayer de corriger le problème par soi-même, car cela pourrait causer des blessures graves à l'utilisateur et/ou des dommages matériels.

Éliminer l'excédent de graisse de l'appareil avant de le ranger à l'aide d'un chiffon humide et d'un détergent doux. Ranger l'appareil dans un endroit sec et propre. Ne pas entreposer la bouteille de gaz à l'intérieur. Conserver dans un endroit bien ventilé à l'abri du soleil.

#### SECURITE ALIMENTAIRE

- Bien décongeler la viande et la volaille dans le réfrigérateur avant de les cuire. Séparer la viande et la volaille crues des aliments cuits.
- Vérifier que le barbecue est propre avant de l'allumer et de cuisiner.
- Toujours se laver les mains après avoir touché de la viande et de la volaille crues, et avant de manipuler les plats cuisinés.
- Nettoyer et désinfecter les surfaces qui sont entrées en contact avec la viande et la volaille crues.
- Veiller à ce que le barbecue soit bien chaud avant de commencer à cuisiner. Placer les plus gros morceaux aussi loin que possible de la source directe de chaleur afin d'assurer une cuisson complète sans brûler. Les tourner régulièrement.
- Utiliser des ustensiles différents pour manipuler la viande/volaille crue et les autres aliments placés sur le barbecue.
- Pour vérifier que la viande, notamment la volaille, est cuite, piquer la chair avec une broche ou une fourchette : le jus doit être clair. Vérifier que la nourriture est entièrement cuite et chaude.

#### PREMIERE UTILISATION

Avant d'utiliser le barbecue pour la première fois, le faire fonctionner pendant environ 15 minutes à feu élevé (position HIGH) en maintenant le couvercle fermé. Cette opération nettoiera les pièces internes et dissipera les odeurs dues au processus de fabrication.

#### CUISISON DIRECTE

La cuisson directe permet de conserver le jus naturel dans la viande pour qu'elle soit moelleuse et tendre.

- Allumer le brûleur conformément aux instructions d'allumage.
- Choisir la position appropriée et attendre que la température souhaitée soit atteinte.
- Placer les aliments directement sur les brûleurs.
- Couvercle fermé ou non, faire cuire jusqu'à atteindre la température interne désirée.

#### CUISISON INDIRECTE

Ideal pour les rôtis et les gros morceaux de viande. Pour les aliments riches en matières grasses, comme les côtes et le canard, les brûleurs doivent être allumés de chaque côté des morceaux à cuire. La chaleur circulant fonctionnant comme un four à convection, assurant une cuisson uniforme des aliments.

- Retirer la grille de cuisson.
- Placer un plat en métal au centre, sur les plaques chauffantes.
- Remettre la grille de cuisson en place.
- Allumer les brûleurs.
- Éteindre le brûleur central. Choisir la position appropriée pour les brûleurs extérieurs et attendre que la température souhaitée soit atteinte.
- Placer les aliments sur la grille de cuisson, au-dessus du plat en métal.
- Couvercle fermé, faire cuire jusqu'à atteindre la température interne désirée.

#### CONSEILS POUR UNE MEILLEURE CUISSON ET UNE DURÉE DE VIE PROLONGÉE DU BARBECUE

- Pour empêcher les aliments de coller aux surfaces de cuisson, vaporiser ou badigeonner ces dernières avec de l'huile végétale avant l'allumage.
- Emballer les légumes ou les aliments délicats dans du papier d'aluminium.
- Après chaque utilisation, nettoyer les surfaces de cuisson à l'aide d'une brosse à grill de qualité, afin d'éviter qu'elles ne rouillent.
- Vider le récipient à graisse après chaque utilisation.

**ATTENTION** - Ne pas couvrir le barbecue tant qu'il n'est pas complètement refroidi.

#### ENTREPOSAGE DE L'APPAREIL

Il est possible de ranger le barbecue à l'intérieur uniquement si la bouteille de gaz est débranchée et retirée de l'appareil. Lorsque l'appareil n'est pas utilisé pendant une période prolongée, il doit être conservé dans son emballage d'origine dans un endroit sec et propre.

#### BOUTEILLE DE GAZ

L'appareil est conçu pour être utilisé avec une bouteille de gaz propane dont le poids peut varier de 3 kg à 13 kg. Ne pas jeter ou manipuler brutalement la bouteille de gaz propane. Lorsque l'appareil n'est pas utilisé, la bouteille doit être débranchée. Remplacer le capuchon de protection de la bouteille une fois celle-ci débranchée de l'appareil.

Entreposer les bouteilles à l'intérieur en position verticale et hors de la portée des enfants. Ne jamais stocker la bouteille de gaz dans des endroits où la température peut excéder 50 °C.

Ne jamais entreposer la bouteille de gaz à proximité de flammes, de veilles ou d'autres sources d'inflammation. NE PAS FUMER.

#### NETTOYAGE ET ENTRETIEN

**ATTENTION** - Le nettoyage et l'entretien du barbecue doivent toujours être effectués une fois que celui-ci est refroidi et après avoir coupé l'alimentation en gaz au niveau de la bouteille.

#### NETTOYAGE

Faire fonctionner le barbecue après chaque utilisation (pendant environ 15 minutes) permet d'éliminer les résidus alimentaires.

#### SURFACE EXTERIEURE

Utiliser un détergent doux ou du bicarbonate de soude accompagné d'une solution d'eau chaude. Il est possible d'utiliser de la poudre à récurer non abrasive pour nettoyer les taches tenaces. Rincer ensuite à l'eau.

Si la surface intérieure du couvercle du barbecue s'écaille comme de la peinture, c'est que des résidus de graisse se sont transformés en carbone et se décolent. Nettoyer soigneusement avec une solution d'eau chaude savonneuse. Rincer à l'eau et laisser sécher complètement. NE JAMAIS UTILISER DE NETTOYANT POUR FOUR.

#### INTERIEUR DE LA CUVE DU BARBECUE

Enlever les résidus d'aliments à l'aide d'une brosse, d'un grattoir et/ou d'un tampon nettoyeur, puis laver avec une solution d'eau savonneuse. Rincer à l'eau et laisser sécher.

#### SURFACES EN PLASTIQUE

Laver avec un chiffon doux et une solution d'eau chaude savonneuse. Rincer à l'eau. Ne pas utiliser de produits nettoyants abrasifs, de dégraissants ou de produits nettoyants pour barbecue sur les surfaces en plastique.

#### GRILLE DE CUISSON

Utiliser une solution d'eau savonneuse douce. Il est possible d'utiliser de la poudre à récurer non abrasive pour nettoyer les taches tenaces. Rincer ensuite à l'eau.

**PLATEAU À GRAISSE ET RÉCIPENT À GRAISSE** (vérifier que le barbecue et la graisse ont refroidi)

Ne pas ouvrir le plateau à graisse lorsque le barbecue est en fonctionnement.

Lors du nettoyage du plateau à graisse, d'abord enlever le récipient à graisse, puis le plateau à graisse.

Vérifier le récipient à graisse régulièrement et enlever l'huile lorsqu'il est plein au 1/3 de sa capacité.

Méthode : une fois que le récipient à graisse a refroidi, le maintenir en position horizontale et le retirer avec précaution à l'aide de la poignée fournie, en prenant garde à ne pas renverser la graisse.

#### NETTOYAGE DES BRÛLEURS

Couper le gaz au niveau du bouton de contrôle et débrancher la bouteille.

Retirer la grille de refroidissement.

Nettoyer le brûleur à l'aide d'une brosse souple ou d'air comprimé, puis essuyer avec un chiffon.

Nettoyer tout orifice obstrué à l'aide d'un cure-pipe ou d'un fil rigide (un trombone déplié, par exemple).

Examiner le brûleur pour détecter d'éventuels dommages (des fissures ou des trous). S'il est endommagé, le remplacer par un nouveau brûleur.

Si, dans certains cas, la flamme du barbecue peut se raviver à cause d'insectes rampant à l'intérieur du tube de venturi ou d'une toile d'araignée à l'intérieur du brûleur. Il est possible de résoudre ce problème en passant un goupillon dans le tube de venturi jusqu'au brûleur sur toute sa longueur.

Si le problème persiste, contacter le fournisseur de gaz.

#### ENTRETIEN

L'entretien du barbecue doit être effectué une fois par an par une personne compétente agréée.

PT

PT

#### INSTRUÇÕES DE UTILIZAÇÃO

Sigas as instruções cuidadosamente para evitar danos graves no barbecue e danos físicos e materiais.

- Monte o barbecue seguindo cuidadosamente as instruções de montagem.
- Ligue a mangueira do gás ao barbecue. Ligue o regulador à mangueira.
- Ligue o regulador à válvula da botija seguindo as instruções do regulador fornecidas com o regulador.

4. Coloque todos os botões de controlo na posição "OFF" (desligado) antes de ligar a fonte de gás ao aparelho.

5. Coloque o regulador em funcionamento de acordo com as instruções fornecidas com o regulador.

#### ACENDER O BARBECUE

Instruções para acender: Bicos principais

- Ligue a botija de gás ao barbecue seguindo as instruções fornecidas com o regulador.
- Coloque todos os botões de controlo na posição de desligado "OFF" (desligado).
- Coloque a fonte de gás na botija ou interruptor do regulador na posição "ON" (ligado) seguindo as instruções de ligação e funcionamento do regulador. Verifique se existem fugas na ligação da botija ao regulador e na ligação da mangueira à entrada da mangueira do barbecue com água saponácea. Se existir uma fuga, esta apresentará-se à com bolhas na área da fuga. Se encontrar uma fuga, não utilize o barbecue. Aconselhe-se com o fornecedor de gás ou do barbecue.
- Para qualquer bico, empurre e vire o botão de controlo do bico no sentido contrário ao dos ponteiros do relógio para a posição de 90° (posição para lume alto). Será ouvido um clique audível, isto deverá acender o bico. Verifique se o bico está aceso. Se o bico não acender, repita o processo.
- Se o bico não acender após duas tentativas, coloque a torneira do gás em "OFF" (desligado) e espere 5 minutos antes de voltar a tentar a sequência de ignição.
- Se o bico não permanecer aceso, repita o passo 4.
- Quando o bico acender, ajuste o calor rodando o botão para a posição High/Low (Alto/Baixo).
- Para desligar o barbecue, coloque a válvula da botija ou o interruptor do regulador na posição "OFF" seguindo as instruções do regulador, rode todos os botões de controlo do aparelho no sentido dos ponteiros do relógio para a posição "OFF" quando a chama se extinguir. Utilizar a Vareta para Acender os Bicos Principais
- Insira um fósforo na extremidade da vareta. Acenda o fósforo.
- Assim que estiver ligado, passe a vareta pelo buraco do módulo do grelhador para chegar aos orifícios dos bicos. (pg49 - A)
- Pressione o botão de controlo e rode-o no sentido contrário ao dos ponteiros do relógio até à posição "HIGH" (Alto). O bico deve acender-se de imediato. Se desejar acender mais do que um bico, repita o procedimento 2-3 até todos os bicos desejados estarem acesos.
- Ajuste os bicos para a temperatura desejada para cozinhar.

#### PRECAUÇÕES

- Depois de aceso, observe a chama do bico. Certifique-se de que todos os orifícios do bico estão acesos.
- Se a chama do bico se apagar durante o funcionamento, desligue de imediato o gás. Abra a tampa durante pelo menos 5 minutos para deixar o gás se dissipar antes de voltar a acender.
- Antes de cozinhar no grelhador pela primeira vez, coloque o grelhador em funcionamento durante cerca de 15 minutos com a tampa fechada e o gás no "HIGH" (Alto). Isto irá "limpar com o calor" as partes internas e fazer com que o cheiro do processo de fabrico e da pintura de acabamento se dissipem.
- Limpe o grelhador após cada utilização. NÃO UTILIZE produtos de limpeza inflamáveis ou abrasivos. Isto pode danificar as peças do grelhador e provocar um incêndio.

#### Bico lateral

- Abra a tampa enquanto estiver a acender o bico. A tampa deve permanecer aberta enquanto o bico estiver aceso.
- A válvula tem de estar na posição "OFF".
- Abra a válvula da botija.
- Para acender o bico lateral, empurre e vire o botão de controlo do bico no sentido contrário ao dos ponteiros do relógio para a posição de 90° (posição para lume alto). Será ouvido um clique audível, isto deverá acender o bico. Verifique se o bico está aceso. Se o bico não acender, repita o processo
- Ajuste os bicos para a temperatura para cozinhar desejada
- Utilizar a Vareta para Acender o Bico Lateral
- Abra a tampa enquanto estiver a acender o bico. A tampa deve permanecer aberta enquanto o bico estiver aceso
- Retire a vareta para acender e, em seguida, insira um fósforo na extremidade da vareta. Acenda o fósforo.
- Assim que estiver aceso, posicione a chama para chegar aos orifícios do bico (pg49 - B)
- Pressione o botão de controlo e rode-o no sentido contrário ao dos ponteiros do relógio até à posição "HIGH" (Alto). O bico deve acender-se de imediato.
- Ajuste os bicos para a temperatura para cozinhar desejada.
- Atenção: Se não conseguirem acender um dos bicos, desligue o botão de controlo (no sentido dos ponteiros do relógio) e desligue também a válvula da botija. Aguarde cinco minutos antes de o tentar reacender com a sequência de ignição.

Após a utilização, feche a fonte de gás colocando o interruptor na posição "OFF" (desligado) ou colocando a válvula da botija na posição "OFF" (desligado). No caso de a chama aumentar enquanto o aparelho estiver a ser utilizado. Rode todos os controlos, válvula da botija e interruptor do regulador para a posição "OFF" (desligado). Aguarde cinco minutos antes de tentar reacender o aparelho.

Se o problema persistir depois de reacender, consulte o fornecedor de gás, ou a loja onde adquiriu o barbecue, ou um engenheiro responsável por gás qualificado para assistência ou reparação. Nunca tente reparar o problema sozinho, pois pode causar danos físicos graves e/ou danos materiais.

Limpe o aparelho de excesso de gordura, antes de arrumar, com um pano húmido utilizando um detergente suave como agente de limpeza.

Guarde o aparelho num ambiente limpo e seco.

Não guarde a botija de gás dentro de casa. Guarde-a numa zona bem ventilada longe da luz solar directa.

#### SEGURANÇA DOS ALIMENTOS

- Descongele bem a carne e aves congeladas no frigorífico antes de cozinhar. Mantenha a carne e aves cruas separadas dos alimentos cozinhados.
- Certifique-se de que o grelhador está bem limpo antes de acender o barbecue e cozinhar.
- Lave sempre as mãos depois de mexer em carne e aves cruas e antes de mexer em qualquer comida pronta a comer.
- Limpe e desinfete as superfícies que tenham estado em contacto com carne e aves cruas.
- Enquanto estiver a cozinhar, certifique-se de que o barbecue está bem quente. Coloque as porções maiores e mais grossas mais longe do calor mais intenso para assegurar que ficam bem cozinhadas sem se queimarem, e vire-as regularmente.
- Utilize utensílios separados para mexer em carne/aves cruas e alimentos no barbecue.
- Para verificar se a carne, particularmente as aves estão cozinhadas, penetre a carne com um espeto ou garfo; os sucos que escorrem devem ser claros. Certifique-se de que os alimentos estão a escalear por completo.

#### Utilização Inicial

Antes de cozinhar no grelhador pela primeira vez, coloque o grelhador em funcionamento durante cerca de 15 minutos com a tampa fechada e o gás no "HIGH" (Alto). Isto irá "limpar com o calor" as partes internas e fazer com que o cheiro do processo de fabrico se dissipe.

#### Cozedura directa

A cozedura directa é utilizada para encerrar os sucos naturais para obter uma carne húmida e tenra.

- Acenda o bico de acordo com as instruções de acendimento.
- Coloque os bicos no nível desejado e deixe atingir a temperatura.
- Coloque os alimentos directamente por cima dos bicos.
- Com a tampa aberta ou fechada, cozinhe até a temperatura interna desejada ser atingida.

#### Cozedura indirecta

Ideal para assados e fatias largas de carne. Para alimentos com muita gordura, como costeletas e pato, os bicos devem ser ligados em cada um dos lados dos alimentos. O calor circulante funciona como um forno de convecção que coze os alimentos uniformemente.

- Retire a grelha para cozinhar.
- Coloque o tabuleiro de carne no centro, em cima das placas de aquecimento.
- Retire a grelha para cozinhar.
- Acenda os bicos.
- Desligue o bico central. Coloque os bicos exteriores no nível desejado e deixe-os atingir a temperatura.
- Coloque os alimentos na grelha para cozinhar, directamente por cima do tabuleiro de metal.
- Com a tampa fechada, cozinhe até a temperatura interna desejada ser atingida.

#### CONSELHOS PARA UMA MELHOR COZINHA AO AR LIVRE E UMA VIDA MAIS LONGA DO PRODUTO

- Borrife ou cubra as superfícies utilizadas para cozinhar com óleo vegetal antes de cozinhar para prevenir que os alimentos fiquem pegados.
- Coloque os vegetais ou alimentos delicados em bolsas de folhas de alumínio.
- Utilize uma escova para grelhador de qualidade após cada utilização para manter as superfícies para cozinhar limpas e sem ferrugem.
- Evazle o copo para gordura após cada utilização.

**ATENÇÃO:** Não cubra o grelhador até este arrefecer por completo para poder ser tocado.

#### ARMAZENAMENTO DO APARELHO

Só é possível armazenar o aparelho dentro de casa se a botija estiver desligada e retirada do aparelho. Se o aparelho não for utilizado durante algum tempo, deve ser guardado na sua embalagem original num ambiente seco e limpo.

#### BOTIJA DE GÁS

O aparelho pode ser utilizado com qualquer botija de gás com um peso entre 3 kg e 13 kg

de propano. A botija de gás não deve cair ou ser manuseada de forma descontrolada! Se o aparelho não estiver a ser utilizado, a botija tem de ser desligada. Substitua a capa de protecção da botija depois de desligar a botija do aparelho.

As botijas devem ser guardadas no exterior numa posição vertical e fora do alcance das crianças. A botija nunca deve ser guardada onde as temperaturas pos-

sam atingir mais de 50° C.

Não guarde a botija perto de chamas, chamas piloto ou outras fontes de ignição. NÃO FUME.

## LIMPEZA E MANUTENÇÃO

**ATENÇÃO:** Toda a limpeza e manutenção deve ser levada a cabo quando o barbecue estiver frio e com a fonte de alimentação desligada na botija de gás. LIMPEZA

"Queimar" o barbecue após cada utilização (durante aproximadamente 15 minutos) reduzirá os resíduos de excesso de alimentos para o mínimo. SUPERFÍCIE EXTERIOR

Utilize um detergente suave ou bicarbonato de sódio e uma solução de água quente. Pode utilizar-se detergente em pó não abrasivo em náodos resistentes, em seguida, enxagüe com água.

Se a pintura da superfície interior da tampa do barbecue parecer estar a descamar, é porque a formação de gordura cozeu, transformou-se em carbono e está a lascar. Limpe cuidadosamente com uma solução saponácea muito quente. Enxagüe com água e deixe-a secar completamente. NUNCA UTILIZE DETERGENTE PARA FORNO

## FUNDO DO INTERIOR DO BARBECUE

Remove os resíduos utilizando uma escova, raspador e/ou esponja para limpar, em seguida, lave com uma solução saponácea. Enxagüe com água e deixe secar.

## SUPERFÍCIES PLÁSTICAS

Lave com um pano suave e uma solução saponácea quente. Enxagüe com água. Não utilize detergentes abrasivos, desengordurantes ou um detergente concentrado para barbecue nas partes plásticas.

## GRELHA PARA COZINHAR

Utilize uma solução saponácea suave. Pode utilizar-se detergente em pó não abrasivo em náodos resistentes, em seguida, enxagüe com água.

**COMPARTIMENTO DE GORDURA E COPA PARA GORDURA** (Certifique-se de que o grelhador e a gordura não estão encaixados)

Não abra o compartimento de gordura durante a utilização.

Quando limpar o compartimento de gordura, retire primeiro o copo para gordura e, em seguida, o compartimento de gordura.

Verifique o copo para gordura a tempo e retire o óleo quando 1/3 estiver cheio.

**Método:** depois de o copo para gordura arefecer, coloque-o na horizontal para o retirar sem a gordura derramar

## LIMPAR OS BICOS DO MÓDULO

Desligue o gás no botão de controlo e desligue a botija. Retire a grelha de arrefecimento.

Limpe o bico com uma escova suave ou soprando com ar comprimido e limpe com um pano.

Limpe todos os orifícios entupidos com uma escova para limpar cachimbos ou arame rijo (como um clipe para papel aberto).

Examine se o bico apresenta quaisquer danos (fendas ou buracos). Se encontrar algum dano, substitua-o por um novo.

Reinstale o bico, verifique se os orifícios da válvula de gás estão posicionados corretamente e seguros dentro da entrada do bico (difusor).

Em alguns casos, o barbecue voltará a acender-se por causa de um insecto a rastejar dentro do difusor do bico ou uma aranha a tecer a sua teia dentro do bico. Isto pode ser reparado utilizando uma escova para lavar garrafas através do difusor do bico e empurrando-a por dentro do bico ao longo do comprimento deste.

Se a condição persistir, consulte o fornecedor de gás.

## MANUTENÇÃO

O barbecue a gás deve ser inspecionado anualmente por uma pessoa competente registada.

## SE

### SE

#### BRUKSANVISNING

Følj dessa Instruktioner för att undvika allvariga skador på grillen, dig själv eller egendom.

1. Montera grillen genom att följa monteringsanvisningarna noga.

2. Anslut gasslangen till grillen. Anslut regulatorn till slangens.

3. Anslut regulatorn till cylinderventilen enligt de instruktioner som medföljde regulatorn.

4. Vrid alla kontrollvred till läget "AV" innan du slår på produktens gastillförsel.

5. Använd regulatorn i enlighet med de instruktioner som medföljde regulatorn.

#### TÄNDA GRILLEN

Instruktioner för att tända: Huvudbrännare

1. Anslut gascylindern till grillen enligt instruktionerna som medföljde regulatorn.

2. Vrid alla kontrollvred till läge "AV".

3. Slå "PÅ" gastillförseln vid cylindern enligt regulatorn i enlighet med instruktionerna som medföljde regulatorn. Kontrollera anslutningen mellan cylindern och regulatorn och slangens och grillen för läckor med hjälp av tvålvatten. Om det finns läckor bildas bubblor. Om du hittar en läcka, ska du inte använda grillen. Kontakta gas- eller grilleverstöraren för råd.

4. Tända en brännare: Tryck ner och vrid brännarens kontrollvred moturs i 90 grader (fullt läge). Ett klickljud hörs och brännaren bör tändas. Kontrollera att brännaren är tänd. Om brännaren inte har tänts upprepar du processen.

5. Om brännaren inte har tänts efter två försök, stänger du "AV" gaskranen och väntar i 5 minuter innan du försöker att tända igen.

6. Om brännaren inte förblir tänd, upprepar du steg 4.

7. När brännaren har tänts justerar du värmen genom att vrida vredet till läge High/Low.

8. För att slänga "AV" grillen: Vrid på cylinderventilen eller regulatorbrytaren till läge "AV" i enlighet med regulatorns instruktioner. Vrid alla kontrollvred medurs till läge "AV" när lågan har släcknat.

Använda tändsticka för att tända brännarna:

1. Sätt i en **tändsticka i änden av tändningsstaven. Tänd tändstickan.**

2. När tändstickan är tänd sticker du den genom hållet i grillens huvuddel för att nå fram till brännarportarna. (pg49 - A)

3. Tryck ner ventilvredet och vrid det moturs till läget "HIGH". Brännaren bör tändas omedelbart. Om du vill tända fler än en brännare, upprepar du proceduren 2–3 tills alla önskade brännare har tänts.

4. Justera brännarna till önskad temperatur för tillagning.

## FÖRSIKTIGHETSÅTGÄRDER

1. Observera brännarens läga efter tändning. Kontrollera att alla brännarportar är tända.

2. Om brännarens läga släcks under användning ska du omedelbart stänga "AV" gasen. Öppna locket för att låta gasen ventileras ut i minst 5 minuter innan du tänder på nytt.

3. Innan du lagar mat på grillen för första gången ska du låta grillen gå i cirka 15 minuter med locket stängt och gasen på "HIGH". Det gör att de invändiga delarna "rengörs av värmen" och att luften från tillverkningsprocessen och ytskiktet försvinner.

4. Rengör grillen efter varje användning. ANVÄND INTE slipande eller lättantändliga rengöringsmedel. Det kan skada grillens delar och leda till eldsvåda. Sidobrännare

1. Öppna locket när du tänder brännaren. Locket måste vara öppet när brännaren är tänd.

2. Ventilen måste vara i läge "AV".

3. Öppna cylinderventilen.

4. Tända sidobrännaren: Tryck ner och vrid brännarens kontrollvred moturs i 90 grader (fullt läge). Ett klickljud hörs och brännaren bör tändas. Kontrollera att brännaren är tänd. Om brännaren inte har tänts upprepar du processen.

5. Justera ventilvredet till önskad temperatur för tillagning.

Använda tändsticka för att tända sidobrännaren:

1. Öppna locket när du tänder brännaren. Locket måste vara öppet när brännaren är tänd.

2. Ta ur tändningsstaven och sätt sedan i en tändsticka i änden. Tänd tändstickan.

3. När den är tänd för du lågan mot brännarens portar. (pg49 - B)

4. Tryck ner kontrollvredet och vrid det moturs till läget "HIGH". Brännaren bör tändas omedelbart.

5. Justera brännaren till önskad temperatur för tillagning.

Varning: Om det inte går att tända en brännare vider du av kontrollvredet (medurs) och stänger även av cylinderventilen. Vänta i fem minuter innan du försöker att tända igen.

Efter användning stänger du av gastillförseln genom att antingen vrida "AV" brytaren på regulatorn eller stänga "AV" cylinderventilen.

Om grillen flämmar upp när produkten används: Vrid alla kontroll-, cylinderventil- och regulatorbrytare till läge "AV". Vänta 15 minuter innan du försöker att tända produkten igen.

Om problemet kvarstår efter omtändning, kontakta din gasförfärsäljare eller den butik där du köpte grillen alternativt en behörig gastekniker för hjälp och reparation. Försök aldrig att korrigera problemet själv, eftersom detta kan leda till allvariga skador och/eller skador på egendom.

Ta bort fettrester från produkten med en fuktig trasa och ett mill rengöringsmedel före förvaring.

Förvara produkten i en ren och torr miljö.

Förvara inte din gascylindrar inomhus. Förvara i ett välventilerat utrymme, ej i direkt solljus.

## LIVSMEDELSÅKERHET

1. Tina fryst kött och kyckling i kylskåpet före tillagning. Separera rått kött och rå kyckling från tillagad mat.

2. Kontrollera att grillen är ordentligt ren innan du tänder den och tillagar mat på den.

3. Tvätta alltid händerna efter hantering av rått kött och rå kyckling samt före hantering av färdiglagad mat.

4. Torka av och desinficera ytor som har varit i kontakt med rått kött och rå kyckling

5. Kontrollera att grillen är riktig varm vid matlagning. Placera stora och tjocka delar långst bort från den mest intensiva värmen för att säkerställa att de blir genomstekta utan att brännas vid. Vänd regelbundet.

6. Använd separata redskap för hantering av rått kött och rå kyckling och mat som ligger på grillen.

7. För att kontrollera om köttet är genomstekt (i synnerhet kyckling): Stick en provnål eller en gaffel i köttet. Vätskan som kommer ut ska vara klar. Kontrollera att maten är varm rakt igenom.

Första användningen

Innan du tillagar mat på grillen för första gången: Låt grillen gå i cirka 15 minuter med locket stängt och gasen på "HIGH". Det gör att de invändiga delarna "rengörs av värmen" och att luften från tillverkningsprocessen försvinner.

Direkt tillagning

Direkt tillagning används för att stänga in den naturliga köttsaften och göra köttet mjukt.

1. Tänd brännaren enligt instruktionerna.

2. Ställ in brännarna på önskad nivå och vänta till temperaturen har stigit.

3. Placera maten direkt över brännarna.

4. Tillaga tills önskad innetemperatur har uppnåtts med locket öppet eller stängt.

Indirekt tillagning

Perfekt för stekar och större köttbitar. För matvaror med hög fetthalt, till exempel revbensspjäll eller anka, bör brännarna vara tända på var sida om matvarorna. Den cirkulerande värmen fungerar ungefär som en konvektionsugn och gör att maten tillagas jämnt på alla sidor.

1. Ta bort grillgallret.

2. Placera metallbrickan i mitten på värmeplattan.

3. Sätt tillbaka grillgallret.

4. Tänd brännarna.

5. Stäng av den mittre brännaren. Ställ in de yttre brännarna på önskad nivå och vänta till temperaturen har stigit.

6. Placera matvarorna på grillgallret, direkt över metallbrickan.

7. Tillaga tills önskad innetemperatur har uppnåtts med locket stängt.

Tips för bättre matlagningresultat och längre livslängd hos produkten

1. Spraya eller smörj tillagningssystema med vegetabilisk olja före tillagning för att förhindra att matvarorna fastnar.

2. Placera grönsaker eller ömlägga matvaror i paket av aluminiumfolie.

3. Använd en grillborste av hög kvalitet efter varje användning för att torka ytorna rena och hålla dem rostfria.

4. Töm fettbehållaren efter varje användning.

VARNING: Täck inte över grillen förrän den har svalnat helt.

FÖRVARING AV PRODUKTEN

Förvaring av produkten får endast ske om cylindern har kopplats bort och tagits bort från produkten. När produkten inte ska användas under en längre tid bör den förvaras i sin originalförpackning i en torr, dammfri miljö.

GASCYLINDER

Produkten kan användas med alla propangascylindrar mellan 3 och 13 kg. Var försiktig så att du inte tappar gascylindern. Hantera den varsamt. När produkten inte används måste cylindern kopplas bort. Ta bort skyddshållan på cylindern efter bortkoppling av cylindern från produkten.

Cylindrar måste förvaras utomhus i upprätt läge och utom räckhåll för barn. Cylindern får aldrig förvaras på platser där temperaturen kan överstiga 50 C.

Förvara inte cylindern nära öppna lågor, gaslågor eller andra användningskällor. RÖKNING FÖREBUJEN.

## RENGÖRING OCH SKÖTSEL

VARNING: All rengöring och allt underhåll bör göras när grillen är kall och gascylindern är "AV".

RENGÖRING

Att "bränna av" grillen efter varje användning (cirka 15 minuter) gör att rester minimeras.

UTSIDA

Använd ett mildt rengöringsmedel eller bikarbonat och hett vatten. Ett skurpulver som inte innehåller slipmedel kan användas på svåra fläckar. Skölj med vatten.

Om insidan av grillens lock ser ut som om färg flagnar, är det fettavlagningar som har frätat på och flagnar av. Rengör noga med en stark lösning med vatten och rengöringsmedel. Skölj med vatten och låt torka. ANVÄND ALDRIG UGNRENGÖRING.

## GRILLENS BOTTEN

Ta bort rester med en borste, skrapa och/eller rengöringsvamp. I tvätta sedan med en lösning med rengöringsmedel och vatten. Skölj med vatten och låt torka.

PLASTYTOR

Tvätta med en mjuk trasa och en varm lösning med rengöringsmedel och vatten. Skölj med vatten. Använd inte rengöringsmedel med slipmedel, avfettning eller koncentrerat rengöringsmedel för grillar på plastdelarna.

GRILLGALLER

Använd en mildt rengöringsmedel och vatten. Ett skurpulver som inte innehåller slipmedel kan användas på svåra fläckar. Skölj med vatten.

**FETTBRICKA OCH FETTBEHÅLLARE** (Kontrollera att grillen och fetter har svalnat.)

Öppna inte fettbrickan under användning.

Vid rengöring av fettbrickan tar du upp fettbehållaren innan du drar ut fettbrickan.

Kontrollera fettbehållaren regelbundet och töm den när den är full till 1/3.

Metod: När fettbehållaren har svalnat tar du upp den horisontellt i handtaget. Var försiktig så att inte fetter spills ut.

RENGÖRA BRÄNNARNA

Stäng AV gasen med kontrollvredet och koppla bort cylindern.

Ta bort gallret.

Rengör brännaren med en mjuk borste eller blås rent med tryckluft och torka med en trasa.

Rengör alla igensatta portar med en piprensare eller styv tråd (till exempel ett öppnat gem).

Kontrollera om det finns några skador på brännarna (sprickor eller hål). Om en skada upptäcks byter du brännaren.

Sätt tillbaka brännaren, kontrollera att gasventilens öppningar är korrekt placerade i inloppet till brännaren (gasblandningsroret).

Ibland flämmar grillen upp på grund av att en insekt kryper in i gasblandningsroret eller en spindel har spunnit sitt nät inuti brännaren. Detta åtgärdas genom att man tar en flaskborste och trycker genom gasblandningsroret och brännaren.

Om felet kvarstår: Kontakta din gasförfärsäljare.

SERVICE

Gasgrillen bör servas varje år av en behörig person.

## SK

### SK

**POKYNY NA POUŽITIE**

Dôsledne dodržujte tieto pokyny, aby sa predišlo vážnemu poškodeniu grilu a zraneniu a škodám na majetku.

1. Zostavte gril presne podľa pokynov na montáž.

2. Pripojte ku grilu plynovú hadicu. Pripojte k hadici regulátor.

3. K ventilu ľafe pripojte regulátor podľa pokynov pre regulátor dodaných k regulátoru.

4. Pred zapnutím prívodu plynu do zariadenia otočte všetky regulačné kolieska do polohy „OFF“ (vypnuté).

5. Spustíte regulátor podľa pokynov dodaných k regulátoru.

**ZAPNUTIE GRILU**

Pokyny na zapnutie: Hlavné horáky

1. Pripojte plynovú išľu ku grilu podľa pokynov dodaných k regulátoru.

2. Otočte všetky regulačné kolieska do polohy „OFF“ (vypnuté).

3. Zapnite prívod plynu na išľu alebo spínač regulátora podľa pokynov na zapojenie a obsluhu regulátora. Skontrolujte tesnosť spoja medzi išľou a regulátorom a vstupom hadice na grile pomocou mydlovej vody. Každá netesnosť sa prejaví ako bubliny v mieste netesnosti. Ak sa zistí netesnosť, gril nepoužívajte.

Požiadajte o radu svojho dodávateľa plynu alebo grilu.

4. Ak chcete zapáliť horák, zatlačte regulačné koliesko horáka a otočte ho proti smeru hodinových ručičiek do polohy 90° (poloha plného prietoku). Budete počuť kliknutie, pri ktorom by sa mal horák zapáliť. Skontrolujte, či je horák zapálený. Ak horák nehorí, postup opakujte.

5. Ak sa horák nezapáli po dvoch pokusoch, otočte plynový kohút do polohy „OFF“ (vypnutý), počkajte 5 minút a znovu skúste horák zapáliť.

6. Ak horák nezapadne horieť, opakujte krok 4.

7. Ak sa horák zažal, nastavte teplo otočením kolieska do hornej/dolnej polohy (High/Low position).
  8. Ak chcete grill vypnúť, otočte ventil fľaše alebo spínač regulátora do polohy „OFF“ (vypnutý) podľa pokynov pre regulátor a po zhasnutí plameňa otočte všetky regulačné kolieska na zariadení v smere hodinových ručičiek do polohy „OFF“ (vypnutý).
- Zapálenie hlavných horákov pomocou zapalovacej tyčinky
1. Na koniec zapalovacej tyčinky nasadíte zápalku. Zapálate zápalku.
  2. Po zapálení zápalky nasunie zapalovaciu tyčinku cez otvor na hlavnej časti grilu, aby ste sa dostali k otvorom horáka. (pg49 - A)
  3. Siličte koliesko ventilu a otočte ho proti smeru hodinových ručičiek do hornej polohy („HIGH“). Horák by sa mal hneď zapáliť. Ak potrebujete viac ako jeden horák, opakujte postup 2 – 3, kým nebudú zapálené všetky požadované horáky.
  4. Nastavte horáky na požadovanú teplotu varenia.

#### UPOZORNENIA

1. Po zapálení sledujte plameň horáka. Skontrolujte, či horia všetky otvory horáka.
  2. Ak plameň horáka zhasne počas prevádzky, ihneď plyn odstavte. Pred opätovným zapálením otvorte aspoň na 5 minút kryt, aby plyn unikol.
  3. Pred prvým varením na grile nechajte grill spustený približne 15 minút so zatvoreným krytom a plynom zapnutým na plný prietok. Tým sa tepelne vyčistia vnútorné súčiastky, rozptýli zápach z výrobného procesu a povrchovej úpravy.
  4. Po každom použití grill očistite. NEPOUŽÍVAJTE obrusujúce alebo horľavé čistiace prostriedky. Môžu sa tým poškodiť súčiastky grilu a spôsobiť požiar.
- Bočný horák**
1. Pri zapálení horáka otvorte kryt. Počas zapalovania horáka musí kryt zostať otvorený.
  2. Ventil musí byť v polohe „OFF“ (vypnutý).
  3. Otvorte ventil na fľaši.
  4. Ak chcete zapáliť bočný horák, zatlačte regulačné koliesko horáka a otočte ho proti smeru hodinových ručičiek do polohy 90° (poloha plného prietoku). Budete počuť kliknutie, pri ktorom by sa mal horák zapáliť. Skontrolujte, či je horák zapálený. Ak sa horák nezapáli, postup zopakujte.
5. Nastavte koliesko ventilu na požadovanú teplotu varenia.
- Zapálenie bočného horáka pomocou zapalovacej tyčinky
1. Pri zapálení horáka otvorte kryt. Počas zapalovania horáka musí kryt zostať otvorený.
  2. Vyberte zapalovaciu tyčinku a na koniec zapalovacej tyčinky nasadíte zápalku. Zapálate zápalku.
  3. Po zapálení zápalky priložte plameň k otvorom horáka. (pg49 - B)
  4. Siličte regulačné koliesko a otočte ho proti smeru hodinových ručičiek do hornej polohy („HIGH“). Horák by sa mal hneď zapáliť.
5. Nastavte horák na požadovanú teplotu varenia.

**Upozornenie:** Ak sa ktorýkoľvek horák nezapáli, zatvorte regulačné koliesko (v smere hodinových ručičiek) a zatvorte ventil fľaše. Počkajte päť minút a skúste horák znovu zapáliť.

Po použití zastare prívod plynu buď zatvorením spínača na regulátore alebo zatvorením ventilu na fľaši.

V prípade vzplanutia plameňa počas používania zariadenia. Otočte všetky ovládače, ventil fľaše a spínač regulátora do vypnutej polohy („OFF“). Počkajte 5 minút a skúste zariadenie znovu zapáliť.

Udržujte zariadenie v čistom suchom prostredí.

Plynová fľaša neskladujte vo vnútri. Skladujte v dobre vetraných priestoroch chránených pred priamym slnečným svetlom.

#### BEZPEČNOST POTRAVIN

1. Zmrazené mäso a hydinu pred varením nechajte poriadne rozmraziť v chladničke, surové mäso a hydinu skladujte oddelene od vareneho jedla.
2. Pred zapálením grilu a varením grill dôkladne vyčistite.
3. Po práci so surovým mäsom a hydinou a pred prácou s akýmkoľvek jedlom pripraveným na jedenie si vždy umyte ruky.
4. Povrchy, ktoré boli v kontakte so surovým mäsom a hydinou, utrite a dezinfikujte.
5. Pri varení zaistite, aby bol grill skutočne horiaci. Väčšie, hrubšie porcie umiestnite najďalej od najsilnejšieho tepla, aby sa dôkladne uvarili bez spálenia, a pravidelne ich otáčajte.
6. Na prácu so surovým mäsom/hydinou a potravinami na grile používajte osobitné náčinie.
7. Ak chcete zistiť, či je mäso, najmä hydinovú, uvarené, prepichnete ho ihličkou alebo vidličkou; vytekajúca šťava by mala byť čistá. Zaistite, aby jedlo pre-vrelo celé.

#### Prvé použitie

Pri prvom varení na tomto grile spustíte grill na približne 15 minút so zatvoreným krytom a plynom pustným naplno, čím sa „tepelne vyčistia“ vnútorné časti a rozptýli zápach z výrobného procesu.

#### Priame varenie

1. Zapáľte horák podľa pokynov na zapálenie.
2. Nastavte horáky na požadovaný úroveň a počkajte na dosiahnutie potrebnej teploty.
3. Umiestnite jedlo priamo nad horáky.
4. Varte jedlo so zatvoreným alebo otvoreným krytom, kým sa nedosiahne požadovaná vnútorná teplota.

#### Nepríame varenie

- ideálne pre pečenie mäsa a väčšie kusy mäsa. Pri jedle s vysokým obsahom tuků, napríklad rebrač a kačiči, by mali byť horáky zapálené na jednej strane jedla. Cirkuluje teplo pôsobí podobne ako konvekčná rúra a varte jedlo rovnomerne na všetkých stranách.
1. Vyberte varnú mriežku.
  2. Položte do stredu, na vyhrevné dosky, kovovú tácku.
  3. Nasadte späť varnú mriežku.
  4. Zapáľte horáky.
  5. Vypnite s medový horák. Nastavte vonkajšie horáky na požadovaný úroveň a počkajte na dosiahnutie potrebnej teploty.
  6. Položte jedlo na varnú mriežku, priamo nad kovovú tácku.
  7. Varte jedlo so zatvoreným krytom, kým sa nedosiahne požadovaná vnútorná teplota.

#### TIPY PRE LEPSÍ PIKNIK A DLHŠIU ŽIVOTNOSŤ VÝROBKU

1. Pred varením postriekajte alebo natrite varné povrchy rastlinným olejom, aby sa jedlo nelepilo.
2. Zeleninu alebo drobné jedlo ukladajte do ablohových vreciek.
3. Po každej akcii očistite varné povrchy pomocou kvalitnej kefy na grill, aby nehrdzaveli.
4. Po každom použití vyprázdňte misku na tuk.

UPOZORNENIE: Grill nezakrývajte, kým nebude úplne chladný na dotyk.

#### USKLADNENIE ZARIADENIA

Zariadenie sa môže uskladiť vo vnútri iba vtedy, ak je fľaša odpojená a odobratá od zariadenia. Ak sa zariadenie nebude dlhší čas používať, uložte ho do pôvodného balenia v suchom bezpečnom prostredí.

#### PLYNOVÁ FĽAŠA

Zariadenie sa dá používať s akoukoľvek plynovou fľašou s hmotnosťou propánu od 3 do 13 kg. Fľaša na plyn nesmie spadnúť a nesmie sa s ňou hrubo zabaťovať. Ak sa zariadenie nepoužíva, fľaša sa musí odpojiť. Po odpojení plynovej fľaše od zariadenia nasadte na fľašu ochranné viečko. Plynové fľaše sa musia skladovať vonku vo vzpriamenej polohe a mimo dosahu detí. Fľaša sa nikdy nesmie skladovať v priestoroch, kde teplota môže prekročiť 50°C.

Fľašu neskladujte v blízkosti plameňov, zapalovacích horákov alebo iných zdrojov vznetenia. ZAKAZ FAČENIA.

#### ČISTENIE A ÚDRŽBA

UPOZORNENIE: Všetky postupy čistenia a údržby vykonávajte vtedy, keď je grill vychladnutý a prívod paliva na plynovej fľaši je zastavený.

#### ČISTENIE

„Opálením“ grilu po každom použití (na približne 15 minút) sa zredukuje potravinové zvyšky na minimum.

**VONKAJŠÍ POVRCH**

Použite mliečny čistiaci prostriedok alebo roztok jedrej sódy a horúcej vody. Na odolné škvrny môžete použiť nebrusujúci čistiaci prášok, potom povrch opláchnite vodou.

Ak vnútorný povrch krytu grilu vyzera, akoby sa odlupovala farba, nahromadený tuk pečenie znehodnotí a odlupuje sa. Povrch dôkladne očistite silným horúcim roztokom mydlovej vody. Opláchnite vodou a nechajte úplne vyschnúť. NIKDY NEPOUŽÍVAJTE ČISTIACI PROSTRIEDOK NA PECE

#### VNÚTRNÁ DNÁ GRILU

Odstáňte zvyšky pomocou kefy, škrabky a/alebo spongie na čistenie, potom umyte roztokom mydlovej vody. Opláchnite vodou a nechajte vyschnúť.

**PLASTOVÉ POVRCHY**

Umyte mäkkou handričkou a horúcim roztokom mydlovej vody. Opláchnite vodou. Na plastové časti nepoužívajte obrusujúce čistiace prostriedky, odmasťovače alebo koncentrovaný čistiaci prostriedok na grill.

#### VARNÁ MRIEŽKA

Používajte mliečny roztok mydlovej vody. Na odolné škvrny môžete použiť nebrusujúci čistiaci prášok, potom povrch opláchnite vodou.

**TÁČKA A MISKA NA TUK** (Dajte pozor, či grill a tuk nie sú horiace)

Počas používania tácku na tuk neotvárajte.

Pri čistení tácky na tuk najprv vyberte misku na tuk, potom vytiahnite tácku na tuk.

Misku na tuk vždy kontrolujte a olej vyberajte, keď je do 1/3 plná.

Spôsob: Po vyhadnutí misky na tuk nastavte misku do vodovornej polohy a opatrne ju premiestnite pomocou ruky tak aby sa tuk nevyliál

**ČISTENIE ZOSTAVY HORÁKA**

Zastavte plyn pomocou regulačného kolieska a odpojte plynovú fľašu.

Vyberte chladiacu mriežku.

Očistite horák mäkkou kefou alebo vyfúkajte silným vzduchom a utrite handričkou.

Očistite všetky upchaté otvory čističom trubiček alebo tuhým dĺžkom (napríklad otvorenou spánkou na papier).

Skontrolujte, či horák nie je poškodený (praskliny alebo diery). Ak nájdete poškodenie, vymenite ho za nový horák.

Znovu namontujte horák, skontrolujte, či sú čistenia plynového ventilu správne umiestnené a zaistené vo vstupnom otvore horáka (Vnútorná trubica).

V niektorých prípadoch grill zhasne, pretože v trubici horáka je hmyz alebo vo vnútri horáka je pavučina. Tento problém sa dá napraviť vložením kefy na fľaše cez trubicu horáka a pretlačením do horáka cez celú dĺžku.

Ak problém pretrváva, obráťte sa na svojho distribútora plynu.

**SERVIS**

Servis plynového grilu by mala každoročne vykonávať oprávnená registrovaná osoba.

#### LT

#### LT

#### NAUDOJIMO INSTRUKCIJOS

Kad nesugadintumete kepsnines ir nesuiseizumete ar neparitumete nusavybes zalos, atidzij vykdykite sias instrukcijas.

1. Kepsnines surinkite atidzij vykdydami pateikiamas instrukcijas.
2. Prijunkite duju žarna prie kepsnines. Prie žarnos prijunkite regulatoriu.
3. Vykdydami su regulatoriumi pateiktas instrukcijas prijunkite duju tykiemą regulatorių prie duju baliono vožtuvu.
4. Prieš paleidami duju tykiemą prietaisą perjunkite visus valdiklius į padetį OFF (iš.).
5. Regulatoriumi naudokites pagal su regulatoriumi pateiktas instrukcijas.

**KEPSNINES UZDEGIMAS**

Uždegimo instrukcijos: pagindiniai degikliai

1. Vykdydami su regulatoriumi pateiktas instrukcijas prijunkite duju baliona prie kepsnines.
2. Perjunkite visus valdiklius į padetį OFF (iš.).
3. Vykdydami regulatoriaus prijungimo ir naudojimo instrukcijas įjunkite duju tykiemą prie duju baliono ar regulatoriaus jungtuko. Mulutu vandeniu patikrinkite, ar per duju baliono jungtį ir žarnos įvado prie kepsnines jungtį nėra nuotekų. Jei bus nuotekų, nuotekų vietoje ims kiti burbuliukai. Jeigu aptikote nuotekų, kepsnines nenaudokite. Patartimo klauskite duju tykiemą arba kepsnines pardavėjo.
4. Norėdami uždegti kurį nors degiklį, paspauskite ir pasukite degiklio valdiklį prieš laikrodžio rodyklę 90° (į pilno intervalo padetį) išgirsite spragtelėjimą, kuriuo uždegamas degiklis. Patikrinkite, ar degiklis uždegtas. Jei degiklis neuždegtas, pakartokite veiksmus.
5. Jeigu degiklis neuždegtas po dviejų bandymų, uždegti duju kranėlį ir palaikę 5 minutes vėl pabandykite atlikti uždegimo eigą.
6. Jei degiklis neuždegtas, pakartokite 4 veiksmą.
7. Degiklius uždegtus nereguluokite kartį pasukę rankenelę į padetį HIGH (aukt.) / LOW (žem.).
8. Norėdami išjungti kepsnines pagal regulatoriaus instrukcijas pasukite duju baliono vožtuvu arba regulatoriaus jungtuku į padetį OFF (iš.), ir liepsnai uždegtus visus valdiklius pasukite pagal laikrodžio rodyklę į padetį OFF (iš.).

Uždegimo lazdėles naudojimas uždegti pagindinius degiklius

1. Išdegti degtuką į uždegtimo lazdėlę uždektite degtuką.
2. Uždegti liekne uždegtimo lazdėlę į kepsnines korpuso angą, kad pateiktumėte degiklio prievadą (pg49 - A)
3. Paspauskite vožtuvu rankenelę ir pasukite prieš laikrodžio rodyklę į padetį HIGH (aukt.). Degiklis turėtų būti karto uždegtas. Jeigu norite uždegti daugiau nei vieną degiklį, pakartokite 2–3 veiksmus, kol uždegtas pagedaumi degikliai.
4. Nureguliuokite norimą degiklių temperatūrą.

#### PERSPĖJIMAI

1. Uždegti stiebikite degiklio liepsną. Ištikinkite, kad degiklį prievadą dega.
2. Jeigu degiklį liepsna naudojimo metu užgsta, tučiuojantijunkite dujas. Prieš vėl uždegtami atidarykite dangtį ir liekne dujomis išsiskaidyti bent 5 minutes.

3. Prieš pirmą kartą gamindami ant kepsnines panaudokite kepsnines mažiaug 15 minučių uždare dangtį, o dujas pasukę į padetį HIGH (aukt.) šiuo veiksmu karščiu išdegsite vidines dalis ir gaminimo proceso bei dažymo metu susidarius kvapus.
4. Po kiekvieno naudojimo nuvalykite kepsnines. NENAUDOKITE abrazyvinių ar degtų valiklių. Kitaip galite sugadinti kepsnines dalis ir sukelti gaisrą.

#### Soninis degiklis

1. Uždegtami degiklį atidarykite dangtį. Kol degiklis dega, dangtis turi būti atidarytas.
  2. Vožtuvus turi būti padėtyje OFF (iš.).
  3. Atidarykite duju baliono vožtuvą.
  4. Norėdami uždegti soninį degiklį, paspauskite ir pasukite degiklio valdiklį prieš laikrodžio rodyklę 90° (į pilno intervalo padetį) išgirsite spragtelėjimą, kuriuo uždegamas degiklis. Patikrinkite, ar degiklis uždegtas. Jei degiklis neuždegtas, pakartokite veiksmus.
  5. Nureguliuokite vožtuvu rankenelę pagal gaminimo norimą temperatūrą.
- Uždegimo lazdėles naudojimas uždegti soninius degiklius
1. Uždegtami degiklį atidarykite dangtį. Kol degiklis dega, dangtis turi būti atidarytas.
  2. Išimkite uždegtimo lazdėlę, tadą į jos galą įkiškite degtuką. Uždektite degtuką.
  3. Uždegti nukreipte liepsną iki degiklių prievadu. (pg49 - B)
  4. Paspauskite valdiklį ir pasukite prieš laikrodžio rodyklę į padetį HIGH (aukt.). Degiklis turėtų būti karto uždegtas.
  5. Nureguliuokite norimą degiklio temperatūrą.

Įspėjimas: jei kuris degiklis neuždegtas, pasukite valdiklį į išjungimo padetį (pagal laikrodžio rodyklę) ir uždegti duju baliono vožtuvą. Prieš vėl atidardami uždegimo eigą palaukite penkis minutes.

Panaudoje nutraukite duju tykiemą arba išjungdami jungtuko ant regulatoriaus, arba uždarydami duju baliono vožtuvą. Užsiliepsnojimo atveju naudojant prietaisą pasukite visus valdiklius, duju baliono vožtuvus ir regulavimo jungiklius į padetį OFF (iš.). Prieš vėl bandydami uždegti prietaisą palaukite 5 minutes.

Jeigu pabandius vėl uždegti problema išlieka, kreipkitės į duju tykiemą arba parduotuvę, kur nusipirkote kepsnines, arba į kvalifikuotą duju inžinierį, kad padėtų pataisyti. Niekada nebandykite patys išspręsti problemas, kadangi taip galite sunkiai susiažoti ar patirti rimtos žalos. Prieš padedami laikyti drėgna šluoste ir švelniu dezinfekcinu tirpalu nuvalykite nuo prietaiso perteklinius riebalus. Padėkite prietaisą laikyti švariai ir sausiai.

Nelaikykite duju baliono viduje. Laikykite gerai vėdinamoje vietoje toli nuo tiesioginio saulės spindulių.

#### SAUGUS MAISTO VARTOJIMAS

1. Prieš kepdami kruopščiai atšildykite susaldytą mėsą ir paukštieną, nekepkite mėsą ir vištieną laikykite atskirai nuo iškepto maisto.
2. Prieš uždegtami kepsnines ir kepdami maistą turite užtikrinti, kad kepsnines būtų švarios.
3. Visada nusiplaukite rankas prieš pradėdami darbu su žalia mėsa ir paukštiena arba prieš pradėdami mušti maistą.
4. Paviršius, prie kurio lietsi žalia mėsa ir paukštiena, nuvalykite ir dezinfekuokite.
5. Prieš kepdami, patikrinkite, ar kepsnines pakankamai kaitusios.
6. Zalus mėsai ir paukštienai bei kitokiam maistui kepsnines vartojant naudokite skirtingus įrankius.
7. Norėdami patikrinti, ar mėsa iškepusi, ypač paukštiena, leimeliu arba laikite pabandykite mėsą – ji jos turi tekėti sultys. Patikrinkite, ar visas maistas karštas. Naudojimas pirmą kartą

Prieš kepdami šioje kepsnines pirmą kartą paleiskite ją degti mažiaug 15 minučių uždarytu dangčiu ir atsukę dujas į padetį HIGH (aukt.); taip užvalysite vidines dalis nuo netinkamų kvapų po gamybos.

#### Tiesioginis kepinimas

- Tiesiogiai galima kepti mėsą, kuri išmarinuota savo sultyse ir po kepinimo turi išlikti sultinga ir minkšta.
1. Pagal uždegtimo instrukcijas uždektite degiklį.
  2. Nustatykite degiklius reikiamu lygmeniu ir liekne jiems pasiekite reikiamą temperatūrą.
  3. Dekite maistą tiesiai virš degiklių.
  4. Nesvarbu, ar dangtis uždegtas ar ne, kepkite maistą tol, kol bus pasiekta reikiama vidinė temperatūra.
- Tiesioginis kepinimas**
- Puikiai tinka kepti didesnius mėsos gabalus.** Jei maistas labai riebus, pvz.: šonkauliai ir antiena, degikliai turi būti degami iš bet kurio maisto šono. Cirkuliuo-

jantį karštis veikia konvekcines krosnelės principu kepdamas maistą iš visų pusių vienodai.

1. Atidarykite kepinio dangtį.
2. Padėkite metalinį padėklą centre ant kaitinimo plokščių.
3. Uždekte kepinio dangtį.
4. Uždekte degiklius.
5. Centrinį degiklį išjunkite. Nustatykite išorinius degiklius reikiamu lygmeniu ir leiskite jiems pasiekti reikiamą temperatūrą.
6. Dėkite maistą ant kepinio grotelių tiesiai virš metalinio padėklo.
7. Kai dangtis uždegtas, kepkite maistą tol, kol bus pasiekta reikiama vidinė temperatūra.

#### PATARIMAI, KAIP GERIAU IŠKEPTI IR ILGIAU IŠLAIKYTI MAISTĄ

1. Prieš kepdami apipurškite arba padenkite kepinio paviršius aliejumi, kad maistas neprikeptų.
  2. Daržoves arba trapų maistą kepti dėkite aliuminio folijos maišelius.
  3. Po kiekvieno kepinio, net jei kepinio paviršius švarus, jį nuvalykite kokybišku kepsninių šepetėliu.
  4. Po kiekvieno naudojimo išvalykite riebalų surinkimo indą.
- ĮSPĖJIMAS:** neuždengkite kepsninės, kol ji visiškai neatvėsta.
- PRIETAISO LAIKYMAS**  
Prietaisą laikyti viduje galima tik tada, kai atjungiamas ir nuo prietaiso atjungiamas balionas. Kai prietaisas nenaudojamas ilgesnį laiką, jį turi būti laikomas originalioje paketoje sausoje ir nešildomoje vietoje.
- DUJŲ BALIONAS**  
Prietaisas gali būti naudojamas su bet kokių propano dujų balionu, sveriančiu nuo 3 iki 13 kg. Dujų baliono negalima numesti ar šturksdai su juo elgtis. Jei prietaisas nenaudojamas, balionas turi būti nuo jo atjungtas. Ant baliono uždekte apsauginį dangtelį, kai balioną atjungiate nuo prietaiso. Balionai turi būti saugomi lauke statmenai ir, kad nebūtų prieminami vaikams. Baliono niekada negalima laikyti aukštesnėje nei 50 °C temperatūroje. Nebalankyte baliono prie liepsnos, didelių šviestuvų arba kitų uždegimo šaltinių. NERŪKYKITE.

#### VALYMAS IR PRIEžiŪRA

**ĮSPĖJIMAS:** valyti ir atlikti techninę priežiūrą reikia kepsninei esant šaltai ir, kai degalų tiekimas išjungtas dujų balione.

##### VALYMAS

Kepsninės padeginimas dar 15 minučių po to, kai iškepamas maistas, užtikrina, kad joje lieka kuo mažiau prikėpusių maisto likučių.

##### ISORINIS PAVIRŠIUS

**Naudokite švelnų valiklį arba kepinio sodos vandenį tirpalą.** Neabrazyvinius šveitimo miltelius galima naudoti pašalinant labai stipriai prikėpusias dėmes, tada jas reikia nuskalauti vandeniu.

Jei vidinis kepsninės dangčio paviršius padengtas nuosėdomis, kurios byra, tai reiškia, kad maisto riebalai suanglėjo ir krenta. Juos valykite stipriai muiluotu ir karštu vandeniu. Nuskalaukite vandenį ir leiskite išdžiūti. NIEKADA NENAUDOKITE ORKAIČIŲ VALIKLIO

##### VIDINIS KEPSNINĖS DUGNAS

Nuvalykite nesvarius šepetėlius, šveitinkite ir / arba kempinėle, tada nuvalykite muiluotu vandeniu. Nuskalaukite vandenį ir leiskite išdžiūti.

##### PLASTIKINIŲ PAVIRŠIŲ

Valykite švelniu audiniu, pamirkytu muiluotame vandenyje. Nuskalaukite vandeniu. Plastikiniams dalims nenaudokite stiprių valiklių, riebalų pašalinimo priemonių arba koncentruotų kepsninių valiklių.

##### KEPINIO GROTELĖS

Valykite muiluotu vandeniu. Neabrazyvinius šveitimo miltelius galima naudoti pašalinant labai stipriai prikėpusias dėmes, tada jas reikia nuskalauti vandeniu.

**RIEBALŲ SURINKIMO PADĖKLAS IR INDAS** (užtikrinkite, kad kepsninė ir riebalai nebūtų karšti)

Neatidarykite riebalų surinkimo padėklas neatidarytas naudojimo metu.

**Kai valote riebalų surinkimo padėklą, pirmiausia išimkite riebalų surinkimo indą, tada išvalykite riebalų surinkimo padėklą.**

Reikiamo metu štrinkite riebalų surinkimo indą ir nuvalykite riebalų, kai surinkimo indas užpildytas 1/3.

Būdas: kai riebalų surinkimo indas atvėsus, apversęs, laikydami horizontaliai stumkite kabilu atbuline eiga, taip išimsite jį.

##### DEGIKLIŲ KOMPLEKTO VALYMAS

Uždekte dujas pasukę valdiklį, o tada atjunkite balioną.

Nuimkite vėdinamąsias grotėles.

Nuvalykite degiklį švelniu šepetėliu arba nuvalykite suspaustu oru, tada nuvalykite audiniu.

Išvalykite užsikimšusias prievadus vamzdelių valymo priemone arba netekscia viela (pvz.: atlenka popieriaus sąvarelė).

Patikrinkite, ar degiklis nepažeistas (nera įskilimų arba skylučių). Jei rasta pažeidimų, pakeiskite nauju degikliu.

Sumontuokite degiklį, patikrinkite, kad dujų srovė būtų tinkamoje padėtyje ir pritvirtinti prie degiklio įvesties (difuzoriaus). Kai kuriais atvejais kepsninė gali užsudegti dėl degiklio difuzoriaus viduje esančių vazdžių lizdų arba voratinklų. Juos išvalyti galite su buteliu plovimo šepetėliu, jį perkisdami per degiklio difuzorių ir stumdami šepetėlį per visą degiklį.

Jei padėtis nepagerėja, pasikonsultuokite su dujų pardavėju.

##### PREžiŪRA

Jūsų dujinė kepsninė turi būti kasmet prižiūrima kompetentingo registruoto specialisto.

## DE

#### DE GEBRAUCHSANWEISUNG

Befolgen Sie sorgfältig diese Anweisungen, um ernsthafte Schäden am Gerät sowie Personen- und Sachschäden zu vermeiden.

1. Montieren Sie den Grill exakt gemäß Montageanleitung.
2. Schließen Sie den Gasschlauch am Grill an. Schließen Sie den Druckregler am Schlauch an.
3. Schließen Sie den Druckregler entsprechend den zugehörigen Anweisungen am Gasventil an.
4. Bringen Sie alle Regler in die Stellung „OFF“, bevor Sie die Gaszufuhr zum Gerät aufdrehen.
5. Bedienen Sie den Druckregler gemäß den zugehörigen Anweisungen.

#### ANZÜNDEN DES GRILLS

Zündanweisungen: Hauptbrenner

1. Schließen Sie die Gasflasche gemäß den zum Druckregler gehörenden Anweisungen am Grill an.
  2. Bringen Sie alle Regler in die Stellung „OFF“.
  3. Drehen Sie die Gaszufuhr an der Flasche oder am Druckregler gemäß den Anschluss- und Bedienungs Hinweisen zum Regler auf (ON). Überprüfen Sie die Verbindung zwischen Gasflasche und Druckregler sowie zwischen Schlauch und Grilleinlass auf Dichtheit. Blasenbildung ist ein Hinweis auf Undichtheit. Benutzen Sie in diesem Fall den Grill nicht, sondern wenden Sie sich zwecks Rat an den Gaslieferanten oder Händler.
  4. Um den Brenner anzuzünden, drücken Sie den Regler hinein und drehen ihn nach links in die 90°-Stellung (volle Leistung). Sie hören nun ein Klickgeräusch, und der Brenner sollte entzündet werden. Überprüfen Sie, ob der Brenner entzündet ist. Falls nicht, wiederholen Sie den Vorgang.
  5. Sollte der Brenner nach zwei Versuchen noch nicht entzündet sein, drehen Sie den Regler auf „OFF“ und warten 5 Minuten, bevor Sie den Zündvorgang wiederholen.
  6. Falls der Brenner wieder ausgeht, wiederholen Sie Schritt 4.
  7. Nachdem der Brenner entzündet ist, regulieren Sie die Hitze mit dem Regler.
  8. Um den Grill auszuschalten, bringen Sie das Gasventil oder den Druckregler gemäß Anweisung in die Stellung „OFF“ und drehen dann alle Regler am Gerät auf „OFF“, nachdem die Flamme erloschen ist.
- Anzünden der Hauptbrenner mit dem Zündstab
1. Setzen Sie ein Streichholz in den Zündstab ein und zünden Sie es an.
  2. Führen Sie nun den Zündstab in das Loch am Grillgehäuse ein, um an die Brenner zu kommen (pg49 - A)
  3. Drücken Sie den Regler hinein und drehen Sie ihn nach links in die Stellung „HIGH“. Der Brenner sollte sofort entzündet werden. Wird mehr als ein Brenner benötigt, wiederholen Sie den Vorgang 2-3 mal, bis alle gewünschten Brenner entzündet sind.
  4. Stellen Sie die Brenner auf die gewünschte Temperatur ein.

#### SICHERHEITSHINWEISE

1. Beobachten Sie nach dem Anzünden die Flamme. Achten Sie darauf, dass alle Brenner angezündet sind.
  2. Sollte die Flamme während des Betriebs erlöschen, stellen Sie den Druckregler sofort aus (OFF). Öffnen Sie den Deckel und lassen Sie das Gas mindestens 5 Minuten lang verflüchtigen, bevor Sie den Brenner erneut anzünden.
  3. Bevor Sie den Grill erstmals benutzen, entzünden Sie die Brenner, stellen die Regler auf „HIGH“ und lassen das Gerät dann ca. 15 Minuten lang mit geschlossenem Deckel stehen. Dadurch werden die internen Teile „hitzegeeignet“ und fertigungs- und farbedingte Gerüche werden beseitigt.
  4. Reinigen Sie den Grill nach jeder Benutzung. Verwenden Sie KEINE scheuernden oder brennbaren Reinigungsmittel, weil sonst Teile des Grills beschädigt werden könnten und die Gefahr eines Feuers besteht.
- Seitenbrenner
1. Öffnen Sie den Deckel, wenn Sie den Brenner entzünden. Solange der Brenner entzündet ist, muss der Deckel geöffnet bleiben.

2. Das Gasventil muss sich in der Stellung „OFF“ befinden.

3. Öffnen Sie das Ventil.

4. Um den Seitenbrenner anzuzünden, drücken Sie den Regler hinein und drehen ihn nach links in die 90°-Stellung (volle Leistung). Sie hören nun ein Klickgeräusch, und der Brenner sollte entzündet werden. Überprüfen Sie, ob der Brenner entzündet ist. Falls nicht, wiederholen Sie den Vorgang.

5. Stellen Sie die Brenner auf die gewünschte Temperatur ein.

Anzünden des Seitenbrenners mit dem Zündstab

1. Öffnen Sie den Deckel, wenn Sie den Brenner entzünden. Solange der Brenner entzündet ist, muss der Deckel geöffnet bleiben.
2. Setzen Sie ein Streichholz in den Zündstab ein und zünden Sie es an.
3. Führen Sie den Zündstab nun an den Brenner heran (pg49 - B)
4. Drücken Sie den Regler hinein und drehen Sie ihn nach links in die Stellung „HIGH“. Der Brenner sollte sofort entzündet werden.
5. Stellen Sie den Brenner auf die gewünschte Temperatur ein.
6. Drücken Sie den Regler hinein und drehen Sie ihn nach rechts aus und schließen auch das Gasventil. Warten Sie 5 Minuten, bevor Sie versuchen, den Zündvorgang zu wiederholen.

Schließen Sie nach der Benutzung die Gaszufuhr, indem Sie entweder den Regler in die Stellung „OFF“ bringen oder das Ventil an der Gasflasche schließen (OFF).

Falls die Flamme während des Betriebs auflodert: Bringen Sie alle Regler am Grill und das Gasventil in die Stellung „OFF“. Warten Sie 5 Minuten, bevor Sie versuchen, den Grill wieder anzuzünden.

Sollte das Problem auch anschließend fortbestehen, wenden Sie sich an Ihren Gaslieferanten, den Händler, bei dem Sie den Grill gekauft haben, oder zwecks Rat oder Reparatur an einen Fachmann. Versuchen Sie keinesfalls, das Problem selbst zu beheben, da sonst die Gefahr ernsthafter Personen- und/oder Sachschäden besteht.

Reinigen Sie das Gerät vor dem Wegstellen, indem Sie es mit einem feuchten Tuch und etwas mildem Reinigungsmittel von Fettrückständen befreien. Lagern Sie das Gerät in einer trockenen Umgebung.

Lagern Sie Gasflaschen nicht in geschlossenen Räumen, sondern an einem gut belüfteten Platz ohne direkt Sonneneinstrahlung.

#### LEBENSMITTELSICHERHEIT

1. Tauen Sie tiefgefrorenes Fleisch und Geflügel im Kühlschrank auf, bevor Sie es grillen. Lagern Sie rohes Fleisch und Geflügel getrennt von gekochten Lebensmitteln.
2. Achten Sie darauf, dass der Grill gründlich gereinigt ist, bevor Sie den Grill und die Kochstelle anzünden.
3. Waschen Sie sich stets die Hände, nachdem Sie mit rohem Fleisch und Geflügel hantiert haben und bevor Sie verzehrfertige Lebensmittel anfassen.
4. Waschen Sie Flächen, die mit rohem Fleisch und Geflügel in Kontakt gekommen sind, gründlich ab und desinfizieren Sie sie.
5. Achten Sie vor dem Grillen darauf, dass der Grill richtig heiß ist. Größere, dickere Stücke sollten möglichst weit von der intensiven Hitze entfernt platziert werden, um sicherzustellen, dass sie gleichmäßig durchgaren und nicht verbrennen.
6. Benutzen Sie unterschiedliche Geräte für den Umgang mit rohem Fleisch/Geflügel und anderen Lebensmitteln auf dem Grill.
7. Um zu prüfen, ob Fleisch, insbesondere Geflügel, gar ist, stechen Sie es mit einer Gabel an. Der austretende Saft sollte klar sein. Achten Sie darauf, dass die Lebensmittel vollständig heiß sind.

#### Erstmalige Benutzung

Bevor Sie diesen Grill zum ersten Mal benutzen, zünden Sie die Brenner an, stellen die Regler auf „HIGH“, und lassen den Grill dann 15 Minuten lang mit geschlossenem Deckel stehen. Dadurch werden die internen Teile „hitzegeeignet“ und fertigungsbedingte Gerüche beseitigt.

#### Direktes Grillen

Beim direkten Grillen bleiben die natürlichen Säfte erhalten und das Fleisch zart.

1. Zünden Sie den Brenner ordnungsgemäß an.
2. Stellen Sie die Brenner ein und warten Sie, bis die gewünschte Temperatur erreicht ist.
3. Platzieren Sie das Grillgut direkt über den Brennern.
4. Grillen Sie bei geöffnetem oder geschlossenem Deckel, bis die gewünschte Innentemperatur erreicht ist.

#### Indirektes Grillen

Ideal für Braten oder größere Fleischstücke. Bei fettreichen Lebensmitteln wie Rippen oder Ente sollten die Brenner auf beiden Seiten des Grillguts angezündet sein. Die zirkulierende Hitze funktioniert wie ein Umluftofen und sorgt für ein rundum gleichmäßiges Durchgaren.

1. Nehmen Sie den Grillrost ab.
2. Setzen Sie die Metallschale in die Mitte auf die Brennerabdeckungen.
3. Setzen Sie den Grillrost wieder ein.
4. Entzünden Sie die Brenner.
5. Schalten Sie den mittleren Brenner aus. Stellen Sie die äußeren Brenner ein und warten Sie, bis die gewünschte Temperatur erreicht ist.
6. Legen Sie das Grillgut auf den Grillrost, direkt über der Metallschale.
7. Grillen Sie bei geschlossenem Deckel, bis die gewünschte Innentemperatur erreicht ist.

#### TIPPS FÜR OPTIMALE GRILLRESULTATE UND LÄNGERE PRODUKTHALTBARKEIT

1. Reiben Sie die Grillflächen vor der Benutzung mit Pflanzenöl ein, um ein Anhaften zu vermeiden.
  2. Garen Sie Gemüse oder empfindliche Lebensmittel in Aluminiumschalen.
  3. Reinigen Sie die Grillflächen nach jeder Benutzung mit einer Grillbürste, um sie sauber und rostfrei zu halten.
  4. Leeren Sie die Fettschale nach jeder Benutzung aus.
- VORSICHT: Decken Sie den Grill erst ab, wenn er vollständig abgekühlt ist.

#### GERÄTELAGERUNG

Die Lagerung im Innenbereich ist nur zulässig, wenn die Gasflasche abgetrennt und vom Gerät entfernt ist. Wenn das Gerät längere Zeit nicht benutzt wird, sollte es in der Originalverpackung in einer staubfreien Umgebung aufbewahrt werden.

#### GASFLASCHE

Das Gerät kann mit jeder Gasflasche benutzt werden, die eine Propangasfüllung zwischen 3 kg und 13 kg hat. Die Gasflasche darf weder fallengelassen noch grob behandelt werden! Wenn das Gerät nicht benutzt wird, muss die Flasche abgetrennt werden. Bringen Sie die Schutzkappe wieder an der Gasflasche an, nachdem Sie mit dem Gerät abgetrennt haben.

Gasflaschen müssen aufrecht stehend im Außenbereich und für Kinder unzugänglich gelagert werden. Gasflaschen dürfen nicht dort gelagert werden, wo die Temperatur auf mehr als 50°C ansteigen kann.

Lagern Sie Gasflaschen nicht in der Nähe von offenem Licht, Zündflammen oder anderen Zündquellen. NICHT RAUCHEN

#### PFLEGE UND REINIGUNG

VORSICHT: Reinigungs- und Pflegemaßnahmen dürfen nur durchgeführt werden, wenn der Grill vollständig abgekühlt und das Gasventil an der Flasche geschlossen (OFF) ist.

#### REINIGEN

Lebensmittlrückstände können auf Minimum reduziert werden, wenn man sie nach jeder Benutzung (ca. 15 Minuten lang) „abrennt“.

#### AUSSENFLÄCHEN

Verwenden Sie ein mildes Reinigungsmittel oder Backpulver und heißes Wasser. Hartnäckige Rückstände können mit einem geeigneten Pulver entfernt und mit Wasser abgespült werden.

Nach längerer Benutzung können sich verkohlte Fettrückstände an der Deckelinnenseite ablösen. Reinigen Sie den Deckel dann gründlich mit einer heißen Seifenwasserlauge. Spülen Sie mit Wasser nach und lassen Sie alles gründlich trocknen. VERWENDEN SIE KEINEN OFFENREINIGER

#### INNENSEITE DES GRILLGEHÄUSES

Entfernen Sie Rückstände mit einer Bürste, einem Schaber und/oder einem Reinigungsschwamm und waschen Sie dann mit einer Seifenlauge nach. Spülen Sie mit Wasser und lassen Sie alles gründlich trocknen.

#### KUNSTSTOFFFLÄCHEN

Mit einem weichen Tuch und einer heißen Seifenlauge reinigen. Mit Wasser nachspülen. Verwenden Sie keine scheuernden Reiniger, Fettlöser oder konzentrierte Grillreiniger auf Kunststoffteilen.

#### GRILLROST

Reinigen Sie mit einer milden Seifenlauge. Hartnäckige Rückstände können mit einem geeigneten Pulver entfernt und mit Wasser abgespült werden.

FETTSCHALE UND HALTERUNG (Achten Sie darauf, dass Grill und Fett nicht mehr heiß sind.)  
Öffnen Sie die Fettschale nicht während der Benutzung.

Entfernen Sie zum Reinigen die Fettschale aus der Halterung.

Kontrollieren Sie die Fettschale regelmäßig und entleeren Sie sie, wenn sie zu einem Drittel voll ist.

Verfahrensweise: Nachdem die Fettschale abgekühlt ist, heben Sie sie horizontal an und nehmen Sie aus der Halterung

#### BRENNERREINIGUNG

Schalten Sie das Gas aus (OFF) und trennen Sie die Gasflasche ab.

Entfernen Sie den Grillrost.

Reinigen Sie den Brenner mit einer weichen Bürste oder mit Druckluft und einem Lappen.

Säubern Sie verstopfte Brennerdüsen mit einem Pfeifenreiniger oder etwas Ähnlichem (z. B. eine geradegebogene Büroklammer).

Kontrollieren Sie die Brenner auf Schäden (Risse oder Löcher). Sollten Beschädigungen vorhanden sein, tauschen Sie die Brenner aus.  
Setzen Sie die Brenner wieder ein; kontrollieren Sie, ob die Gasventilöffnungen korrekt ausgerichtet und im Brennerinlass (Venturirohr) eingesetzt sind.

Es kann vorkommen, dass der Grill ausgeht, weil sich ein Insekt im Venturirohr oder Spinnennetz im Brenner befindet. Dies können Sie beheben, indem Sie das Venturirohr mit Hilfe einer Flaschenbürste säubern. Sollte das keine Abhilfe schaffen, wenden Sie sich an Ihren Gaslieferanten.

#### WARTUNG

Dieser Gasgrill sollte jährlich von einem Fachmann gewartet werden.

### BG

#### BG

##### ИНСТРУКЦИИ ЗА УПОТРЕБА

- Следвайте тези инструкции внимателно, за да избегнете сериозно повреждане на вашето барбекю и увреждане на вас и вашето имущество.
- Следвайте барбекюто, като следвайте внимателно инструкциите за спобяване.
- Свържете газовия маркуч към барбекюто. Свържете регулатора към маркуча.
- Свържете регулатора към клапана на бутилката, като следвате инструкциите за регулатора, предоставени с регулатора.
- Завъртете всички регулаторни преклоачатели на позиция "OFF" (Изкл.), преди да включите подаването на газ към уреда.
- Работете с регулатора в съответствие с инструкциите, предоставени с регулатора.

##### ЗАПАЛВАНЕ НА ВАШЕТО БАРБЕКЮ

Инструкции за запалване: Главни джози

- Свържете газовата бутилка към барбекюто, като следвате инструкциите, предоставени с регулатора.
- Завъртете всички регулаторни преклоачатели на позиция "OFF" (Изкл.).
- Поставете на позиция "ON" (Вкл.) подаването на газ при бутилката или ключа на регулатора, като следвате инструкциите за свързване и работа с регулатора. Проверете връзката между бутилката и регулатора, и връзката между маркуча и отвора на маркуча на барбекюто за утечки, като използвате сапунена вода. Всяка утечка ще се покаже във вид на гъригвеца на барбекюто за съвет.
- За да запалите дадена джоа, избухайте надолу и завъртете регулаторния преклоачател на джоата обратно на часовниковата стрелка до позиция "90°" (позиция пълен капачицет). Ще чуете звучно шракане, и това трябва да запали джоата. Проверете дали джоата е подпалена. Ако джоата не се запали, повторете този процес.
- Ако джоата не се запали след два опита, поставете крана на газа на позиция "OFF" (Изкл.) и изчакайте 5 минути, преди да опитате отново споредната на запалване.
- Ако джоата не остава запалена, моля, повторете стъпка 4.
- Когато джоата се запали, настройте топлината чрез завъртане на преклоачателя на позиция High/Low (Високо/Ниско).
- За да изключите барбекюто, завъртете клапана на бутилката или ключа на регулатора на позиция "OFF" (Изкл.), като следвате инструкциите на регулатора, завъртете всички регулаторни преклоачатели на уреда по посока на часовниковата стрелка до позиция "OFF", когато пламъкът е потухен.

Използване на пръчка за запалване, за запалване на главните джози

- Включете ключа кюрбит в кран на пръчката за запалване. Запалете ключката кюрбит.
- След като се запали, прокарайте пръчката за запалване през отвора на коргата на грила, за да достигнете отворите на джоите. (pg49 - A)
- Нагнетете преклоачателя на клапана и го завъртете обратно на часовниковата стрелка до позиция "HIGH". Джоата трябва да се запали незабавно. Ако клапана не използва повече от една джоа, повторете процедурата 2-3, докато всички желани джоа се запалат.
- Настройте джоите на желаната температура на готвене.

##### ПРЕДПАЗНИ МЕРКИ

- След запалване, наблюдавайте пламъка на джоата. Уверете се, че всички отвори на джоите са запалени.
- Ако пламъкът на джоата изгасне по време на работа, незабавно изключете газа. Отворете клапана, за да позволите на газа да се прочисти за поне 5 минути, преди да запалите отново.
- Преди готвене на грила за първи път, включете грила за приблизително 15 минути със затворен капак и газта включена на позиция "HIGH" (Високо). Това ще "почисти топлинно" вътрешните части, ще разсеи мизмамата от производствения процес и обработката с боя.
- Почиствайте грила след всяка употреба. НЕ използвайте абразивни или запалими почистващи средства. Това може да повреди частите на грила и да причини пожар.

Странична джоа

- Отворете капак докато запалвате джоата. Капакът трябва да остане отворен, докато джоата е запалена.
- Клапанът трябва да е в позиция "OFF" (Изкл.).
- Отворете клапана на газовата бутилка.
- За да запалите странична джоа, избухайте надолу и завъртете регулаторния преклоачател на джоата обратно на часовниковата стрелка до позиция "90°" (позиция пълен капачицет). Ще чуете звучно шракане, и това трябва да запали джоата. Проверете дали джоата е подпалена. Ако джоата не се запали, повторете този процес.
- Настройте преклоачателя на клапана на желаната температура на готвене

Използване на пръчка за запалване, за запалване на странична джоа

- Отворете капак докато запалвате джоата. Капакът трябва да остане отворен, докато джоата е запалена.
- Отстранете пръчката за запалване, а след това включете ключа кюрбит в кран на пръчката за запалване. Запалете ключката кюрбит.
- След като се запали, поставете пламъка така, че да достигне отворите на джоите. (pg49 - B)
- Нагнетете регулаторния преклоачател и го завъртете обратно на часовниковата стрелка до позиция "HIGH". Джоата трябва да се запали незабавно.
- Настройте джоата на желаната температура на готвене.

Предупреждение: Ако някоя от джоите не се запали, изключете регулаторния преклоачател (по посока на часовниковата стрелка) и също така изключете клапана на газовата бутилка. Изчакайте пет минути преди да опитате да повторите поредността на запалване.

След употреба, прекъснете подаването на газ, като или поставите преклоачателя на регулатора на позиция "OFF" или поставите клапана на газовата бутилка на позиция "OFF".

В случай на обратен пламък докато уредът се използва: Завъртете всички регулаторни механизми, клапана на газовата бутилка и ключа на регулатора на позиция "OFF". Изчакайте 5 минути преди да опитате да запалите отново уреда.

Ако проблемът остава след повторно запалване, консултирайте се с вашия търговец на газ, или с магазина, от който сте закупили барбекюто, или с квалифициран газов техник за помощ или поправка. Никога не опитвайте да разрешавате проблема сами, тъй като това може да доведе до сериозно увреждане и/или повреждане на имущество.

Почиствайте уреда от изпачкани мазнини преди съхранение с влажна кърпа, като използвате мек почистващ разтвор като почистващ агент. Съхранявайте уреда в чиста, суха среда.

Не съхранявайте вашата газова бутилка на закрито. Съхранявайте в добре проветрена зона, далеч от пряка слънчева светлина.

##### Безопасност на храната

Изцяло размразявайте замразеното месо и птици в хладилника преди готвене; Съхранявайте суровото месо и птици отделно от готвените храни.

- Уверете се, че грилът е напълно почистен, преди да запалите барбекюто и да готвите.
- Винаги мийте ръцете си след обработване на сурово месо и птици, и преди обработване на каквато и да било готова за ядене храна.
- Избягвайте и дезинфекцирайте повърхностите, които са били в контакт със сурово месо и птици.
- Когато готвите се уверете, че барбекюто е наистина горещо. Поставете по-попемите, по-дебели части най-далеч от най-силната топлина, за да осигурите цялостно приготвяне без изгаряне, и ги обръщайте редовно.
- Използвайте отделни прибори за обработване на сурово месо/птици и храна на барбекюто.
- За да проверите дали месото, по-попемите птиците, са готвени, пробийте месото с чисти или вилци; сокчето трябва да протекат свободно. Уверете се, че храната се нагответва изцяло.

##### Първоначална употреба

Преди да готвите на този грил за първи път, включете грила за около 15 минути при затворен капак и газта включена на позиция "HIGH" (Високо). Това ще "почисти топлинно" вътрешните части и ще разсеи мизмамата от производствения процес.

Директно готвене

Директното готвене се използва за запечатване на естествените сокове за сочно и крехко месо.

- Запалете джоата съгласно инструкциите за запалване.
- Настройте джоите на желаното ниво и позволете достигане на температурата.
- Поставете храната директно върху джоите.
- При отворен или затворен капак, гответе докато бъде достигната желаната вътрешна температура.

Нарича готвене

Идеално за печене и по-тънки парчета месо. За храни с голямо количество мазнини, като ребра или патешко месо, джоите трябва да са запалени от всички страни на храната. Циркулиращата топлина действа в голяма степен като в конвекционна фурна, като готви храната равномерно от всички страни.

- Отстранете готварската решетка.
- Поставете метална тава в центъра, върху нагревателните плочи.
- Поставете отново готварската решетка.
- Запалете джоите.
- Изключете централната джоа. Настройте външните джоа на желаното ниво и позволете достигане на температурата.
- Поставете храната върху готварската решетка, директно върху металната тава.
- При затворен капак, гответе докато бъде достигната желаната вътрешна температура.

##### СЪВЕТИ ЗА ПО-ДОБРИ ГОТВАРСКИ РЕЗУЛТАТИ И ПО-ДЪЛГА ПРОДЪЛЖИТЕЛНОСТ НА ЕКСПЛОАТАЦИЯ НА ПРОДУКТА

- Напърскайте или намазвайте готварските повърхности със зеленчуково олио преди готвене, за да предотвратите запелване на храната.
- Поставете зеленчуците или деликатните храни в торбички от джулиново фолио.
- Използвайте качествена четка за грил след всяка употреба, за да поддържате повърхностите чисти и без ръжда.
- Изпразвайте чашата с мазнина след всяка употреба.

ВНИМАНИЕ: Не покривайте грила, докато той не се охлади напълно на допир.

##### СЪХРАНЕНИЕ НА УРЕДА

Съхранението на уреда на закрито е допустимо, само ако газовата бутилка е разкачена и отстранена от уреда. Когато уредът няма да се използва за определен период от време, той трябва да се съхранява в оригиналната си опаковка в суха и непрехна среда.

##### ГАЗОВА БУТИЛКА

Уредът може да се използва с каквато и да било газова бутилка съдържаща между 3 и 13 lbg пропан. Газовата бутилка не бива да се изпуска или с нея да се борави грубо! Ако уредът не се използва, газовата бутилка трябва да се разкачи. Поставете отново защитната капачка на газовата бутилка, след като разкачите бутилката от уреда.

Газовите бутилки трябва да се съхраняват на открито в изправена позиция и извън доаса на деца. Газовата бутилка не бива никога да се съхранява на места, където температурите могат да достигнат над 50 °C.

Не съхранявайте бутилките близо до пламъци, горелки или други източници на запалване. НЕ ПУШЕТЕ.

##### ПОЧИСТВАНЕ И ГРИЖА

ВНИМАНИЕ: Всички видове почистване и поддръжка трябва да се извършват, когато барбекюто е охладено и подаването на газ е изключено при газовата бутилка.

##### ПОЧИСТВАНЕ

„Топлинната обработка“ на барбекюто след всяка употреба (за около 15 минути) ще сведе излишните хранителни отпадъци до минимум.

##### ВЪНШНА ПОВЪРХНОСТ

Използвайте мек почистващ препарат или готварска сода и разтвор гореща вода. Неабразивна пудра за изстървяване може да се използва за упорити петна, а след това трябва да изплакна с вода.

Ако вътрешната повърхност на капак на барбекюто изглежда смачан от него се бели боя, значи мазнината от печеното се е натрупала и се е превърнала във въглен и се бели. Почистете обстойно със силен горещ разтвор на сапунена вода. Изплакнете с вода и оставете да изсъхне напълно. НИКОГА НЕ ИЗПОЛЗВАЙТЕ ПРЕПАРАТ ЗА ПОЧИСТВАНЕ НА ФУРНИ

##### ВЪТРЕШНА ЧАСТ НА ДЪНОТО НА БАРБЕКЮТО

Отстранете осяците, като използвате четка, стъргало и/или почистваща подложка, а след това измийте с разтвор на сапунена вода. Изплакнете с вода и оставете да изсъхне.

##### ПЛАСТМАСОВИ ПОВЪРХНОСТИ

Измийте с мек кърпа и горещ разтвор на сапунена вода. Изплакнете с вода. Не използвайте абразивни почистващи препарати, обезмаслителни или концентриран почистващ препарат за барбекю върху пластмасовите части.

##### РЕШЕТКА ЗА ГОТВЕНЕ

Използвайте мек разтвор на сапун и вода. Неабразивна пудра за изстървяване може да се използва за упорити петна, а след това да се изплакна с вода. ТАВА ЗА МАЗИНА И ЧАША ЗА МАЗИНА (Оберете се, че грилът и мазината не са горещи)

Моля, не отваряйте тавата за мазнина по време на употреба. Когато почиствате тавата за мазнина, първо отстранете чашата за мазнина, а след това изведете тавата за мазнина.

Моля, проверявайте чашата за мазнина на време и отстранявайте олюто, когато е на 1/3 пълна.

Метод: след като чашата за мазнина се охлади, поставете чашата за мазнина нагоре в хоризонтална линия и я преместете с обръщане на кука хоризонтално. Това може да извади чашата за мазнина.

##### ПОЧИСТВАНЕ НА СТЪЛБКАТА НА ДЖОИТЕ

Изключете газа при регулаторния преклоачател и разкачете газовата бутилка. Отстранете осяците на решетка.

Почистете джоата с мек четка или в продухайте със стъстен въздух, и я избършете с кърпа.

Почистете всички заръчени отвори с уред за почистване на триби или твърда тел (например разгънат кланер).

Империрайте джоата за поведи (напуквания или дупки). Ако бъде установена повреда, подменете с нова джоа.

Монтирайте джоата, проверете, за да се уверите, че отворите на клапана на газта са правилно разположени и застопорени във входа на джоата (гръба на Вентури).

В някои случаи въздух барбекю ще даде обратен пламък, заради насокото, което тълзи в гръбата на Вентури на джоата, или плик, който опъва мрежата си в джоата. Това може да се поправи посредством използването на четка за булчини, вкарана изцяло в гръбата на Вентури на джоата и избуването ѝ в джоата по дължината на джоата.

Ако състоянието не се промени, консултирайте се с вашия търговец на газ.

##### ОБСЛУЖВАНЕ

Вашето газово барбекю трябва да се обслужва ежегодно от компетентно упълномощено лице.

### IT

#### IT

##### ISTRUZIONI PER L'USO

Leggere attentamente le istruzioni per evitare seri danni al barbecue e lesioni a persone e alle proprietà.

- Montare il barbecue seguendo attentamente le istruzioni per l'installazione.
- Collegare il tubo del gas al barbecue. Collegare il regolatore al tubo.
- Collegare il regolatore alla valvola della bombola, seguendo le istruzioni fornite con il regolatore.
- Ruotare tutte le manopole di controllo in posizione spento "OFF" prima di alimentare l'apparecchio con il gas.
- Utilizzare il regolatore in accordo con le istruzioni fornite con il regolatore stesso.

##### ACCENSIONE DEL BARBECUE

Istruzioni per l'accensione: Bruciatori principali

- Collegare la bombola del gas al barbecue seguendo le istruzioni fornite con il regolatore.
- Ruotare tutte le manopole di controllo in posizione spento "OFF".
- Aprire l'alimentazione del gas, posizione "ON", sulla bombola o con il rubinetto del regolatore, seguendo le istruzioni per l'uso e di connessione del regolatore. Verificare la connessione della bombola al regolatore e del tubo al punto d'ingresso del barbecue, per individuare eventuali perdite, utilizzando dell'acqua saponata. Una eventuale fuga di gas verrà evidenziata dalla generazione di bolle di sapone nella zona della perdita. In caso di perdite, non utilizzare il barbecue. Contattare il fornitore della bombola del gas o del barbecue per assistenza.
- Per accendere un bruciatore, premere e ruotare la manopola di controllo del bruciatore in senso antiorario, in posizione "90°" (posizione di fine corsa massima). Il bruciatore dovrebbe accendersi non appena si sente un clic. Verificare che il bruciatore sia acceso. Se il bruciatore non si accende, ripetere questa procedura.
- Se il bruciatore non si accende dopo due tentativi, chiudere il rubinetto del gas, in posizione "OFF", attendere 5 minuti prima di ripetere la procedura di accensione.
- Se il bruciatore non rimane acceso, ripetere il punto 4.
- Dopo aver acceso il bruciatore, regolare il calore ruotando la manopola tra le posizioni High/Low (Alto/Basso).
- Per spegnere il barbecue, ruotare la valvola del cilindro e il rubinetto del regolatore in posizione spento "OFF", secondo le istruzioni fornite con il regolatore, ruotare tutte le manopole di controllo dell'apparecchio in posizione "OFF" non appena la fiamma si è estinta.

Uso della bacchetta per accendere i bruciatori principali

- Inserire un fiammifero all'estremità della bacchetta. Accendere il fiammifero.
- Una volta acceso, introdurre la bacchetta nel foro del corpo del grill, per raggiungere le fessure del bruciatore. (pg49 - A)
- Premere la manopola della valvola e ruotarla in senso antiorario, in posizione "HIGH". Il bruciatore dovrebbe accendersi immediatamente. Per accendere più bruciatori, ripetere la procedura 2-3 per accendere i bruciatori necessari.
- Regolare i bruciatori sulla temperatura di cottura desiderata.

## PRECAUZIONI

1. Dopo l'accensione, osservare la fiamma del bruciatore. Accertarsi che tutte le feritoie del bruciatore siano accese.
2. Se la fiamma del bruciatore si spegne durante l'uso, chiudere immediatamente il gas, in posizione "OFF". Aprire il coperchio per eliminare il gas formatosi al suo interno ed attendere 5 minuti prima di riaccendere.
3. Prima di cucinare con questo grill per la prima volta, accendere il grill per 15 minuti a coperchio chiuso e gas acceso in posizione massima "HIGH". Questa operazione consente di "pulire a caldo" le parti interne ed eliminare l'odore delle sostanze utilizzate nel processo di produzione ed i residui della verniciatura.
4. Pulire il grill dopo ogni utilizzo. NON utilizzare detersivi abrasivi o infiammabili. Si potrebbero infatti danneggiare le parti del grill o causare incendi. Bruciatore laterale
1. Aprire il coperchio per accendere il bruciatore. Il coperchio deve rimanere aperto mentre il bruciatore è acceso.
2. La valvola deve essere in posizione spento "OFF".
3. Aprire la valvola della bombola.
4. Per accendere il bruciatore laterale, premere e ruotare la manopola di controllo in senso antiorario, in posizione 90° (posizione di fine corsa massima). Il bruciatore dovrebbe accendersi non appena si sente un clic. Verificare che il bruciatore sia acceso. Se il bruciatore non si accende, ripetere questa procedura.
5. Regolare la manopola della valvola alla temperatura di cottura desiderata

Utilizzo della bacchetta per l'accensione del bruciatore laterale

1. Aprire il coperchio prima di accendere il bruciatore. Il coperchio deve rimanere aperto mentre il bruciatore è acceso.
2. Estrarre la bacchetta ed inserire un fiammifero alla sua estremità. Accendere il fiammifero.
3. Una volta acceso, avvicinare la fiamma alle feritoie del bruciatore. (pg.49 - B)
4. Premere la manopola di controllo e ruotarla in senso antiorario, in posizione "HIGH". Il bruciatore dovrebbe accendersi immediatamente.
5. Regolare il bruciatore sulla temperatura di cottura desiderata.

Avvertenza: Se il bruciatore non si accende, ruotare la manopola in posizione spento (in senso orario) e chiudere la valvola della bombola. Attendere cinque minuti prima di ripetere la sequenza di accensione.

Dopo l'uso, chiudere il gas ruotando il rubinetto del regolatore in posizione "OFF" o chiudendo la valvola della bombola ruotandola in posizione "OFF". In caso di ritorno di fiamma ad apparecchio acceso. Ruotare tutti i controlli, la valvola della bombola e il rubinetto del regolatore in posizione "OFF". Attendere 5 cinque minuti prima di tentare di riaccendere l'apparecchio.

Se il problema persiste dopo la riaccensione, consultare il fornitore del gas, o il negozio presso il quale è stato acquistato il barbecue, o un tecnico del gas qualificato, per l'assistenza o la riparazione. Non tentare di risolvere personalmente il problema per non incorrere in lesioni gravi e/o danni alle proprietà. Pulire il grasso in eccesso prima di riporre l'apparecchio, utilizzando un panno inumidito con una soluzione detergente delicata.

Conservare l'apparecchio in un ambiente pulito e asciutto. Non tenere la bombola di gas in ambienti interni o chiusi. Conservare in una zona ben areata, lontano dalla luce solare diretta.

## SICUREZZA DEL CIBO

1. Scongela completamente la carne e il pollame nel frigorifero prima di cucinarlo. Conservare la carne e il pollame crudi lontano dai cibi cotti.
2. Accertarsi che grill sia perfettamente pulito prima di accendere il barbecue ed iniziare a cucinare.
3. Lavare sempre le mani dopo aver maneggiato la carne e il pollame crudi e prima di toccare il cibo pronto per essere servito in tavola.
4. Pulire e disinfettare le superfici entrate in contatto con la carne e il pollame crudi.
5. Durante la cottura, verificare che il barbecue sia ben caldo. Posizionare le porzioni di cibo più grandi e spesse lontano dal calore più elevato, perché possono cuocersi senza bruciare, e girarle regolarmente.
6. Utilizzare utensili diversi per la carne/pollame crudi e il cibo sul barbecue.
7. Per verificare se la carne, in particolare il pollame, è cotta, punzecchiate la carne con uno spiedo o una forchetta: il colore del sugo deve essere chiaro. Verificare che il cibo venga cotto uniformemente.

### Primo utilizzo

Prima di cucinare con questo grill per la prima volta, accendere il grill per 15 minuti a coperchio chiuso e gas acceso in posizione massima "HIGH"; per "pulire a caldo" le parti interne ed eliminare l'odore delle sostanze utilizzate nel processo di produzione.

### Cottura diretta

- La cottura diretta consente di rosolare la carne per conservarne il sugo al suo interno, ed è indicata per la carne più tenera.
1. Accendere il bruciatore secondo le apposite istruzioni.
  2. Regolare i bruciatori sul livello desiderato ed attendere che venga raggiunta la temperatura corretta.
  3. Poggiare il cibo direttamente sui bruciatori.
  4. Cuocere a coperchio aperto o chiuso, fino a raggiungere la temperatura interna desiderata.

### Cottura indiretta

- Ideale per arrosti e tagli di carne di grandi dimensioni. Per i cibi molto grassi, quali costine o anatra, i bruciatori devono scaldare entrambi i lati del cibo. La circolazione del calore replica la funzione di un forno a convezione, cuocendo il cibo da entrambi i lati.
1. Rimuovere la griglia di cottura.
  2. Collocare il vassoio in metallo al centro, sulle piastre radianti.
  3. Riposizionare la griglia di cottura.
  4. Accendere i bruciatori.
  5. Spegnere il bruciatore centrale. Regolare i bruciatori esterni sul livello desiderato ed attendere il raggiungimento della temperatura necessaria.
  6. Poggiare il cibo sulla griglia di cottura, direttamente sopra al vassoio in metallo.
  7. A coperchio chiuso, cuocere fino a raggiungere la temperatura interna desiderata.

## SUGGERIMENTI PER UNA COTTURA PERFETTA E PER PROLUNGARE LA VITA DEL PRODOTTO

1. Spruzzare o investire le superfici di cottura con olio vegetale prima della cottura, per evitare che il cibo si attacchi.
2. Avvolgere le verdure o i cibi delicati con della pellicola di alluminio.
3. Utilizzare uno spazzolino per grill di buona qualità dopo ogni utilizzo, per mantenere le superfici pulite ed evitare la formazione di ruggine.
4. Vuotare il vassoio di raccolta del grasso dopo ogni utilizzo.

CAUTELA: Non coprire il grill finché non risulta completamente freddo al tatto.

### STOCAGGIO DELL'APPARECCHIO

L'apparecchio può essere collocato in un ambiente al chiuso solo previa disconnessione della bombola dall'apparecchio stesso. Se non viene utilizzato per un lungo periodo di tempo, si raccomanda di imballarlo nella confezione originale e di collocarlo in un ambiente asciutto e non polveroso.

### BOMBOLA DEL GAS

L'apparecchio può essere utilizzato con qualsiasi bombola di gas propano, da 3kg a 13kg. La bombola del gas non deve essere lasciata cadere o maneggiata violentemente. Quando l'apparecchio non viene utilizzato, è necessario disconnettere la bombola. Reinstallare il cappuccio protettivo sulla bombola dopo averla disconnessa dall'apparecchio.

Le bombole devono essere conservate all'esterno, in posizione verticale dritta e fuori dalla portata dei bambini. La bombola non deve mai essere esposta a temperature superiori ai 50°C.

Non posizionare la bombola in prossimità di fiamme, luci pilota o altre fonti di ignizione. NON FUMARE.

## PULIZIA E CURA

CAUTELA: Tutte le operazioni di pulizia e manutenzione devono essere svolte a barbecue freddo e con l'alimentazione del gas chiusa (in posizione OFF) dal lato bombola.

### PULIZIA

"Lasciate ardeere" il barbecue dopo ogni utilizzo (per circa 15 minuti), per eliminare i residui di cibo in eccesso.

### SUPERFICIE ESTERNA

Utilizzare una soluzione di acqua calda e detergente delicato o carbonato di sodio. E' possibile utilizzare un prodotto in polvere non abrasivo per le macchie più ostinate, sciacquando successivamente con acqua.

Se la superficie interna del coperchio del barbecue assume l'aspetto di "venice scrostata", è indice della presenza depositi di grasso carbonizzato che si stanno sfaldando. Insistere nella pulizia con una soluzione di acqua saponata concentrata. Sciacquare con acqua e lasciare asciugare completamente. NON UTILIZZARE MAI PRODOTTI PER LA PULIZIA DEI FORNI

## PARTE INTERNA DEL FONDO DEL BARBECUE

Eliminare i residui con un pennello, un raschietto e/o una paglietta, poi lavare con una soluzione di acqua saponata. Sciacquare con acqua e lasciare asciugare.

### SUPERFICIE IN PLASTICA

Lavare con un panno morbido ed una soluzione di acqua calda saponata. Sciacquare con acqua. Non utilizzare detersivi abrasivi, sgrassatori o detersivi per barbecue concentrati sulle parti in plastica.

### GRIGLIA DA COTTURA

Utilizzare una soluzione di acqua e sapone delicato. E' possibile utilizzare un prodotto in polvere non abrasivo per le macchie più ostinate, sciacquando successivamente con acqua.

### VASSOIO E VASCHETTA DI RACCOLTA DEI GRASSI (Accertarsi che grill e grasso non siano caldi)

Non aprire il vassoio di raccolta del grasso durante l'uso.

Per la pulizia del vassoio di raccolta del grasso, estrarne prima la vaschetta, poi estrarre il vassoio.

Verificare periodicamente che la vaschetta di raccolta del grasso non sia colma per oltre 1/3 della sua capacità. Metodo: quando la vaschetta di raccolta del grasso si raffredda, estrarla tenendola orizzontale, prendendola dalla maniglia e facendo attenzione a non versarne il contenuto

### PULIZIA DEL GRUPPO BRUCIATORE

Chiudere il gas con la manopola e scollegare la bombola. Estrarre la griglia di cottura.

Pulire il bruciatore con un panno morbido, o utilizzare dell'aria compressa, poi passare con un panno. Pulire le feritoie con uno scovolino o un ferretto rigido (ad esempio una graffetta raddrizzata).

Controllare l'integrità del bruciatore (crepe o fori). In caso di danni, sostituirlo con un bruciatore nuovo. Reinstallare il bruciatore, verificare che gli orifizi della valvola del gas siano posizionati e fissati correttamente al tubo di entrata del bruciatore (venturi).

In alcuni casi nel barbecue potrebbe avvenire un ritorno di fiamma qualora un insetto sia penetrato all'interno del tubo venturi o un ragno abbia tessuto la tela nel bruciatore. Per evitare questo inconveniente è possibile utilizzare uno scovolino per pulire il tubo venturi, introducendolo per tutta la lunghezza del bruciatore.

Se il problema persiste, contattare il rivenditore, ASSISTENZA

Questo barbecue a gas deve essere sottoposto annualmente ad un intervento di verifica, svolto da un professionista qualificato.

## RU

### RU

INSTRUZIONI PO EKSPLOATACIJI

Читайте внимательно инструкцию и повреждения прибора или другого имущества, неукоснительно соблюдайте приведенные ниже требования.

1. При сборке гриля точно следуйте инструкциям.

2. Подсоедините к прибору газовый шланг. Подсоедините к шлангу регулятор.

3. Подсоедините регулятор к клапану баллона, следуя инструкциям руководства, поставляемого в комплекте с регулятором.

4. Прежде чем открывать подачу газа, переведите все рукоятки управления в положение OFF («Выкл.»).

5. Используйте регулятор в соответствии с инструкциями руководства, поставляемыми в комплекте с ним.

### РОЗЖИГ ГРИЛЯ

Инструкции по розжигу: основные горелки

1. Подсоедините газовый баллон к грилю, следуя инструкциям руководства, поставляемого в комплекте с регулятором.

2. Переведите все рукоятки управления в положение OFF («Выкл.»).

3. Переведите рукоятку на баллоне или выключатель регулятора в положение ON («Вкл.»), следуя инструкциям по соединению регулятора и эксплуатации гриля. С помощью мыльного раствора проверьте герметичность соединения баллона с регулятором и шланга с выходным отверстием. В месте утечки (если таковая имеется) будут образовываться пузырьки. В таком случае не используйте гриль. Обратитесь за дальнейшими указаниями к поставщику газа или продавцу гриля.

4. Чтобы разжечь горелку, потяните рукоятку управления вниз и поверните ее против часовой стрелки на 90° (положение полного хода). Должен раздаться щелчок, свидетельствующий о том, что горелка включилась. Убедитесь в том, что все горелки разожжены. Если какую-либо из них не удалось разжечь, повторите операцию.

5. Если горелка не разжигается со второй попытки, переведите газовый регулятор в положение OFF («Выкл.») и подождите пять минут, прежде чем возобновить попытки.

6. Если горелка погаснет, повторите шаг 4.

7. Температуру разожженной горелки можно регулировать с помощью регулятора High/Low («Высокая/низкая»).

8. Чтобы отключить гриль, переведите клапан баллона или переключатель регулятора в положение OFF («Выкл.»), следуя инструкциям к регулятору. Когда пламя погаснет, поворачивайте все рукоятки управления на приборе по часовой стрелке до тех пор, пока они не будут переведены в положение OFF («Выкл.»).

Использование палочки для розжига основных горелок

1. Вставьте спичку в отверстие на конце палочки для розжига и зажгите ее.

2. Затем поднесите палочку к выходным отверстиям горелки сквозь отверстие на корпусе гриля. (pg.49 - A)

3. Надвиньте на рукоятку клапана и поверните ее против часовой стрелки, переводя в положение HIGH («Высок.»). Горелка должна зажечься. Если необходимо разжечь несколько горелок, повторите действия 2 и 3.

4. Установите нужную температуру горелок.

### МЕРЫ ПРЕДОСТОРОЖИЯ

1. После розжига наблюдайте за пламенем горелки некоторое время. Убедитесь в том, что оно присутствует на всех выходных отверстиях.

2. Если горелка погаснет, немедленно перекройте подачу газа. Прежде чем разжечь горелку снова, откройте крышку не менее чем на пять минут, чтобы скопившийся под ней газ выветрился.

3. Если гриль используется впервые, разожгите его, закройте крышку, установите регулятор подачи газа в положение HIGH («Высок.») и подождите примерно 15 минут. За это время горячий воздух очистит внутренние компоненты и уничтожит остаточные запахи, такие как запах краски.

4. Очищайте гриль после каждого использования. НЕ ИСПОЛЬЗУЙТЕ абразивные и легковоспламеняющиеся очистители: они могут повредить компоненты прибора и привести к пожару.

Боявая горелка

1. При розжиге горелки откройте крышку. Она должна оставаться открытой в течение всего времени работы горелки.

2. Клапан должен находиться в положении OFF («Выкл.»).

3. Откройте клапан баллона.

4. Чтобы разжечь боковую горелку, потяните рукоятку управления вниз и поверните ее против часовой стрелки на 90° (положение полного хода). Должен раздаться щелчок, свидетельствующий о том, что горелка включилась. Убедитесь в том, что все горелки разожжены. Если горелку не удалось разжечь, повторите операцию.

5. Установите нужную температуру горелок.

Использование палочки для розжига боковых горелок

1. При розжиге горелки откройте крышку. Она должна оставаться открытой в течение всего времени работы горелки.

2. Извлеките палочку для розжига, затем вставьте спичку в отверстие на ее конце. Зажгите спичку.

3. Поднесите спичку к выходным отверстиям горелки. (pg.49 - B)

4. Надвиньте на рукоятку управления и поверните ее против часовой стрелки, переводя в положение HIGH («Высок.»). Горелка должна зажечься.

5. Установите нужную температуру горелки.

Внимание! Если какая-либо из горелок не включается, поверните рукоятку по часовой стрелке до упора и перекройте клапан баллона. Подождите пять минут, прежде чем снова разжечь горелки.

После использования перекройте подачу газа, переведя переключатель регулятора или клапан цилиндра в положение OFF («Выкл.»).

Если во время использования прибора излучаются перепады пламени, переведите все рукоятки управления, клапан баллона и переключатель регулятора в положение OFF («Выкл.»). Подождите пять минут, прежде чем снова разжечь гриль.

Если после повторного розжига горелки снова гаснут, обратитесь за консультацией к поставщику газа, продавцу гриля или квалифицированному специалисту по газу. Не пытайтесь устранить проблему самостоятельно: это может привести к тяжелым травмам и повреждению имущества.

После использования очистите прибор от жира с помощью влажной ткани, смоченной в слабом чистящем растворе.

Храните прибор в сухом и чистом месте. Не храните газовый баллон в помещении. Он должен находиться в хорошо проветриваемом месте, защищенном от прямых солнечных лучей.

### БЕЗОПАСНОСТЬ ПИЩИ

1. Прежде чем приступать к приготовлению мяса, разморозьте его в холодильнике. Храните сырое мясо отдельно от готовых продуктов.

2. Тщательно очистите гриль, прежде чем разжечь его и приступать к приготовлению пищи.

3. Обязательно мойте руки после контакта с сырым мясом, прежде чем прикасаться к готовой пище.

4. Протрите и дезинфицируйте все поверхности, с которыми соприкасалось сырое мясо.

5. Убедитесь в том, что гриль достаточно разогрет. Размешайте более крупные куски дальше от горелок и регулярно переворачивайте их, чтобы они пропеклись и не пригорели.

6. Не передавайте мясо на гриле тем же инструментом, что и другие продукты.

7. Чтобы проверить, готово ли мясо, проткните его вилкой или шампуром. Если оно готово, сок будет прозрачным. Убедитесь в том, что куски пищи одинаково пропечены.

Первое использование

Перед первым использованием гриля разожгите его, закройте крышку, переведите регулятор газа в положение HIGH («Высок.») и подождите около 15 минут. За это время горячий воздух очистит внутренние компоненты и уничтожит остаточные запахи.

Приготовление на открытом огне

При приготовлении на открытом огне мясо получается особенно нежным и сочным за счет естественных соков.

1. Разожгите горелки, следуя инструкциям.

2. Установите нужную температуру и подождите, пока она стабилизируется.
3. Расположите пищу над горелками.
4. Не вынимайте ее из гриля до полной готовности. Крышку при этом можно как открыть, так и закрыть.

#### Приготовление на жару

Этот метод идеально подходит для запекания и приготовления крупных кусков мяса. Если готовите мясо с высоким содержанием жира, например ребрышки или утку, жирные вещества будут распространяться с обеих сторон. Циркулирующий горячий воздух создает эффект, подобный эффекту конвекционной печи, поэтому пища пропекнется равномерно.

1. Снимите решетку.
2. Поместите металлический противень в центр на нагревательные плиты.
3. Установите решетку на место.
4. Разогрейте горелки.
5. Установите центральную горелку. Установите нужную температуру внешних горелок и подождите, пока она стабилизируется.
6. Расположите пищу на решетке непосредственно над металлическим противнем.
7. Держите мясо на решетке до полной готовности. Крышку при этом необходимо закрыть.

#### СОВЕТЫ ПО ПРИГОТОВЛЕНИЮ ПИЩИ И ПРОДЛЕНИЮ СРОКА СЛУЖБЫ ГРИЛЯ

1. Перед готовкой сбрызгивайте поверхность гриля растительным маслом, чтобы пища не пригорала.
2. Готовьте овощи и легкую пищу в кармашках из фольги.
3. После каждого использования очищайте все поверхности специальной щеткой, чтобы они оставались чистыми и не ржавели.
4. Сполосните масленку после каждого использования.

**ВНИМАНИЕ!** Не накрывайте гриль, пока он не остынет настолько, чтобы к нему можно было прикасаться.

#### УХРАНЕНИЕ ПРИБОРА

Хранить прибор в помещении можно только при условии, что от него отсоединен газовый баллон. Если гриль долгое время не используется, храните его в оригинальной упаковке в сухом непыльном месте.

#### ГАЗОВЫЙ БАЛЛОН

Прибор рассчитан на использование газовых баллонов с пропаном массой от 3 до 13 кг.

Не роняйте газовый баллон и будьте осторожны при обращении с ним. Если прибор не используется, баллон необходимо отсоединить. После отсоединения баллона установите на гриль защитный колпак.

Баллоны должны храниться на открытом воздухе в вертикальном положении в недоступном для детей месте. Температура хранения не должна превышать 50 °С.

Не располагайте баллоны рядом с открытым огнем, запальными факелами и другими источниками пламени. НЕ КУРИТЕ РЯДОМ С БАЛЛОНОМ.

#### ОЧИСТКА И ОБСЛУЖИВАНИЕ

**ВНИМАНИЕ!** Все операции по очистке и обслуживанию необходимо проводить, когда гриль полностью остыл, а подача топлива из баллона перекрыта.

##### ОЧИСТКА

Если после каждого использования прожигать гриль в течение примерно 15 минут, он очистится от основной массы пищевых остатков.

##### ВНЕШНЯЯ ПОВЕРХНОСТЬ

Используйте мягкие чистящие средства или раствор пищевой соды в горячей воде. Трудновыводимые загрязнения можно удалить с помощью неабразивного чистящего порошка, который нужно смыть водой. Если внутренняя поверхность крышки выглядит так, будто на ней осталась краска, значит в результате действия горячего жира на ней скопился сажа, которая постепенно оседает. Очистите крышку с помощью концентрированного горячего мыльного раствора. Затем ополосните ее водой и дайте просохнуть. **НИ В КОЕМ СЛУЧАЕ НЕ ИСПОЛЬЗУЙТЕ СРЕДСТВО ДЛЯ ЧИСТКИ ДУХОВЫХ!**

##### ВНУТРЕННИЕ И НИЖНИЕ ПОВЕРХНОСТИ

Удалите грязь внешне с помощью щетки, ершика или чистой салфетки, затем ополосните поверхности мыльным раствором. Ополосните поверхности водой и дайте им просохнуть.

##### ПЛАСТМАССОВЫЕ ПОВЕРХНОСТИ

Очищайте пластмассовые поверхности с помощью мягкой ткани, смоченной в мыльном растворе. Ополаскивайте их водой. Не очищайте пластмассовые компоненты абразивными чистящими средствами, обезжиривающими веществами или концентрированными средствами для чистки гриля.

##### РЕШЕТКА

Используйте слабый мыльный раствор. Трудновыводимые загрязнения можно устранить с помощью неабразивного чистящего порошка, который нужно смыть водой.

##### ПОДДОН ДЛЯ ЖИРА И МАСЛЕНКА (дождитесь остывания гриля и жира)

Не открывайте поддон для жира во время использования.

Прежде чем извлечь поддон для очистки, выньте из прибора масленку.

Регулярно проверяйте масленку и опорожняйте ее, когда она заполнена на 1/3.

Способ извлечения: дождитесь, пока масленка остынет и, взявшись за ручку, осторожно извлеките ее, стараясь держать ровно, чтобы не пролить жир.

##### ОЧИСТКА ГОРЕЛОК

Переведите рукоятку управления в положение OFF («Выкл») и отсоедините баллон.

Снимите решетку горелки.

Очистите горелку с помощью мягкой щетки или сжатого воздуха и протрите салфеткой.

Очистите загрязненные выходные отверстия с помощью ершика или проволоки (например, расправленной канцелярской скрепки).

Осмотрите горелку на наличие повреждений (трещины или дыры). Если они присутствуют, замените горелку.

Установите горелку на место и убедитесь в том, что дроссель газовой клапана расположен правильно и надежно закреплены в соплах горелки. Иногда пламя в горелке может угасать или вспыхивать из-за того, что в нее попалось небольшое количество жира, например, паука слезы в ней застряли). В таком случае вставьте специальный ершик для чистки бутылки в сопло горелки и введите его до конца.

Если устранить проблему не удастся, обратитесь к поставщику газа.

##### ОБСЛУЖИВАНИЕ

Газовый гриль должен каждый год обслуживаться сертифицированным специалистом.

#### HU

##### HU

#### HASZNÁLATI UTASÍTÁS

Kérjük az alábbi utasításokat, hogy elkerülhesse a személyi sérülést, anyagi kárt, valamint a készülék megrongálódását.

1. Az összeszerelési utasítást pontosan tartsa be.
2. Csatlakoztassa a gázellátást a grillhez. Csatlakoztassa a nyomásérzékelőt a tömlőhöz.
3. A nyomásérzékelőt a gyártói utasításának betartásával csatlakoztassa a nyomásérzékelőt a palackhoz.
4. A gázcsap megnyitása előtt a szabályzó szelepet állítsa "OFF" állásba.
5. A nyomásabályzót a gyártói utasításának megfelelően használja.

#### A GRILL BEGYÚJTÁSA

Begyújtási utasítás: Fő égőfejek

1. A nyomásérzékelőt a gyártói utasításának betartásával csatlakoztassa a palackot a grillhez.
2. Minden szabályzót állítson "OFF" állásba.
3. A nyomásabályzó használati utasításának megfelelően nyissa ki a palack vagy a nyomásabályzó szelepét. Szappanos vízzel ellenőrizze a palack és a nyomásabályzó, valamint a tömlő szivárgásmentességét. Minden szivárgás buborék formájában látható. Szivárgás esetén ne használja a grillt. Szaknyújtóért forduljon a gázszolgáltatóhoz vagy a kereskedőhöz.
4. Az égőfejek begyújtásához nyomja le és fordítsa el a szabályzó gombot balra 90° állásba (Teljesen nyitott állás). Egy kattantással hallható a gyújtásakor. Ellenőrizze, hogy a grill begyulladt-e. Ha nem, ismételte meg a műveletet.
5. Ha az égőfejek nem gyulladnak be két próbálkozás után, a gázcsapot zárja el és várjon 5 percet, mielőtt újra próbálkozik.
6. Ha az égőfejek nem marad égvye, ismételte meg a 4. lépést.
7. Ha az égőfejek begyulladnak, a szabályzó gomb segítségével állíthatja be a hőmérsékletet.
8. Ha a láng kialszik, kapcsolja ki a grillt, szakszerűen zárja el a palack vagy a nyomásabályzó szelepét, és a készüléken minden szabályzó gombot állítson "OFF" állásba.

A fő égőfejek begyújtása gyújtóval

1. Helyezze a gyújtót a gyújtós végéhez.
2. Ha meggyulladt, a gyújtót dugja át a grilltest furatán, hogy hozzá férjen az égőfelekhez. (pg49 - A)
3. Nyomja meg és fordítsa el a szelep gombját balra, "HIGH" állásba. Az égőfejek azonnal begyulladnak. Ha több égőfejek van szükség, ismételte meg a 2. és 3. lépést minden égőfejenél.
4. Az égőfejeket állítsa be a kívánt hőmérsékletre.

#### ÖVINTÉZKEDÉSEK

1. Begyújtás után vizsgálja meg a lángot. Ellenőrizze, hogy minden égőfejek ég.

2. Ha működés közben kiálszik a láng, a gázt azonnal zárja el. Újragyújtás előtt legalább 5 percig nyissa fel a fedelet, hogy a gáz kiellőzhessen.
3. Az előhasználat előtt zárt fedéllel legalább 15 percig üzemeltesse a grillt magas hőmérsékleten. Ezzel "hőtárolja" a belső részeket, eltávolítja a gyártási- és festési szagokat.
4. Minden használat után tisztítsa le a grillt. NE használjon maró vagy gyúlékony tisztítószert. Ez károsíthatja a grill alkatrészeit és tüzet okozhat. Oldalsó sütő

1. A sütő begyújtása közben nyissa fel a fedelet. A fedelet hagyja nyitva, amíg az égőfejek ég.
2. A szelepek eltérő állapotban kell lenniük.
3. Nyissa ki a palack szelepét.
4. Az oldalsó égőfejek begyújtásához nyomja le és fordítsa el a szabályzó gombot balra 90° állásba (Teljesen nyitott állás). Egy kattantással hallható a gyújtásakor. Ellenőrizze, hogy a grill begyulladt-e. Ha nem, ismételte meg a műveletet.
5. Az égőfejeket állítsa be a kívánt hőmérsékletre.

Az oldalsó égőfejek begyújtása gyújtóval

1. A sütő begyújtása közben nyissa fel a fedelet. A fedelet hagyja nyitva, amíg az égőfejek ég.
  2. Távolítsa el a gyújtót, majd helyezze a gyújtót a gyújtós végéhez. Gyújtsa meg a gyújtót.
  3. Ha meggyulladt, a lángot tartsa az égőfelekhez. (pg49 - B)
  4. Nyomja meg és fordítsa el a szelep gombját balra, "HIGH" állásba. Az égőfejek azonnal begyulladnak.
  5. Az égőfejeket állítsa be a kívánt hőmérsékletre.
- FIGYELEM! Ha az égőfejek nem gyulladnak be, a szabályzó gombot és a palack szelepét zárja el. Az újragyújtással várjon 5 percet. Használat után zárja el a gázt a nyomásabályzó vagy a palack szelepen.
4. A készülék használat közben begyullad. Zárjon el minden szelepet, szabályzót és a nyomásérzékelőt. Az újragyújtással várjon 5 percet. Ha a probléma továbbra is fennáll, forduljon a gázszolgáltatóval, keresse fel a vásárlás helyét, vagy egy szerelőt. Soha ne próbálja meg elhárítani a problémát, mert súlyos sérülések és anyagi károkhoz vezethet.
- Tárolás előtt vedes ruhadarabbal és gyenge tűrtárolózerrel tisztítsa meg a készüléket a zsírtól. A készüléket tiszta, száraz helyen tárolja. A gázipalackot soha ne tárolja beltérben. Jól szellőző, napfénytől védett helyen tárolja.

#### ÉLELMISZERBIZTONSÁG

1. Sütés előtt alaposan olvassa fel a fagyasztott baromfi- és sertés húsokat. A nyers baromfi- és sertés húst külön tárolja a kész élelektől.
  2. Használat előtt ellenőrizze, hogy a grill teljesen tiszta.
  3. Nyers baromfi- és sertés húsokat felbontás után mindig mosson kezet, mielőtt készítenéhez nyúlna.
  4. A baromfi- és sertés húsokat érintéskor felületeket törölje le és fertőtlenítsa.
  5. Sütés közben ellenőrizze, hogy a grill elég forró. A nagyobb, vastagabb darabokat tegye távolabb az intenzív hőtől, hogy égés nélkül át tudjon sülni.
  6. Külön vágódeszkát használjon a nyers baromfi- és sertés húsokhoz, illetve a többi ételhez.
  7. A baromfi- és sertés húsokat átsütés előtt villával ellenőrizheti, ha beleszúrja, zsírtárolóknak kell kifolynia. Ellenőrizze, hogy az étel teljesen átforrósodott.
- Első használat**  
Első használat előtt a grillt legalább 15 percig üzemeltesse csukott fedéllel, maximális hőmérsékleten, ezzel "hőtárolja" a belső alkatrészeket és eltávolítja a gyártási szagokat.  
Közvetlen sütés  
A közvetlen sütés a húsok jellegének és természetes nedvségének megőrzése érdekében használjuk.

1. Szakszerűen gyújtsa be a grillt.
  2. Állítsa be a kívánt hőfokot és várja meg, amíg a készülék eléri a beállított hőmérsékletet.
  3. Az ételt közvetlenül az égőfejek fölé helyezze.
  4. Nyitott vagy zárt fedéllel süssa, amíg el nem éri a kívánt hőmérsékletet.
- Közvetlen sütés**  
Sütés és nagyobb húsok sütéséhez ideális. Magas zsírtartalmú élelm. pl. kacsra sütéséhez az égőfejeket az étel mindkét oldalán gyújtsa be. A keringő forró levegő egyetlenl átcsúti az étel minden oldalát.
1. Távolítsa el a sütőrácsot.
  2. A fémalapot helyezze közepre a sütőlapokra.
  3. Tegye vissza a sütőrácsot.
  4. Gyújtsa be az égőfejeket.
  5. Kapcsolja ki a középső égőfejet. Állítsa be a kívánt hőfokot az oldalsó égőfejekre és várja meg, amíg a készülék eléri a beállított hőmérsékletet.
  6. Az ételt a sütőrácsra helyezze a fémálca fölé.
  7. Nyitott vagy zárt fedéllel süssa, amíg el nem éri a kívánt hőmérsékletet.

#### ÖTLETEK A JOBB SÜTÉSÉHEZ ÉS A TERMÉK ÉLETTARTAMÁNAK MEGHOSSZABBÍTÁSÁHOZ

1. A sütési felületeket permetezze be növényi olajjal, hogy ne ragadjon le az étel.
2. Zöldéteket és könnyű ételeket alumíniumhálóra helyezze.
3. Műanyag grillleket használjon minden sütés után, hogy a grill síntületeit tiszta és rozsdamentes maradjon.
4. Az olajtartó ürítse ki minden használat után.

FIGYELEM: Ne takarja le a grillt, amíg az teljesen le nem hűl.

#### A KÉSZÜLÉK TÁROLÁSA

A készüléket csak abban az esetben lehet beltérben tárolni, ha a palack le van választva és el van távolítva a készüléktől. Ha a készüléket nem használja egy ideig, az eredeti csomagolásában, pormentes környezetben kell tárolni.

#### GÁZPALACK

A berendezés bármilyen 3-13 kg súlyú palackkal használható. A palackot óvatosan kell kezelni! Ha nem használja a készüléket, a palackot le kell választani. Miután leválasztotta a palackot a készülékről, helyezze vissza a védősapit a palackra.

A palackot kizárólag gyermekektől védett helyen, kültérben, állítsa le a tárolás 50 °C feletti hőmérsékleten.

A palack nem tárolható nyílt láng, őtárog vagy más tüzforgás közelében. DÖNHÁNYZNI TILOS!

#### TISZTÍTÁS ÉS ÁPOLÁS

FIGYELEM: Minden tisztítási és karbantartási műveletet kizárólag a grill kiápcskolt és lehűlt állapotában lehet végezni.

##### TISZTÍTÁS

A grillt minden használat után "égesse ki" (kb. 15 percig), így eltávolíthatja az ételmaradványok nagy részét.

##### KÜLSŐ FELÜLET

Használjon lágy tisztítószert vagy szódasódkarbonsót langyos vízzel. Nem maró dörzsztítő por használható a makacs szennyeződésekhez, majd öblítse le vízzel.

Ha a grill belső felületén leváló füstökkel találkozik, kerje be zsírral, amely így szenné válik és világ. Alaposan tisztítsa át erős forró mosószerez vízzel. Öblítse le vízzel, majd hagyja teljesen megszáradni. SOHA NE HASZNÁLJON SÜTŐ TISZTÍTÓSZERT

#### A GRILL BELSŐ RÉSZÉNEK ALJA

A maradványokat kefével, kaparóval és tisztítószáccsal, valamint tisztítószerez vízzel távolítsa el. Öblítse le vízzel, majd hagyja teljesen megszáradni.

#### MOÁNYAG FELÜLETEK

Puha ruhadarabbal és meleg, tisztítószerez vízzel tisztítsa. Öblítse le vízzel. Ne használjon maró anyagot tartalmazó tisztítószert, tömény grilltisztító a műanyag részekben.

#### SÜTŐRÁCS

Lágy, tisztítószerez, vizes oldatot használjon. Nem maró dörzsztítő por használható a makacs szennyeződésekhez, majd öblítse le vízzel.

#### OLAJTÁRKA ÉS CSÉSZTE

(Ellenőrizze, hogy az olaj és a grill nem forró)

Használat közben ne nyissa ki az olajládát.

Az olajládát tisztításakor vegye ki az olajtartó csészét és húzza ki az olajládát.

Lágykefével ellenőrizze az olajtartó csészét és távolítsa el, ha harmad részben megtelt.

Műveletet az olajtartó lehűlés után egy vízszintes medulattal húzza ki, majd vissza az olajtartó csészét.

#### AZ ÉGŐFEJ SZERELVÉNY TISZTÍTÁSA

Kapcsolja le a gázt és válassza le a palackot.

Vegye le a hűtőrácsot.

Az égőfejek puha ruhadarabbal vagy sűrített levegővel tisztítsa.

Az eldugult részeket szelepszórával, vagy dobtal (pl. kégyenesített iratkopcs) tisztítsa.

Ellenőrizze az égőfejeket, hogy nem sérült-e (repedés vagy nyílás). Ha sérültet észlel, cserélje ki az égőfejet.

Az égőfejek cseréje után ellenőrizze, hogy a gázvezetékek elhelyezése megfelelő és biztonságos (ventur).  
Egyes esetekben a grill azért gyullad be, mert egy ruvar van a csőben, vagy egy pók szővi hálóját az égőfejen. Ez egy üvegcsíttóval könnyen kiküszöbölhető.

Ha a probléma továbbra is fennáll, forduljon gázszolgáltatójához.

#### JAVÍTÁS

A grillt évente szakemberrel át kell nézteni.

## FI

### KÄYTTÖOHJEET

Noudata ohjeita huolellisesti, jotta et vahingoittaisi itseäsi eikä vaurioittaisi grilliä ja muuta aineellista omaisuutta.

1. **Kokoa grilli noudattamalla kokoonohjeita huolellisesti.**
2. Liitä kaasuletku grilliin. Liitä säädin letkukun.
3. Liitä säädin säiliön venttiin säätimen mukana tulelleen mukaisesti.
4. Käännä kaikki säätönupit OFF-asentoon ennen kaasunsyötön avaamista.
5. Käytä säädintä sen mukana tulelleen ohjeiden mukaisesti.

### GRILLIN SYTYTTÄMINEN

Sytytysohjeet: pääpolttimet

1. Liitä kaasusäiliö grilliin säätimen mukana tulelleen ohjeiden mukaisesti.
2. Käännä kaikki säätönupit OFF-asentoon.
3. Käännä kaasunsyöttö ON-asentoon säiliöstä tai säätimen liytimestä säätimen liitäntä- ja käyttöohjeiden mukaisesti. Tarkasta säiliön ja säätimen välinen liitäntä sekä letkun ja grillin välinen liitäntä mahdollisten vuotojen varalta käyttämällä saippuuliuosta. Mahdolliset vuodot näkyvät kuplina vuotokohdissa. Jos liitos vuotaa, älä käytä grilliä. Kysy neuvoa nestekaasan tai grillin toimittajalta.
4. **Sytytä poltin painamalla ja kääntämällä polttimen säätönuppia vastapäivään 90°:n kulmaan (maksimasento).** Kuulua naksahdus, ja polttimen pitäisi sytyä. Tarkista, että polttimessa on liekki. Jos poltin ei syty, yritä uudelleen.
5. Jos poltin ei syty kahden yrityksen jälkeen, käännä kaasuhana OFF-asentoon ja odota 5 minuuttia ennen kuin yrität sytyttämistä uudelleen.
6. Jos polttimen liekki sammuu, toista vaihe 4.
7. Kun poltin on syttynyt, säädä lämpöä kääntämällä nuppia High/Low-asentoon.
8. **Sammuta grilli kääntämällä säiliön venttiiliä tai säätimen kytkin OFF-asentoon** säätimen käyttöohjeiden mukaisesti ja kääntämällä kaikki grillin säätönupit myötäpäivään OFF-asentoon, kun liekki on sammunut.

Pääpolttimen sytyttäminen sytytystulilla

1. Aseta tulitikki sytytyskannun päähän. Sytytä tulitikki.
2. Työnnä sytytystulikki grillirungon aukon kautta polttimen aukkojen luo. (pg49 - A)
3. Paina venttiilin nuppia ja käännä sitä vastapäivään HIGH-asentoon. Polttimen pitäisi sytyä välittömästi. Jos tarvitaan useita polttimia, toista vaiheet 2 ja 3.
4. Säädä polttimia haluttuun grillilämpötilaan.

### VAROITUSMERKIT

1. Tarkkalle sytyttämisen jälkeen polttimen liekkiä. Varmista, että kaikissa polttimen aukkoissa on liekki.
2. Jos polttimen liekki sammuu käytön aikana, käännä kaasunsyöttö heti OFF-asentoon. Avas kanssi ja anna kaasun haihtua ainakin 5 minuutin ajan, ennen kuin sytytät liekin uudelleen.
3. Ennen kuin grillaat ensimmäisen kerran, käytä grilliä noin 15 minuuttia kanssi suljettuna ja kaasunsyöttö HIGH-asentoon säädettyinä. Näin sisäosat saadaan "puhdistettua" lämmön avulla, ja samalla päästään eroon valmistusvaiheen ja peiteainan mahdollisista toksiineista.
4. Puhdista grilli jokaisen käyttökerran jälkeen. Älä käytä hankaavaa tai tulenarkaa puhdistusainetta. Se voi vaurioittaa grillin osia ja aiheuttaa tulipalon. Sivupolttin
1. Avas kanssi, kun sytytät polttimen. Kannen on oltava auki, kun polttimessa on liekki.
2. Venttiilin on oltava OFF-asennossa.
3. Avas säiliön venttiili.
4. Sytytä sivupolttin painamalla ja kääntämällä polttimen säätönuppia vastapäivään 90°:n kulmaan (maksimasento). Kuulua naksahdus, ja polttimen pitäisi sytyä. Tarkista, että polttimessa on liekki. Jos poltin ei syty, yritä uudelleen.
5. Säädä venttiilin nuppia haluttuun grillilämpötilaan.

Pääpolttimen sytyttäminen sytytystulilla

1. Avas kanssi, kun sytytät polttimen. Kannen on oltava auki, kun polttimessa on liekki.
  2. Poista sytytystulikki ja aseta tulitikki sytytyskannun päähän. Sytytä tulitikki.
  3. Vie liekki polttimen aukkojen luo. (katso kuva oikealla)
  4. Paina säätönuppia ja käännä sitä vastapäivään HIGH-asentoon. Polttimen pitäisi sytyä välittömästi.
  5. Säädä polttimia haluttuun grillilämpötilaan.
- Varoitus: Jos jokin poltin ei syty, käännä säätönuppia myötäpäivään OFF-asentoon ja käännä myös säiliön venttiili OFF-asentoon. Odota 5 minuuttia ennen seuraavaa sytytyskertaa.
- Sulje käytön jälkeen kaasunsyöttöjoka kääntämällä säätimen kytkin OFF-asentoon tai kääntämällä säiliön venttiili OFF-asentoon.
- Liekin leimautuminen grillin käytön aikana. Käännä kaikki säätönupit, säiliön venttiili ja säätimen kytkin OFF-asentoon. Odota 5 minuuttia ennen seuraavaa sytytyskertaa.
- Jos ongelma jatkuu uudelleensyöttämisen jälkeen, ota yhteyttä nestekaasan toimittajaan, grillin myyjään tai koulutettuun kaasutekniikkoon saadaksesi apua tai korjauttaaksesi vian. Älä koskaan yritä korjata ongelmaa itse, sillä siitä saattaa seurata vakavia vammoja ja/tai aineellisia vahinkoja.
- Puhdista laite ylimääräisestä rasvasta ennen säiliön laittamista. Käytä puhdistamiseen nihkeää liinaa ja mieto pesuaineluosta.
- Säilytä laitetta puhtaassa, kuivassa ympäristössä.
- Älä säilytä kaasusäiliötä sisätiloissa. Säilytä sitä hyvin tuuletuvassa tilassa auringonvalolta suojattuna.

### RUOAN KÄSITTELYN TURVAOHJEET

1. Sulata pakastettu liha jääkaapissa ennen grillaaamista. Säilytä raaka liha erillään valmiista ruoista.
2. Varmista, että grilli on puhdistettu perusteellisesti ennen grillin sytyttämistä ja grillaaamista.
3. Pese aina kädet käsiteltyä raakaa lihaa ja ennen valmiin ruoan käsittelyä.
4. Puhdista kaikki pinnat, jotka ovat olleet kosketuksessa raan lihan kanssa.
5. Kun grillaat, varmista, että grilli on todella kuuma. Aseta suuret, pakset palat kuumaimmista kaikkein kuumimmasta kohdasta, jotta ruoka kypsyy tasaisesti ja palamatta. Käantele palaaja säännöllisesti.
6. Käytä eri välineitä raan lihan ja valmiin ruoan käsittelyyn.
7. Tarkista lihan ja erityisesti kananlihan kypsyyys pistämällä sitä vartaalla tai haarukalla. Neste on kirkasta, kun liha on kypsää. Varmista, että ruoka on joka kohdasta tulikuuma.

### Ensimmäinen käyttökerta

Ennen kuin grillaat grillillä ensimmäisen kerran, käytä grilliä noin 15 minuuttia kanssi suljettuna ja kaasunsyöttö HIGH-asentoon säädettyinä. Näin sisäosat saadaan "puhdistettua" lämmön avulla, ja samalla päästään eroon valmistusvaiheen mahdollisista toksiineista.

Suora grillaus

Suoraa grillausta käyttämällä saadaan lihan nesteet pysymään lihan sisällä, jolloin lihasta tulee mehukasta ja mureaa.

1. Sytytä poltin sytytysohjeiden mukaisesti.
2. Säädä polttimet halutulle tasolle ja odota, kunnes haluttu lämpötila saavutetaan.
3. Aseta ruoka suoraan polttimien yläpuolelle.
4. Grillaa kanssi avattuna tai kiinni, kunnes haluttu lihan sisälämpötila on saavutettu.

Epäsuora grillaus

Sopi erityisesti paastopaistille ja suufile lihapaloille. Rasvaisen ruoan, kuten grilliliijien ja ankan, yhteydessä polttimet lähtyy sytyttää ruoan kummallaakin puolelle. Kiertävä lämpö toimii kuten kiertoilmalämpö, jolloin ruoka paistuu tasaisesti joka puolelta.

1. Poista grillisuoritit.
2. Aseta metallilautanen keskelle grilliä lämmönjakoväyjen päälle.
3. Laita grillisuoritit takaisin.
4. Sytytä polttimet.
5. Kytke keksipolttin pois päältä. Säädä reunoilta olevat polttimet halutulle tasolle ja odota, kunnes haluttu lämpötila saavutetaan.
6. Aseta ruoka grillisuoritille suoraan metallilautasen yläpuolelle.
7. Grillaa kanssi kiinni, kunnes haluttu lihan sisälämpötila on saavutettu.

Vihjeitä onnistuneisiin grillijuhliin ja grillin käyttöön pienimmäisessä

1. Suuhdasta tai voitele grillisuoritit kasviöljyllä ennen grillaaamista, jotta ruoka ei tarttuisi pintaan kiinni.
2. Laita kasvikset tai helposti murenevat ruoka-ainekset alumiinifoliopussihin.
3. Käytä korkealaatuista grilliliijaa jokaisen grillauksen jälkeen, jotta grillisuoritit pysyvät puhtaina ja ruosteettomina.
4. Tyhjennä rasvakuppi joka isen käyttökerran jälkeen.

HUOMAUTUS: älä peitä grilliä, ennen kuin se on viilentynyt kauttaaltaan.

### GRILLIN SÄILYTYK

Grilliä saa säilyttää sisätiloissa vain silloin, kun nestekaasusäiliö on irrotettu siitä. Kun grilli on käyttämättä pidemmän aikaa, se pitää laittaa alkuperäiseen pakkauskseen ja säilyttää kuivassa, polttimissa ympäristössä.

### KAASUSÄILIÖ

Grilliä voi käyttää minkä tahansa 3–13 kg painavan kaasusäiliön kanssa, jossa on

propania. Kaasusäiliötä ei saa pudottaa tai käsitellä kovakouraisesti! Jos grilliä ei käytetä, säiliö täytyy irrottaa. Aseta säiliön suojuspaikalleen, kun säiliö on irrotettu grillistä. Säiliötä on säilytettävä ulkona pystyasennossa ja lasten ulottumattomissa. Säiliötä ei saa koskaan säilyttää yli 50 °C:n lämpötilassa. Älä säilytä säiliötä liekin, merkkivalojen tai muiden sytytyslaitteiden läheisyydessä. ÄLÄ TUPAKOI!

### PUHDISTUS JA HUOLTO

PUHDISTUS: puhdista ja huolla grilliä vain silloin, kun se on jäähtynyt ja kun kaasusäiliön kaasunsyöttö on OFF-asennossa.

### PUHDISTUS

Kun grilliä kuumentetaan jokaisen käyttökerran jälkeen (noin 15 minuuttia), ruoanjäämät "pölvästä" pois.

### ULKOPINTA

Käytä mietoä saippuuliuosta tai ruokasoodan ja kuuman veden liuosta. Sitkeisiin tahroihin voi käyttää naarmuttamatonta hankausjuuhetta, jonka jälkeen pinta huuhdellaan vedellä.

Jos grillin kannen sisäpinnalla näyttää olevan halkeileva maallikeros, kyseessä on kaanteen kertynyt rasva, joka on muuttunut hiileksi ja on nyt lohkeamassa irti. Puhdista perusteellisesti voimakkaalla, kuumalla saippuuliuoksella. Huuhtelee vedellä ja anna kuivua kokonaan. ÄLÄ KOSKAAN KÄYTTÄ UUNINPUHDISTUSAINETTA

### GRILLIN ALAOSAN SISÄPUOLI

Poista jäätimet harjalla, kaapimella ja/tai puhdistussienellä ja pese sen jälkeen saippuuliuoksella. Huuhtelee vedellä ja anna kuivua.

### MIKROPIINAT

Pese pehmeällä liinalla ja kuumalla saippuuliuoksella. Huuhtelee vedellä. Älä käytä muoviosien hankaavaa puhdistusainetta, rasvanpoistoainetta tai laimentamatonta grillipuhdistusainetta.

### GRILLISUORITIT

Käytä mietoä saippuuliuosta. Sitkeisiin tahroihin voi käyttää naarmuttamatonta hankausjuuhetta, jonka jälkeen pinta huuhdellaan vedellä.

**RASVAPELTI JA RASVAKUPPI** (varmista, että grilli ja rasva eivät ole kuumia)

Älä avaa rasvapeltiä käytön aikana.

Kun puhdista rasvapeltiä, ota ensin rasvakuppi pois ja vedä sen jälkeen rasvapelti ulos.

Tarkasta rasvakuppi ajoissa ja poista rasva, kun se on 1/3 täynnä.

**Menetelmä:** kun rasvakuppi on jäähtynyt, pidä rasvakuppia vaakaasurassa ja nosta se kahvasta pitären pois, varmista ettei rasvaa pääse tippumaan.

### POLTTIMEN PUHDISTAMINEN

Sulje kaasusäiliön säätönuppi OFF-asentoon ja irrottamalla säiliö.

Poista jäähdytysritilä.

Puhdista poltin pehmeällä harjalla tai puhalla se puhtaaksi paineilmalla ja pyyhi liinalla.

Puhdista tukkeutuneet aukot pilpunnasilla tai jäykällä langalla (esimerkiksi avatulla paperiilitimellä).

Tarkasta polttimen mahdolliset (halkeamat tai reiät). Jos vaurioita löytyy, vaihda tilalle uusi poltin.

Asenna poltin takaisin paikalleen, varmista, että kaasuventtiilin aukot on kobdistettu ja kiinnitetty oikein polttimen tuloputkeen.

Grillin liekki saattaa joskus leimautua, koska polttimen tuloputkessa on hyönteinen tai hämähäkki on tehnyt verkonsa polttimeen. Tilanteen voi korjata puhdistamalla polttimen tuloputken puhokharjalla ja työntämällä sen polttimen koko pituudeltaan.

Jos ongelma ei poistu, ota yhteyttä nestekaasan toimittajaan.

### HUOLTO

Kaasugrilliä pitää huollattaa vuosittain asiantuntijalla huoltohenkilöllä.

## DK

### BETJENINGSVEJLEDNING

Følg disse vejledninger nøje for at undgå alvorlig beskadigelse af din grill og ejendom og for at undgå selv at komme til skade.

1. Sätt grillen omhyggeligt i henhold til monteringsvejledningerne.

2. Tilslut gasslangen til grillen. Tilslut regulatoren til slangen.

3. Tilslut regulatoren til gasflaskeventilen i henhold til de vejledninger, der følger med regulatoren.

4. Drej alle betjeningsknapper til lukket position (OFF), før du tænder for gasflaskens til apparatet.

5. Betjen regulatoren i henhold til de instruktører, der følger med regulatoren.

### SÅDAN TÆNDER DU FOR GRILLEN

Tændingsvejledning: Hovedbrænderne

1. Tilslut gasflasken til grillen i henhold til de vejledninger, der følger med regulatoren.

2. Drej alle betjeningsknapper til lukket position (OFF).

3. Åbn for gasflaskens ved gasflasken eller regulatorstøttakten i henhold til vejledningerne til tilslutning og betjening af regulatoren. Kontroller forbindelsen mellem gasflasken og regulator samt mellem slange og grillens slangestøttaktsforbindelse for utætheder ved hjælp af sæbevand. Du vil kunne se bobler, hvor der er en utæthed. Hvis du konstaterer en utæthed, må du ikke benytte grillen. Kontakt din gas- eller grillleverandør for rådgivning.

4. Du tænder en brænder ved at trykke brænderbetjeningsknappen ind og dreje den mod uret til 90°-positionen (fuld åben position). Du vil høre et klik, hvilket bør tænde for brænderen. Kontroller, at brænderen er tændt. Hvis brænderen ikke er tændt, skal du gentage processen.

5. Hvis brænderen ikke tænder efter to forsøg, skal du lukke for gasforsyningen og vente 5 minutter, før du følger fremgangsmåden for tænding igen.

6. Hvis brænderen ikke forbliver tændt, skal du gentage trin 4.

7. Når brænderen er tændt, juster du varmen ved at dreje knappen til positionen High/Low (høj/lav).

8. Du slukker for grillen ved at dreje gasflaskeventilen eller regulatoren til lukket position (OFF) ved at følge regulatorvejledningerne. Drej alle betjeningsknapper på grillen med uret til lukket position (OFF), når flammen er slukket.

Brug af tændingsstav til at tænding af hovedbrænderne

1. Sæt en tændstik ind i enden på tændingsstaven. Tænd tændstikken.
2. Når tændstikken er tændt, stikkes tændingsstaven gennem huller på grillhuset frem til brænderportene. (pg49 - A)
3. Tryk betjeningsknappen ind, og drej den mod uret til positionen "HIGH" (høj). Brænderen bør tænde med det samme. Hvis du ønsker at tænde mere end én brænder, gentag det trin 2-3, indtil alle ønskede brændere er tændt.
4. Juster brænderne til den ønskede tilberedningstemperatur.

### FORSIGTIGHEDSREGLER

1. Røg på brænderens flamme efter tænding. Sørg for, at alle brænderporte er tændt.
2. Hvis brænderflammen går ud under brug, skal du straks lukke for gassen. Åbn låget, og lad gassen fortage sig i mindst 5 minutter, før du tænder grillen igen.
3. For du tilbereder mad på grillen faste gang, skal du lade grillen brænde i ca. 15 minutter med låget lukket og gassen skruet op til "HIGH". På denne måde "varmeres" de indvendige dele, og lugt som følge af produktionsprocessen og den maledede finish vil forsvinde.
4. Bøngar grillen, hver gang den har været i brug. BENTY IKKE slidende eller brændbare rengøringsmidler. Dette kan beskadige grillens dele og forårsage brand.

### Sidebrænder

1. Åbn låget, mens du tænder brænderen. Låget skal være åbent, mens brænderen er tændt.
  2. Ventilen skal stå i lukket position (OFF).
  3. Åbn gasflaskeventilen.
  4. Du tænder sidebrænderen ved at trykke brænderbetjeningsknappen ind og dreje den mod uret til 90°-positionen (fuld åben position). Du vil høre et klik, hvilket bør tænde for brænderen. Kontroller, at brænderen er tændt. Hvis brænderen ikke er tændt, skal du gentage processen.
  5. Juster brænderknappen til den ønskede tilberedningstemperatur.
- Brug af tændingsstav til tænding af sidebrænderen
1. Åbn låget, mens du tænder for brænderen. Låget skal være åbent, mens brænderen er tændt.
  2. Tag tændingsstaven ud, og sæt en tændstik ind i enden på den. Tænd tændstikken.
  3. Når den er tændt, placerer du flammen ved brænderporten. (pg49 - B)
  4. Tryk betjeningsknappen ind, og drej den mod uret til positionen "HIGH" (høj). Brænderen bør tænde med det samme.
  5. Juster brænderne til den ønskede tilberedningstemperatur.

Advarsel: Hvis en brænder ikke tænder, så sluk betjeningsknappen (med uret), og luk endvidere for gasflaskeventilen. Vent fem minutter, før du forsøger at tænde grillen igen i henhold til tændingsproceduren.

Eller brug lukker du for gasflaskens ved enten at lukke for regulatoren (OFF) eller ved at lukke for gasflaskeventilen (OFF).

I tilfælde af flammetilbageslag, mens apparatet er i brug. Drej alle betjeningsknapper, gasflaskeventil og regulator til lukket position (OFF). Vent 5 minutter, før du forsøger at tænde apparatet igen.

Hvis problemet gentages sig efter genstartning, skal du kontakte din gasforhandler, den forretning, hvor du har købt grillen, eller en kvalificeret gaskontroller med henblik på hjælp eller reparation. Forsøg aldrig at korrigere problemet selv, da dette kan føre til alvorlige kvæstelser og/eller beskadigelse af ejendommen.

Rengør apparatet for fedt for opbevaring med en klud fugtet med en mild rengøringsmiddelopløsning.

Opbevar apparatet et rent, tørt sted.

Opbevar ikke din gasflaske indendørs. Opbevar et sted med god udluftning og ikke i direkte sollys.

### FØDEVARESIKKERHED

1. Fross råt kød og fjern kød og fjern kød adskilt fra tilberedte fodevarer.
2. Sørg for, at grillen er helt ren, for du tænder den og tilbereder mad på den.
3. Vask altid hænderne efter håndtering af råt kød og fjern kød, og før håndtering af fodevarer, der er spiseklare.
4. Overflader, der har været i kontakt med råt kød og fjern kød, skal aftøres og desinficeres.
5. Ved tilberedning skal det sikres, at grillen er rigtig varm. Placer de større, tykkere portioner længst væk fra de varmeste steder på grillen for at sikre, at de bliver gennemstegte uden at blive brændt, og vend dem regelmæssigt.
6. Brug forskellige redskaber til håndtering af råt kød/fjern kød og fodevarer på grillen.
7. Kontroller, om kød, og især fjern kød, er gennemstegt ved at stikke kødet med et gaffel eller en gaffel – kødsaften skal være klar. Sørg for, at maden er rygende varm hele vejen igennem.

#### Forste anvendelse

Før du tilbereder mad på grillen første gang, skal du lade grillen brænde i 15 minutter med lukket låg og gassen lukket op til "HIGH" (høj) – dette "varmerense" de indvendige dele og fjerner lugt som følge af produktionsprocessen.

#### Direkte tilberedning

Direkte tilberedning benyttes til at forsegle de naturlige kødsafter i kødet, så det bliver saftigt og mørt.

1. Tænd brænderen i henhold til vejledningerne.
2. Sæt brænderne på den ønskede indstilling, og lad grillen varme op til den ønskede temperatur.
3. Læg fodevarerne direkte over brænderne.
4. Grill fodevarerne med låget åbent eller lukket, indtil den ønskede indvendige temperatur er nået.

#### Indirekte tilberedning

Perfekt til stegte og større stykker kød. Ved tilberedning af fodevarer med et højt fedtindhold, som f.eks. ribben og and, bør brænderne på hver side af kødet tændes. Den cirkulerende varme fungerer stort set som en konvektionsov, så maden bliver tilberedt jævnt på alle sider.

1. Tag tilberedningsristen ud.
2. Placer en metalbakke i midten på varmepladerne.
3. Sæt tilberedningsristen tilbage på plads.
4. Tænd brænderne.
5. Stuk for den midterste brænder. Sæt de ydre brænderne på den ønskede indstilling, og lad grillen varme op til den ønskede temperatur.
6. Læg maden på risten, direkte over metalbakken.
7. Grill maden med låget lukket, indtil den ønskede indvendige temperatur er nået.

#### TIP TIL BEDRE GRILLNING OG LÆNGERE PRODUKTLEVTID

1. Spray eller pensl tilberedingsoverflader med vegetabilisk olie før tilberedning for at forhindre, at maden hænger fast.
2. Pak grillsager eller sarte fodevarer ind i stannol.
3. Brug en grillbæste af god kvalitet efter brug af grillen for at holde overfladerne rene og fri for rust.
4. Tam fedtkoppen hver gang efter brug.

FORSIGTIG: Dæk ikke grillen til, før den er helt kold at røre ved.

#### OPBEVARING AF APPARATET

Det er kun tilladt at opbevare grillen indendørs, hvis gasflasken kobles af og fjernes fra apparatet. Når apparatet ikke skal benyttes i længere tid, skal det opbevares i originalemballagen i et støvfrigt miljø.

#### GASFLASKE

Apparatet kan benyttes med enhver gasflaske med en vægt på mellem 3-13 kg propan. Gasflasken må ikke tabes eller behandles håndhævet! Hvis grillen ikke benyttes, skal gasflasken kobles af. Sæt beskyttelsesbatteriet tilbage på gasflasken, når gasflasken er koblet af grillen.

Gasflasker skal opbevares udendørs stående oprejst og uden for barns rækkevidde. Gasflasken må aldrig opbevares, hvor temperaturen kan komme op på over 50 grader celsius.

Undlad at opbevare gasflasken i nærheden af åben ild, vågublus eller andre antændesekulder. RYGNING FORBUDT.

#### RENGØRING OG PLEJE

FORSIGTIG: Al rengøring og vedligeholdelse skal udføres, mens grillen er kold og med gasflørslen lukket ved gasflasken.

#### RENGØRING

Hvis du "brænder grillen ren" hver gang efter brug (i ca. 15 min.) begrænses madrester til et minimum.

#### UDVENDIGE OVERFLADER

Brug et mildt rengøringsmiddel eller en opløsning af tvækulsurt natron og vand. Ikke-slibende skurepulver kan benyttes på genstridige pletter. Skyl efter med vand.

Hvis grillens låg skaller af indvendigt ligesom maling, er det et tegn på, at ophobet fedtstof er borte fast, blevet til kul og skaller af. Rengør grundigt med en stærk sæbevandsopløsning. Skyl med vand, og lad den tørre fuldstændigt. BENTY ALDRIG OVNRENS

#### GRILLHUSETS BUND

Fjern afløjninger med en børste, skraber og/eller rengøringsvamp, og vask derefter med sæbevand. Skyl med vand, og lad tørre.

#### PLASTOVERFLADER

Vask med en blød klud og varmt sæbevand. Skyl med vand. Brug ikke slibende rengøringsmidler, affedningsmidler eller koncentreret grillrens på plastdele.

#### TILBEREDNINGSRIST

Benyt mildt sæbevand. Ikke-slibende skurepulver kan benyttes på genstridige pletter. Skyl efter med vand.

#### FEDTBASSE OG FEDTKOP (Sørg for, at grillen og fedtet ikke er varmt)

Åbn ikke fedtbassen under brug.

Ved rengøring af fedtbassen, skal du først fjerne fedtkoppen, og derefter trække fedtbassen ud.

Kontroller fedtkoppen i tide, og hæld olien ud, når den er 1/3 fuld.

Metode: Venn til fedtet er koldt, hold fedtkoppen vandret, og tag den forsigtigt ud ved brug af håndtaget, og søg for ikke at spilde fedtet.

#### RENGØRING AF BRÆNDERENHEDEN

Sluk for gassen på betjeningsknappen, og kobl gasflasken af grillen.

Fjern tilberedningsristen.

Rengør brænderen med en blød børste, eller blæs den ren med trykluft, og tør af med en klud.

Rengør eventuelle tilstoppede porte med en ribbenser eller en stiv metaltråd (f.eks. en udrullet papirclips).

Efterse brænderen for beskadigelse (revner eller huller). Hvis der konstateres beskadigelse, udskiftes brænderen med en ny.

Monter brænderen igen, kontroller at gasventilhullerne sidder korrekt og sikkert fast i brænderindtaget (venturi).

I nogle tilfælde opstår der flammelilbeslag, fordi der er kravlet et insekt ind i brænderens venturi-rør, eller fordi en edderkop har lavet et spind inde i brænderen. Dette kan afhjælpes ved at slikke en flaskerenser ind gennem brænderens venturi-rør og skubbe den helt ind i brænderen.

Hvis dette problem ikke kan løses, skal du kontakte gasforhandleren.

#### SERVICERING

Din gasgrib bør efterses hvert år af en kompetent, registreret person.

## RO

### INSTRUCIUNI DE UTILIZARE

Uimbråti aceste instrucțiuni cu atenție pentru a evita avarierea grătarului, cauzarea unor leziuni sau avarierea proprietății.

- Asamblaj grătarului urmând cu atenție instrucțiunile de asamblare.
- Conectați furtunul de gaze la grătar. Conectați regulatorul la furtun.
- Conectați regulatorul la valva buteliei urmând instrucțiunile regulatorului oferite împreună cu acesta.
- Rotiți toate butoanele la poziția "OFF" înainte de pomnarea alimentării cu gaze a aparatului.
- Utilizați regulatorul în conformitate cu instrucțiunile oferite împreună cu acesta.

### APRINDEREA GRĂTARULUI

Instrucțiuni de aprindere: Arzătoarele principale

- Conectați butelia de gaze la grătar urmând instrucțiunile oferite împreună cu regulatorul.
- Rotiți toate butoanele la poziția "OFF".
- Pomnăți (ON) alimentarea cu gaze de la butelia sau regulator urmând instrucțiunile de conectare a regulatorului și cele de utilizare. Verificați dacă conectarea regulatorului la butelia și conectarea furtunului la orificiile de intrare al grătarului prezintă semne de scurgere folosind o substanță săponoasă. Oric scurgere va apărea sub formă de bule în zona fisurată. Dacă se depășește o scurgere nu folosiți grătarul. Cereți sfatul furnizorului dumneavoastră de gaze sau consultați-l cu persoana ce v-a vândut grătarul.
- Pentru a aprinde orice arzător apăsați și rotiți butonul în sensul invers acelor de ceasornic la poziția 90° (Poziția de gradare maximă). Se va auzi un clic ce va aprinde arzătorul. Verificați dacă arzătorul este aprins. Dacă arzătorul nu s-a aprins repetați procedura.
- Dacă arzătorul nu s-a aprins după două încercări, opriți alimentarea cu gaze și așteptați 5 minute înainte de a reîncerca să-l aprindeți.

- Dacă arzătorul nu rămâne aprins, vă rugăm repetați pasul 4.
- Când arzătorul s-a aprins, ajustați intensitatea acestuia prin rotirea butonului la poziția "High/Low".
- Pentru a închide grătarul, opriți valva buteliei sau întrerupătorul regulatorului urmând instrucțiunile regulatorului; când flacăra s-a stins rotiți toate butoanele aparatului în sensul acelor de ceasornic la poziția "OFF".

### FOLOSIREA BĂTUULUI DE APRINDERE PENTRU A APRINDE ARZĂTOARELE PRINCIPALE

- Introducere un chibrit în vârful bătuului de aprindere. Aprindeți chibritul.
- Odăta ce a-ți aprins, introduceți-l în gaura unității grătarului pentru a ajunge la gunile arzătoarelor. (pg 49 - A)
- Apăsați pe butonul valvei și rotiți-l în sensul invers acelor de ceasornic la poziția "HIGH". Arzătorul se va aprinde imediat. Dacă donți să aprindeți mai multe arzătoare, repetați procedura 2-3 până când ați aprins toate arzătoarele de care aveți nevoie.
- Ajustați intensitatea arzătoarelor la temperatura de gătit dorită.

### ATENȚIONĂRI

- După aprindere, suprafețele flăcării arzătorului. Asigurați-vă că toate orificiile arzătoarelor sunt aprinse.
- Dacă flacăra arzătorului se stinge pe parcursul utilizării, opriți imediat alimentarea cu gaze. Înainte de reaprindere, deschideți capacul pentru cel puțin 5 minute pentru a permite eliberarea gazelor.
- Înainte de a găti pe grătar pentru prima oară, utilizați grătarul pentru aproximativ 15 minute cu capacul închis și cu alimentarea de gaze la poziția "HIGH". Acest lucru va „curăța la cald" componentele interne, va elimina mirosul specific procesului de producție și al statului de lucru.
- Curățați grătarul după fiecare folosire. NU FOLOSIȚI substanțe de curățare abrazive sau inflamabile. Acestea pot afecta componentele grătarului și pot cauza un incendiu.

### Arzător lateral

- Deschideți capacul în timp ce aprindeți arzătorul. Capacul trebuie să rămână deschis în timp ce arzătorul este pomit.
- Valva trebuie să fie în poziția "OFF".
- Deschideți valva buteliei.
- Pentru a aprinde arzătorul lateral apăsați și rotiți butonul în sensul invers acelor de ceasornic la poziția 90° (Poziția de gradare maximă). Se va auzi un clic ce va aprinde arzătorul. Verificați dacă arzătorul este aprins. Dacă arzătorul nu s-a aprins repetați procedura.
- Ajustați butonul valvei la temperatura de gătit dorită.

### Folosirea bătuului de aprindere pentru a aprinde Arzătorul lateral

- Deschideți capacul în timp ce aprindeți arzătorul. Capacul trebuie să rămână deschis în timp ce arzătorul este pomit.
- Scoateți bățul de aprindere și introduceți un chibrit în vârful acestuia. Aprindeți chibritul.
- Odăta ce este aprins, treceți cu flacăra pe lângă orificiile arzătorului. (pg 49 - B)
- Apăsați pe buton și rotiți-l în sensul invers acelor de ceasornic la poziția "HIGH". Arzătorul se va aprinde imediat.
- Ajustați intensitatea arzătorului la temperatura de gătit dorită.

Atenție: Dacă oricare dintre arzătoare nu se aprinde, închideți-l de la buton (În sensul acelor de ceasornic) și opriți valva buteliei. Așteptați cinci minute înainte de a încerca să aprindeți respectând procedura de aprindere.

După folosire, închideți alimentarea cu gaze fie prin oprirea valvei sau prin oprirea valvei buteliei (la poziția "OFF"). În cazul în care flacăra izbucnește în timp ce folosiți aparatul. Opriți toate butoanele, valva cilindriului și regulatorul, trecându-le la poziția "OFF". Așteptați 5 minute înainte de a încerca să aprindeți aparatul.

Dacă problema persistă după reaprindere, cereți sfatul furnizorului dumneavoastră de gaze, sau consultați-l cu reprezentanții magazinului de unde ați cumpărat grătarul, sau un inginer de gaz profesionist pentru asistență sau reparare. Niciodată nu încercați să rezolvați problema singuri deoarece acest lucru poate duce la leziuni grave și/sau avarierea proprietății.

Înainte de depozitare curățați excesul de grăsime de pe aparat cu ajutorul unei căpe urmezite într-un detergent biând folosit ca și agent de curățare.

Depozitați aparatul într-un mediu curat și uscat.

Nu depozitați butelia la interior. Depozitați într-o zonă bine ventilată departe de sursele directe de lumină.

### Șiguranța alimentelor

1. Înainte de a găti decongeleți integral carnea. Țineți carnea crudă departe de alimentele găsite.
2. Asigurați-vă că grătarul este curățat bine înainte de aprinderea acestuia și de a începe să gătiți.
3. Intotdeauna spălați-vă pe mâini înainte de manevrarea cămuriilor crude și a mâncăturilor gata preparate.
4. Ștergeți și dezinfecțați suprafețele ce au intrat în contact cu carnea crudă.
5. În timp ce gătiți asigurați-vă că grătarul este foarte fierbinte. Puneți buclăie mai mari și mai groase departe de căldura cea mai intensă pentru a asigura pătrunderea acestora fără ardere și întorcați-le în mod regulat.
6. Folosiți ustensile separate pentru manevrarea cămuriilor crude și preparatelor de pe grătar.
7. Pentru a verifica dacă carnea este gătită, străpungeți carnea cu un băț sau o furculiță; zeama care iese trebuie să fie clară. Asigurați-vă că preparatul este fierbinte pe întreaga sa suprafață.

### Prima folosire

- Înainte de a găti pe acest grătar pentru prima oară, utilizați grătarul pentru aproximativ 15 minute cu capacul închis și cu alimentarea de gaze la poziția "HIGH". Acest lucru va „curăța la cald" componentele interne și va elimina mirosul specific procesului de fabricație.
- Gătire directă
- Gătirea directă se folosește pentru ca preparatul să se gătească în propriul suc, obținând o carne fragedă și moale.
- Aprindeți arzătorul conform instrucțiunilor de aprindere.
- Setați arzătoarele la nivelul dorit și așteptați ca temperatura să atingă intensitatea dorită.
- Puneți preparatele direct peste arzătoare.
- Cu capacul închis sau deschis, gătiți până când se atinge temperatura internă dorită.

### Gătire indirectă

Ideal pentru fripturi și bucăți mai mari de carne. Pentru preparatele cu grăsime multă, precum costii și carnea de rață, arzătoarele trebuie să cuprindă toate părțile acestora. Căldura ce circula funcționează precum un cuptor cu convecție, gătind mâncarea uniform pe toate părțile.

- Înălțați grătarul de gătit.
- Montați lava de gătit în mijloc, pe plitele încălzite.
- Înlocuiți grătarul de gătit.
- Aprindeți arzătoarele.
- Opriți arzătorul central. Setați arzătoarele exterioare la nivelul dorit și așteptați ca temperatura să atingă intensitatea dorită.
- Puneți preparatul pe grătarul de gătit, direct pe lava din metal.
- Cu capacul închis, gătiți până când se atinge temperatura internă dorită.

### Sfaturi pentru rezultate mai bune și o durată mai mare de folosire

- Înainte de a începe să gătiți pulverizați sau acoperiți suprafețele de gătit cu ulei vegetal pentru a preveni lipirea preparatelor de grătar.
- Puneți legumile sau preparatele delicate în pachete din folie de aluminiu.
- După fiecare dată când gătiți, folosiți o perie de calitate pentru grătar pentru a menține suprafețele curate și fără rugăni.
- Goliți cana de ungere după fiecare folosire.

ATENȚIE: Nu acoperiți grătarul până când acesta nu este complet rece la atingere.

### DEPOZITAREA APARATULUI

Depozitarea aparatului la interior este permisă doar dacă butelia este deconectată și înălțată de la aparat. Când aparatul nu va fi folosit pentru o anumită perioadă de timp, acesta trebuie să se depoziteze în ambalajul original într-un loc uscat și fără praf.

### BUTELIA DE GAZE

Aparatul poate fi folosit cu orice butelie de gaz propan cu o greutate cuprinsă între 3 și 13 kg. Nu trebuie să scăpați butelia de gaze sau să manevrați brutal! Dacă nu folosiți aparatul butelia trebuie deconectată. Înlocuiți capacul de protecție al buteliei după deconectarea acesteia de la aparat.

Buteliile trebuie depozitate în aer liber, în poziție verticală și nu se vor lăsa la îndemna copiilor. Butelia nu trebuie niciodată depozitată în spații unde temperaturile depășesc 50 grade Celsius.

Nu depozitați butelia în apropiere de flăcări, lămpi mator sau alte surse inflamabile. NU FUMAȚI.

### CURĂȚARE ȘI ÎNȚETINERE

ATENȚIE: Curățarea și înțetnirea trebuie să se realizeze când grătarul este rece și cu alimentarea de gaze oprită de la butelia.

### CURĂȚARE

"Ardeca la cald" a grătarului după fiecare folosire (pentru aproximativ 15 minute) va menține reziduurile de mâncare la minim.

## SUPRAFAȚA EXTERNĂ

Folosii o soluție pe bază de detergent blând sau bicarbonat de sodiu și apă caldă. Folosii praful non-abraziv de curățat pentru a îndepărta urmele rezistente și apoi clătiți cu apă.

Dacă suprafața interioară a capacului de la grătar are un aspect de vopsea cojită, straturile de grăsime s-au carbonizat și se desprind, Curățați bine cu o soluție săpunosă concentrată pe bază de apă. Clătiți cu apă și permițiți ca acesta să se usuce integral.

## NU FOLOSIȚI NICIODATĂ SOLUȚIA DE CURĂȚARE PENTRU CUPTOR

### PARTEA INFERIOARĂ A GRĂTARULUI

Înlăturați reziduurile folosind o perie, răzător și/sau câșpă de curățat și apoi șpălați cu o soluție săpunosă pe bază de apă. Clătiți cu apă și permițiți ca acesta să se usuce.

### SUPRAFAȚA DIN PLASTIC

Șpălați cu o perie moale și o soluție caldă săpunosă pe bază de apă. Clătiți cu apă. Nu folosiți soluții de curățare abrazive, degresanți sau o soluție concentrată pe suprafețele de plastic.

### GRĂTAR DE CĂȘIT

Folosii o soluție săpunosă blândă pe bază de apă. Folosii praful non-abraziv de curățat pentru a îndepărta urmele rezistente și apoi clătiți cu apă.

TAVA DE COLECTARE A GRĂSIMII ȘI CANA DE UNGERE (Asigurați-vă că grătarul și grăsimea nu sunt fierbinți)

Vă rugăm să deschideți tava de colectare a grăsimii în timp ce folosiți grătarul.

Când curățați tava de colectare a grăsimii, Înlăturați cana de uingere și apoi scoateți tava.

Verificați cana de uingere din timp și scoateți uleiul atunci când aceasta este plină 1/3.

Metoda: după ce cana de uingere s-a răcit, mențineți cana dreaptă și mutați-o cu ajutorul mânerului furnizat asigurându-vă că nu vărsați grăsimea.

## CURĂȚAREA ANSAMBLULUI DE ARZĂTOARE

Opriți alimentarea de gaze (OFF) de la butonul rotativ și deconectați butelia.

Înlăturați grătarul răci.

Curățați arzătorul cu o perie moale sau cu ajutorul unui dispozitiv cu aer comprimat și ștergeți-l cu ajutorul unei cârpe.

Curățați orice părți înfundate cu ajutorul unui curățător de țevi sau o sârmă solidă (precum o agrafă deschisă).

Verificați dacă arzătorul prezintă avarii (fisorăni sau găuri). Dacă se găsește avarie, montați un arzător nou.

Reinstalați arzătorul, verificați dacă orificiile valvei de gaze sunt poziționate corect și prinse fix în interiorul tubului arzătorului (venturii).

În anumite cazuri grătarul dumneaostăra va produce o mică flammă datorată prezenței insectelor în tubul venturii al arzătorului sau datorită prezenței unui păianjen ce și țese pânza. Acest lucru poate fi rectificat prin introducerea unei perii în interiorul tubului venturii al arzătorului, împingând-o în interior pe întreaga sa lungime.

Dacă această condiție persistă cereți sfatul furnizorului dumneaostăra de gaze.

## MENTENANȚĂ

Grătarul dumneaostăra pe gaze trebuie întreținut anual de către o persoană autorizată.

## HR

### UPUTE ZA UPOTREBU

Pažljivo slijedite ove upute da ne biste ozbiljno oštetili roštilj ili se ozlijedili i oštetili imovinu.

1. Pažljivo sastavite roštilj slijedeći upute za sastavljanje.

2. Povežite crijevo za plin s roštiljem. Povežite regulator s crijevom.

3. Povežite regulator s ventilom cilindra slijedeći upute koje ste dobili uz regulator.

4. Isključite sve kontrolne gumb (postavite ih u položaj "OFF") prije no što uključite dovod plina do uređaja.

5. Upravljajte regulatorom u skladu s uputama koje ste dobili uz njega.

### PALJENJE ROŠTILJA

Upute za paljenje: Glavni plamenik

1. Povežite plinski cilindar s roštiljem slijedeći upute koje ste dobili uz regulator.

2. Isključite sve kontrolne gumb (postavite ih u položaj "OFF").

3. Uključite dovod plina na prekidaču cilindra ili regulatora slijedeći upute za povezivanje regulatora i rukovanje njime. Pomoću otopine sapuna provjerite curi li na spoju cilindra s regulatorom te na spoju crijeva s priključkom za crijevo na roštilju.

Ako ima curenje, na tom će se području pojaviti mjehurići. Ako otkrijete curenje, nemojte koristiti roštilj. Zatražite savjet od dobavljača plina ili roštilja.

4. Da biste upalili bilo koji plamenik, gurnite gumb za upravljanje plamenikom prema dolje i zakrenite ga u smjeru suprotnom od smjera kazaljke na satu u položaj pod kutem od 90° (maksimalni položaj). Čut ćete jasni "klik" koji bi trebao označiti paljenje plamenika. Provjerite je li plamenik upaljen. Ako plamenik nije upaljen, ponovite postupak.

5. Ako ne upalite plamenik nakon dva pokušaja, isključite pipac za plin i pričekajte pet minuta, a potom ponovite redoslijed za paljenje.

6. Ako se plamenik gasi, ponovite 4. korak.

7. Kada se plamenik upali, prilagodite jačinu vatre tako da gumb okrenute u položaj High/Low (Visoko/Nisko).

8. Da biste isključili roštilj, okrenite ventil cilindra ili prekidač regulatora u položaj "OFF" slijedeći upute za regulator. Kada se plamenik ugasi, okrenite sve kontrolne gumb na uređaju u smjeru kazaljke na satu u položaj "OFF".

Paljenje glavnih plamenika pomoću štipača za paljenje

1. Umetnite štipcu u jedan kraj štipača za paljenje. Zapalite štipcu.

2. Kada zapalite štipcu, gurnite štipac za paljenje kroz rupu na tijelu rešetke da biste dosegli plamenike. (pg49 - A)

3. Pritisnite gumb ventila i rotirajte ga u smjeru suprotnom od smjera kazaljke na satu u položaj "HIGH". Plamenik bi se odmah trebao upaliti. Ako želite upaliti više plamenika, ponavljajte postupak 2-3 dok ne zapalite sve željene plamenike.

4. Prilagodite plamenike na željenu temperaturu kuhanja.

### MJERE OPREZA

1. Kada upalite plamenik, promotrite plamen. Provjerite izašli li plamen kroz sve otvore plamenika.

2. Ako se plamenik ugasi tijekom rada, odmah isključite plin. Otvorite poklopac i pričekajte barem pet minuta prije ponovnog paljenja da se plin razide.

3. Prije prvog korištenja roštilja uključite ga na otprilike 15 minuta sa zatvorenim poklopcem i plinom pojačanim na "HIGH". Na taj se način unutar mihi djelovi "toplinski čiste" te nesjaje miris zaostao iz procesa proizvodnje i bojenja.

4. Očistite roštilj nakon svake upotrebe. NE KORISTITE abrazivna ili zapaljiva sredstva za čišćenje. Tako možete oštetiti dijelove roštilja i uzrokovati požar.

Bočni plamenik

1. Otvorite poklopac dok palite plamenik. Poklopac mora ostati otvoren dok je plamenik upaljen.

2. Ventil mora biti u položaju "OFF".

3. Otvorite ventil cilindra.

4. Da biste upalili bočni plamenik, gurnite gumb za upravljanje plamenikom prema dolje i zakrenite ga u smjeru suprotnom od smjera kazaljke na satu u položaj pod kutem od 90° (maksimalni položaj). Čut ćete jasni "klik" koji bi trebao označiti paljenje plamenika. Provjerite je li plamenik upaljen. Ako plamenik nije upaljen, ponovite postupak

5. Prilagodite gumb ventila na željenu temperaturu kuhanja

Paljenje bočnog plamenika pomoću štipača za paljenje

1. Otvorite poklopac dok palite plamenik. Poklopac mora ostati otvoren dok je plamenik upaljen

2. Uklonite štipac za paljenje, a potom umetnite štipcu u jedan njegov kraj. Zapalite štipcu.

3. Kada je zapalite, plamenom dodirnite otvore na plameniku. (pg49 - B)

4. Pritisnite kontrolni gumb i rotirajte ga u smjeru suprotnom od smjera kazaljke na satu u položaj "HIGH". Plamenik bi se odmah trebao upaliti.

5. Prilagodite plamenik na željenu temperaturu kuhanja.

Upozorenje: ako se bilo koji plamenik ne upali, isključite kontrolni gumb (u smjeru kazaljke na satu) i ventil cilindra. Pričekajte pet minuta prije ponovnog pokušaja paljenja pomoću redoslijeda za paljenje.

Po završetku upotrebe zatvorite dovod plina tako da isključite prekidač "OFF" na regulatoru ili na ventilu cilindra.

Ako se problem nastavi pojavljivati, obratite se dobavljaču plina ili dućanu u kojem ste kupili roštilj ili kvalificiranom plinovom inženjeru i zatražite pomoć ili popravak. Nikada nemojte samo pokušavati riješiti problem jer to može dovesti do ozbiljne ozljede ili li oštećenja imovine.

Očistite višak masti s uređaja prije pohrane. Koristite vlažnu krpicu i blagu otopinu deterdženta.

Store the appliance in a clean dry environment. <|>Uredaj pohranite u čistom i suhom okruženju. <|>

Nemojte pohraniti plinski cilindar u zatvorenom prostoru. Pohranite u dobro prozračenom području dalje od izravno Sunčeva svjetla.

### SIĞURNOST HRANE

1. Thoroughly defrost frozen meat and poultry in the refrigerator before cooking. Keep raw meat and poultry separate from cooked foods. <|>Temeljito odmrznite smrznuto meso i perad u hladnjaku prije kuhanja. Sirovo meso i perad držite odvojeno od kuhane hrane. <|>

2. Roštilj mora biti dobro otisčen prije no što ga upalite i počnete kuhati.

3. Uvijek perite ruke nakon rukovanja sirovim mesom i peradi te prije rukovanja hranom spremnom za jelo.

4. Obrisite i dezinficirajte površine koje su bile u dodiru sa sirovim mesom i peradi.

5. Pri kuhanju provjerite je li roštilj vistinu vruć. Postavite veće i deblje komade dalje od najveće topline da biste osigurali da će se temeljito skuhati, a ne i izgorjeti, te ih redovito okrećite.

6. Koristite poseban pribor za rukovanje sirovim mesom/peradi i hranom s roštilja.

7. Da biste provjerili je li meso pečeno, a osobito perad, probodite ga vilicom; sok koji iscure mora biti bistar. Hrana mora biti u cijelosti vrela.

Početna upotreba

Prije prve pripreme hrane na ovom roštilju, uključite ga na otprilike 15 minuta sa zatvorenim poklopcem i plinom pojačanim na "HIGH". Time ćete "toplinski očistiti" interne dijelove i ukloniti miris zaostao iz procesa proizvodnje.

Direktno kuhanje

Direktnim kuhanjem meso se "pečati" i zadržava prirodne sokove. Na taj se način dobiva vlažno i mekano meso.

1. Upalite plamenik u skladu s uputama.

2. Postavite plamenike na željenu razinu i pričekajte dok ne dosegnu postavjenu temperaturu.

3. Postavite hranu izravno iznad plamenika.

4. Kuhajte hranu dok ona ne dosegne željenu internu temperaturu. Poklopac može biti zatvoren ili otvoren.

Indirektno kuhanje

Idealno za pečenje i veće komade mesa. Ako pripremate masnu hranu, primjerice rebarca ili patko, upalite plamenike s obje strane hrane. Toplina kruži po principu konvektivske pećnice te se hrana ravnomjerno kuha sa svih strana.

1. Uklonite rešetku za kuhanje.

2. Postavite metalnu plitvicu u sredinu, na vruće ploče.

3. Vratite rešetku za kuhanje.

4. Upalite plamenike.

5. Isključite središnji plamenik. Postavite vanjske plamenike na željenu razinu i pričekajte dok ne dosegnu postavjenu temperaturu.

6. Postavite hranu na rešetku za kuhanje izravno iznad metalne plitice.

7. Kuhajte hranu dok ona ne dosegne željenu internu temperaturu. Držite poklopac zatvorenim.

### SAVJETI ZA BOLJE KUHANJE I DULJI ŽIVOTNI VIJEK PROIZVODA

1. Da biste spriječili pranje hrane za roštilj, prije kuhanja poprskajte ih premažite površinu za kuhanje biljnim uljem.

2. Stavite porcije ili delikatnu hranu u paketiće načinjene od aluminijске folije.

3. Nakon svakog korištenja očistite površine za kuhanje i uklonite hrdu pomoću kvalitetne četke za roštilj.

4. Ispraznite čašicu za masnoću nakon svakog korištenja.

OPREZ: ne prekrivajte roštilj dok se u potpunosti ne ohladi.

### POHRANA UREĐAJA

Pohrana uređaja u zatvorenom prostoru dopuštena je samo ako odspojite cilindar i uklonite ga s uređaja. Kada se uređaj ne koristi neko vrijeme, pohranite ga u izvornom pakiranju na suho mjesto na kojem nema prašine.

### PLINSKI CILINDAR

Uređaj je moguće koristiti s bilo kojim plinskim cilindrom u koji stane između 3 i 13 kg

propana. Plinski cilindar ne smijete ispustiti ili njime gmbu rukovati! Ako se uređaj ne koristi, cilindar je potrebno odspojiti. Zamijenite zaštitni poklopac na cilindru nakon što ga odspojite s uređaja.

Pohranite hranu na otvorenom u uspravnom položaju ize izvan dohvata djece. Cilindar nikada ne smijete pohraniti na mjestu na kojem temperature mogu dosezati preko 50 stupnjeva Celzija.

Nemojte pohraniti cilindar blizu plamena, pilot-plamena ili drugih izvora paljenja. NE PUŠITE.

### ČIŠĆENJE I ODRŽAVANJE

OPREZ: roštilj čistite i održavajte samo kada je hladan te kada je dovod goriva ISKLJUČEN na plinskom cilindru.

### ČIŠĆENJE

"Paljenjem" roštilja nakon svakog plamena (otprilike 15 minuta) svest ćete ostatak hrane na minimum.

### VANJSKA POVRŠINA

Koristite blagi deterdžent ili sodu bikarbonu i otopinu vruće vode. Neabrazivni prah za čišćenje upotrijebite za čišćenje tvrdoglavih mrlja, a potom ga isperite vodom.

Ako unutarnja površina poklopa roštilja izgleda kao da se s nje ljušti boja, nakupila se masnoća koja se pretvorila u ugljik te se gući. Temeljito očistite koncentriranom otopinom vruće vode i sapuna. Isperite vodom i pustite da se u potpunosti osuši. NIKADA NE KORISTITE SREDSTVO ZA ČIŠĆENJE PEĆNICA

### UNUTRAŠNOST DNA ROŠTILJA

Uklonite ostatke pomoću četke, strugača ili spužvice za čišćenje, a potom operite otopinom vode i sapuna. Isperite vodom i pustite da se u potpunosti osuši.

### PLASTIČNE POVRŠINE

Operite mekom krpom i vrućom otopinom vode i sapuna. Isperite vodom. Ne koristite abrazivna sredstva za čišćenje i odmašćivanje ili koncentrirano sredstvo za čišćenje roštilja na plastičnim dijelovima.

### REŠETKA ZA KUHANJE

Koristite blagu otopinu vode i sapuna. Neabrazivni prah za čišćenje upotrijebite za čišćenje tvrdoglavih mrlja, a potom ga isperite vodom.

PLITICA ZA MASNOĆU I ČAŠICA ZA MASNOĆU (Reštilj i masnoća ne smiju biti vrući)

Ne otvarajte pliticu za masnoću tijekom korištenja.

Pri čišćenju plitice za masnoću najprije uklonite čašicu za masnoću, a potom izvucite pliticu.

Povremeno provjerite čašicu za masnoću i bacite ulje kada se ona napuni do 1/3.

Metoda: kada se čašica ohladi, okrenite kvačicu vodoravno i izvucite čašicu u vodoravnoj liniji

### ČIŠĆENJE SKLOPA PLAMENIKA

ISKLJUČITE plin na kontrolnom gumbu i odspojite cilindar.

Uklonite rešetku za hlađenje.

Očistite plamenik mekom krpom ili komprimiranim zrakov, a potom ga obrišite krpom.

Očistite zašlepljene priključke sredstvom za čišćenje cijevi ili krutom žicom (primjerice rastavljenom spajalicom za papir).

Promotrite ima li na plameniku oštećenja (napuklina ili rupa). Ako pronađete oštećenja, zamijenite plamenik.

Ponovno instalirajte plamenik, a potom provjerite jesu li otvori plinskog ventila ispravno namješteni i učvršćeni unutar plamenika (venturii).

U nekim će se slučajevima roštilj ponovo upaliti jer unutar venturii cijevi plamenika puže kukac ili pauk stvara mrežu. Da biste to spriječili, uzмите četku za boce i umetnite je do venturii cijevi plamenika, a potom je gurnite u plamenik cijelom dužinom.

Ako se stanje ponovno pojavi, obratite se dobavljaču plina.

### SERVISIRANJE

Plinski roštilj mora jednom godišnje servisirati kompetentna registrirana osoba.

## TR

### KULLANIM TALIMATLARI

Barbeküniye ciddi zarar gelmesini, yaralanmayı veya malınızın hasar görmesini önlemek için bu talimatları dikkatle takip edin.

1. Barbeküyü kurulmuş talimatları dikkatle izleyerek kurun.

2. Gaz hortumunu barbecueye bağlayın. Regülatörü hortuma bağlayın.

3. Regülatöre biriktire verilen regülatör talimatlarını izleyerek regülatörü tüp vanasına bağlayın.

4. Cilhada bağıli gaz kaynağının açmadan önce tüm kontrol düğmelerini "KAPALI" konuma getirin.

5. Regülatörü, regülatör ile biriktire verilen talimatlara göre çalıştırın.

### BARBEKÜYÜ YAKMA

Yakma Talimatları: Ana Ocaklar

1. Gaz tüpünü, regülatör ile biriktire verilen talimatları izleyerek barbecueye bağlayın.

2. Tüm kontrol düğmelerini "KAPALI" konuma getirin.

3. Regülatör başlantis ve galytırma talimatlarını izleyerek gaz kaynağının tüp veya regülatör düğmesinden "AÇIN". Sabunlu su kullanarak süzünü olma ihtimaline karşı tüp ile regülatör arasındakı, hortum ile barbecue hortum giriş arasındakı bağlantıları kontrol edin. Sızıntı varsa, sızıntı olan bölgede baloncuklar oluşur. Sızıntı bulunursa barbecueyi kullanmayın. Öneri için gaz veya barbecue tedarikçinize danışın.

4. Ocakları yakmak için, ocak kontrol düğmesini bastırın ve saat yönünün tersine 90 derece döndürün (Tam his konumu). Sesli bir tik sesi duyulur, bu sesle ocakın yanması gerekir. Ocakın yanıp yanmadığını kontrol edin. Ocak yanmadysa bu işlemi tekrarlayın.

5. Ocak, iki denemeden sonra yanmadysa gaz musluğu "KAPATIN" ve ateşleme admiraları yeniden denemeden önce 5 dakika bekleyin.

6. Ocak yanmaya devam etmezse liften adım 4'ü tekrarlayın.

7. Ocak yandıgında, düğmeyi High/Low (Yüksek/Düşük) konumuna getirerek isyayı ayarlayın.

8. Barbecueyi "KAPATILMAK" için tüp vanasını veya regülatör düğmesini regülatör talimatlarını izleyerek "OFF" (KAPALI) konumuna getirin, alev söndüğünde cihaz üzerindeki tüm kontrol düğmelerini saat yönünde "OFF" (KAPALI) konumuna getirin.

#### Ana Ocakları Yakmak İçin Yakma Çubuğunu Kullanma

1. Yakma çubuğunun ucuna kibrit yerleştirin, kibriti yakın.
2. Kibrit yanınca, ocak ağızlarına ulaşmak için yakma çubuğu ızgara gövdesindeki deliğe sokun. (pg49 - A)
3. ızgara ilk pişirme işleminden önce, ızgarayı yaklaşık 15 dakika boyunca kapalı halde ve gaz "HIGH" (YÜKSEK) konumunda bırakın.
4. ızgarayı her kullandıktan sonra temizleyin. Apandino veya yapışmaz temizlik maddeleri KULLANMAYIN. Bu tür temizleyiciler ızgaranın parçalarına zarar verebilir ve yangına neden olabilir.
5. Ocakları istenen pişirme sıcaklığına ayarlayın.

#### ÖNLEMLER

1. Yakıttan sonra, ocakın alevini takip edin. Tüm ocak ağızlarının yanmış olduğundan emin olun.
2. Çalıtırma sırasında ocakın alevi sönerse gaz hemen "KAPATIN". Yeniden yakılmadan önce gazın dağılması için kapıyı en az 5 dakika açık tutun.
3. ızgara ilk pişirme işleminden önce, ızgarayı yaklaşık 15 dakika boyunca kapalı halde ve gaz "HIGH" (YÜKSEK) konumunda bırakın.
4. ızgarayı her kullandıktan sonra temizleyin. Apandino veya yapışmaz temizlik maddeleri KULLANMAYIN. Bu tür temizleyiciler ızgaranın parçalarına zarar verebilir ve yangına neden olabilir.
5. Ocakları istenen pişirme sıcaklığına ayarlayın.

#### Yan Ocak

1. Ocakı yakarken kapakçıyı açın. Ocak yanarken kapak açık kalmalıdır.
2. Vana "KAPALI" konumunda olmalıdır.
3. Tüpün vanasını açın.
4. Yan ocakı yakmak için, ocak kontrol düğmesine bastırın ve saat yönünün tersine 90 derece döndürün (Tam gaz konumu). Sesli bir tık sesi duyulur, bu sesle ocakın yanması gerekir. Ocakın yanıp yanmadığını kontrol edin. Ocak yanmadıysa bu işlemi tekrarlayın.
5. Vana düğmesini istenen pişirme sıcaklığına ayarlayın.

#### Yan Ocakı Yakmak İçin Yakma Çubuğunu Kullanma

1. Ocakı yakarken kapakçıyı açın. Ocak yanarken kapak açık kalmalıdır.
2. Yakma çubuğunu kaldırın ve ucuna kibrit yerleştirin. Kibriti yakın.
3. Kibrit yanınca, alevi ocak ağızına götürün. (pg49 - B)
4. Kontrol düğmesine bastırın ve saat yönünün tersine çevirecek "HIGH" (YÜKSEK) konumuna getirin. Ocakın hemen yanması gerekir.
5. Ocakı istenen pişirme sıcaklığına ayarlayın.

Diyar: Ocaklardan biri ateşlenmezse kontrol düğmesini kapatın (saat yönünde), tüp vanasını da kapatın. Ateşleme adımlarını yeniden denemeden önce beş dakika bekleyin.

Kullanımdan sonra, gaz kaynağını regülatördeki düğmeyi "OFF" (KAPALI) konumuna getirecek veya tüp vanasını "KAPALI" konuma getirecek kapatın. Çihaz kullanılırken alevin parlama durumunda. Tüm kontrolleli, tüp vanasını ve regülatör düğmesini "KAPALI" konuma getirin. Çihaz yeniden yakmayı denemeden önce 5 dakika bekleyin.

Yediden yakıttan sonra sorun devam ederse, yardım ve tamir için gaz bayinize, barbeküysü aldığınız mağazaya veya kalfiye bir gaz mühendisine danışın. Ciddi yaralanmalara ve/veya malın zarar görmesine neden olabileceği için sorunu kesinlikle kendiniz çözmeye çalışmayın.

Çihazı saklamak üzere kaldırmadan önce, temizlik maddesi olarak yumuşak bir deterjan kullanarak nemli bir bezle fazla yağı temizleyin. Çihazı temiz ve kuru bir ortamda saklayın.

Gaz tüpünüzü kapalı mekanlarda saklamayın. Doğrudan güneş ışığı almayan, iyi havalandırılmış bir yerde saklayın.

#### GIDA GÜVENLİĞİ

1. Donmuş et ve kümes hayvanı etlerini pişirmeden önce buzdolabında tamamen çözün, çığ et ve tavuk ürünlerini pişirmeye öncelikle ayırın.
2. Barbeküysü yakmadan ve pişirmeye başlamadan önce ızgaranın tamamen temiz olduğundan emin olun.
3. Çığ et ve kümes hayvanı etlerini ellemeden önce ve hazır yemeklere işlen yapmadan önce mutlaka ellerinizi yıkayın.
4. Çığ et ve kümes hayvanı etyle temas eden yüzeyleri silin ve dezenfekte edin.
5. Pişirme sırasında barbükünün geçirdiği sıcak olduğundan emin olun. Büyük ve kalın yiyecek parçalarını, yanmadan önce pişirmelerini sağlamak için et yiyecek soğuktan uzak tutun ve düzenli olarak çevirin.
6. Barbeküde çığ et/kümes hayvanı etleri ile diğer yiyecekler kullanmak için aynı mutlak aletleri kullanın.
7. Etin, özellikle de kümes hayvanı etlerini pişirmeden önce kontrol etmek için etin bir şiş veya bıçak ile delin, etin içindeki suyun tümüyle akması gerekir. Yiyeceğin pişirme boyunca çok sıcak olduğundan emin olun.

İlk kullanım Bu ızgarada ilk pişirme işleminden önce, ızgarayı yaklaşık 15 dakika boyunca kapakçı kapalı halde ve gaz "HIGH" (YÜKSEK) konumunda bırakın, bu işlem, iç parçaları "soyula temizler" ve üretim sürecinde oluşan kokuları yok eder.

Doğrudan Pişirme Doğrudan pişirme, sulu ve yumuşak et elde etmek için etin kendi suyunu sızdırmasını için kullanılır.

1. Ocakı, yakma talimatlarına göre yakın.
2. Ocakları istenen seviyeye ayarlayın ve bu sıcaklığı erişmesini bekleyin.
3. Yiyeceği doğrudan ocakların üzerine koyun.
4. Kapak açık veya kapalı halde, istenen iç sıcaklığı ulaşılınca kadar pişirin.

Dolaylı Pişirme Rostu ve büyük et parçaları için uygundur. Pizozla ve ördek eti gibi yarı fazla olan yiyecekler için ocakların etin her iki tarafında da yanması gerekir.

Dolaşan su, konveksiyon firmı gibi çalır ve yiyeceğin her tarafını etirir.

1. Pişirme ızgarasını kaldırın.
2. Metal tepsiyi ortaya, ısı plakalarının üstüne yerleştirin.
3. Pişirme ızgarasını yerine koyun.
4. Ocakları yakın.
5. Ortadaki ocakı kapatın. Ocakları istenen ısı seviyesine ayarlayın ve bu sıcaklığı erişmesini bekleyin.
6. Yiyeceği pişirme ızgarasının üstüne, doğrudan metal tepsinin üzerine koyun.
7. Kapak kapalı halde, istenen iç sıcaklığı ulaşılınca kadar pişirin.

Daha İyi Pişirme ve Ürün Ömrünün Daha Uzun Olması İçin İçün 1. Yiyeceklerin yapışmasını önlemek için pişirmeden önce yiyecekleri yüzeylerine bükülmüş yağ sürün.

2. Sebzeleş veya ince yiyecekleri alüminyum folyo kılıflara yerleştirin.
3. Her barbükenden sonra, pişirme yüzeylerini temiz ve pasız tutmak amacıyla ızgara için kaliteli bir fırça kullanın.
4. Her kullandıktan sonra yağ kabını boşaltın.

DIKKAT: ızgaranın üzerine, tamamen soğudundan önce kapatmayın.

ÇİHAZI SAKLAMAYA Çihazın kapalı mekanlarda saklanması yalnızca tüple çihazın bağlantısı kesilmiş ve tüp ayrılmışsa izin verilebilir. Çihaz, bir süre boyunca kullanılmayacaksa, orijinal ambalajında, kuru, tozsuz bir ortamda saklanmalıdır.

GAZ TÜPÜ Bu çihaz, ağırlığı 3kg ile 13 kg arasında olan herhangi bir propan gaz tüpüyle kullanılabilir. Gaz tüpü döşenirken veya kötü kullanılmamalıdır! Çihaz kullanılmıyorsa, tüple bağlantısı kesilmelidir. Tüpün çihazla bağlantısını kestikten sonra, tüpün başındaki koruyucu baskıyı yerine takın.

Tüpler, açık alanda, dik konumda ve çocukların ulaşamayacağı yerlerde saklanmalıdır. Tüpünüzü, sıcaklığı 50°C'nin üzerine çıkabilen yerlerde kesinlikle saklanmamalıdır.

Tüpü, alev, pilot alevi veya diğer ateşleme kaynaklarının yanında saklamayın. SKGARA (ÇEMEVİN).

TEMİZLİK VE BAKIM DIKKAT: Tüm temizlik ve bakım işleri barbükü soğukken ve yakıt beslemesi gaz tüpünden KAPATILMIŞKEN yapılmalıdır.

TEMİZLİK Her kullandıktan sonra barbükünün (yaklaşık 15 dakika süreyle) "yakılması" yiyecek kalıntılarını en aza indirir.

DIŞ YÜZEY Yumuşak deterjan veya yemek sodasıyla sıcak su çözültüsü kullanın. Ağırdırmayan ovalama tozları inatçı lekeler üzerinde kullanılabilir, daha sonra suyla durulandır.

Barbükü kapakçının iç yüzeyinde boya soyulması görülmüştüyse, yağ birtirilmesi kömürleşmiştir ve pul pul dökülmüştür. Kuvvetli sıcak sabunlu su çözültüsüyle iyice temizleyin. Suyla durulayın ve tamamen kurutun. KEŞİNLİKLE FİRİN TEMİZLEYİCİSİ KULLANMAYIN

BARBÜKÜ TABANININ İÇ KISMI Kalıntıları, fırça, spatula ve/veya temizleme bezi kullanarak çıkarın ve ardından sabunlu su çözültüsüyle yıkayın. Suyla durulayın ve kurutun.

PLASTİK YÜZEYLER Yumuşak bir bez ve sabunlu su çözültüsüyle yıkayın. Suyla durulayın. Plastik kısımlarda, ağırdın temizleyici, yağ çözültüsü veya konsantré barbükü temizleyicisi kullanmayın.

PIŞİRME İZGARASI

Yumuşak sabunlu su çözültüsü kullanın. Ağırdırmayan ovalama tozları inatçı lekeler üzerinde kullanılabilir, daha sonra suyla durulandır. YAĞ TEPESİ VE YAĞ KABİ (ızgaranın ve yağın sıcak olmadığından emin olun)

Lütfen yağ tepesini kullanın sırasında açmayın. Yağ tepesini temizlerken, önce yağ kabını dıyan alın, ardından yağ tepesini çıkarın.

Lütfen yağ kabını zamanında kontrol edin ve 1/3'ü dolduğunda yağı boşaltın. Lütfen yağ kabı soğuduktan sonra, yağ kabını yatay konumda tutun ve tutma yerini kullanarak yağı dökmeden dikkatle çıkarın

Yöntem: yağ kabı soğuduktan sonra, yağ kabını yatay konumda tutun ve tutma yerini kullanarak yağı dökmeden dikkatle çıkarın OCAK DÜZENİNİ TEMİZLEME Kontrol düğmesinden gazı KAPATIN ve tüpün bağlantısını kesin.

Soğutma ızgarasını çıkarın. Ocakı, yumuşak bir fırçayla veya sıkıştırılmış hava üfleyerek temizleyin ve bir bezle silin.

Tıkazını yolları bir boru temizleyicisiyle veya sert bir tülle (örneğin açılmış ataçla) temizleyin. Ocakta herhangi bir hasar olup olmadığını (gatlak veya delik) kontrol edin. Hasar olmuş yeni bir ocakla değiştirin.

Ocak yeniden takın, gaz vanası deliklerinin doğru konumunda olduğundan ve ocak girişinin (venturi) içine sabitletiğinden emin olmak için bunları kontrol edin.

Bazı durumlarda, ocakın venturisinde bir böcek gezindiği veya ocakın içine bir örümcek ağ örtüldüğü için barbükünüzün alevi parlar. Bu durum, ocak venturisinin içine bir şişe fırçası sokularak ve bu fırça ocak boyunca ilerletilerek düzeltilir.

Bu durum devam ederse gaz bayinize danışın. SERVİS Gazlı barbükünüzün bakım yılda bir kez yetkili, uzman bir kişi tarafından yapılmalıdır.

NL BEDIENINGSHANDLEIDING Volg deze instructies zorgvuldig op om schade aan uw barbecue of eigendommen en verwondingen te voorkomen.

1. Monteer de barbecue volgens de montagehandleiding.

2. Sluit de gasleiding aan op de barbecue. Sluit de gasdrukregelaar aan op de slang.

3. Schakel de gasvoevoer bij de gasfles of de gasdrukregelaar volgens de instructies van de gasdrukregelaar.

4. Draai alle bedieningsknoppen in de "UIT"-stand (OFF) voordat u de gasvoevoer naar het apparaat inschakelt.

5. Bedien de gasdrukregelaar volgens de bijgeleverde instructies.

BARBECUE AANSTEKEN Ontstekingsinstructies: hoofdbranders

1. Sluit de gasfles volgens de instructies van de gasdrukregelaar aan op de gasfles.

2. Draai alle bedieningsknoppen in de "UIT"-stand (OFF).

3. Schakel de gasvoevoer bij de gasfles of de gasdrukregelaar "IN" volgens de instructies van de gasdrukregelaar en de bedieningsinstructies. Controleer de aansluiting van de gasfles op de gasdrukregelaar en de aansluiting van de slang op de barbecue met zeepsop op lekkage. Is er sprake van een lekkage, dan verschijnen er zeepbellen in het lekkagegebied. Gebruik de barbecue niet bij lekkages. Neem voor advies contact op met uw barbecueleverancier.

4. Voor het aansteken van de branders, draait u de branderknop linksom tot de stand 90° (volledig open). U hoort een klik, waarna de brander wordt ontstoken. Controleer of de brander werkt. Als de brander niet brandt, herhaalt u deze stap.

5. Als de brander na twee pogingen nog niet werkt, draait u de gasknop "UIT" (OFF) en wacht u 5 minuten alvorens het nogmaals te proberen.

6. Als de brander niet blijft branden, herhaalt u stap 4.

7. Als de brander brandt, reguleert u de warmte door de knop in de hoge/lage stand te draaien.

8. Wilt u de barbecue uitzetten, dan draait u de gasflesklep of de gasdrukregelaar "UIT" (OFF) volgens de instructies van de gasdrukregelaar, draait u alle bedieningsknoppen van het apparaat linksom in de "UIT"-stand (OFF) als de vlam is gedoofd.

Handmatig aansteken van de hoofdbranders

1. Plaats een lucifer in de aansteekstaaf. Strijk de lucifer aan.

2. Steek daarna de aansteekstaaf door de opening van de grillunit om bij de branders te komen. (pg49 - A)

3. Druk de klepknop in en draai deze linksom in de "HIGH"-stand. De brander moet direct gaan branden. Als u meer dan één brander wilt gebruiken, herhaalt u stappen 2-3 tot alle gewenste branders werken.

4. Stel de branders in op de gewenste bereidings temperatuur.

VOORZORGSMAATREGELEN 1. Bekijk de brandervlam na het aansteken. Zorg dat alle brandeopeningen branden.

2. Als de brandervlam tijdens het gebruik uit gaat, draait u het gas onmiddellijk "UIT" (OFF). Open het deksel en laat het gas gedurende 5 minuten wegstromen voordat u de branders opnieuw aansteekt.

3. Voordat u de grill gaat gebruiken laat u de grill ca. 15 minuten met gesloten deksel op de HIGH-stand branden. Door de hitte worden de interne onderdelen gereinigd en verdwijnt de geur van de fabricage en de afwasklaag.

4. Maak de grill na ieder gebruik schoon. GEBRUIK GEEN schurende of ontvambaare schoonmaakmiddelen. Hierdoor kunnen de onderdelen van de grill beschadigd raken en kan er brand ontstaan.

Zijbranders 1. Open het deksel bij het ontsteken van de brander. Het deksel moet open blijven als de brander brandt.

2. De klep moet in de "UIT"-stand (OFF) staan.

3. Open de gasflesklep.

4. Voor het aansteken van de zijbranders, draait u de branderknop linksom tot de stand 90° (volledig open). U hoort een klik, waarna de brander wordt ontstoken. Controleer of de brander werkt. Als de brander niet brandt, herhaalt u deze stap.

5. Stel de knop in op de gewenste bereidings temperatuur.

Handmatig aansteken van de zijbranders 1. Open het deksel bij het ontsteken van de brander. Het deksel moet open blijven als de brander brandt.

2. Verwijder de aansteekstaaf en steek dan een lucifer in het uiteinde van de aansteekstaaf. Strijk de lucifer aan.

3. Plaats de vlam in de brandeopeningen. (pg49 - B)

4. Druk de klepknop in en draai deze linksom in de "HIGH"-stand. De brander moet direct gaan branden.

5. Stel de brander in op de gewenste bereidings temperatuur.

Waarschuwing: Als de brander niet gaat branden, draait u de bedieningsknop uit (rechtsom) en schakelt u ook de gasflesklep uit. Wacht vijf minuten tot u de brander opnieuw gaat aansteken.

Na gebruik, sluit u de gasvoevoer af door de schakelaar op de gasdrukregelaar "UIT" (OFF) te draaien of de gasflesklep "UIT" (OFF) te zetten.

Als de vlam terugslaat tijdens het gebruik. Draai alle bedieningsknoppen, de gasflesklep en de gasdrukregelaarschakelaar in de "UIT"-stand (OFF). Wacht 5 minuten alvorens u het apparaat opnieuw gaat aansteken.

Als het probleem zich blijft voordoen, neemt u voor advies of reparatie contact op met uw gasleverancier, de winkel waar u de barbecue hebt gekocht of een gekwalificeerde gasreparateur. Probeer het probleem nooit zelf te verhelpen, want dit zou kunnen leiden tot ernstige verwondingen en/of beschadigingen aan eigendommen.

Verwijder voordat u de barbecue gaat opbergen eventuele vetresten met behulp van een zachte doek en afwasmiddel. Bewaar het apparaat in een schone, droge omgeving.

Bewaar de gasfles niet binnen. Bewaar deze in een goed geventileerde omgeving buiten de volle zon.

VOEDSELVEILIGHEID 1. Laat bevroren vlees en gevogelte voor bereiding altijd ontdooien in de koelkast. Houd rauw vlees en gevogelte apart van bereid voedsel.

2. Zorg dat de grill grondig is schoongemaakt voordat u de barbecue aansteekt en gaat gebruiken.

3. Na contact met rauw vlees en gevogelte altijd uw handen wassen voordat u bereid voedsel aanraakt.

4. Veeg oppervlakken die in contact zijn geweest met rauw vlees en gevogelte schoon en desinfecteer deze.

5. Zorg dat de barbecue goed heet is voordat u voedsel gaat bereiden. Plaats grotere, dichtere porties zo ver mogelijk uit de buurt van intense hitte om ervoor te zorgen dat alles door en door gaar wordt zonder te verbranden. Regelmatig keren.

6. Gebruik apart bestek voor rauw vlees/gevogelte en ander voedsel op de barbecue.

7. Om te kijken of het vlees en in het bijzonder gevogelte gaar is, prikt u in het vlees met een spies of vork; er moet dan doorschijnend vloeisap uitkomen. Zorg dat het voedsel door en door heet is.

Eerste gebruik Voordat u deze grill voor de eerste keer gaat gebruiken, laat u deze 15 minuten branden met gesloten deksel en het gas op de "HIGH"-stand. Door de hitte worden de interne onderdelen gereinigd en verdwijnt de geur van de fabricage.

Directe bereiding Bij directe bereiding blijven de natuurlijke sappen behouden. Het resultaat is sappig en mals vlees.

1. Steek de brander aan volgens de instructies.

2. Stel de branders in op het gewenste niveau en laat de barbecue op temperatuur komen.

3. Plaats het voedsel direct boven de branders.

39

4. Met een open of gesloten deksel bereidt u het voedsel tot de gewenste gaarheid is bereikt.  
Indirecte bereiding  
Ideaal geschikt voor een braadstuk of grotere stukken vlees. Voor voedsel met een hoger vetgehalte, zoals ribbappen en eend moeten de branders aan beide zijden van het vlees zijn aangestoken. De circulerende warmte lüngert als een hete luchtoven waardoor het voedsel aan alle gelijkmatig wordt verwarmd.
1. Verwijder het bakrooster.
2. Plaats een metalen braadslede in het midden op de warmteplaten.
3. Plaats het bakrooster terug.
4. Steek de branders aan.
5. Schakel de middenbrandstroom uit. Stel de buitenste branders in op het gewenste niveau en laat de barbecue op temperatuur komen.
6. Plaats het voedsel op het bakrooster, recht boven de metalen braadslede.
7. Met een gesloten deksel bereidt u het voedsel tot de gewenste gaarheid is bereikt.

#### BBQ-TIPS EN TIPS VOOR EEN LANGERE LEVENSDUUR VAN DE BBQ

1. Voorzie het bakrooster van een laagje plantaardige olie voordat u het voedsel gaat bereiden. Dit voorkomt vastkleven van het voedsel.
2. Verpak groenten of kwetsbaar voedsel in aluminiumfolie.
3. Reinig de barbecue na gebruik met een borstel om de bereidingsoppervlakken schoon en roestvrij te houden.
4. Leeg na ieder gebruik de vetvang.
5. LET OP: Dek de barbecue pas af als deze voldoende is afgekoeld.

#### APPARAAT OPBERGEN

Het apparaat mag alleen binnenshuis opgeborgen worden als de gasfles is afgekoppeld en van het apparaat is verwijderd. Als het apparaat gedurende langere tijd niet gebruikt wordt, opbergen in de originele verpakking in een stofvrije omgeving.

#### GASFLES

Het apparaat is geschikt voor gebruik met een propaan-gasfles van 3-13 kg. De gasfles niet laten vallen of ruw behandelen! Als het apparaat niet in gebruik is de gasfles afkoppelen. Plaats de beschermkap op de gasfles na het afkoppelen van de barbecue. Gasflessen moeten buiten worden bewaard, recht op en buiten bereik van kinderen. Nooit opgeborgen op plaatsen waar de temperatuur kan oplopen tot boven de 50 °C.

Bewaar de gasfles niet in de buurt van open vuur, waakvlammen of andere vuurbronnen, NIET ROKEN

#### REINIGING EN ONDERHOUD

LET OP: Reiniging en onderhoud pas uitvoeren als de barbecue is afgekoeld en de gastoevoer bij de gasfles is UITGESCHAKELD.

#### REINIGING

Laat de barbecue na gebruik even (ca. 15 minuten) doorbranden. Achterblijvende voedselresten worden dan tot een minimum beperkt.

#### BUITENZIJDE VAN DE BARBECUE

Gebruik een mild schoonmaakmiddel of baksoed en heet water. U mag mild schuurpoeder gebruiken voor hardnekkige vlekken. Daarna goed afspoeien met water.

Als de binnenzijde van het barbecuedekfel sporen van afbladderende verf vertoont, dan is dit verkocht vet. Grondig schoonmaken met heet water en een afwasmiddel. Naspoelen met water en volledig laten drogen. GEBRUIK NOOIT EEN OVENREINIGER

#### BINNENKANT VAN BARBECUEONDERZIJDE

Verwijder vuil met behulp van een borstel, schrapper en/of schoonmaakspons en water met een afwasmiddel. Naspoelen met water en laten drogen.

#### PLASTIC OPPERVLAKKEN

Schoonmaken met een zachte doek en heet water met een afwasmiddel. Naspoelen met water. Gebruik geen schuwmiddelen, ontvetters of een barbecue-reinigingsmiddel in geconcentreerde vorm op de plastic onderdelen.

#### BAKROOSTER

Gebruik een mild schoonmaakmiddel en water. U mag mild schuurpoeder gebruiken voor hardnekkige vlekken. Daarna goed afspoeien met water.

#### VETLADE EN VETOPVANG (Zorg dat de grill en het vet zijn afgekoeld).

Open de vetlade niet als de grill in gebruik is.

Als u de vetlade wilt schoonmaken, verwijdert u eerst de vetopvang en daarna neemt u de lade uit.

Controleer de vetopvang regelmatig en verwijder de olie als de opvang voor 1/3 gevuld is.

Verwijder: als de vetopvang is afgekoeld, brengt u die horizontaal in lijn en verwijdert die dan met de haak horizontaal zodat u de vetopvang kunt uitnemen.

#### BRANDERBEVESTIGING REINIGEN

Schakel het gas met de bedieningsknop UIT (OFF) en ontkoppel de gasfles.

Verwijder het althooster.

Reinig de brander met een zachte borstel of blaas deze schoon met perslucht en veeg deze daarna met een doek schoon.

Maak eventuele verstopte poorten schoon met een pijprager of een stijf stuk ijzerdraad (bijv. een opengebogen papierclip).

Inspecteer de brander op beschadigingen (scheuren of gaten). Vervang de brander als deze beschadigingen vertoont.

Plaats de brander weer terug in de brander of de gasopeningen goed geïmplementeerd en bevestigd zijn in de branderflaat (venturi).

In sommige gevallen slaat de vlam terug in de brander door een insect in de branderflaat of een spinnenweb in de brander. Los dit op door een pijprager door de branderflaat in de brander te steken.

Neem contact op met uw gasleverancier als het probleem niet opgelost kan worden.

#### ONDERHOUD

Uw gasbarbecue moet jaarlijks door een vakman onderhouden worden.

2. Si la llama se apaga durante la operación, cierre el gas de inmediato. Abra la tapa para permitir que se disipe el gas por lo menos durante 5 minutos antes de volver a encenderlo.

3. Antes de cocinar por primera vez en la barbacoa, opere la parrilla aproximadamente durante 15 minutos con la tapa cerrada y con el gas en la posición "HIGH" (alto). Esto ayudará a "limpiar con calor" las partes internas, y a disipar el olor del proceso de fabricación y pintura.

4. Limpie la parrilla cada vez que la utilice. NO utilice limpiadores abrasivos o inflamables. Esto podría dañar partes de la parrilla y provocar fuego.

#### Quemador lateral

1. Abra la tapa mientras enciende el quemador. La tapa debe permanecer abierta mientras el quemador esté encendido.

2. La válvula tiene que estar en la posición "OFF" (apagado).

#### 3. Abra la válvula de la bomba.

4. Para encender el quemador lateral, empuje hacia abajo y gire la perilla de control del quemador en dirección contraria a las manecillas del reloj a la posición de 90° (posición máxima). Podrá escucharse un "clic", lo que hará que se encienda el quemador. Compruebe que el quemador esté encendido. Si el quemador no se ha encendido, repita el proceso.

5. Ajuste la válvula de la perilla a la temperatura a la que se quiera cocinar.

Utilice el palo encendedor para encender los quemadores principales

1. Abra la tapa mientras enciende el quemador. La tapa deberá permanecer abierta mientras el quemador esté encendido.

2. Retire el palo encendedor e inserte una cerilla en el extremo del mismo. Encienda la cerilla.

3. Una vez encendida, coloque la llama de forma que alcance los puertos del quemador (pg49 - B)

4. Presione la perilla de la válvula y gírela en la dirección contraria a las agujas del reloj hasta la posición "HIGH" (alto). El quemador debería encenderse de inmediato.

5. Ajuste el quemador a la temperatura a la que se quiera cocinar.

Advertencia: Si no se enciendiera alguno de los quemadores, gire la perilla de control en dirección a las agujas del reloj, hasta la posición OFF (apagado), y apague también la válvula de la bomba. Espere cinco minutos antes de volver a intentar la secuencia de ignición.

Cuando termine de utilizar la barbacoa, cierre el suministro de gas cerrando el interruptor del regulador o el de la válvula de la "bomba". En caso de que se produzca un fogonazo mientras esté utilizando el aparato. Apague todos los controles, la válvula de la bomba y el interruptor del regulador. Espere 5 minutos antes de volver a encender la barbacoa.

Si el problema persiste después de volver a encenderla, consulte qué hacer con su suministrador de gas o con la tienda donde compró la barbacoa, o con un ingeniero de gas cualificado. No intente nunca rectificar el problema usted mismo ya que esto podría provocar graves daños personales y/o de la propiedad. Antes de guardar la barbacoa, limpie el exceso de grasa con un trapo húmedo utilizando un detergente suave. Guarde la barbacoa en un lugar limpio y seco.

No guarde la bomba de gas en un recinto cerrado. Guárdela en un lugar bien ventilado donde no le de el sol directamente.

#### SEGURIDAD ALIMENTARIA

1. Descongele totalmente la carne o el pollo congelado en la nevera antes de cocinarlos; mantenga la carne cruda y el pollo separados de la comida cocinada.

2. Asegúrese de que la parrilla esté bien limpia antes de encender la barbacoa y cocinar.

3. Lávese siempre las manos después de tocar carne cruda y pollo y antes de manipular comida precocinada.

4. Limpie y desinfecte las superficies que hayan estado en contacto con carne cruda y de aves de corral.

5. Asegúrese de que la barbacoa esté muy caliente cuando cocine. Coloque las partes más grandes y gruesas lo más lejos posible del calor más intenso para asegurar que se cocinen sin quemarse, y gírelas regularmente.

6. Utilice diferentes utensilios para manipular la carne cruda y las aves de corral, y la comida de la barbacoa.

7. Para comprobar que la carne, en especial las aves de corral, está cocinada, pínela con una broqueta o un tenedor; el jugo deberá salir libremente.

Asegúrese de que la comida esté bien caliente en todo momento.

#### Uso inicial

Antes de cocinar por primera vez en esta barbacoa, déjala funcionar durante unos 15 minutos con la tapa cerrada y con el gas en la posición "HIGH" (alto), lo que "limpiará con calor" las partes internas y disipará el olor del proceso de fabricación.

#### Cocción directa

Se utiliza la cocción directa para sellar los jugos naturales y así conseguir una carne más tierna.

1. Encienda el quemador siguiendo las instrucciones de encendido.

2. Coloque los quemadores a la temperatura que desee y espere hasta que esta se alcance.

3. Coloque la comida directamente sobre los quemadores.

4. Cocine, con la tapa abierta o cerrada, hasta alcanzar la temperatura interna que se desee.

#### Cocción indirecta

Ideal para asados y cortes grandes de carne. Para comidas altas en grasa, como costillas y pato, los quemadores tienen que estar encendidos a ambos lados de la comida. El calor circulante funciona de forma muy parecida a un horno de convección, cocinando la comida a partes iguales por todos los lados.

1. Retire la rejilla para cocción.

2. Coloque la bandeja de metal en el centro, sobre las planchas.

3. Vuelva a colocar la rejilla para cocción.

4. Encienda los quemadores

5. Apague el quemador central. Coloque los quemadores de fuera a la temperatura que desee y espere hasta que esta se alcance.

6. Coloque la comida en la rejilla para cocción, directamente sobre la bandeja de metal.

7. Cocine, con la tapa cerrada, hasta alcanzar la temperatura interna que se desee.

Consejos prácticos para cocinar al aire libre y sobre cómo conseguir un ciclo de vida más largo de los productos.

1. Rocíe o cubra con aceite vegetal las superficies donde vaya a colocar la comida antes de cocinar para evitar que esta se pegue.

2. Cubra con papel de aluminio las verduras o las comidas delicadas.

3. Utilice un cepillo de barbacoa de calidad después de cada ocasión para mantener limpias y sin óxido las superficies en las que se cocina.

4. Vacíe el recipiente para la grasa cada vez que lo utilice.

PRECAUCIÓN: No cubra la parrilla hasta que se haya enfriado totalmente.

#### ALMACENAMIENTO DE LA UNIDAD

Solo es admisible guardar la unidad bajo techo si la bomba está desconectada y fuera de la unidad. Cuando no se vaya a utilizar el asador durante un periodo de tiempo, este deberá guardarse en su embalaje original en un ambiente seco y sin polvo.

#### BOMBONA DE GAS

Se puede utilizar la barbacoa con cualquier bomba de gas propano de entre 3 y 13 kg de peso de peso. No se debe dejar caer ni manipular bruscamente, la bomba de gas. Si la barbacoa no se está utilizando, hay que desconectar la bomba de gas. Cambie el tapón de protección de la bomba después de desconectarla de la unidad.

Las bombonas de gas se deben guardar al aire libre, de pie y fuera del alcance de los niños. No almacene nunca una bomba de gas allí donde la temperatura pueda exceder los 50 °C.

No guarde la bomba cerca de llamas, lámparas indicadoras u otras fuentes de ignición. NO FUMES.

#### LIMPIEZA Y MANTENIMIENTO

PRECAUCIÓN: La limpieza y mantenimiento deberá llevarse a cabo cuando la barbacoa esté fría y el suministro de combustible desconectado en la bomba de gas.

#### LIMPIEZA

Deje la barbacoa encendida después de utilizarla (durante 15 minutos aproximadamente); esto hará que queden residuos mínimos de comida.

#### SUPERFICIE EXTERIOR

Utilice una solución de agua con un detergente suave o con bicarbonato. Se puede utilizar polvo abrasivo limpiador en aquellas manchas más difíciles de limpiar; luego aclare con agua.

Si la superficie interior de la tapa de la barbacoa tiene el aspecto como de pintura pelada, significa que la grasa cocinada se ha acumulado, se ha convertido en carbón y se está descañando. Limpieza a fondo con agua jabonosa muy caliente. Aclare con agua y deje que se seque por completo. NO UTILICE NUNCA LIMPIADOR DE HORNOS

#### INTERIOR DEL FONDO DE LA BARBACOA

Quite los residuos utilizando un cepillo, una espátula y/o un estropajo; después lávelo con agua jabonosa. Aclare con agua y deje que se seque por completo.

#### SUPERFICIES DE PLÁSTICO

Lávelas con un paño suave y agua caliente con jabón. Aclare con agua. No utilice limpiadores abrasivos, desengrasantes ni un limpiador concentrado para barbacoas.

#### REJILLA PARA COCCIÓN

Utilice una solución de agua con jabón suave. Se puede utilizar polvo de limpieza no abrasivo en aquellas manchas difíciles de limpiar, y luego aclarar con agua.

#### BANDEJA Y RECIPIENTE PARA LA GRASA (Asegúrese de que ni la parrilla ni la grasa estén calientes)

Por favor, no abra la bandeja para la grasa mientras se está utilizando.

Para limpiar la bandeja para la grasa, primero tiene que retirar el recipiente para la grasa y, entonces, extraer la bandeja para la grasa.

#### ES

#### INSTRUCCIONES DE USO

Siga las siguientes instrucciones con cuidado para evitar que se produzcan daños graves en su barbacoa; y causarle daños a usted y a la propiedad.

1. Monte la barbacoa siguiendo detenidamente las instrucciones de montaje.

2. Conecte la manguera del gas a la barbacoa. Conecte el regulador a la manguera.

3. Conecte el regulador a la válvula de la bomba siguiendo las instrucciones del regulador facilitadas con el regulador.

4. Gire todas las perillas de control a la posición "OFF" antes de abrir el gas de la unidad.

5. Opere el regulador según se indica en las instrucciones facilitadas con el regulador.

#### CÓMO ENCENDER SU BARBACOA

Instrucciones de encendido: Quemadores principales

1. Conecte la bomba de gas a la barbacoa siguiendo las instrucciones facilitadas con el regulador.

2. Gire todas las perillas de control a la posición "OFF" (apagado).

3. Abra el suministro de gas en la bomba o en el interruptor del regulador siguiendo las instrucciones sobre la conexión del regulador y las de operación. Verifique que no haya fugas ni en la conexión del regulador de la bomba con la manguera, ni en la conexión de entrada de la manguera de la barbacoa, utilizando agua jabonosa. Se verá si hay alguna fuga si aparecen burbujas en la zona de la fuga. No utilice la barbacoa si encuentra alguna fuga. Consulte lo que tiene que hacer con su suministrador de gas o de la barbacoa.

4. Para encender un quemador, empuje hacia abajo y gire la perilla de control del quemador en dirección contraria a las manecillas del reloj, en la posición de 90° (posición máxima). Podrá escucharse un "clic", lo que hará que se encienda el quemador. Compruebe que el quemador esté encendido. Si el quemador no ha prendido fuego, repita el proceso.

5. Si el quemador no se ha encendido después de probar dos veces, cierre "la llave del gas" y espere 5 minutos antes de volver a encenderlo.

6. Si el quemador no permanece encendido, por favor repita el paso 4.

7. Una vez que se haya encendido el quemador, ajuste el calor girando la perilla hacia la posición alto/bajo.

8. Para apagar "la barbacoa, gire el interruptor de la válvula de la bomba o del regulador a la posición "OFF" (apagado) siguiendo las instrucciones del regulador; gire todas las perillas de control de la bomba en dirección de las manecillas del reloj hasta la posición "OFF" (apagado) una vez que se haya extinguido la llama.

Utilice el palo encendedor para encender los quemadores principales

1. Inserte una cerilla en el extremo del palo encendedor y encienda la cerilla.

2. Una vez encendida, meta el palo encendedor a través del orificio del cuerpo del asador para alcanzar así los puertos de los quemadores. (pg49 - A)

3. Presione la perilla de la válvula y gírela en la dirección contraria a las manecillas del reloj hasta la posición "HIGH" (alto). El quemador debería encenderse de inmediato. Si se quiere encender más de un quemador, repita el procedimiento 2-3 hasta encender los quemadores que se deseen.

4. Ajuste los quemadores a la temperatura a la que se quiera cocinar.

#### PRECAUCIONES

1. Observe la llama del quemador tras haberlo encendido. Asegúrese de que todos los puertos de los quemadores estén encendidos.

Por favor, compruebe puntualmente y retire el aceite cuando esté 1/3 llena.  
Método: una vez que se haya enfriado el recipiente para la grasa, puede retirarlo siguiendo un movimiento horizontal  
LIMPIEZA DE LOS QUEMADORES

Cierre el gas mediante la perilla de control y desconecte la bomba.

Retire la pantalla ya fría.

Limpie el quemador con un cepillo blando o soplando aire comprimido y pase después un paño.

Limpie los puertos atascados con una escobilla para limpiar tubos o con un alambre rígido (como un clip para papeles, estirado).

Retire si algún quemador presenta daños (grietas o agujeros). Si detecta algún daño, sustituya el quemador por uno nuevo.

Vuelva a instalar los quemadores, compruebe que los orificios de la válvula de gas están correctamente situados y ajustados dentro del conducto de entrada del quemador (venturi).

En algunos casos, la barbacoa puede producir el retorno de llama si un insecto trepa por el venturi del quemador o si una araña teje una red dentro del quemador. Esto se puede solucionar introduciendo una escobilla de botellas en el venturi del quemador y pasándola a lo largo de todo el quemador. Si la situación continúa, consulte a su suministrador de gas.

REVISIÓN

La barbacoa de gas debe ser revisada por una persona registrada y capacitada para tal fin todos los años.

NO

## BRUK AV GRILLEN

Følg disse anvisningene nøye for å unngå å påføre grillen, deg selv og annen eiendom alvorlige skader.

1. Monter grillen i nøye samsvar med monteringsanvisningene.
2. Koble gasslangene til grillen. Koble regulatoren til slangen.
3. Koble regulatoren til ventilen på beholderen i samsvar med anvisningene som følger med regulatoren.
4. Drei alle betjeningsbrytere til stilling "OFF" for du slår på gassstilførselen til apparatet.
5. Bruk regulatoren i samsvar med anvisningene som følger med regulatoren.

## TENNE GRILLEN

Tenningsanvisninger: Hovedbrennere

1. Koble gassbeholderen til grillen ifølge anvisningene som følger med regulatoren.
2. Drei alle betjeningsbrytere til stilling "OFF".
3. Åpne gassstilførselen på beholderen eller med regulatorbryteren ifølge anvisningene for tilkobling og bruk av regulatoren. Kontroller tilkoblingen mellom beholderen og regulatoren og mellom slangen og grillen med tanke på lekkasjer – bruk såpevann. En eventuell lekkasje vil vises som bobler i lekkasjeområdet. Ikke bruk grillen hvis det er lekkasje. Kontakt gassleverandøren eller forhandleren av grillen.
4. Du tenner en brenner ved å trykke på og dreie betjeningsbryteren til brennere mot klokken til 90° stilling (maks.). Du hører et klakk, og brenneren skal da tenne. Kontroller at brenneren er tent. Gjenta prosedyren hvis brenneren ikke er tent.
5. Hvis brenneren ikke er tent etter to forsøk, dreier du gasskranen til stilling "OFF" og venter i fem minutter før du forsøker på nytt.
6. Hvis brenneren slukker, gjentar du trinn 4.
7. Når brenneren er tent, regulerer du varmen ved å dreie bryteren til stilling "High/Low".
8. Du slår av grillen ved å dreie ventilen på beholderen eller regulatorbryteren til stilling "OFF" ved å følge regulatoranvisningene. Drei alle betjeningsbryterne på apparatet med klokken til stilling "OFF" når flammen er slukket.

## BRUK TENNINGSSETEN TIL Å TENNE HOVEDBRENNERNE

1. Søk en fyrstikk inn i enden av tenningsseten. Tenn fyrstikken.
2. Når tenningsseten er tent, stikker du den gjennom hullet i hoveddelen av grillen slik at den når brenneråpningene. (pg 49 - A)
3. Trykk på ventilknappen og dri den mot klokken til stilling "HIGH". Brenneren skal tenne umiddelbart. Ønsker du mer enn én brenner, gjentar du punkt 2-3 inntil alle de ønskede brennere er tent.
4. Reguler brenneme til ønsket tilberedningstemperatur.

## Forholdsregler

1. Observer flammen etter at brenneren er tent. Kontroller at alle brenneråpningene er tent.
  2. Hvis flammen slukker under tilberedningen, må du straks stenge gassstilførselen. Åpne lokket for å frigjøre gassen i minst fem minutter før du tenner brenneren på nytt.
  3. For du legger mat på grillen for første gang, lar du grillen brenne i ca. 15 minutter med lokket igjen og gassen på "HIGH". Dette vil "varmese" de innvendige delene, fjerne lukt fra produksjonsprosessen og den lukkede overflaten.
  4. Rengjør grillen etter hver gang den har vært i bruk. IKKE bruk slipende eller brennbare rengjøringsmidler. Det kan skade delene til grillen og forårsake brann.
- Sidebrenner
1. Åpne lokket mens du tenner sidebrenneren. Lokket må være åpent når brenneren er tent.
  2. Ventilen må stå i stilling "OFF".
  3. Åpne ventilen på gassbeholderen.
  4. Du tenner sidebrenneren ved å trykke på og dreie betjeningsbryteren mot klokken til 90° stilling (maks.). Du hører et klakk, og brenneren skal da tenne. Kontroller at brenneren er tent. Gjenta prosedyren hvis brenneren ikke er tent.
  5. Reguler ventilknappen til ønsket tilberedningstemperatur.

## Bruk tenningsseten til å tenne sidebrenneren

1. Åpne lokket når du tenner brenneren. Lokket må være åpent når brenneren er tent.
2. Ta ut tenningsseten og stikk en fyrstikk inn i enden av tenningsseten. Tenn fyrstikken.
3. Når tenningsseten er tent, plasserer du flammen slik at den når brenneråpningene. (pg 49 - B)
4. Trykk på betjeningsbryteren og dri den mot klokken til stilling "HIGH". Brenneren skal tenne umiddelbart.
5. Reguler brenneren til ønsket tilberedningstemperatur.

Advarsel: Hvis noen av brennerne ikke vil tenne, dreier du betjeningsbryteren til stilling av (med klokken) og stenger også ventilen på gassbeholderen. Vent i fem minutter før du forsøker å tenne på nytt. Etter bruk stenger du gassstilførselen enten ved å dreie bryteren på regulatoren til OFF eller stenge ventilen på gassbeholderen.

Hvis grillen flammer opp under bruk. Slå av alle betjeningsbrytere, steng ventilen på gassbeholderen og sett regulatorbryteren i stilling "OFF". Vent i fem minutter før du forsøker å tenne apparatet igjen.

Hvis problemet vedvarer etter at grillen er tent på nytt, må du kontakte gassleverandøren, butikken hvor du kjøpte grillen eller en kvalifisert gassstekniker for å få hjelp. Ikke forsøk å korrigere problemet selv, da det kan medføre alvorlige personskader og/eller skader på eiendom.

Rengjør grillen for fett før du setter den vekk. Bruk en fuktig klut og et mildt rengjøringsmiddel.

Oppbevar grillen på et rent og tørt sted.

Ikke oppbevar gassbeholderen innendørs. Oppbevar den i et godt ventilert område og ikke i direkte sollys.

## Matsikkerhet

1. Tin frossent kjøtt og fjærler helt i kjøleskapet før tilberedning. Hold rått kjøtt og fjærler atskilt fra ferdig tilberedte matvarer.
2. Kontroller at grillen er nøye rengjort før du tenner den og tilbereder mat på den.
3. Vask alltid hendene etter at du har håndtert rått kjøtt og fjærler og før du håndterer eventuelt ferdigmat.
4. Tork av og desinfiser flater som har vært i kontakt med rått kjøtt og fjærler.
5. Sorg for at grillen er skikkelig varm når du tilbereder maten. Legg store og tykke stykker lengst vekk fra den sterke varmen, slik at de blir stekt uten å bli brent. Små dem regelmessig.
6. Bruk forskjellige redskaper til å håndtere rått kjøtt/fjærler og andre matvarer på grillen.
7. Du kontrollerer om kjøtt, og særlig fjærler, er stekt ved å stikke i kjøttet med et stekepidd eller en gaffel. Saften skal være klar. Kontroller at maten er rykende varm helt gjennom.

## Første gangs bruk

For du tilbereder mat på grillen for første gang, lar du grillen brenne i ca. 15 minutter med lokket igjen og gassen på "HIGH". Det vil "varmese" de innvendige delene og fjerne lukt fra produksjonsprosessen.

## Direkte steking

Direkte steking brukes til å lukke inne de naturlige saftene og gjøre kjøttet mørt og saftig.

1. Tenn brenneren ifølge anvisningene.

2. Reguler brenneme til ønsket nivå og la grillen nå den aktuelle temperaturen.
3. Legg maten direkte over brenneme.
4. La lokket åpent eller lukket og stek til maten har nådd ønsket kjernetemperatur.

## Indirekte steking

Ideelt for steker og større kjøttstykker. Til mat som inneholder mye fett, for eksempel ribbe og and, skal brennerne på hver side av maten tenne. Den sirkulerende varmen fungerer mye på samme måte som en varmluftovn og steker maten jevnt på alle sider.

1. Ta vekk grillristen.
2. Sett metallbrettet i midten, på varmelementene.
3. Sett grillristen tilbake på plass.
4. Tenn brennerne.
5. Slå av den midtre brenneren. Reguler de ytre brennerne til ønsket nivå, og la grillen nå den aktuelle temperaturen.
6. Legg maten på grillristen, rett over metallbrettet.
7. Lukk lokket og stek til maten når ønsket kjernetemperatur.

Tips til bedre stekeresultater og lengre levetid for produktet

1. Spray eller pensl stekeflatene med vegetabilisk olje for tilberedningen, for å hindre at maten setter seg fast.
  2. Pakk grønnsaker eller omfruktige matvarer i aluminiumsfolie.
  3. Bruk en grillriste av god kvalitet etter tilberedningen, for å holde stekeflatene rene og rustfrie.
  4. Tørk fetskålen etter hver gang grillen har vært i bruk.
- OBST: Ikke dekk til grillen for den er helt kald å ta på.

## OPPBEVARING AV APPARATET

Apparatet kan bare oppbevares innendørs hvis gassbeholderen er koblet fra og fjernet fra apparatet. Hvis apparatet ikke skal brukes over en lengre periode, skal det oppbevares i originalemballasjen på et tørt og støvfritt sted.

## GASSBEHOLDER

Apparatet kan brukes med propangassbeholdere på mellom 3 og 13 kilo. Gassbeholderen må ikke slippes i bakken eller behandles uforutsiglig! Gassbeholderen må kobles fra når apparatet ikke er i bruk. Sett beskyttelsesheften på beholderen igjen etter at beholderen er koblet fra apparatet. Gassbeholdere må oppbevares utendørs i stående stilling og utilgjengelig for barn. Beholderen må aldri oppbevares på steder hvor temperaturen kan bli høyere enn 50 grader Celsius. Ikke oppbevar gassbeholderen i nærheten av flammer, buss eller andre tennkilder. RØYKING FORBUDT.

## RENGJØRING OG VEDLIKEHOLD

OBST! All rengjøring og alt vedlikehold skal utføres når grillen er kald og når gassstilførselen er stengt.

## RENGJØRING

"Avbrenning" av grillen etter hver gang den har vært i bruk (i ca. 15 minutter) vil gjøre at det samler seg minimalt med matrester.

## UTVENDIG

Bruk et mildt rengjøringsmiddel eller en blanding av bakepulver og varmt vann. Ikke-slipende skurepulver kan brukes på gjenstridige flekker. Skyll deretter med vann.

Hvis det virker som om lakken på innsiden av lokket flasser av, skyldes det fastbrent fett som har blitt til kull og skaller av. Rengjør grundig med sterkt, varmt såpevann. Skyll med vann og la tørke helt. IKKE BRUK OVNENSRENS

## INNENDIG BUNN I GRILLEN

Fjern rester med en børste, skrape og/eller skuresvamp og vask deretter med såpevann. Skyll med vann og la tørke.

## PLASTFLATER

Vask med en myk klut og varmt såpevann. Skyll med vann. Ikke bruk slipende rengjøringsmidler, avfettingsmidler eller konsentrert grillrens på plastdeker.

## GRILLRIST

Bruk mildt såpevann. Ikke-slipende skurepulver kan brukes på gjenstridige flekker. Skyll deretter med vann.

FETTBARKE OG FETTSKÅL (kontroller at grillen og fettet ikke er varme)

Ikke åpne fettbakkene under bruk.

Ved rengjøring av fettbakkene må du først fjerne fetskålen og deretter trekke fettoppfangsbakken ut.

Kontroller fetskålen i tide og fjern oljen når skålen er 1/3 full.

Metode: Hold fetskålen rett og ta den forsiktig ut med håndtaket som følger med til formålet. Pass på så du ikke søler ut fettet.

## RENGJØRE BRENNERNE

Steng av gassstilførselen med betjeningsbryteren og koble fra gassbeholderen.

## Fjern kjølesetteret.

Rengjør brenneren med en myk børste eller blås den ren med trykkluft og tørk av med en klut.

Rengjør eventuelle tilstoppede åpninger med en pipesetter eller en stiv metallråd (for eksempel en åpent bisides).

Kontroller brenneren med tanke på skader (sprekker eller hull). Skift brenneren hvis den er skadet.

Monter brenneren igjen, kontroller at gassventilåpningene er plassert riktig og er festet inne i brennerinntaket (venturirør).

I noen tilfeller vil grillen flamme opp fordi det kryper et insekt inne i venturirøret eller fordi en edderkopp har spunnet et nett inne i brenneren. Problemet kan løses ved å stikke en flaskerost inn gjennom venturirøret og dytte den hele veien langs brenneren.

Hvis problemet vedvarer, må du kontakte gassleverandøren.

## SERVICE

Du bør få utført årlig service på gassgrillen av en kompetent og registrert person.

CZ

## NÁVOD K POUŽITÍ

Budejte-li se pečlivě řídit těmito instrukcemi, vyhněte se zničení svého grilu a zpisobení újm na svém zdraví nebo na majetku.

1. Sestavte gril pečlivě podle návodu k sestavení.
2. Připojte ke grilu plynovou hadici. Připojte k hadici regulátor.
3. Připojte regulátor k ventilu nádoby podle návodu příloženého k regulátoru.
4. Před připojením plynu ke grilu přečtěte všechny knoflíky do polohy „VYPNUTO“ („OFF“).
5. S regulátorem pracujte podle instrukcí k němu dodaných.

## ZAPÁLENÍ GRILU

Pokyny k zapálení: Hlavní hořák

1. Připojte ke grilu nádobu s plynem podle instrukcí dodaných s regulátorem.
  2. Přepněte všechny ovládací knoflíky do polohy „VYPNUTO“ („OFF“).
  3. Zapněte přívod plynu na plynové nádobě nebo přepínači regulátoru podle návodu k regulátoru. Pomocí mýdlové vody zkontrolujte připojení nádoby k regulátoru a hadice ke grilu. Pokud někde dochází k úniku plynu, objeví se v tomto místě bublinky. Pokud dochází k úniku, gril nepoužívejte. Po odstranění s dodatelem plynu nebo grilu.
  4. Pro zapálení křehčokoliv hořáku stiskněte a otočte ovládací knoflík daného hořáku proti směru hodinových ručiček o 90° (plný výskok). Udržte cvaknutí, kterým by se měl hořák zapálit. Zkontrolujte, zda hořák hoří. Pokud ne, postup opakujte.
  5. Pokud se hořák nepodaří zapálit po dvou pokusech, otočte ventil přívodu plynu do polohy „VYPNUTO“ („OFF“) a počkejte 5 minut před dalším pokusem.
  6. Pokud hořák zhasíná, opakujte bod 4.
  7. Jakmile je hořák zapálen, nastavte intenzitu plamene otočením knoflíku do polohy High (vysoká) nebo Low (nízká).
  8. Chcete-li gril vypnout, nastavte ventil na nádobě nebo přepínači regulátoru podle návodu do polohy „VYPNUTO“ („OFF“) a jakmile plamen zhasne, vypněte všechny ovládací knoflíky na grilu ve směru hodinových ručiček do polohy „VYPNUTO“ („OFF“).
- Zapálení hlavních hořáků pomocí zapalovací násadky.
1. Vložte nádobu do zapalovací násadky a zapalte ji.
  2. Pro zapálení postranní zapalovací násadky otvorem v hlavní části grilu až k tryskám hořáku. (pg 49 - A)
  3. Stiskněte knoflík ventilu a otočte jej proti směru hodinových ručiček do polohy „VYSOKÁ“ („HIGH“). Hořák by se měl ihned zapálit. Potřebujete-li zapálit více než jeden hořák, opakujte body 2-3, dokud nezapálíte všechny požadované hořáky.
  4. Nastavte hořáky na požadovanou teplotu grilování.

## BEZPEČNOSTNÍ OPATŘENÍ

1. Po zapálení sledujte plamen hořáku. Ujistěte se, že hoří všechny trysky hořáku.
2. Pokud během provozu některý hořák zhasne, ihned vypněte přívod plynu. Otevete viko grilu a alespoň na 5 minut nechejte plyn vyvětrat, dříve než hořáky znovu zapálíte.
3. Před prvním použitím nechte gril zapnutý alespoň po dobu 15 minut s uzavřeným víkem a s přívodem plynu nastaveným na vysokou intenzitu. Horkým vzduchem dobře vyčistěte vnitřní součásti a eliminujte se zápach vzniklý během procesu výroby a při lakování jednotlivých dílů.

4. **Na každém použití gril vyčistíte. NEPOUŽÍVEJTE drsné či hořlavé prostředky.** Mohlo by dojít k poškození součástí grilu a ke vzniku požáru.

### Botní hořák

1. Při zapalování hořáku otevřete víko. Je-li hořák zapálen, musí zůstat víko otevřené.
2. Ventil musí být uzavřen.
3. Otevřete ventil nádoby.
4. Pro zapálení bočního hořáku stisknete a otočíte ovládací knoflík daného hořáku proti směru hodinových ručiček o 90° (plný výkon). Ušlýchte evakuati, kterým by se měl hořák zapálit. Zkontrolujte, zda hořák hoří. Pokud ne, postup opakujte.
5. Nastavte knoflík ventilu na požadovanou teplotu grilování.

Zapálení bočního hořáku pomocí zapalovací násadky.

1. Při zapalování hořáku otevřete víko. Je-li hořák zapálen, musí zůstat víko otevřené.
2. Vyměňte zapalovací násadku a vložte do ní zápalku. Poté zápalku zapalte.
3. Přiblížte plamen na dosah trysky hořáku. (pg49 - B)
4. Stiskněte ovládací knoflík a otáčejte jím proti směru hodinových ručiček do polohy „YSOKÁ“ („HIGH“). Hořák by se měl ihned zapálit.
5. Nastavte hořák na požadovanou teplotu grilování.

Upozornění: Pokud se vám kterýkoliv hořák nepodaří zapálit, otočte knoflík po směru hodinových ručiček do polohy vypnutá a vypněte také ventil nádoby s plynem. Před dalším pokusem o zapálení počkejte 5 minut.

Po použití uzavřete přívod plynu buď vypnutím přepínače na regulátoru, nebo uzavřením ventilu na nádobě s plynem.

V případě, že dojde ke vzplanutí uvnitř grilu. Vypněte všechny ovládací knoflíky, vypněte přepínač regulátoru a zavřete ventil na nádobě s plynem. Počkejte 5 minut před tím, než gril znovu zapálíte.

Pokud problém přetrvává i po dalším zapálení, poraďte se se svým dodavatelem plynu nebo v obchodě, kde jste gril zakoupili, nebo kontaktujte kvalifikovaného plymárenského technika, který vám může pomoci problém vyřešit nebo gril opavít. Nikdy se problém nepokoušejte vyřešit sami, neboť se můžete vážně poranit či způsobit škodu na majetku.

Před uložením gril vyčistěte od nadměrné mastnoty pomocí vlhkého hadříku a jemného čistícího přípravku.

Gril uložte v suchém prostředí.

Plynové nádoby nikdy neukládáte uvnitř budov. Uložte je v dobře větrávaných prostorách mimo dosah přímého slunečního svitu.

## BEZPEČNOST POTRAVIN

1. Zmrazené maso před grilováním vždy nechte v ledničce důkladně rozmrazit. Syrové maso uchovávejte oddělené od masa tepelně zpracovaného.
2. Před zapálením grilu a zahájením přípravy jídla se přesvědčte, že je gril pečlivě vyčištěný.
3. Pracujete-li se syrovým masem, vždy si pak řádně umyjte ruce, než začnete brát do rukou již připravené jídlo.
4. Předměty, které byly v kontaktu se syrovým masem, otřete a dezinfikujte.
5. Před grilováním se ujistěte, že gril je opravdu rozpalený. Větší, silnější kusy masa pokládejte dále od nejintenzivnějšího tepla, aby se tak maso mohlo dobře upéct, aniž by se spálilo. Pravidelně se otáčejte.
6. Pro práci se syrovým masem a se zpracovaným masem používejte jiné nůžičky.
7. Chcete-li zkontrolovat, zda je maso (především drůbež) již připraveno, probodněte je jehlkou nebo vidličkou: měly by vystát čisté šťávy. Ujistěte se, že je jídlo ve všech částech hotové.

### První využití grilu

Před prvním použitím grilu jej zapněte na asi 15 minut s uzavřeným víkem a s přívodem plynu nastaveným na vysokou intenzitu. Horkým vzduchem dobře vyčistěte vnitřní součásti a eliminuje se zápach vzniklý během procesu výroby a při lakování jednotlivých dílů.

### Příčná příprava

Příčná příprava se používá pro zpracování v přírodní stěbě tak, aby maso bylo štávnaté a křehké.

1. Zapalte hořák podle příslušných instrukcí.
2. Nastavte plamen na požadovanou intenzitu a vyčkejte, dokud teplota nedosáhne potřebné úrovně.
3. Položte maso přímo nad hořáky.
4. Grilujte s otevřeným či uzavřeným víkem, dokud teplota uvnitř masa nedosáhne požadované úrovně.

### Neřízná příprava

Ideální pro pečení a pro přípravu větších kusů masa. V případě zpracování tučného masa, jako jsou žebra či kachni maso, by měly být hořáky zapálené po obou stranách pokrmu. Cirkulující teplo funguje jako klasická trouba, takže maso se proheje rovnoměrně ze všech stran.

1. Sejměte grilovací mřížku.
2. Položte do prostřední části na mřížku hořáku kovový tácek.
3. Vložte znovu grilovací mřížku.
4. Zapalte hořáky.
5. Vypněte prostřední hořák. Nastavte plamen vnějších hořáků na požadovanou intenzitu a vyčkejte, dokud teplota nedosáhne potřebné úrovně.
6. Položte maso na grilovací mřížku, přímo přes kovový tácek.
7. Grilujte s otevřeným či uzavřeným víkem, dokud teplota uvnitř masa nedosáhne požadované úrovně.

## TIPY PRO LEPŠÍ VÝSLEDKY PŘI PŘÍPRAVĚ POKRMŮ A PRO DELŠÍ ŽIVOTNOST GRILU

1. Před přípravou pokapejte nebo potte rostlinným olejem části grilu, na kterých se bude maso upravovat, abyste tak zabránili přilnutí pokrmu.
2. Zeleninu nebo jiné křehké potraviny vkládejte do aluminiových obalů.
3. Po každém použití vyčistěte grilovací plochy kvalitním kartáčkem, aby nedocházelo k jejich reztění.
4. Po každém použití vyprázdněte misku na mastnotu.

**UPOZORNĚNÍ:** Gril nezakrývejte, dokud zcela nevychladne.

### ULOŽENÍ GRILU

Uložení grilu uvnitř budov je přípustné, pouze pokud je nádoba s plynem odpojena a uložena mimo budovu. Pokud nebude gril delší dobu používán, je vhodné jej uložit do původního obalu v neaprásném prostředí.

### NÁDOBA S PLYNEM

Gril je možné použít s jakoukoliv nádobou s kapalným propanem o hmotnosti v rozmezí od 3 do 13 kg. Nádobu s propanem není možné upustit na zem a je potřeba zacházet s ní opatrně! Pokud gril nepoužíváte, je potřeba nádobu s plynem odpojit. Po odpojení od grilu nasadte na nádobu znovu ochrannou krytku.

Nádoby je nutné skladovat ve venkovních prostorách ve svislé poloze a daleko od dětí. Nádobu nesmí být nikdy uložena na misě, kde může teplota přesáhnout 50 °C.

Neskladujte nádoby v blízkosti plamene, světla nebo jiného zdroje možného vzplanutí. NEKURTE

## ČISTĚNÍ A ÚDRŽBA

**UPOZORNĚNÍ:** Veškeré čištění a údržba je třeba provádět pouze po vychladnutí grilu a po odpojení přívodu plynu u nádoby.

### ČISTĚNÍ

„Vypálení“ grilu po každém použití (asi na 15 minut) zajistí minimální množství zbytků potravin.

### VNĚJŠÍ POKRVCH

Použijte mírný roztok čistících prostředků nebo jedlé sody a vody. Na silnější skvrny je možné použít jemný čistící prášek, který poté opláchnete vodou. Pokud vnitřní strana víka vypadá, že se z ní odlupuje barva, znamená to, že nahromaděná připečená mastnota se přeměnila na uhlik a nyní se odlupuje. Toto nečistotu pečlivě vyčistěte hořkou mýdlovou vodou. Opláchněte čistou vodou a nechte řádně proschnout. **NIKDY NEPOUŽÍVEJTE ČISTÍCÍ PROSTŘEDKY NA PEČÍCÍ TROUBY**

### VNITŘNÍ POKRVCH SPODNÍ ČÁSTI GRILU

Odstraňte zbytky grilování pomocí smetáčky, škrabky nebo čistící hubky a pak prostor umyjte mýdlovou vodou. Opláchněte čistou vodou a nechte proschnout.

### PLASTOVÉ POKRVCHY

Omyjte měkkým hadříkem a horkou mýdlovou vodou. Opláchněte čistou vodou. Na plastové části nepoužívejte drsné čistící přípravky, odmašťovače nebo koncentrované přípravky na čištění grilů.

### GRILOVACÍ MŘÍŽKA

Použijte slabý mýdlový roztok s vodou. Na silnější skvrny je možné použít jemný čistící prášek, který poté opláchnete vodou.

### TÁCEK A MISKA NA MASTNOTU (Ujistěte se, že gril a mastnota nejsou horké)

Během používání grilu neotevírejte tácek na mastnotu.

Při čištění nejdříve vyndejte misku a poté tácek.

Misku na mastnotu pravidelně kontrolujte a olej vylijte, pokud je miska z 1/3 plná.

Způsob vyčištění: po vychladnutí misky ji otočte do horizontální polohy a v horizontálním směru ji vytahujte proti háčku.

## VYČIŠTĚNÍ PROSTORU HOŘÁKŮ

Vypněte ovládacím knoflíkem plyn a odpojte nádobu s plynem.

Sejměte chladicí mřížku.

Vyčistěte hořák jemným smetáčkem nebo vyfoukejte slačným vzduchem a seřete hadříkem.

Vyčistěte všechny zanesené trysky pomocí čističe potrubi nebo pevného drátu (např. narovnanou kancelářskou sponku).

Zkontrolujte, zda hořák není nikde poškozen (hlaději praskliny nebo díry). Pokud naleznete nějaké poškození, vyměňte hořák za nový.

Montujte hořák pažky, zkontrolujte, zda **otvory plynových ventilů jsou** ve správné poloze a zajištěte vnitřní přívod hořáku (Venturiho trubice).

Někdy se může stát, že **dojde ke vzplanutí uvnitř grilu**, což může způsobit hmyz ve Venturiho trubici hořáku nebo pavačina uvnitř hořáku. To lze napravit po-

mocí kartáče na čišění lahví, který vsunete do Venturiho trubice hořáku a prostrčíte celou délkou až k hořáku.

Pokud problém přetrvává, kontaktujte dodavatele plynu.

### OPRAVY

Tento gril by měl být jednou ročně zkontrolován kompetentní autorizovanou osobou.

## PL

### INSTRUKCJA KORZYSTANIA Z GRILLA

Należy postępować dokładnie według wskazówek zawartych w tej instrukcji, aby zapobiec zniszczeniu grilla, mienia i ewentualnym obrażeniom ciała.

1. Należy składać urządzenie zgodnie z procedurą przedstawioną w instrukcji montażu.
2. Podłączyć przewód gazowy do grilla. Podłączyć regulator do przewodu.
3. Podłączyć regulator do zaworu butli zgodnie z instrukcjami dołączonymi do regulatora.
4. Przed włączeniem dopływu gazu do urządzenia ustawić wszystkie pokrętki kontrolne w pozycji „OFF” (wyłączony).
5. Obsługiwać regulator zgodnie z dołączonymi do niego instrukcjami.

### ROZPALANIE GRILLA

Instrukcje: Palniki główne

1. Podłączyć butlę z gazem do grilla zgodnie z instrukcjami dołączonymi do regulatora.
2. Przekręcić wszystkie pokrętki kontrolne do pozycji „OFF” (wyłączony).
3. Włączyć dopływ gazu na butli („ON”) lub za pomocą regulatora zgodnie z instrukcją użytkownika regulatora. Przy użyciu wody z mydłem sprawdzić, czy na odinku pomiędzy butlą, regulatorem i zaworem gazu nie występują nieszczelności. W przypadku nieszczelności pojawiają się pęcherzyki. Nie używać grilla w przypadku wykrycia nieszczelności. Poprosić o pomoc dostawcę gazu lub sprzedawcę grilla.
4. Aby rozpałcić palnik, należy nacisnąć i obrócić gałkę regulacyjną palnika o 90° w lewo do pozycji „Full rate” (pełny ogień). Usłyszy się dźwięk kliknięcia. Palnik powinien się zapalić. Sprawdzić, czy palnik się pali. Jeśli palnik się nie zapalił, powtórzyć wszystkie czynności.

5. Jeśli palnik nie zapalił się po dwóch próbach, zakręcić kurek gazu i odczekać 5 minut, a następnie ponownie spróbować go zapalić.

6. Jeśli nie pojawi się płomień, wykonać czynności opisane w kroku 4.

7. Kiedy palnik się rozpałci, wyregulować płomienie przekręcając gałkę do pozycji „High/Low” (wysoki/niski).

8. Aby wyłączyć gril, należy przekręcić zawór butli lub przełącznik regulatora do pozycji „OFF” zgodnie z instrukcją regulatora, przekręcić wszystkie gałki kontrolne urządzenia w prawo do pozycji „OFF”, gdy płomień już zgasnie.

Do zapalania palników głównych należy używać zapalniczki.

1. Umieścić zapalną w wysięgniku i zapalić ją.
2. Przyłożyć zapaloną zapalną do otworów palnika. (pg49 - A)
3. Nacisnąć gałkę zaworu i obrócić ją w lewo do pozycji „HIGH” (wysoko). Palnik powinien się natychmiast zapalić. W przypadku chęci zapalenia większej ilości palników, powtórzyć kroki 2-3, aż wszystkie palniki się zapalą.
4. Dostosować wysokość płomienia do odpowiedniej temperatury pieczenia.

### ŚRODKI OSTROŻNOŚCI

1. Należy obserwować płomienie palnika. Należy się upewnić, że wszystkie palniki są zapalone.
2. Jeśli płomień wydostaje się z urządzenia podczas użytkowania, natychmiast odłączyć dopływ gazu. Otworzyć pokrywy i wyciągnąć urządzenie przez 5 minut przed ponownym rozpaleniem.
3. Przed pierwszym użyciem grilla włączyć go i zostawić na ok. 15 minut z zamkniętą pokrywą i dopływem gazu w pozycji „HIGH” (wysoko). Dzięki wysokiej temperaturze wewnętrzne części urządzenia zostaną oczyszczone i zniknie zapach warstwy wykończeniowej.
4. Po każdym użyciu należy wyczyścić gril. **NIE UŻYWAĆ** środków ściemych ani palnych. Mogą zniszczyć części grilla i spowodować pożar.

### Opiekacz boczny

1. Podczas zapalania otworzyć pokrywy. Pokrywa musi być otwarta, kiedy opiekacz pracuje.
2. Gałka musi znajdować się w pozycji „OFF”.
3. Odkręcić zawór butli.
4. Aby rozpałcić opiekacz boczny, należy nacisnąć i obrócić gałkę regulacyjną palnika o 90° w lewo do pozycji „Full rate” („pełny ogień”). Usłyszy się dźwięk kliknięcia. Palnik powinien się zapalić. Sprawdzić, czy palnik się pali. Jeśli palnik się nie zapalił, powtórzyć wszystkie czynności.
5. Dostosować wysokość płomienia do odpowiedniej temperatury.

Do zapalania palników bocznych używać zapalniczki.

1. Podczas zapalania otworzyć pokrywy. Pokrywa musi być otwarta, kiedy opiekacz pracuje.
2. Należy wyciąć wysięgnik i umieścić zapalną na jego końcu. Zapalić zapalną.
3. Przyłożyć płomień do otworów palnika. (pg49 - B)
4. Nacisnąć gałkę zaworu i obrócić ją w lewo do pozycji „HIGH” (wysoko). Palnik powinien się natychmiast zapalić.
5. Dostosować wysokość płomienia do odpowiedniej temperatury.

Ostrzeżenie: Jeśli palnik się nie rozpałci, należy przekręcić gałkę kontrolną w prawo do pozycji „OFF” oraz zakręcić zawór na butli. Odczekać 5 minut przed ponowną próbą rozpalenia palnika.

Po użyciu zamknąć dopływ gazu przekręcając kurek palnika do pozycji „OFF” i zakręcając dopływ gazu na butli.

Jeśli pojawi się płomień wsteczny podczas korzystania z urządzenia, przekręcić wszystkie regulatory (kurki palników i zawór na butli) do pozycji „OFF”. Odczekać 5 minut przed ponownym rozpaleniem urządzenia.

Jeśli problem nie zniknie, skontaktować się z dostawcą gazu, sprzedawcą grilla lub wykwalifikowanym inżynierem albo technikiem. Nigdy nie należy podejmować prób samodzielnego rozwiązania problemu, ponieważ może to doprowadzić do poważnych obrażeń ciała i/lub zniszczenia mienia.

Przed przechowywaniem należy wyczyścić urządzenie z tłuszczu używając miękkiej szmatki i łagodnego środka czyszczącego.

Przechowywać urządzenie w czystym, suchym miejscu.

Nie przechowywać butli z gazem w pomieszczeniach. Butlę z gazem należy przechowywać w miejscach o dobrej wentylacji i unikać bezpośredniego nasłonecznienia.

## BEZPIECZEŃSTWO ŻYWNOŚCI

1. Przed gotowaniem zamrożone mięso i drób należy całkowicie rozmrozić w lodówce. Surowe mięso oraz drób nie może mieć kontaktu z potrawami ugotowanymi.

2. Przed włączeniem grilla i rozpoczęciem pieczenia należy się upewnić, że urządzenie zostało dokładnie wyczyszczone.

3. Należy myć ręce po każdej obróbce surowego mięsa i drobiu oraz przed każdym kontaktem z produktami gotowymi do spożycia.

4. Wyczyścić i dezynfekować powierzchnie, które miały kontakt z surowym mięsem i drobiem.

5. Podczas pieczenia upewnić się, że grill jest dobrze rozgrzany. Ułożyć większe, grubsze porcje jak najdalej od najbliższego płomienia, aby mieć pewność, że się dokładnie upieką i nie spalą, oraz przetrwać je regularnie.

6. Używać osobnych narzędzi do obróbki surowego mięsa/drobiu i do grillowanych potraw.

7. Aby sprawdzić, czy mięso, a w szczególności drób jest upieczone, nakłuć porcję szpiculem lub widelcem. Wyciekające soki powinny być przezroczyste. Upewnić się, że cały kawałek mięsa skwierczy.

Pierwsze użycie

Przed pierwszym użyciem rozpałcić grill i pozwolić, aby przez ok. 15 minut pracował z zamkniętą pokrywą i dopływem gazu ustawionym w pozycji „HIGH” (wysoko). Dzięki wysokiej temperaturze wewnętrzne części się oczyszczą i zniknie zapach warstwy wykończeniowej.

Pieczenie na pełnym ogniu

Pieczenie na pełnym ogniu pozwala na zachowanie naturalnych soków w wilgotnym i delikatnym mięsie.

1. Rozpałcić palnik zgodnie z instrukcją.

2. Ustawić płomień na pożądanym poziomie i zczekać, aż osiągnie odpowiednią temperaturę.

3. Umieścić potrawę bezpośrednio nad palnikiem.

4. Piec (z zamkniętą lub otwartą pokrywą), aż temperatura w środku potrawy osiągnie odpowiedni poziom.

Powolne opiekanie

Idealne do beśfatyków i większych porcji mięsa. Potrawy o dużej zawartości tłuszczu (np. żeberka czy kaczkę) należy opiekac z obu stron. Cyrkulacja ciepła, podobnie jak w piekarniku konwekcyjnym, sprawia, że potrawy gotują się równomiernie z każdej strony.

1. Zdjąć ruszt.

2. Umieścić metalową tacę w środku, na palnikach.
3. Włożyć ponownie ruszt.
4. Zapalić palniki.
5. Wyłączyć środkowy palnik. Ustawić płomień na pożądanym poziomie i zaczekać, aż osiągnie odpowiednią temperaturę.
6. Umieścić potrawy na ruszcie, dokładnie nad metalową tacą.
7. Piec z zamkniętą pokrywą, aż temperatura w środku potrawy osiągnie odpowiedni poziom.

Wskazówki, które pomogą uzyskać lepsze przyjęcie plamienia i przedłużyć żywotność urządzenia

1. Spryskać lub posmarować powierzchnię olejem roślinnym przed przystąpieniem do grillowania, aby zapobiec przyswieraniu potraw.
2. Warzywa lub delikatne potrawy umieszczać w siatkawkach z folii aluminiowej.
3. Po każdym użyciu wyczyścić wszystkie elementy, które miały styczność z potrawą za pomocą solidnej szpatułki. Zapewnić to utrzymanie urządzenia w czystości i zapobiegnie rdzewieniu.
4. Po każdym użyciu opróżnić pojemnik na tłuszcz.

UWAGA: Nie przykrywać grilla zanim całkowicie nie ostygnie.

#### PRZECHOWYWANIE URZĄDZENIA

Przechowywanie urządzenia w pomieszczeniu jest dozwolone wyłącznie po odłączeniu butli i osłonięciu jej z urządzenia. W przypadku nieużywania urządzenia przez dłuższy czas, należy je przechowywać w oryginalnym opakowaniu, w suchym, wolnym od pyłu pomieszczeniu.

#### BUTLA Z GAZEM

Do zasilania urządzenia można stosować butle z gazem propan o wadze

od 3 do 13 kg. Butle z gazem nie można stawiać i obrotować gwałtownie! Jeśli nie korzysta się z urządzenia, należy odłączyć butle. Po odłączeniu butli od urządzenia, należy umieścić na niej ponownie kolimierz zabezpieczający.

Butle należy przechowywać na zewnątrz w pozycji pionowej i poza zasięgiem dzieci. Butle z gazem nie wolno przechowywać w miejscach, w których temperatura może przekroczyć 50°C.

Nie należy przechowywać butli w pobliżu płomieni, lampek kontrolnych i innych źródeł zapłonu. ZAKAZ PALENIA.

#### CZYSZCZENIE I KONSERWACJA

UWAGA: Czyszczenie i konserwację grilla można przeprowadzać wyłącznie, kiedy urządzenie jest chłodne a dopływ paliwa został zakręcony na butli gazowej (pozycja OFF).

#### CZYSZCZENIE

„Wypalenie” grilla po każdym użytkowaniu (przez ok. 15 minut) zredukuje do minimum ilość pozostałości po każdym posiłku.

#### POWIERZCHNIA ZEWNĘTRZNA

Należy stosować łagodny detergent lub roztwór gorącej wody z sodą oczyszczoną. Proszki do szorowania, które nie powodują ścierania powierzchni można

stosować w przypadku zabrudzeń trudnych do usunięcia. Po wyszczerzeniu powierzchni należy przemyć wodą.

Jeśli wewnętrzna powierzchnia pokrywy grilla jest popękana, oznacza to, że zapieczony tłuszcz uległ zgwieńleniu i odpada. Należy wyczyścić pokrywą

starannie gorącą wodą z dużą ilością mydła. Splukać wodą i pozostawić do wyschnięcia. NIGDY NIE UŻYWAĆ ŚRODKÓW DO CZYSZCZENIA PIEKARNIKA

#### WNĘTRZE DNA GRILLA

Usunąć pozostałości szpatułką, skrobakiem oraz/lub szmatką, a następnie umyć wodą z mydłem. Splukać wodą i zczekać do całkowitego wyschnięcia.

#### POWIERZCHNIE PLASTIKOWE

Czyścić miękką szmatką i gorącą wodą z mydłem. Splukać wodą. Nie używać środków ścierających powierzchnię, odłuszczaczy ani skoncentrowanych

środków do czyszczenia grilla na plastikowych częściach urządzenia.

#### ROZEM

Używać roztworu wody i łagodnego mydła. Na odporne plamy można stosować proszki czyszczące nie ścierające powierzchni, następnie czyszczoną

powierzchnię należy przemyć wodą.

TAKKA NA TŁUSZCZ I POJEMNIK NA TŁUSZCZ (upewnić się, że ani grill, ani tłuszcz nie są gorące)

Nie otwierać tacki na tłuszcz podczas grillowania.

Podczas czyszczenia urządzenia najpierw wyjąć pojemnik na tłuszcz, a następnie wysunąć tackę.

Sprawdzać poziom tłuszczu w pojemniku i opróżniać go, kiedy 1/3 się zapeli.

Sposób: po ostygnięciu pojemnika z tłuszczem delikatnie wyłuskać go trzymając za uchwyty, uważając, aby tłuszcz się nie wylał. Pojemnik na tłuszcz

#### POJEMNIK NA TŁUSZCZ

#### CZYSZCZENIE MODUŁU PALNIKA

Wyłączyć gaz (OFF) pokrętkiem kontrolnym i odłączyć butle.

#### USUNĄĆ STYCZYNY RUSZT

Wyczyścić palniki miękką szpatułką lub przedmuchać sprężonym powietrzem, następnie przetrzeć ściereczką.

Oczyścić wszystkie zapchane otwory środkami do czyszczenia rur lub sztywnym drucem (np. rozgrętym spiczaczem do papieri).

Sprawdzić, czy palnik nie jest uszkodzony (czy nie ma pęknięć ani dziur). W przypadku znalezienia uszkodzeń wymienić palnik na nowy.

Ponownie zamontować palnik; sprawdzić czy wyloty zaworu gazu są we właściwej pozycji i są zabezpieczone wewnątrz włotu palnika (Venturil).

W niektórych przypadkach sprząwami problemem są pajęki lub owady, które mogą przeżyć przez otwory palnika i zagnieździć się w jego wnętrzu. Można

siłą ich pozbyć czyszcząc palnik na całej jego długości przy użyciu szpatułki do butelek.

Jeśli problem nie ustępuje, należy skonsultować się z dostawcą gazu.

#### SERWISOWANIE

Co roku należy zlecić wykwalifikowanemu technikowi dokonanie przeglądu grilla.

#### EE

#### KASUTUSIUIHISED

Järgide neid juhiseid hoolikalt, et vältida grilli tõsist kahjustamist ning enda vigastamist ja materiaalseid kahjusid.

1. Pange grill kokku hoolikalt kokkupanemisjuhiseid järgides.

2. Ühendage gaasivoolik grilliga. Ühendage regulaator vooluliuga.

3. Ühendage regulaator ballooni ventiiliga, järgides regulaatoriga komplektis olevaid juhiseid.

4. Enne seadmes gaasivarustuse sisetülitamist lülitage kõik juhtnupud asendisse „OFF”.

5. Kasutage regulaatorit vastavalt regulaatoriga komplektis olevatele juhistele.

#### GRILLI SÜÜTAMINE

Süütamisjuhised. Põhipõletid

1. Ühendage gaasiballoon grilliga, järgides regulaatoriga komplektis olevaid juhiseid.

2. Lülitage kõik juhtnupud asendisse „OFF”.

3. Lülitage gaasivarustus ballooni või regulaatori lülitist asendisse „ON”, järgides regulaatori ühendamis- ja kasutusjuhiseid. Kontrollige seebivett kasu-

tades, kas ballooni ja regulaatori ühenduskohas ning vooliku ja grilli voolikusiseste ühenduskohas on lekkeid. Lekkeid on näha lekkepiirkonda ilmuvate

muldadena. Kui leiate lekke, ärge grilli kasutage. Võtke abi saamiseks ühendust gaasi või grilli müüjaga.

4. Iga põleti süütamiseks vajutage põleti juhtnuppu alla ja pöörake seda vastupäeva 90° nurga alla (täismurkenendes). Kostub kuuldav klipsatus, see

peaks põleti süütama. Kontrollige, et põleti on süüdatud. Kui põleti ei süüdata, korrake seda toimingut.

5. Kui põleti pole kahe katse järel süüdatud, lülitage gaasivarustus asendisse „OFF” ja oodake enne süütamistoimingute uuesti proovimist 5 minutit.

6. Kui põleti ei jää põlema, korrake 4. sammu.

7. Kui põleti on põlema süüdatud, reguleerige nuppu kasutades kuumust asendisse High/Low (Kõrg/Madal).

8. Grilli väljalülitamiseks lülitage ballooni ventiil või regulaatori lülitist regulaatori juhiseid järgides asendisse „OFF”; kui leek on kustunud, lülitage kõik

seadme juhtnupud päripäeva asendisse „OFF”.

Süüteluga kasutamine põhipõletite süütamiseks

1. Paigutage tiik süüteluga otsa; süüdate tiiki.

2. Pange süüdatud süütelu või grillikerel oleva augu põleti avade juurde. (pg49 - A)

3. Vajutage ventiili nuppu ja pöörake seda vastupäeva asendisse „HIGH”. Põleti peaks kohe süttima. Kui soovite kasutada rohkem kui üht põletit, korrake

toiminguid 2–3, kuni kõik soovitud põletid on süüdatud.

4. Reguleerige põletid soovitud küpsustemperatuurile.

#### ETTEVAATUSABINÕUD

1. Pärast süütamist jälige põleti leeki. Veenduge, et kõik põletiavad on süüdatud.

2. Kui põleti leeki grilli tõstmise ajal kustub, lülitage gaasilüliti kohe asendisse „OFF”. Enne uuesti süütamist avage kaas vähemalt 5 minutiks, et gaasi välja

lasta.

3. Enne grilli esmakordselt küpsendamise kasutage grilli umbes 15 minutit suletud kaanega nii, et gaasilüliti on asendis „HIGH”. See „puhastab kuumusega”

seesmisel osal ning kõrvaldab tootmisprotsessi ja varuvarustuse lõhna.

4. Puhastage grilli pärast iga kasutamist. ÄRGE kasutage kriimustavaid või kergsüttavaid puhastusaineid. See võib kahjustada grilli osasid ja põhjustada

tulekahju.

Küljepõleti

1. Avage põletist süüdates kaas. Kui põleti on süüdatud, peab kaas lahti jääma.

2. Ventilil peab olema asendis „OFF”.

3. Avage ballooni ventiil.

4. Küljepõleti süütamiseks vajutage põleti juhtnuppu alla ja pöörake seda vastupäeva 90° nurga alla (täismurkenendes). Kostub kuuldav klipsatus, see peaks

põleti süütama. Kontrollige, et põleti on süüdatud. Kui põleti pole süüdatud, korrake seda toimingut

5. Reguleerige ventiili nuppu soovitud küpsustemperatuurile

Süüteluga kasutamine küljepõleti süütamiseks

1. Avage põletist süüdates kaas. Kui põleti on süüdatud, peab kaas lahti jääma

2. Femaldage süüteluk, seejärel paigaldage süüteluga otsa tuletiiki. Süüdate tiiki.

3. Kui see on süüdatud, viige leek põleti avade juurde. (pg49 - B)

4. Vajutage juhtnuppu ja pöörake seda vastupäeva asendisse „HIGH”. Põleti peaks kohe süttima.

5. Reguleerige põleti soovitud küpsustemperatuurile

Hoiatust! Kui põleti ei sütti, lülitage juhtnupud välja (päripäeva) ning lülitage ka ballooni ventiil välja. Enne süütamistoimingute uuesti proovimist oodake viis

minutit.

Pärast kasutamist sulgege gaasivarustus, lülitades regulaatori lülitist asendisse „OFF” või lülitades ballooni ventiili asendisse „OFF”. Enne seadme uuesti

süütamist oodake 5 minutit.

Kui probleem pärast uuesti süütamist püsib, võtke ühendust saamiseks või parandustööde tellimiseks ühendust gaasi müüjaga või grilli müüjate kauplusega

või diplomaatilist gaasitehnikuga. Ärge kunagi proovige viiga ise parandada, kuna sellega võivad kaasneda tõsised vigastused ja/või materiaalne kahju.

Puhastage seade enne hoidet panemist liigest raskust niiske riidega, kasutades puhastamiseks lahjat puhastusvahendit.

Hoidke seadet puhtas kuivas keskkonnas.

Ärge hoidke gaasiballooni sisseumides. Hoidke seda hästi tuulutatud alal otsest päikesevalgusest eemal.

#### TOIDUOHUTUS

1. Enne küpsendamist sulatage külmutatud liha ja linnuliha põhjalikult külmkapis. Hoidke toores liha ja linnuliha küpsutatud toitudest eraldi.

2. Enne grilli süütamist ja küpsendamist veenduge, et grill on põhjalikult puhastatud.

3. Enne toore liha ja linnuliha küpsendamist ning igasuguse valmisloodu küpsendamise peale alati käsi.

4. Pühkige ja desinfitseerige pinnad, mis on toore liha ja linnuliha kokku puutunud.

5. Küpselamisel veenduge, et grill on täiesti kuum. Asetage suuremad, paksemad tüki intensiivse kuumusest eemale, et need küpsedks põhjalikult, aga ei

põleks, ja pöörake neid pidevalt.

6. Kasutage eraldi söögirõõmu toore liha/linnuliha ja grillile oleva toidu küpsendamiseks.

7. Kontrollige, kas liha, eriti linnuliha, on küpsunud, on küpsunud, torgetes liha värv ja kaalvõgus; eralduv mahl peaks olema selge. Veenduge, et toit on läbinisti tükikuum.

Esmane kasutamine

Enne grilli esmakordselt küpsendamist pange grill umbes 15 minutiks tööle nii, et kaas on suletud ja gaasilüliti on asendis „HIGH”; see „puhastab kuumusega”

seesmisel osad ja kõrvaldab tootmisprotsessi lõhna.

Vahetu küpsendamine

Vahetu küpsendamist kasutamise loomulike mahlade sulgemiseks, et liha oleks mahlane ja õrn.

1. Süüdate põleti vastavalt süütamisjuhistele.

2. Seadistage põletid soovitud tasemele ja oodake, kuni vajalik temperatuur on käes.

3. Asetage toit otse põlette kohale.

4. Küpsutage kas avatud või suletud kaanega, kuni soovitud sisetemperatuur on saavutatud.

#### Mittevahetu küpsendamine

Idealne praadide ja suuremate lihatükide korral. Kõrgema rasvasisaldusega toitude, näiteks ribide ja pardil puhtuleks põletid süüdata toidu kummaliki

poolelt. Ohingulugus tükilast sarnaselt konvektsioonahjuga, küpsatades toitu ühtlaselt kõigilt külgedelt.

1. Eemaldage küpsustrest.

2. Asetage metallkandik keskele, kuumaplaatidele.

3. Asetage küpsustrest tagasi.

4. Süüdate põletid.

5. Lülitage keskmise põleti välja. Seadistage väljaspoolsed põletid soovitud tasemele ja oodake, kuni vajalik temperatuur on käes.

6. Asetage toit küpsustrestile, otse metallkandikule.

7. Küpsutage suletud kaanega, kuni soovitud sisetemperatuur on saavutatud.

#### NÕUANDED KÜPSETAMISTULEMUSE PARANDAMISEKS JA TOOTE TÕÕEA PIKENDAMISEKS

1. Pritsige või määrige küpsustripindu enne küpsendamist taimelõega, et vältida toidu kinni jäämist.

2. Pange kõigilvõlgjad või emad tõusidained fooliumpaanadesse.

3. Kasutage pärast iga lülitust kvaliteetset grilliharja, et küpsustripind püüskid puhta ja roostevabana.

4. Tühjendage rasvanõud pärast iga kasutamist.

ETTEVAATUST! Ärge katke grilli, kui see on puudutades täiesti jahe.

#### SEADME HOUSTAMINE

Seadet võib sisseumides hooldada ainult siis, kui balloon on lahti ühendatud ja seadmet eemaldatud. Kui seadet mingil ajaperioodil ei kasutata, tuleb seda

hoida originaalpakendis kuivas tolmuvabas keskkonnas.

#### GAASIBALLOON

Seadet saab kasutada iga 3 kg kuni 13 kg propani mahutava gaasiballooniga. Gaasiballooni ei tohi lasta maha kukkuda ega hooletult koheldada! Kui seade pole

kasutuses, tuleb balloon lahti ühendada. Pärast ballooni seadme küljest lahti ühendamist pange ballooni kaitsekoik peale tagasi.

Balloon tuleb hooldada väljas, pürtsikes asendis ja lastele kättesaamatus kohas. Ballooni ei tohi kunagi hoida kohas, kus temperatuur võib ulatuda üle 50°C.

Ärge hoidke ballooni leekide, signaallampide või muude süüteläikega läheduses. ÄRGE SÜLTSETAGE.

#### PUHASTAMINE JA HOOLDAMINE

ETTEVAATUST! Kõik puhastus- ja hooldustööd tuleb läbi viia, kui grill on jahtunud ja kütesevastus on gaasiballooni juurest lülitatud asendisse OFF.

#### PUHASTAMINE

Grilli „lõpuni põletamine” pärast iga kasutamist (umbes 15 minutit) hoiab toidujääkide hulga minimaalsena,

#### VÄLISPIND

Kasutage lahjat puhastusvahendit või söögisooda ja kuuma vee lahust. Vastupidavate plekkide puhul võib kasutada mitteabrasivset küürimispulbrit ja seejärel

veega loputada.

Kui paistab, nagu korruks grillikaane sisseumises värv maha, lähendab see, et kogunenud küpsustasv on sisetunud ja pudenenud maha. Puhastage põhjalikult

kaanet kuuma seebivee lahusega. Loputage veega ja laske täielikult kuivada. ÄRGE KUNAGI KASUTAGE AHUHUHASTUSVAHENDIT

#### GRILLIPÕHJA SISEMUS

Eemaldage jäägid harja, kaabitsat ja/või puhastuslappi kasutades, seejärel peske seebiveelahusega. Loputage veega ja laske kuivada.

#### PLASTPINDAD

Peske pehme niidetükiga ja kuuma seebivee lahusega. Loputage veega. Ärge kasutage plastosaldat abrasiivseid puhastusvahendeid, rasvaarasteid ega grill-

lipuhastusvahendi kontsentraati.

#### KÜPSUSTREST

Kasutage lahjat seebivee lahust. Vastupidavate plekkide puhul võib kasutada mitteabrasivset küürimispulbrit ja seejärel veega loputada.

RASVAKANDIK JA RASVANÕUD (veenduge, et grill ega rasv pole kuum)

Ärge avage rasvakandikut kasutamise ajal.

Rasvakandiku puhastamisel võtke kõigepealt rasvanõud ära, seejärel tõmmake rasvakandik välja.

Kontrollige rasvanõud õigeaegselt ja tühjendage õigesti, kui 1/3 on täis.

Meetod: kui rasvanõud on jahtunud, hoidke rasvanõud horisontaalselt ja eemaldage see ettevaatlikult kaepidit kasutades vein veendes, et rasv üle serva ei

loksuks

#### PÕLETOSA PUHASTAMINE

Lülitage gaasi juhtnupud asendisse OFF ja ühendage balloon lahti.

Eemaldage jalutustrest.

Puhastage põleti pehme harjaga või puhastage õhusurvega ja pühkige riidetükiga.

Puhastage ümmistunud avad toropuhastusvahendi või kõva traadiga (näiteks avatud kirjakkambriiga).

Kontrollige, et põletid pole kahjustatud (praguind või auk). Kui leiate kahjustuse, vahetage põleti välja.

Paigaldage põleti uuesti, kontrollige, et gaasiventili avased asetsevad õigesti ja turvaliselt põleti sissela ske (ventuuri taru) sees.

Mõnel juhul võib grilli tulevalgustus, sest põleti ventuuri torus on putukas või punub ämblik selle võrku. Seda saab parandada, sisetades põleti ventuuri

torusse puudelharia ning liikates seda põletilese kogu põleti pikkuses.

Kui olukord püsib, võtke ühendust gaasi müüjaga.

#### HOOLDUS

Gaasigrilli peaks kord aastas hooldama pädev voltitatud isik.

## EL

### ΟΔΗΓΙΕΣ ΧΡΗΣΗΣ

Ακολουθήστε προσεκτικά τις παρακάτω οδηγίες, για να αποτραπεί η πρόκληση τυχόν οξαιτικών βλαβών ή/και υλικών ζημιών.

1. Συναρμολογήστε τη ψησταριά, ακολουθώντας προσεκτικά τις οδηγίες συναρμολόγησης.
2. Συνδέστε τον εύκαμπτο σωλήνα αερίου στην ψησταριά. Συνδέστε τη ρυθμιστή στον εύκαμπτο σωλήνα αερίου.
3. Συνδέστε τη ρυθμιστή στη βαλβίδα της φιάλης προπανίου, ακολουθώντας τις οδηγίες που συνοδεύουν τον εκάστοτε ρυθμιστή.
4. Στρέψτε όλα τα κουμπιά ελέγχου στη θέση "OFF", πρώτου ανοίξετε την παροχή προπανίου στη συσκευή.
5. Χειριστείτε τη ρυθμιστή σύμφωνα με τις οδηγίες που του συνοδεύουν.

### ΑΝΑΜΜΑ ΤΗΣ ΨΗΣΤΑΡΙΑΣ

Οδηγίες ανάμμισης: Κόψτε καυστήρες

1. Συνδέστε τη φιάλη προπανίου στην ψησταριά, ακολουθώντας τις οδηγίες που συνοδεύουν τον εκάστοτε ρυθμιστή.
2. Στρέψτε όλα τα κουμπιά ελέγχου στη θέση "OFF".
3. Ανοίξτε την παροχή αερίου από τη φιάλη προπανίου ή το διακόπτη του ρυθμιστή, σύμφωνα με τις οδηγίες σύνδεσης και χειρισμού του ρυθμιστή. Ελέγξτε τη σύνδεση της φιάλης προπανίου με τη ρυθμιστή, καθώς και τον εύκαμπτο σωλήνα αερίου που συνδέει το ρυθμιστή με το στόμιο εισαγωγής αερίου της ψησταριάς, για τυχόν διαρροές, με τη βοήθεια σαπουνό νερού. Εάν κάποιο υπάρχει διαρροή, αυτό υποδηλώνεται από τη παρουσία αεραίου. Εάν εντοπίσετε διαρροή, μην χρησιμοποιήσετε τη ψησταριά. Συμβουλευθείτε τον προμηθευτή φιαλών προπανίου ή το κατάστημα από όπου προμηθευτήκατε την ψησταριά.
4. Για να ανάψετε κάποιο από τους καυστήρες, πιέστε προς τα μέσα και στρέψτε το κουμπί ελέγχου του συγκεκριμένου καυστήρα αριστερόστροφα κατά 90° (θέση πλήρους παραγωγής). Τότε, θα ακουστεί ένα χαρακτηριστικό "κλικ" και ο καυστήρας θα πρέπει να ανάψει. Ελέγξτε κατά πόσον ο καυστήρας έχει ανάψει. Εάν ο καυστήρας δεν ανάψει, επαναλάβετε τη διαδικασία.
5. Εάν ο καυστήρας δεν ανάψει μετά από δύο απόπειρες, στρέψτε το κουμπί ελέγχου στη θέση "OFF" και περιμένετε 5 λεπτά πρώτου επαναλάβετε τη διαδικασία ανάμμισης.
6. Εάν ο καυστήρας δεν παραμένει αναμμένος, επαναλάβετε το βήμα 4.
7. Αφού ανάψει ο καυστήρας, ρυθμίστε την παραγωγή θερμότητας στρέφοντας το κουμπί ελέγχου στη θέση High/Low.
8. Για να σβήσετε τη ψησταριά, κλείστε τη βαλβίδα της φιάλης προπανίου ή το διακόπτη του ρυθμιστή, σύμφωνα με τις οδηγίες του εκάστοτε ρυθμιστή. Μόλις όλες οι φλόγες σβήσουν, στρέψτε όλα τα κουμπιά ελέγχου της ψησταριάς δεξιόστροφα στη θέση "OFF".

Χρήση του ειδικού ραβδίου για το άναμμα των κυρίων καυστήρων

1. Τοποθετήστε ένα σπρίτο στο άκρο του ειδικού ραβδίου. Ανάψτε το σπρίτο.
2. Με το σπρίτο αναμμένο, περάστε το ειδικό ραβδί μέσα από την οπή του κορμού της ψησταριάς για να φτάσει στις σπές φλόγας του καυστήρα (pg49 - A)
3. Πιέστε το κουμπί ελέγχου του συγκεκριμένου καυστήρα και κατόπιν στρέψτε το αριστερόστροφα στη θέση "HIGH". Ο καυστήρας θα πρέπει να ανάψει αμέσως. Εάν πρέπει να ανάψετε περισσότερους από έναν καυστήρες, επαναλάβετε τη διαδικασία 2-3 μέχρι να ανάψετε όλους τους καυστήρες.
4. Ρυθμίστε τη φλόγα των καυστήρων, ανάλογα με την επιθυμητή θερμοκρασία ψήστασης.

### Προφυλάξεις

1. Αφού ανάψετε έναν καυστήρα, παρακολουθήστε την φλόγα του. Βεβαιωθείτε ότι γίνονται φλόγα από όλες τις σπές του.
2. Εάν η φλόγα ενός καυστήρα σβήνει κατά τη λειτουργία, διακόψτε αμέσως την παροχή αερίου. Ανοίξτε το καπάκι της ψησταριάς για να διαλυθεί το συσσωρευμένο αέρα επί 5 λεπτά τουλάχιστον, πρώτου επημερώσετε να ξαναανάψετε τον καυστήρα.
3. Πρώτου ψήσετε για πρώτη φορά στην ψησταριά, σφίξτε τη ψησταριά αναμμένη με το καπάκι κλειστό επί 15 λεπτά τουλάχιστον και το κουμπί ελέγχου ρυθμιζόμενο στη θέση "HIGH". Με τον τρόπο αυτό, το εσωτερικό μέρι θα υποβληθούν σε "θερμικό καθαρισμό" και θα απομακρυνθεί η οσμή από τη διεργασία παραγωγής και τη βοήθη των επιφανειών της συσκευής.
4. Καθαρίστε την ψησταριά μετά από κάθε χρήση. ΜΗΝ χρησιμοποιείτε προϊόντα καθαρισμού που χαράζουν ή είναι εφελκέα. Αυτό μπορεί να προκαλέσει ζημιά σε μέρη της ψησταριάς και να αποτελέσει το αίτιο εκδήλωσης πυρκαγιάς.

### Πλευρικός καυστήρας

1. Ανοίξτε το καπάκι, κατά το άναμμα του καυστήρα. Το καπάκι πρέπει να παραμείνει ανοικτό, όσο ο καυστήρας είναι αναμμένος.
2. Η βαλβίδα πρέπει να είναι στη θέση "OFF".
3. Ανοίξτε τη βαλβίδα της φιάλης προπανίου.
4. Για να ανάψετε τον πλευρικό καυστήρα, πιέστε προς τα μέσα και στρέψτε το κουμπί ελέγχου του αριστερόστροφα κατά 90° (θέση πλήρους παραγωγής). Τότε, θα ακουστεί ένα χαρακτηριστικό "κλικ" και ο καυστήρας θα πρέπει να ανάψει. Ελέγξτε κατά πόσον ο καυστήρας έχει ανάψει. Εάν ο καυστήρας δεν ανάψει, επαναλάβετε τη διαδικασία.
5. Ρυθμίστε τη φλόγα του καυστήρα, ανάλογα με την επιθυμητή θερμοκρασία ψήστασης.

Χρήση του ειδικού ραβδίου για το άναμμα του πλευρικού καυστήρα

1. Ανοίξτε το καπάκι, κατά το άναμμα του καυστήρα. Το καπάκι πρέπει να παραμείνει ανοικτό, όσο ο καυστήρας είναι αναμμένος.
  2. Αφωμόστε το ειδικό ραβδί και κατόπιν τοποθετήστε ένα σπρίτο στο άκρο του. Ανάψτε το σπρίτο.
  3. Με το σπρίτο αναμμένο, περάστε το ειδικό ραβδί μέσα από την οπή για να φτάσει στις σπές φλόγας του καυστήρα (pg49 - B)
  4. Πιέστε το κουμπί ελέγχου του πλευρικού καυστήρα και κατόπιν στρέψτε το αριστερόστροφα στη θέση "HIGH". Ο καυστήρας θα πρέπει να ανάψει αμέσως.
  5. Ρυθμίστε τη φλόγα του πλευρικού καυστήρα, ανάλογα με την επιθυμητή θερμοκρασία ψήστασης.
- Προειδοποίηση: Εάν κάποιος καυστήρας δεν ανάψει, στρέψτε το κουμπί ελέγχου του δεξιόστροφα στη θέση "OFF" και επιπλέον διακόψτε την παροχή αερίου στη βαλβίδα της φιάλης προπανίου. Περιμένετε 5 λεπτά πρώτου επημερώσετε να ξαναανάψετε τον καυστήρα, ακολουθώντας την αλληλουχία ανάμμισης.

Μετά τη χρήση της ψησταριάς, διακόπτετε την παροχή αερίου είτε από τη διακόπτη του ρυθμιστή είτε από τη βαλβίδα της φιάλης προπανίου. Σε περίπτωση επιστροφής φλόγας, όταν η ψησταριά είναι σε χρήση: Στρέψτε όλα τα κουμπιά ελέγχου στη θέση "OFF" και κλείστε το διακόπτη του ρυθμιστή ή τη βαλβίδα της φιάλης προπανίου. Περιμένετε 5 λεπτά πρώτου επημερώσετε να ξαναανάψετε τη ψησταριά. Εάν το πρόβλημα επιμένει, συμβουλευθείτε τον προμηθευτή φιαλών προπανίου, το κατάστημα από όπου αγοράσατε τη ψησταριά ή έναν πιστοποιημένο τεχνικό εγκαταστάσεων αερίου, για βοήθεια ή για να αναθεωρήσει την επισκευή της ψησταριάς. Ποτέ μην επιχειρήσει να επισκευαστεί μόνος σας το πρόβλημα, διότι κάτι τέτοιο θα μπορούσε να οδηγήσει σε πρόκληση σοβαρών οξαιτικών βλαβών ή/και υλικών ζημιών. Καθαρίστε τη συσκευή από το πολύ λίπη πρώτου την αποθηκεύσετε, περνώντας την με ένα πανί μουσκεμένο σε διάλυμα μαλακού απορρυπαντικού. Φυλάξτε τη τη συσκευή σε καθαρό και στεγνό περιβάλλον. Μην αποθηκεύετε φιάλες προπανίου σε εσωτερικούς χώρους. Φυλάξτε τις σε καλά αερισμένο χώρο, μακριά από την άμεση ηλιακή ακτινοβολία.

### ΑΣΦΑΛΕΙΑ ΤΩΝ ΤΡΟΦΙΜΩΝ

1. Αποφύγετε σχολαστικά τα κατεψυγμένα κρέατα και πουλερικά, αφήνοντάς τα για όσο χρόνο χρειάζεται στη συντήρησή του ψυγείου σας, πρώτου τα ψήσετε. Φυλάξτε το υπό κρέας και τα πουλερικά ξεχωριστά από τα ψημένα/μαγειρεμένα τρόφιμα.
2. Βεβαιωθείτε ότι η ψησταριά έχει καθαριστεί σχολαστικά πρώτου την ανάψετε και ψήσετε σε αυτήν.
3. Πλένετε πάντοτε τα χέρια σας μετά το χειρισμό ωμού κρέατος και πουλερικών και πριν από το χειρισμό έτοιμων προς κατανάλωση τροφίμων.
4. Καθαρίστε και απολυμάνετε επιφανείες που έχουν έρθει σε επαφή με ωμό κρέας και πουλερικά.
5. Κατά το ψήσιμο, βεβαιωθείτε ότι η ψησταριά έχει κλείσει καλά. Τοποθετήστε τα μεγαλύτερα και παχύτερα τεμάχια κρέατος όσο το δυνατόν πιο μακριά από την θερμότερη περιοχή, για να βεβαιωθείτε ότι θα ψηθούν καλό χωρίς να καούν, και γυρίζτε τα τακτικά.
6. Χρησιμοποιείτε ξεχωριστό σκεύη για το χειρισμό ωμού και ψημένου κρέατος/ πουλερικών.
7. Για να ελέγξετε εάν ένα τεμάχιο κρέατος και, ιδιαίτερα, πουλερικό, έχει ψηθεί καλά, τρυπήστε το με μια πιρούνα ή ένα πιρούνι. Οι χυμοί που θα τρέξουν δεν πρέπει να περιέχουν κόκκινο αίμα. Βεβαιωθείτε ότι το ψημένο κρέας έχει φτάσει σε ομοιόμορφο υψηλή θερμοκρασία.

Χρήση για πρώτη φορά

Πρώτου ψήσετε στην ψησταριά αυτή για πρώτη φορά, σφίξτε τη ψησταριά να λειτουργήσει επί 15 λεπτά περίπου, με το καπάκι κλειστό και τους καυστήρες στη θέση "HIGH". Με τον τρόπο αυτό, το εσωτερικό μέρι θα υποβληθούν σε "θερμικό καθαρισμό" και θα απομακρυνθεί η οσμή από τη διεργασία παραγωγής.

Άμεσο ψήσιμο (χρυσό)

- Η μέθοδος του άμεσου ψήστασης εφαρμόζεται για να "κλένετε" τους χρυσοκίτρινο χρωμαίς μέσα στο κρέας, για να είναι το ψημένο κρέας ζουμερό και τρυφερό.
1. Ανάψτε τους καυστήρες, σύμφωνα με τις οδηγίες ανάμμισης.
  2. Ρυθμίστε τους καυστήρες στην επιθυμητή φλόγα και αφήστε την ψησταριά να φτάσει στην κατάλληλη θερμοκρασία ψήστασης.
  3. Τοποθετήστε τα τεμάχια κρέατος επάνω ακριβώς από τους καυστήρες.
  4. Με το καπάκι ανοικτό ή κλειστό, ψήστε μέχρις ότου επιτευχθεί η επιθυμητή θερμοκρασία στο κέντρο του κρέατος.

Έμμεσο ψήσιμο (φούρνος)

Ιδανικό για μεγάλα τεμάχια κρέατος. Εάν το κρέας είναι ιδιαίτερα λιπαρό, όπως π.χ. παϊδάκια ή πάπι, οι καυστήρες θα πρέπει να ανθίζονται δεξιά και αριστερά από το κρέας. Η κυκλοφορία θερμότητας ενεργεί περίπου όπως στον κανονικό φούρνο, φησσοντας το κρέας ομοιόμορφα από όλες τις πλευρές.

1. Αφωμόστε την σχάρα ψήστασης.
2. Τοποθετήστε τον μεταλλικό δίσκο στο κέντρο, πάνω στις θερμαινόμενες πλάκες.

3. Επανατοθετήστε την σχάρα ψήστασης στη θέση της.

4. Ανάψτε τους καυστήρες.
5. Μην ανάψετε τον κεντρικό καυστήρα. Ρυθμίστε τους πλευρικούς καυστήρες στην επιθυμητή φλόγα και αφήστε την ψησταριά να φτάσει στην κατάλληλη θερμοκρασία ψήστασης.
6. Τοποθετήστε το κρέας πάνω στην σχάρα ψήστασης, πάνω ακριβώς από τον μεταλλικό δίσκο.
7. Με το καπάκι κλειστό, ψήστε μέχρις ότου επιτευχθεί η επιθυμητή θερμοκρασία στο κέντρο του κρέατος.

Συμβουλές για καλύτερο ψήσιμο και μεγαλύτερη διάρκεια ζωής της ψησταριάς

1. Ψαζέστε ή αλείψτε τις επιφανείες ψήστασης με φυτικό λάδι πριν το ψήσιμο, για να μην κολλά το κρέας.
2. Ψήνετε να λαχανικά ή το αυγό στην εσωτερική τρύφια τουλίμενα σε αλουμινόχαρτο.
3. Χρησιμοποιείτε μια καλή βούρτσα καθαρισμού μετά από κάθε ψήσιμο, για να παραμείνει οι επιφανείες ψήστασης καθαρές και χωρίς οσμή.
4. Αδειώστε το δοχείο συγκέντρωσης λιπών μετά από κάθε χρήση.

ΠΡΟΣΟΧΗ: Μην ασκεύατε τη ψησταριά με προστατευτικό κάλυμμα, πρώτου η θερμοκρασία της πέσει σε επίπεδα ανεκτά στην αφή.

### ΑΠΟΘΗΚΕΥΣΗ ΤΗΣ ΨΗΣΤΑΡΙΑΣ

Η αποθήκευση της ψησταριάς σε εσωτερικό χώρο επιτρέπεται μόνον **40°** όταν έχετε προηγουμένως αποσυνδέσει τη φιάλη προπανίου και την έχετε απομακρύνει από την ψησταριά. Εάν δεν πρόκειται να χρησιμοποιήσετε τη συσκευή για μεγάλο χρονικό διάστημα, φυλάξτε την μέσα στην αρχική συσκευασία της σε στεγνό και χωρίς οσμή περιβάλλον.

### ΦΙΑΛΗ ΠΡΟΠΑΝΙΟΥ

Η ψησταριά αυτή μπορεί να λειτουργήσει με οποιοδήποτε φιάλη προπανίου χωρητικότητας 3 έως 13 kg σε προπάνιο. Μην αφηστε τη φιάλη προπανίου να πέσει στο έδαφος από κάποιο ύψος και μην τη χειρίζεστε βίολαι! Όταν δεν χρησιμοποιείτε τη συσκευή, αποσυνδέστε τη φιάλη προπανίου. Τοποθετήστε την προστατευτική τάπη στη βαλβίδα της φιάλης προπανίου, αφού αποσυνδέσετε τη φιάλη από τη συσκευή. Οι φιάλες προπανίου πρέπει να φυλάσσονται σε εξωτερικούς χώρους, σε όρθια θέση και μακριά από τα παιδιά. Οι φιάλες πρέπει να φυλάσσονται σε χώρους όπου η θερμοκρασία δεν υπερβαίνει ποτέ τους 50 °C. Μην φυλάσσετε φιάλες προπανίου κοντά σε γυμνή φλόγα, φλόγες-πυλόνια ή άλλες πηγές ανάφλεξης. ΜΗΝ ΚΑΠΝΙΣΤΕ.

### ΚΑΘΑΡΙΣΜΟΣ ΚΑΙ ΦΡΟΝΤΙΔΑ

ΠΡΟΣΟΧΗ: Όλες οι ερπυστίες καθαρισμού και συντήρησης θα πρέπει να εκτελούνται με την ψησταριά κρύα και την παροχή αερίου κλειστή από τη φιάλη προπανίου.

### ΚΑΘΑΡΙΣΜΟΣ

Αφήνοντας την ψησταριά να λειτουργήσει κενή επί 15 λεπτά μετά από κάθε χρήση, ελαστοποιείτε την απομείονα ποσότητα υπολειμμάτων φαγητού στην ψησταριά.

### ΕΣΩΤΕΡΙΚΗ ΕΠΙΦΑΝΕΙΑ

Χρησιμοποιείτε διάλυμα μαλακού απορρυπαντικού ή μαγειρικής σόδας σε καυτό νερό. Για πιο επίμονους λεκέδες, μπορείτε να χρησιμοποιήσετε καθαριστική σκόνη που δεν χραζεί και κατόπιν να ξεπλύνετε με νερό. Εάν η εσωτερική επιφάνεια του καπακιού της ψησταριάς ρυθμίζει να ξεφουρνίζεται, το συσσωρευμένο λίπος από το ψήσιμο έχει μετατραπεί σε αιθάλη η οποία αποκαλύπτει από την επιφάνεια. Στην περίπτωση αυτή, καθαρίστε με διάλυμα δυνατού απορρυπαντικού σε καυτό νερό. Ξεπλύνετε με νερό και αφήστε να στεγνώσει τελείως. ΠΟΤΕ ΜΗΝ ΧΡΗΣΙΜΟΠΟΙΕΤΕ ΤΑ ΕΙΔΙΚΑ ΠΡΟΪΟΝΤΑ ΚΑΘΑΡΙΣΜΟΥ ΗΛΕΚΤΡΙΚΩΝ ΦΟΥΡΝΩΝ.

### ΕΣΩΤΕΡΙΚΟ ΤΟΥ ΠΥΘΜΕΝΑ ΤΗΣ ΨΗΣΤΑΡΙΑΣ

Αφωμόστε τυχόν υπολείμματα με ένα βουρτσάκι, σπάτουλα ή σύρμα καθαρισμού μαγειρικών ακεών και κατόπιν χρησιμοποιήστε διάλυμα απορρυπαντικού σε νερό. Ξεπλύνετε με νερό και αφήστε να στεγνώσει.

### ΠΛΑΣΤΙΚΕΣ ΕΠΙΦΑΝΕΙΕΣ

Πλύνετε με καυτό νερό και καυτό σαπούνι νερό. Ξεπλύνετε με νερό. Μην χρησιμοποιείτε προϊόντα καθαρισμού που χαράζουν, ειδικά καθαριστικά λιπών ή πυκνά καθαριστικά ψησταριών πάνω στα πλαστικά μέρη.

### ΣΥΧΑΡ ΨΗΣΤΑΡΙΟΣ

Χρησιμοποιήστε διάλυμα μαλακού απορρυπαντικού σε νερό. Για πιο επίμονους λεκέδες, μπορείτε να χρησιμοποιήσετε καθαριστική σκόνη που δεν χραζεί και κατόπιν να ξεπλύνετε με νερό.

### ΔΙΣΚΟΣ ΚΑΙ ΔΟΧΕΙΟ ΣΥΓΚΕΝΤΡΩΣΗΣ ΛΙΠΩΝ (Βεβαιωθείτε ότι η ψησταριά και το συγκεντρωμένο λίπη δεν είναι καυτά)

Μην ανάψετε το δοχείο συγκέντρωσης λιπών, κατά τη χρήση. Όταν καθαρίζετε το δοχείο συγκέντρωσης λιπών, αφωμόστε πρώτου το δοχείο συγκέντρωσης λιπών και κατόπιν τρυπήστε το δοχείο προς το έξω. Ελέγξτε τακτικά το δοχείο συγκέντρωσης λιπών και αφωρίστε το συγκεντρωμένο λίπος όταν η στάθμη φτάσει στο 1/3 του ύψους του δοχείου. Μέθοδος: Αφού κρυώσει το δοχείο συγκέντρωσης λιπών, αφωρίστε το ορζόνια μαζί με το στάθμητά του.

### ΚΑΘΑΡΙΣΜΟΣ ΤΟΥ ΣΥΓΚΡΟΤΗΜΑΤΟΣ ΤΩΝ ΚΑΥΣΤΗΡΩΝ

Στρέψτε τα κουμπιά ελέγχου των καυστήρων στη θέση "OFF" και αποσυνδέστε τη φιάλη προπανίου.

Αφωρίστε τη σχάρα ψήστασης.

Καθαρίστε τους καυστήρες με ένα μαλακό βουρτσάκι ή φουσίτζι τους με πεπιωμένο αέρα και περάστε τους με ένα πανί. Καθαρίστε τα βουλωμένα σημεία με βουρτσάκι καθαρισμού λίπας και υαλοκαθαριστή ή με ένα άκαμπτο σύρμα (όπως π.χ. με έναν κομμένο συνδετήρα). **Επιτεμαρίστε τους καυστήρες για τυχόν ζημιές (π.χ. ρωγμές ή τρύπες). Εάν εντοπίσετε σημεία ζημιών, αντικαταστήστε τον με κανονικό. Τοποθετήστε τον καυστήρα στη θέση του και βεβαιωθείτε ότι τα διασφραγιστά της βαλβίδας αερίου είναι σωστά και στεγνά τοποθετημένα μέσα στην επαγωγή του καυστήρα (Βεντούρι).** Σε κάποιες περιπτώσεις, μπορεί να συμβεί επιστροφή φλόγας λόγω π.χ. φλώας εντόνυμ ή ιστού αράχνης μέσα στο βεντούρι του καυστήρα. Αυτό μπορεί να διορθωθεί με τον καθαρισμό του βεντούρι του καυστήρα με ένα βουρτσάκι καθαρισμού μπουκαλιών, σε όλο το μήκος του καυστήρα. Εάν το πρόβλημα επιμένει, συμβουλευθείτε τον προμηθευτή φιαλών προπανίου.

### ΣΕΡΒΙΣ

Η ψησταριά αυτή πρέπει να υποβάλλεται σε τακτικό σέρβις μία φορά το χρόνο από κατάλληλο πιστοποιημένο τεχνικό.

## LV

### LĪETOŠANAS INSTRUKCIJAS

Uzmanīgi ievērojiet šīs instrukcijas, lai izslīzītos no nepietēmiem grīla bojājumiem un negūtu traumas vai nesabojātu īpašumu.

1. Samontējiet iekārtu, uzmanīgi ievērojot montāžas instrukcijas.
2. Pievienojiet grīlam gāzes šļūteni. Pievienojiet šļūtenī regulatoru.
3. Pievienojiet regulatoru balona ventilim, ievērojot regulatora komplektā iekļautās instrukcijas.
4. Pirms gāzes padeves ievēģšanas iekārtai pagrieziet visus regulēšanas slēdzīstāvoklī „OFF” (Izslēgts).
5. Pagrieziet regulatoru atbilstoši tā komplektā iekļautajām instrukcijām.

### GRĪLA AIZDEZINĀŠANĀS

- Aizdedzināšanas instrukcijas: Galvenie degļi
1. Pievienojiet gāzes balonu grīlam, ievērojot regulatora komplektā iekļautās instrukcijas.
  2. Pagrieziet visus regulēšanas slēdzīstāvoklī „OFF” (Izslēgts).
  3. Ieslēdziet gāzes padevi no balona vai pagrieziet regulatora slēdzi stāvoklī „ON” (Ieslēgts), ievērojot regulatora pievienošanas ieteikumus instrukcijas. Ar zīleņiem pārbaudiet savienojumu starp balonu un regulatoru, kā arī šļūtenī līdz grīlam, vai tiem nav noplīdes. Jebkura noplīde ir redzama pēc burbulītem tā vietā. Ja konstatēta noplīde, nelietojiet grīlu. Lai saņemtu padoms, konsultējieties ar gāzes vai grīla piegādātāju.
  4. Lai aizdedzinātu jebkuru no degļiem, noslēdziet un pagrieziet degļa regulēšanas slēdzi pretēji pulksteņrādītāja virzienam līdz 90° stāvoklim (pilnas jaudas stāvoklī). Atskan klikšķis, un sāja bīdīt vajadzētu aizdegties deglī. Pārbaudiet, vai deglis ir aizdedzies. Ja deglis nav aizdedzies, atkārtējiet šo procesu.
  5. Ja deglis nav aizdedzies pēc diviem minūšu ilgajiem, pagrieziet gāzes krānu stāvoklī „OFF” (Izslēgts) un pagaidiet 5 minūtes, pirms atkārtot aizdedzēšanas darbību sēdību.
  6. Ja deglis nepaliek aizdegts, lūdzu, atkārtojiet 4. darbību.
  7. Kad deglis ir aizdedzies, regulējiet siltumu, pagriežot slēdzi stāvoklī High/Low (Lielāka jauda / Mazāka jauda).
  8. Lai izslēgtu grīlu, pagrieziet balona ventiļi vai regulatora slēdzi stāvoklī „OFF” (Izslēgts), ievērojot regulatora instrukcijas. Ar zīleņiem visus iekārtas regulēšanas slēdzīstāvoklī pretēji pulksteņrādītāja virzienam līdz stāvoklī „OFF” (Izslēgts). Aizdedzināšanas nūjiņas lietošana galveno degļu aizdedzināšanai
  1. Ievērojiet šēķonijas aizdedzināšanas nūjiņas galā. Aizdedziniet šēķoniju.

2. Kad tas ir aldziedzies, ievietojiet aldziedzināšanas nūjiņu grīla korpusa centrā, lai aizsargātu degļu avotes (skatiet attēlu labajā pusē).
3. Nospiediet ventīļa slēdzi un pagrieziet pretēji pulksteņrādītāja virzienam līdz stāvoklim „HIGH” (Liela jauda). Degļiem vajadzētu nekavējoties aizdegties. Ja ir nepieciešams vairāk nekā viens degis, atkārtējiet 2-3. darbību, līdz ir degti visi degļi.
4. Noregulējiet degļus līdz vēlamajai gatavošanas temperatūrai.

## DROŠĪBAS PASĀKUMI

1. Pēc aldziedzināšanas novietojiet degļa liecnu. Pārliecinieties, vai ir aldziedzēju visas degļa atveres.
  2. Ja degļa liecna nodziest darbības laikā, nekavējoties atslēdziet gāzes padevi. Atveriet vāku, lai ļautu gāzei izkrist, un pagaidiet vismaz 5 minūtes, pirms aldziedzināt degļi no jauna.
  3. Pirms pirmās gatavošanas reizes grīla darbiniet grīlu aptuveni 15 minūtes ar aizvērtu vāku, pagriežot gāzes slēdzi stāvoklī „HIGH” (Liela jauda). Tādējādi ar karstuma palīdzību tiek iztīrītas visas iekšējās daļas, kā arī izkļūst ražošanas procesa un krāsošanas smakas.
  4. Izlīniet grīlu pēc katras lietošanas. **NELIETOIET** abrazīvus vai vieglus uzliesmojošus tīrīšanas līdzekļus. Tā var sabojāt grīla daļas un izraisīt ugunsgrēku. Sānu degļi
  1. Aldziedzinot degļi, atveriet vāku. Vākam ir jāpaliek atvērtam, kamēr degļi deg.
  2. Ventilim ir jābūt stāvoklī „OFF” (Izslēgts).
  3. Atveriet balona ventīli.
  4. Lai aldziedzinātu sānu degļi, nospiediet un pagrieziet degļa regulēšanas slēdzi pretēji pulksteņrādītāja virzienam līdz 90° stāvoklim (pilnas jaudas stāvoklis). **Atkān kārtēji**, un šajā brīdī vajadzētu aizdegties degļiem. Pārbaudiet, vai degļi ir aldziedzies. Ja degļi nav aldziedzies, atkārtējiet šo procesu.
  5. Noregulējiet degļus līdz vēlamajai gatavošanas temperatūrai. Aldziedzināšanas nūjiņas lietošana, lai aldziedzinātu sānu degļi
  1. Aldziedzinot degļi, atveriet vāku. Vākam ir jāpaliek atvērtam, kamēr degļi deg.
  2. Nospiediet aldziedzināšanas nūjiņu un pēc tam ievietojiet sānu aldziedzināšanas nūjiņas galā. Aldziedziniet sānu degļus.
  3. Kad tas ir aldziedzināts, novietojiet liecni tā, lai aizsargātu degļa avotes (skatiet attēlu labajā pusē).
  4. Nospiediet regulēšanas slēdzi un pagrieziet pretēji pulksteņrādītāja virzienam līdz stāvoklim „HIGH” (Liela jauda). Degļiem vajadzētu nekavējoties aizdegties.
  5. Noregulējiet degļi līdz vēlamajai gatavošanas temperatūrai. Brīdīnājumā Ja kāds no degļiem neaizdegas, izslēdziet regulēšanas slēdzi (pagrieziet pulksteņrādītāja virzienā) un balona ventīli. Pagaidiet piecas minūtes, pirms mēģināt vēlreiz aldziedzināt norādītajā aldziedzināšanas secībā.
- Pēc lietošanas atveriet gāzes padevi, pagriežot regulatora slēdzi stāvoklī „OFF” (Izslēgts) vai pagriežot balona ventīli stāvoklī „OFF” (Izslēgts). Ja iekārtas lietošanas laikā notiek uzliesmojums, pagrieziet visus slēdzņus, balona ventīli un regulatora slēdzi stāvoklī „OFF” (Izslēgts). Pagaidiet 5 minūtes, pirms mēģināt vēlreiz aldziedzināt iekārtu.
- Ja problēma saglabājas pēc atkārtotas aldziedzināšanas, konsultējieties ar gāzes izplatītāju vai veikalu, kurā iegādājāties šo grīlu, vai kvalificētu gāzes inženieri, lai tie palīdzētu vai salabotu iekārtu. Nekad nemeģiniet novērst problēmu pats, jo tas var izraisīt nopietnas traumas un/vai īpašuma bojājumus. Pirms uzglabāšanas izlīniet no iekārtas liekos taukus, kā tīrīšanas līdzekli izmantojot mitru drānu un maigu mazgāšanas līdzekli šķidrums. Uzglabāšanas iekārtai jābūt sausai vietā.
- Neuzglabājiet gāzes balonu telpās. Uzglabājiet to labi ventilētā vietā, kas ir pasargāta no tiešiem saules stariem.

## PĀRTIKAS PRODUKTU DROŠĪBA

1. Pirms gatavošanas pīlīnā atslēdziet ledusskapi sasadzētu ielielputu un mājputnu gaļu. Uzglabājiet jēlu ielielputu un mājputnu gaļu atsevišķi no ceptiem pārtikas produktiem.
  2. Pirms grīla aldziedzināšanas un gatavošanas pārliecinieties, vai tas ir pilnīgi iztīrīts.
  3. Pēc darba ar jēlu ielielputu un mājputnu gaļu un pirms lietošanas iekārtai ēdiena aizsargāšanas vienmēr nomazgājiet rokās.
  4. Nosaukiet un dezinficējiet virsmas, kas nonākušas saskarē ar jēlu ielielputu un mājputnu gaļu.
  5. Gatavojiet pārliecinieties, vai grīls tiešiām ir karsts. Lietiekās, biežākās porcijās novietojiet vistālāk no vēsākajām karstuma, lai nodrošinātu to pilnīgu izcepsšanu neapdedzinot, un regulāri apgrieziet.
  6. Izmantojiet atsevišķus piederumus darbam ar jēlu ielielputu un mājputnu gaļu un atbilstoši — darbam ar ēdienu grīla.
  7. Lai pārbaudītu, vai gaļa, jo sevišķi mājputnu gaļa, ir izceptas, ieduriet gaļi ar iesmiu vai daksti; no gaļas ir jātek irāsi sulai. Pārliecinieties, vai ēdiena visur ir verdoli karsts.
- Pirmā lietošanas reize
- Pirms pirmās ēdiena gatavošanas reizes sāja grīla darbiniet to aptuveni 15 minūtes ar aizvērtu vāku, pagriežot gāzes slēdzi stāvoklī „HIGH” (Liela jauda). Tādējādi tiek iztīrītas iekšējās daļas un izdūm ražošanas procesa smakas. Gatavošana, tieši slidot
- Gatavošana, tieši slidot, tiek izmantota, lai saglabātu mitras un maigas gaļas dabiskās sulas.
1. Aldziedziniet degļi saskaņā ar aldziedzināšanas instrukcijām.
  2. Noregulējiet degļus līdz vajadzīgajam līmenim un ļaujiet uzkarst līdz nepieciešamajai temperatūrai.
  3. Novietojiet ēdiena tieši virs degļiem.
  4. Gatavojiet ar aizvērtu vāku, līdz sasniegta vajadzīgā iekšējā temperatūra.
- Gatavošana, netieši slidot
- Īpaši piemērota cepešiem un lielākiem gaļas gabaliem. Ēdieniem ar lielu tauku saturu, piemēram, ribiņām un pīles gaļi, degļi ir jāaizdedz abās ēdiena pusēs. **Centrālās karstuma daļojas līdzīgi konvekcijas krāsnij, akepot ēdiena vienmērīgi no visām pusēm.**
1. Nospiediet cešanas režģi.
  2. Centrā uz silidšanas plāksnēm novietojiet metāla paplāti.
  3. Ievietojiet atpakaļ cešanas režģi.
  4. Aldziedziniet degļus.
  5. Izslēdziet vādro degļi. Noregulējiet ārējos degļus līdz vajadzīgajam līmenim un ļaujiet uzkarst līdz nepieciešamajai temperatūrai.
  6. Novietojiet ēdenu uz cešanas režģa, tieši virs metāla paplātes.
  7. Gatavojiet ar aizvērtu vāku, līdz sasniegta vajadzīgā iekšējā temperatūra.

Padomi labākai ēdiena gatavošanai un ilgākam iekārtas darbūžam

1. Pirms gatavošanas apsmidziniet vai nokļājiet cešanas virsmas ar augu eļļu, lai novērstu ēdiena pielipšanu.
  2. Novietojiet dārzeņus vai viegļus ēdienus alumīnija folijas maisljos.
  3. Pēc katras gatavošanas reizes izmantojiet kvalitatīvu grīlu birsti, lai cešanas virsmas uzturētu tīras un bez rūsējuma.
  4. Pēc katras gatavošanas reizes iztīkojiet tauku trauciņu.
- UZMANĪBU! Neapdedziet grīlu, līdz tas nav pilnībā atdzisis tā, ka tam var pieskarties ar roku.
- IEKĀRTAS UZGLABĀŠANA
- Iekārtas uzglabāšana telpās ir atļauta tikai tad, ja no iekārtas ir atvienots un noņemts balons. Ja paredzams, ka iekārtā ilgāku laiku periodu netiks lietota, tā jānovieto oriģinālajā iepakojumā sausā vietā, kur nav putekļu.
- GĀZES BALONS
- Šo iekārtu var lietot ar jebkuru gāzes balonu, kura propāna svars ir no 3 līdz 13 kg. **Sīkdatās propāna gāzes balonu nedrīkst lietot, un ar to ir jānosaka uzmanīgi!** Ja iekārtā netiek lietota, balons jāatvieno. Kad balons ir atvienots no iekārtas, uzstādiet atpakaļ balona aizsargvāciņu.
- Baloni ir jāuzglabā īpašas telpās vērtākā stāvoklī vietā, kur tiem nevar piekļaut bērni. Balonu nekad nedrīkst uzglabāt vietās, kur temperatūra var pārsniegt 50 °C.
- Neuzglabājiet balonu blakus atklātām liesmām, ledogļiem vai citiem aldziedzējiem avotiem. **NESMĒKĒJĪET!**

## TĪRĪŠANA UN APKOPE

- UZMANĪBU! Visa veida tīrīšana un apkope jāveic, kad grīls ir atdzisis un gāzes padeve no balona ir atslēgta.
- TĪRĪŠANA
- Grīla „aldzināšana” pēc katras lietošanas (aptuveni 15 minūtes) ļauj uzturēt minimālu lieko ēdiena nosēdumu daudzumu.
- ĀRĒJĀ VIRSMA
- Izmantojiet maiga mazgāšanas līdzekli vai dzērās sodas un karsta ūdens šķīdumu. Grūti nomazgājamiem traukiem var izmantot neabrazīvu tīrīšanas pulveri un pēc tam noskalot ar ūdeni.
- Ja izskatās, ka no grīla vāka iekšpusēs ir nokrāsas, piecūpējiet taukus nosūdzim un pārticības eļļu un sāļus at. Pīlīnā iztīriet to ar stipru karsta ziepjūdens šķīdumu. **Noskalojiet ar ūdeni un ļaujiet pīlīnā izžūt. NEKAD NELIETOIET CEPEŠARŠAS TĪRĪŠANAS LĪDZEKĻUS**

## GRĪLA APKĀSĒJĀS DAĻAS IESKUSE

- Notīriet nosēdumus, izmantojot birsti, skrāpi un/vai tīrīšanas suļķus, un pēc tam nomazgājiet ar ziepjūdens šķīdumu. Noskalojiet ar ūdeni un ļaujiet izžūt.
- PLĀSTMĀSAS VIRSMĀS
- Nomazgājiet ar mitru drānu un karstu ziepjūdens šķīdumu. Noskalojiet ar ūdeni. Nelietojiet plāstmasas detaļām abrazīvus tīrīšanas līdzekļus, at-taukotājus vai koncentrētus grīla tīrīšanas līdzekļus.

## CEPSANAS REŽĪJS

- Izmantojiet maigu ziepjūdens šķīdumu. Grūti nomazgājamiem traukiem var izmantot neabrazīvu tīrīšanas pulveri un pēc tam noskalot ar ūdeni.
- TAUKU PAPLĀTE UN TAUKU TRAUČIŅI** (pārliecinieties, vai grīls un tauki nav karsti)
- Lūdzu, neatveriet tauku paplāti lietošanas laikā.
- Tīrot tauku paplāti, vispirms nogemiet tauku trauciņu un pēc tam izvelciet tauku paplāti.
- Lūdzu, savlaicīgi pārbaudiet tauku trauciņu un izņemiet eļļu, kad tas ir pilns līdz 1/3.
- Metode:** Kad tauku trauciņš ir atdzis, paceliet to augļi, saglabājot horizontālu stāvokli, ar arķi pārvietojiet tā, lai nelizietu taukus, tā tauku trauciņu var izņemt.
- DEGLU TĪRĪŠANA
- Atslēdziet gāzes padevi, pagriežot regulēšanas slēdzi, un atvienojiet balonu.
- Nogemiet dzērās sodas režģi.
- Iztīriet degļi ar mitru birsti vai lupatīti ar saspītas gāsa strūklu un noslaukiet ar drānu.
- Iztīriet visas aizsprostotas atveres, izmantojot cauruļu tīrīšanas birsti vai saliektu drāni (piemēram, atvērtu papīra saspīduli).
- Pārbaudiet, vai degļi nav bojāti (plūšas vai caurumi). Ja tas ir bojāts, nomaiņiet ar jaunu degļi.
- Uztādīet degļi atpakaļ un pārbaudiet, vai gāzes ventīļi atveres ir pareizi ievietotas un nostiprinātas degļa iekšpusē caurēļi (Venturi caurēļi).
- Dažos gadījumos grīva var uzliesmot tādēļ, ka degļa Venturi caurēļi rāpo kukaiņu vai degļi iz zīmēta tēkls. To var novērst, izmantojot padeļu tīrīšanas birsti, ko ievieto degļa Venturi caurēļi un iebida degļi visā tā garumā.
- Ja problēma saglabājas, konsultējieties ar gāzes izplatītāju.
- APKOPE
- Gāzes grīla apkope ir jāveic reizi gadā kompetentai reģistrētai personai.

## USA

### INSTRUKCIJAS EKSPĻUATĀCIJĀ

- Uzmanību!** Dabūpūdziet šīs instrukcijas, щоб уникнути серйозного пошкодження барбекю, травм та пошкодження майна.
1. Зберіть барбекю, ретельно дотримуючись інструкції з збирання.
  2. Під'єднайте до барбекю газовий шланг. Під'єднайте до газового шланга регулятор.
  3. Під'єднайте регулятор до вентиля газового балона, дотримуючись інструкції, що додається до регулятора.
  4. Перед подачею газу до приладу поверніть усі ручки керування в положення OFF (ВИМК).
  5. Приведіть у дію регулятор, дотримуючись інструкції, що додається до регулятора.
- ЗАПАЛЮВАННЯ БАРБЕКЮ
- Інструкції щодо запалювання Основні пальники
1. Під'єднайте газовий балон до барбекю, дотримуючись інструкції, що додається до регулятора.
  2. Поверніть усі ручки керування в положення OFF (ВИМК).
  3. Поверніть в положення ON (ВИМК) вентиль балона або перемикач регулятора, дотримуючись інструкції із під'єднання та користування регулятором. Перевірте на витік з'єднання балона з регулятором і шланга з впускним отвором барбекю за допомогою мильної води. Про наявність витіку свідчать бульбашки біля нього. Якщо виплюено витік, користуватися барбекю заборонено. Необхідно звернутися до постачальника газу або продавця барбекю.
  4. Щоб запалити будь-який пальник, натисніть і поверніть ручку керування пальником проти годинникової стрілки до положення 90° (повністю відкритий). Буде чути клацання, пальник повинен запалитися. Перевірте, чи горить пальник. Якщо пальник не горить, повторіть цей процес.
  5. Якщо пальник не загорівся з двох спроб, поверніть газовий вентиль у положення OFF (ВИМК) і зачекайте 5 хвилин, перш ніж повторити спробу.
  6. Якщо пальник гасне, повторіть крок 4.
  7. Коли пальник горить, регулюйте температуру поворотом ручки в положення High/Low (Макс/Мін).
  8. Щоб вимкнути барбекю, поверніть вентиль балона або перемикач регулятора в положення OFF (ВИМК), дотримуючись інструкції з під'єднання та користування регулятором. Перевірте на витік з'єднання балона з регулятором і шланга з впускним отвором барбекю за допомогою мильної води. Про наявність витіку свідчать бульбашки біля нього. Якщо виплюено витік, користуватися барбекю заборонено. Необхідно звернутися до постачальника газу або продавця барбекю.
- Запалювання основних пальників за допомогою запальовальних паличок
1. Вставте сірник у кінець запальовальної палички. Запаліть сірник. (Ст. 49 — А)
  2. Коли паличка загориться, прокрутіть її вгору у корпусі гриля, щоб доторит отвірлі палички.
  3. Натисніть ручку вентиля та поверніть її проти годинникової стрілки до положення HIGH (МАКС). Пальник повинен одразу загорітися. Якщо потрібно запалити більше пальників, повторіть процедуру 2-3 рази, поки не запалити потрібні пальники.
  4. Відрегулюйте пальники для отримання потрібної температури.

### ЗАСТЕРЕЖЕННЯ

1. Після запалювання спостерігайте за полум'ям палички. Перевіряйте, чи всі отвори палички схоплюють повністю.
  2. Якщо під час роботи полум'я на паличку згасне, негайно перекрийте подачу газу (положення OFF (ВИМК)). Перед повторним запалюванням відкрийте кришку щонайменше на 5 хвилин, щоб розсіювався газ.
  3. Перед використанням приготуванням на грилі вимкніть гриль приблизно на 15 хвилин із закритою кришкою і з ручкою палички в положенні HIGH (МАКС). Це забезпечить «гаряче чистення» внутрішніх частин, розсіє запах від виробничого процесу та фарби.
  4. Чистіть гриль після кожного користування. Не використовуйте абразивні або закріпючі засоби для чистення. Це може пошкодити деталі гриля та призвести до пожежі.
- БІЙНИЙ ПАЛЬНИК
1. Щоб запалити пальник, відкрийте кришку. Під час горіння паличка кришка повинна лишатися відкритою.
  2. Вентиль повинен бути в положенні OFF (ВИМК).
  3. Відкрийте вентиль балона.
  4. Щоб запалити бійний пальник, натисніть і поверніть ручку керування пальником проти годинникової стрілки до положення 90° (повністю відкритий). Буде чути клацання, пальник повинен запалитися. Перевірте, чи горить пальник. Якщо пальник не горить, повторіть цей процес.
  5. Відрегулюйте ручку палички для отримання потрібної температури готування.
- Запалювання бічного паличка за допомогою запальовальних паличок
1. Щоб запалити паличок, відкрийте кришку. Під час горіння паличка кришка повинна лишатися відкритою.
  2. Вимкніть запальовальну паличку і вставте сірник у її кінець. Запаліть сірник.
  3. Коли загориться, піднесіть полум'я до отворів палички. (Ст. 49 — В)
  4. Натисніть ручку палички та поверніть її проти годинникової стрілки до положення HIGH (МАКС). Пальник повинен одразу загорітися.
  5. Відрегулюйте пальник для отримання потрібної температури готування.

- Обережно! Якщо не вдається запалити якийсь із пальників, поверніть ручку за годинниковою стрілкою в положення OFF (ВИМК) і також закрийте вентиль балона. Зачекайте п'ять хвилин, перш ніж повторити процедуру запалювання.
- Після використання закрийте подачу газу або поворотом у положення OFF (ВИМК) перемикача регулятора, або поворотом у положення OFF (ВИМК) вентиля балона.
- У разі згасання під час користування приладом вимкніть ді, зазначені нижче. Поверніть всі ручки, вентиль балона та перемикач регулятора в положення OFF (ВИМК). Зачекайте п'ять хвилин, перш ніж повторно запалити вогонь у приладі.
- Якщо проблема не усувається після повторного запуску, зверніться до постачальника газу або в магазин, де ви придбали барбекю, або до кваліфікованого фахівця з газових приладів для допомоги або ремонту. Не намагайтеся виправити проблему самостійно, оскільки це може призвести до серйозних травм і/або пошкодження майна.
- Перед збиранням очистьте прилад від пролилого жиру вологою тканиною з використанням м'якого милого засобу. Зберігайте прилад у чистому сухому місці.
- Не зберігайте газовий балон у приміщенні. Зберігайте його у добре провітрюваному місці, захищеному від прямого сонячного проміння.
- ХАРЧОВА БЕЗПЕКА
1. Ретельно розміруйте заморожене м'ясо та птицю в холодильнику перед приготуванням. Зберігайте сире м'ясо та птицю окремо від готових страв.
  2. Перед запалюванням барбекю та приготуванням страв переконайтеся, що решітка ретельно очищена.
  3. Завжди мийте руки до й після обробки сирого м'яса, а також перед вживанням готових страв.
  4. Протрирайте та дезінфікуйте поверхні, які були в контакті із сирим м'ясом або птицею.
  5. Перед початком готування переконайтеся, що барбекю добре нагрілося. Помістіть більш, товщі частини якомога далі від найбільш інтенсивного тепла, щоб забезпечити ретельне приготування без підгорання і регулюючи її перекрийте її.
  6. Використовуйте окремі посуд і прилади для обробки сирого м'яса/птиці та страв на барбекю.
  7. Щоб перевірити готовність м'яса і особовою птиці, протиийте м'ясо шамтуром чи виделкою/соки, щоб вилкати, повинні бути світлими. Подобається, щоб страву добре прогрілася всередині.

### Перше користування

- Перед першим приготуванням страв на грилі вимкніть гриль приблизно на 15 хвилин із закритою кришкою і з ручкою палички в положенні HIGH (МАКС), це забезпечить «гаряче чистення» внутрішніх частин, розсіє запах від виробничого процесу.
- Перше приготування
- Перше приготування використовується для утримання натуральних соків усередині, щоб отримати соковиті й ніжне м'ясо.
1. Запаліть пальник, дотримуючись інструкції.
  2. Відрегулюйте пальника на потрібний рівень і почекайте, поки буде досягнуто бажаної температури.
  3. Помістіть продукти безосередньо над пальниками.
  4. Готуйте їх у відкритому або закритому кришкою, поки не буде досягнуто потрібної внутрішньої температури.

#### Непряме приготування

Ідеально підходить для приготування ростбівів і більших шматків м'яса. Для продуктів із високим вмістом жиру, таких як ребра і качка, пальники повинні горіти по обидві сторони продукту. Циркулююче тепло працює подібно до індукуційної духовки, рівномірно прогрівачи страву з усіх сторін.

1. Зніміть решітку для приготування страв.
2. Встановіть по центру на нагрівальні диски металевий піддон.
3. Встановіть решітку для приготування страв.
4. Запаліть пальники.
5. Вимкніть центральний пальник. Відрегулюйте зовнішні пальники на потрібний рівень і почекайте, поки буде досягнуто бажаної температури.
6. Покладіть продукти на решітку для приготування страв безпосередньо над металевим піддоном.
7. Готуйте їх із закритою кришкою, поки не буде досягнуто потрібної внутрішньої температури.

Поради для успішного користування та продовження терміну експлуатації

1. Перед приготуванням збризніть або змастіть робочі поверхні олією, щоб уникнути прилипання продуктів.
2. Кладіть овочі або ніжні продукти в пакети з алюмінієвої фольги.
3. Користуйтеся якісною щіткою для грилю після кожного користування, щоб зберегти робочі поверхні чистими та незаржавілими.
4. Чистьте жирозбирач після кожного користування.

**УВАГА!** Не накривайте гриль, поки він повністю не охолоне.

#### ЗБЕРІГАННЯ ПРИЛАДУ

Зберігати прилад у приміщенні дозволяється лише за умови, що балон від'єднаний від нього та зберігається окремо. Якщо прилад не буде використовуватися впродовж якогось часу, його необхідно зберігати в оригінальній упаковці в сухому, захищеному від пилу місці.

#### ГАЗОВИЙ БАЛОН

Прилад може використовуватися з будь-яким газовим балоном вагою від 3 до 13 кг пропану. Заборонено кидати газові балони або недбало з ними поводитися. Якщо приладом не користуються, газовий балон необхідно від'єднати. На балон, від'єднаний від приладу, слід надіти захисний ковпачок. Газові балони необхідно зберігати надворі у вертикальному положенні в недоступному для дітей місці. Заборонено зберігати газові балони в місцях, де температура може перевищувати 50°С.

Заборонено зберігати газові балони біля вогню, запальників та інших джерел займання. **НЕ КУРИТИ!**

#### ЧИЩЕННЯ ТА ДОГЛЯД

**УВАГА!** Усі операції з чищення та догляду необхідно проводити, коли барбекю холодний, а подача газу з балона перекрита.

#### ЧИЩЕННЯ

«Прожарювання» барбекю після кожного використання (протигом приблизно 15 хвилин) дозволить звести залишки продуктів на ньому до мінімуму.

#### ЗОВНІШНЯ ПОВЕРХНЯ

Використовуйте м'який миючий засіб або соду, розчинену в гарячій воді. Для видалення стійких забруднень можна використати неабразивний порошок із наступним промиванням водою.

Якщо внутрішня поверхня кришки барбекю вкрита лушкою з запеченого жиру, що обуглилася й відшарувується, ретельно почистьте її за допомогою мідного розчину мила в гарячій воді. Промийте водою та дочекайтеся повного висихання. **ЗАБОРОНЕНО ВИКОРИСТОВУВАТИ ЗАСІБ ДЛЯ ЧИЩЕННЯ ДУХОВОК**

#### ВСЕРЕДИНІ НИЖНЬОЇ ЧАСТИНИ БАРБЕКЮ

Видаліть залишки за допомогою щітки, сиребки та/або губки для чищення, потім помийте розчином мильної води. Промийте водою та дочекайтеся висихання. **ПЛАСТИКОВІ ПОВЕРХНІ**

Помийте м'якою серветкою та гарячим мильним розчином. Промийте чистою водою. Не використовуйте для пластикових поверхонь абразивних, знежирювальних або концентрованих засобів для чищення.

#### РЕШІТКА ДЛЯ ПРИГОТУВАННЯ СТРАВ

Користуйтеся мильним розчином середньої концентрації. Для видалення стійких забруднень можна використати неабразивний порошок із наступним промиванням водою.

#### ПІДДОН ДЛЯ ЖИРУ І ЖИРОЗБИРАЧ (перевірте, щоб решітка і жир не були гарячими)

Не відкривайте піддон для жиру під час користування.

Для чищення піддону спочатку вийміть жирозбирач, а потім витягніть піддон.

Необхідно вчасно перевертати жирозбирач і видаляти з нього жир, коли він заповнений на 1/3.

Спосіб: коли жирозбирач охолоне, злегка підніміть його в горизонтальній площині та потягніть гачком горизонтально у зворотному напрямі, це допоможе його витягти.

#### ЧИЩЕННЯ ВУЗЛА ПАЛЬНИКІВ

Вимкніть газ (поверніть ручки пальників у положення OFF (ВИМК) і відключіть газовий балон.

Зніміть охолону решітку.

Очистьте пальник м'якою щіткою або продуйте стисненим повітрям і протріть тканиною.

Прочистьте отвори йоржиком для труб або жорстким дротом (наприклад, розкритою скріпкою для паперів).

Оліяйте пальник на предмет пошкодження (тріщин або дірок). Якщо буде виявлено пошкодження, замініть на новий пальник.

Встановіть пальник, перевірте, щоб отвори газового клапана було правильно встановлено та закріплено всередині впускного патрубка (трубки Вентурі).

У деяких випадках барбекю гасне через комах, що повзають всередині трубки Вентурі, або через павутину всередині пальника. Це можна усунути за допомогою щітки для пляшок, вставивши її в трубку Вентурі і проштовхуючи вздовж пальника.

Якщо це не допомогло, необхідно звернутися до постачальника газу.

#### ТЕХНІЧНЕ ОБСЛУГОВУВАННЯ

Необхідно щорічно проводити технічне обслуговування газового барбекю силами компетентного зареєстрованого фахівця.



## UK

Problem	Possible Cause	Prevention/Cure
Burner will not light using igniter	Wires or electrode covered with cooking id Electrode and burners are wet Electrode cracked or broken-sparks at crack. Wire loose or disconnected Wire is shorting (sparking) between igniter and electrode.	Clean wire and/or electrode with rubbing alcohol.  Wipe with dry cloth Replace electrode. Reconnect wire or replace electrode/wire assembly. Replace igniter wire/electrode assembly.
Burner will not light with match.	No gas flow.	Check if LP gas tank is empty. If LP gas tank is not empty, refer to "Sudden drop in gas flow or reduced flame height". If empty, replace or refill.
Sudden drop in gas flow or reduced flame height.	Coupling nut and regulator not fully connected.  Obstruction of gas flow. Disengagement of burner to valve Spider webs or insect nest in venturi. Burner ports clogged or blocked Out of gas	Turn the coupling nut about one-half to three-quarters additional turn until it stops. Tighten by hand only-do not use tools. Clear burner tube, check for bent or kinked hose. Reengage burner and valve. Clean venturi. Clean burner ports Check for gas in the LP gas tank
Irregular flame pattern, flame does not run the full length of burner.	Excess flow safety device may have been activated.  Burner ports are clogged or blocked.	Turn off knobs, wait 30 seconds and light grill. If flames are still too low reset the excessive flow safety device by turning off knobs and LP gas tank valve. Disconnect regulator. Turn burner control knobs to HIGH. Wait 1 minute, turn burner control knobs off. Reconnect regulator and leak check connections. Turn LP gas tank valve on slowly. Wait 30 Seconds and then light grill.  Clean burner ports.
Flame is yellow or orange Flame blow out	Burner may have residual manufacturing oils. Spider webs or insect nest in venturi. Food residue, grease or seasoning salt on burner. Poor alignment of valve to burner venturi High or gusting winds	Burn grill for 15 minutes with the lid closed. Clean venturi. Clean burner.  Assure burner venturi is properly engaged with valve. Turn front of grill to face wind or increase flame height to HIGH setting.
Flare-up	Low on LP Gas Excess flow valve tripped. Grease buildup. Excess fat in meat.	Replace or refill LP gas tank. Refer to "sudden drop in gas flow". Clean grill. Trim fat from meat before grilling.
Persistent grease fire	Excess cooking temperature Grease trapped by food build up around burner system.	Adjust (lower) temperature accordingly. Turn knobs to OFF. Turn gas off at LP gas tank. Leave lid in closed position and let fire burn out. After grill cools, remove and clean all parts.
Flashback (fire in burner tube(s))	Burner and/or burner tubes are blocked	Clean burner and/or burner tubes.
Inside of lid is peeling-like paint peeling	The lid is stainless steel, not painted. Baked on grease buildup has turned to carbon and is flaking off.	Clean lid thoroughly.

## FR

Problème	Cause possible	Prévention/solution
Le brûleur ne s'allume pas à l'aide de l'allumeur.	Les fils ou l'électrode sont recouverts de résidus de cuisson. L'électrode et les brûleurs sont mouillés. L'électrode est fissurée ou des étincelles sont visibles à la fissure. Un fil est mal raccordé ou est déconnecté. Il y a un court-circuit (étincelles) entre l'allumeur et l'électrode.	Nettoyer les fils et/ou l'électrode à l'aide d'alcool à brûler.  Les essuyer avec un chiffon sec. Remplacer l'électrode. Rebrancher le fil ou remplacer l'ensemble électrode/fil. Remplacer l'ensemble électrode/fil de l'allumeur.
Le brûleur ne s'allume pas à l'aide d'une allumette. Il y a une baisse soudaine du débit de gaz ou la hauteur de flamme est réduite.	Il n'y a pas d'alimentation en gaz.  L'écrou d'accouplement et le régulateur ne sont pas correctement raccordés. L'alimentation en gaz est obstruée. Le brûleur et la valve ne sont pas correctement raccordés. Il y a des toiles d'araignée ou des nids d'insectes dans le tube de venturi. Les orifices du brûleur sont obstrués. Il n'y a plus de gaz.	Vérifier si la bouteille de gaz propane liquide est vide. Si elle n'est pas vide, voir « Il y a une baisse soudaine du débit de gaz ou la hauteur de flamme est réduite ». Si elle est vide, la remplacer ou la remplir. Tourner l'écrou d'accouplement d'un demi-tour à trois quarts de tour de plus jusqu'à ce qu'il s'arrête. Serrer uniquement à la main, ne pas utiliser d'outils. Nettoyer le tube du brûleur, vérifier qu'il n'est ni tordu ni plié. Raccorder le brûleur et la valve. Nettoyer le tube de venturi.  Nettoyer les orifices du brûleur. Vérifier que la bouteille de gaz propane liquide contient du gaz.
La combustion est irrégulière; la flamme ne se propage pas sur toute la longueur du brûleur.	Le dispositif de sécurité pour débit excessif a été activé.  Les orifices du brûleur sont obstrués.	Placer les boutons en position d'arrêt, attendre 30 secondes et allumer le barbecue. Si les flammes sont toujours trop faibles, réinitialiser le dispositif de sécurité pour débit excessif en plaçant les boutons en position d'arrêt et en fermant la valve de la bouteille de gaz propane liquide. Débrancher le régulateur. Placer les boutons de contrôle du brûleur sur la position élevée (HIGH). Attendre 1 minute, puis placer les boutons de contrôle du brûleur en position d'arrêt. Rebrancher le régulateur et vérifier qu'il n'y a pas de fuite. Tourner la valve de la bouteille de gaz propane liquide lentement. Attendre 30 secondes, puis allumer le barbecue. Nettoyer les orifices du brûleur.
La flamme est jaune ou orangée. La flamme s'éteint.	Le brûleur contient des résidus d'huile de fabrication.  Il y a des toiles d'araignée ou des nids d'insectes dans le tube de venturi. Il y a des résidus de nourriture, de graisse ou de sel sur le brûleur. La valve et le tube de venturi du brûleur sont mal alignés. Il y a des vents violents.	Fermer le couvercle du barbecue et faire chauffer ce dernier pendant 15 minutes.  Nettoyer le tube de venturi. Nettoyer le brûleur.  S'assurer que le tube de venturi du brûleur est bien connecté à la valve. Placer l'avant du barbecue face au vent ou augmenter la hauteur de la flamme en tournant le bouton sur la position élevée (HIGH).
Il existe une flambée.	La bouteille de gaz propane liquide est presque vide. La valve pour débit excessif a été déclenchée. Il y a une accumulation de graisse.	Remplacer ou remplir la bouteille de gaz propane liquide. Voir « Il y a une baisse soudaine du débit de gaz ou la hauteur de flamme est réduite ». Nettoyer le barbecue.
Il existe un feu de friture persistant.	La viande est trop grasse. La température de cuisson est trop élevée. La graisse est emprisonnée par une accumulation de nourriture autour du système de brûleur.	Enlever le gras de la viande avant de la faire cuire. Régler (réduire) la température de cuisson. Tourner les boutons sur la position d'arrêt (OFF). Couper l'alimentation en gaz au niveau de la bouteille de propane liquide. Maintenir le couvercle fermé et laisser le feu s'éteindre. Une fois le barbecue refroidi, retirer et nettoyer toutes les pièces.
Retour de flamme (feu dans les tubes du brûleur).	Le brûleur et/ou ses tubes sont obstrués.	Nettoyer le brûleur et/ou ses tubes.
L'intérieur du couvercle s'écaille comme de la peinture.	Le couvercle est en acier inoxydable, mais n'est pas peint. Les résidus de graisse cuite se sont transformés en carbone et se décolent.	Nettoyer soigneusement le couvercle.

PT	Problema	Causa possível	Prevenção/Tratamento
	O bico não acende com o acendedor	Fios ou eléctrodo cobertos com restos de comida Os eléctrodos e bicos estão húmidos Electrodo com fissuras ou partido, físcas na fissura. Fio solto ou desligado Curto-circuito (faísca) no fio entre o acendedor e o eléctrodo.	Limpe o fio e/ou eléctrodo com álcool.  Limpe com um pano seco Substitua o eléctrodo. Volte a ligar o fio ou substitua o eléctrodo/fio para montagem. Substitua o fio/eléctrodo acendedor para montagem.
	O bico não liga com fósforo. Descida súbita de fluxo de gás ou altura de chama reduzida.	Não há fluxo de gás.  A porca de acoplamento e o regulador não se encontram bem ligados.	Verifique se a botija de gás GPL está vazia. Se a botija de gás GPL não estiver vazia, consulte "Descida repentina do fluxo de gás ou altura de chama reduzida". Se estiver vazia, substitua-a ou volte-a a encher. Rode ainda mais a porca de acoplamento, cerca de 1/2 a 3/4 até parar. Aperte com as mãos. Não utilize ferramentas. Afaste o tubo do bico, verifique se a mangueira está torcida ou dobrada. Voltar a ligar bico e válvula.
	Padrão de chama irregular, a chama não atinge o comprimento total do bico.	Obstrução do fluxo de gás. Desligar bico da válvula Teias de aranha ou ninho de insecto no difusor. Os orifícios do bico estão entupidos ou bloqueados Sem gás O dispositivo de segurança de fluxo excessivo pode ter sido activado.	Limpe o difusor. Limpe os orifícios dos bicos Verifique se existe gás na botija de gás GPL Desligue os botões, aguarde 30 segundos e acenda o grelhador. Se as chamas continuarem demasiado baixas, reponha o dispositivo de segurança para fluxo excessivo desligando os botões e a válvula de botija gás GPL. Desligue o regulador. Rode todos os botões de controlo do bico para HIGH (Alto). Aguarde 1 minuto, desligue os botões de controlo do bico. Volte a ligar o regulador e as ligações de verificação de fugas. Ligue a válvula da botija de gás GPL devagar. Aguarde 30 segundos e, em seguida, acenda o grelhador.
	A chama é amarela-torrada	Os orifícios dos bicos estão entupidos ou bloqueados Os bicos podem ter restos de óleos de fabrico.	Limpe os orifícios dos bicos. Ligue o grelhador durante 15 minutos com a tampa fechada.
	A chama apaga-se	Teias de aranha ou ninho de insecto no difusor. Resíduos de comida, gordura ou sal para temperar no bico. Mau alinhamento da válvula com o difusor do bico Ventos fortes ou rajadas	Limpe o difusor. Limpe o bico.  Certifique-se de que o difusor do bico está devidamente ligado à válvula. Coloque-se à frente do grelhador de frente para o vento ou aumente a altura da chama para a definição ALTO.
	Aumento repentino	Gás GPL fraco A válvula desengatou por causa do fluxo excessivo. Formação de gordura.	Substitua ou volte a encher a botija de gás GPL. Consulte "Descida súbita do fluxo de gás". Limpe o grelhador.
	Chama devida a gordura persistente	Excesso de gordura na carne. Temperatura de cozedura excessiva A gordura está encerrada pela formação de comida à volta do sistema de bicos.	Retire a gordura da carne antes de grelhar. Ajuste a temperatura (mais baixa) em conformidade. Rode os botões para OFF. Desligue a botija de gás GPL. Deixe a tampa fechada e deixe o fogo extinguir-se. Depois de o grelhador arrefecer, retire todas as peças e limpe-as.
	Retrocesso (fogo no(s) tubo(s) do bico) O interior da tampa parece estar a descascar-se como tinta a descamar.	O bico e/ou tubos estão bloqueados  A tampa é de aço inoxidável, não é pintada. A formação de gordura assada está a transformar-se em carbono e a lascar.	Limpe o bico e/ou tubos.  Limpe a tampa cuidadosamente.

SE	Problem	Möjlig orsak	Åtgärd
	Brännaren går inte att tända med tändmekanismen	Trådar eller elektrod täckt av matrester Elektroden eller brännarna är våta. Elektrod spräckt eller trasig, gnistor. Tråd lös eller lossnad Tråden kortsluts mellan tändmekanism och elektrod.	Rengör tråden och/eller elektroden med tvättspirit. Torka med en torr trasa. Byt elektrod. Anslut tråden eller byt elektrod/tråd. Byt tändmekanismens tråd/elektrod.
	Brännaren tänds inte med tändsticka.	Ingen gas.	Kontrollera om gasflaskan är tom. Om den inte är tom, se "Plötslig minskning av gasflöde eller lägre låga". Om den är tom, byt eller fyll på.
	Plötslig minskning av gasflöde eller lägre låga	Kopplingsmutter och regulator inte anslutna korrekt.  Hinder för gasflödet Bortkoppling av brännare och ventil Spindelväv eller insektsbo i gasblandningsröret Brännarportarna är igensatta eller blockerade. Slut på gas	Vrid kopplingsmuttern ett halvt till tre fjärdedels varv till tills den stannar. Vrid endast åt för hand, använd inte verktyg. Rensa röret till brännaren, kontrollera om slangen är böjd eller vikt. Koppla samman brännare och ventil. Rengör gasblandningsröret. Rengör brännarportarna. Kontrollera att det finns gas i flaskan.
	Oregelbundna lågor, lågan når inte över hela brännaren	Säkerhetsmekanismen för flöde kan ha aktiverats.	Vrid av vreden, vänta i 30 sekunder och tänd grillen. Om lågorna fortfarande är för låga återställer du säkerhetsmekanismen genom att vrida av vreden och flaskventilen. Koppla bort regulatorn. Vrid brännarens kontrollvred till HIGH. Vänta i 1 minut, vrid av kontrollvredet för brännaren. Sätt tillbaka regulatorn och kontrollera anslutningarna för att hitta ev. läckor. Vrid på flaskventilen långsamt. Vänta i 30 sekunder och tänd sedan grillen.
	Lågan är gul/orange Lågan slocknar	Brännarportarna är igensatta eller blockerade. Brännarna kan ha kvar oljester från tillverkningen. Spindelväv eller insektsbo i gasblandningsröret Matrester, fett eller kryddsalt på brännaren. Dålig justering av ventilen och gasblandningsröret Starka vindar eller vindbyar	Rengör brännarportarna. "Bränn av" grillen i 15 minuter med locket stängt. Rengör gasblandningsröret. Rengör brännaren. Kontrollera att gasblandningsröret sitter korrekt på ventilen. Vänd grillens framsida mot vinden eller öka inställningen på lågan till HIGH.
	Flammor	Lite gas kvar. Ventilen för alltför högt flöde utlöst. Fettansamling	Byt ut eller fyll på flaskan. Se "Plötslig minskning av gasflöde". Rengör grillen. Ta bort fett från köttet före tillagning.
	Brinnande fett	För mycket fett i köttet För hög tillagningstemperatur Fett ansamlas i matrester kring brännarna.	Sänk temperaturen. Stäng AV vreden. Stäng av gasen vid gasflaskan. Låt locket vara stängt och låt elden brinna ut. När grillen har svalnat tar du bort och rengör alla delar.
	Flashback (eld i brännarrör)	Brännaren och/eller brännarröret är blockerads.	Rengör brännaren och/eller brännarröret.
	Insidan på locket flagnar	Locket är i rostfritt stål, inte målat. Fettrester har förkolnats och flagar av.	Rengör locket ordentligt.

SK

Problém	Možná příčina	Prevenca/náprava
Horák sa pomocou zapalovača nezapáli	Dróty alebo elektróda zakryté varným krytom Elektróda a horáky sú vlhké Elektróda prasknutá alebo zlomená – iskrí na praskline. Drôt uvoľnený alebo odpojený Drôt skratuje (iskrí) medzi zapalovačom a elektródou.	Očistite drôt a/alebo elektródu čistým liehom. Utrite suchou handričkou Vymeňte elektródu. Znovu pripojte drôt alebo vymeňte zostavu elektródy/drótu. Vymeňte zostavu drótu/elektródy zapalovača.
Horák sa nezapáli pomocou zápalky.	Neprádi žiadny plyn.	Skontrolujte, či fľaša s LP plynom nie je prázdna. Ak fľaša s LP plynom nie je prázdna, pozrite si „Náhly pokles prúdenia plynu alebo znížená výška plameňa“. Ak je prázdna, vymeňte ju alebo doplňte.
Náhly pokles prúdenia plynu alebo znížená výška plameňa.	Spojovacia matica a regulátor nie sú úplne zapojené. Prekážka prúdu plynu. Horák je odpojený od ventilu Vo Venturiho trubici sú pavučiny alebo hmyz. Otvory horáka upchaté alebo zablokované Nie je plyn	Otočte spojovaciu maticu približne o pol až trištvrte otáčky, až kým sa nezastaví. Priťahujte iba rukou – nepoužívajte nástroje. Očistite trubicu horáka, skontrolujte, či nie je ohnutá alebo zamotaná hadica. Znovu pripojte horák a ventil. Vyčistite Venturiho trubicu. Vyčistite otvory horáka
Nepravdivý plameň, plameň nie je na celej dĺžke horáka.	Mohlo sa aktivovať poistné zariadenie nadmerného prúdenia. Otvory horáka upchaté alebo zablokované.	Skontrolujte plyn v nádrži na LP plyn Zastavte kolieska, počkajte 30 sekúnd a zapáľte gril. Ak sú plamene stále príliš nízke resetujte poistné zariadenie nadmerného prúdenia zastavením koliesok a ventilu nádrže na LP plyn. Odpojte regulátor. Otočte regulačné kolieska horáka na plný prietok (HIGH). Počkajte 1 minútu, zastavte regulačné kolieska horáka. Znovu pripojte regulátor a skontrolujte tesnosť spojov. Pomaly pusťte ventil nádrže na LP plyn. Počkajte 30 sekúnd a zapáľte gril. Vyčistite otvory horáka.
Plameň je žltý alebo oranžový	V horáku môžu byť zvyšky výrobných olejov.	Nechajte gril horieť 15 minút so zatvoreným krytom.
Plameň zhasne	Vo Venturiho trubici sú pavučiny alebo hmyz. Zvyšky potravín, masť alebo korenie na horáku. Zlé spojenie ventilu a trubice horáka Silný alebo nárazový vietor	Vyčistite Venturiho trubicu. Vyčistite horák. Skontrolujte, či je trubicu horáka dobre spojená s ventilom. Otočte prednú časť grilu oproti vetru alebo zvýšte plameň na najsilnejšie nastavenie.
Nárazové vzplanutie	Málo LP plynu Spustil sa poistný prietokový ventil. Nahromadený tuk.	Vymeňte alebo doplňte nádrž na LP plyn. Pozri „Náhly pokles prúdenia plynu“. Očistite gril.
Pretrvávajúce horenie tuku	Príliš veľa tuku v mäse. Príliš vysoká teplota varenia Okolo systému horáka sa nahromadila masť zachytená jedlom.	Pred grilovaním z mäsa odrežte tuk. Nastavte vhodné (znížte) teplotu. Vypnite kolieska (OFF). Zastavte plyn na nádrži LP plynu. Nechajte kryt v zatvorenej polohe a nechajte plyn dohorieť. Keď gril vychladne, vyberte a očistite všetky súčiastky.
Spätňý plameň (plameň v trubici (trubicách) horáka)	Horák a/alebo trubicu horáka sú zablokované	Očistite horák a/alebo trubicu horáka.
Vnútro krytu sa odlupuje – ako keby odpadávala farba	Kryt z nehrdzavejúcej ocele, nenatretý. Nahromadená pripečená masť zoľhľadateľa a odlupuje sa.	Kryt dôkladne očistite.

LT

Problema	Galima priežastis	Priemonė / veiksmas
Degiklis neužsidega naudojantis uždegikliu	Laidai arba elektrodai pasidengė kepamo maisto likučiais Elektrodas ir degikliai šlapi. Elektrodas įskilęs arba iš įskilusios vietos eina žiežirbos. Laidas atsilaisvinęs arba atsijungęs. Laidas tarp uždegiklio ir elektrodo kibirkščiuoja.	Nuvalykite laidus ir / arba elektrodus šveitimu! skirtu alkoholiu. Nuvalykite sausu audeklu. Pakeiskite elektrodą. Pakartotinai prijunkite laidą arba pakeiskite elektrodą / laido komplektą. Pakeiskite uždegiklio laidą / elektrodo komplektą.
Uždegiklis neužsidega degtuku.	Nėra dujų srauto.	Patikrinkite, ar netuščias SP dujų balionas. Jei SP dujų balionas netuščias, žr. skyrelį „Staigus dujų srauto kritimas arba liepsnos aukštis sumažėjimas“.
Staigus dujų srauto kritimas arba liepsnos aukštis sumažėjimas.	Movos veržlė ir regulatorius nepilnai prijungti. Dujų srauto trikdžiai. Degiklis ir vožtuvas atsijungę Difuzorius voratinkliai arba vabzdžių lizdai. Degiklio prievada užsikimšę arba blokuojami. Nėra dujų.	Movos veržlė papildomai pasukite maždaug nuo pusės iki trijų ketvirtadalių sukimo, kol nebesisuks. Prisukite ranka ir nenaudokite jokių įrankių. Išvalykite degiklio vamzdelį, patikrinkite, ar žarnelė nesulenka, arba nesumegzta mazgas. Sujungkite degiklį ir vožtuvą. Išvalykite difuzorių. Išvalykite degiklio prievadus. Patikrinkite, ar neištuštėjo SP dujų balionas.
Nevientisa liepsna, ji nedega visu degiklio aukščiu.	Gali būti įjungtas apsaugos nuo per didelės liepsnos įrenginys.	Išjunkite valdiklius, palaukite 30 sek. ir uždekite kepsninę. Jei liepsna vis dar per žema, išjunkite visus valdiklius, perstatykite apsaugos nuo per didelės liepsnos įrenginį ir išjunkite SP dujų baliono vožtuvą. Atjunkite regulatorių. Pasukite degiklio valdiklį į HIGH (aukšt.). Palaukite 1 min., išjunkite degiklio valdiklius. Vėl prijunkite regulatorių ir pratekėjimo tikrinimo jungtis. Lėtai pasukite SP dujų baliono vožtuvą. Palaukite 30 sek. ir uždekite kepsninę.
Liepsna geltona iš oranžinės	Degiklio prievada užsikimšę arba blokuojami. Degiklyje gali būti likusios gamybos alyvos.	Išvalykite degiklio prievadus. Padeginkite kepsninę maždaug 15 minučių uždarytu dangčiu.
Liepsna užgesinama	Difuzorius voratinkliai arba vabzdžių lizdai. Ant degiklio yra maisto likučiai, riebalų arba prieskonių. Blogai išlygiuotas degiklis ir difuzorius. Didelis vėjas arba jo suorai	Išvalykite difuzorių. Nuvalykite degiklį. Patikrinkite, ar tinkamai veikia degiklio difuzorius vožtuvas. Pasukite kepsninę priekiu į vėją arba nustatykite liepsną kaip HIGH (aukšt.).
Liepsna mirga	Prisukite SP dujas. Suveikė per didelės liepsnos vožtuvas. Susidarė nesvarumų.	Pakeiskite arba pripildykite SP dujų balioną. Žr. „Staigus dujų srauto kritimas“. Nuvalykite kepsninę.
Nuolatinė liepsna nuo riebalų	Kepama per daug riebi mėsa. Per aukšta kepimo temperatūra. Aplink degimo sistemą susiformavo riebalų nuo kepamo riebaus maisto.	Prieš kepdami nuo mėsos nupjaukite riebalus. Atitinkamai sureguliuokite (sumažinkite) temperatūrą. Išjunkite visus valdiklius. Užsukite SP dujų balioną. Palikite dangtį uždarytą ir leiskite liepsnai išdegti. Kai kepsninė atvėsta, nuimkite ir nuvalykite visas jos dalis. Nuvalykite degiklį ir / arba išvalykite degiklio vamzdelius.
Atgalinis degimas (liepsna degiklio vamzdyje (-iuose))	Degiklis ir / arba degiklio vamzdeliai blokuojami.	Kruopščiai nuvalykite dangtį.
Dangčio vidinėje pusėje susidarė spalvinių nuosėdų, kurios byra	Dangtis yra iš nerūdijančio plieno ir nedažytas. Nuo kepimo ant dangčio susirenka riebalai, kurie suangėja ir nusilupę krenta.	

## LV

Problēma	Iespējamais cēlonis	Novēršanas metode
Deglis neaizdedzas, izmantojot iedegli	Vadi vai elektrods ir nosegti ar ēdienu gatavošanas nosedumiem Elektrods vai degļi ir mitri Elektrods ir saplaisājis vai saplīsis — dzirksteles plaisas vietā. Vads ir vaļņģis vai atvienojies Vada īssavienojums (dzirksteles) starp iedegli un elektrodu.	Notīriet vadus un/vai elektrodu ar medicīnisko spirtu.  Noslaukiet ar sausu drānu Nomainiet elektrodu. No jauna pievienojiet vadu vai nomainiet elektrodu/vadu. Nomainiet iedegļa vadu/elektrodu.
Degļi nevar aizdedzināt ar sērkokciņu.	Nav gāzes padeves.	Pārbaudiet, vai nav beigusies gāze šķidrās propāna gāzes balonā. Ja šķidrās propāna gāzes balons nav tukšs, skatiet sadaļu „Pekšņs gāzes pieplūdes kritums vai samazināts liesmu augstums”. Ja balons ir tukšs, nomainiet to vai uzpildiet no jauna.
Pekšņs gāzes pieplūdes kritums vai samazināts liesmu augstums.	Savilcējuzgrieznis un regulators nav pilnībā savienoti.  Aizsprotojums gāzes plūsmā. Degļis atvienojies no ventīļa Venturi caurulē ir zirnekļu tīkli vai insektu perēklis. Aizsērējušas vai aizsprostotas degļa atveres Beigusies gāze	Pagrieziet savilcējuzgriezni par aptuveni pusi līdz trim ceturtdaļām apgrieziena, līdz tas apstājas. Pieveiciet tikai ar rokām — neizmantojiet instrumentus. Iztīriet degļa cauruli, pārbaudiet, vai šļūtene nav saliekta vai savijusies. No jauna savienojiet degļi un ventīli. Iztīriet Venturi cauruli. Iztīriet degļa atveres
Neregulāras liesmas; liesmas nav visā degļa garumā.	Iespējams, ir aktivizēta pārmērīgas plūsmas drošības ierīce.	Pārbaudiet, vai šķidrās propāna gāzes balonā ir gāze Izslēdziet slēdzus, pagaidiet 30 sekundes un aizdedziniet grilu. Ja liesmas joprojām ir pārāk zemas, atiestatiet drošības ierīci, izslēdzot slēdzus un aizgriezot šķidrās propāna gāzes ventīli. Atvienojiet regulatoru. Pagrieziet degļu slēdzus stāvoklī HIGH (Liela jauda). Pagaidiet 1 minūti, izslēdziet degļu vadības slēdzus. Pievienojiet atpakaļ regulatoru un pārbaudiet savienojumu, vai tiem nav noplūdes. Lēnām pagrieziet šķidrās propāna gāzes balona ventīli. Pagaidiet 30 sekundes un tad aizdedziniet grilu. Iztīriet degļa atveres.
Liesma ir oranži dzeltena	Aizsērējušas vai aizsprostotas degļa atveres. Iespējams, degļi ir palikušas rūpnieciskās eļļas.	Dedziniet grilu 15 minūtes ar aizvērtu vāku. Iztīriet Venturi cauruli.
Liesma nodziest	Venturi caurulē ir zirnekļu tīkli vai insektu perēklis. Uz degļa ir ēdienu atliekas, tauki vai garšvielu sāļi. Slikti ventīļa izvietojums degļa Venturi caurulē Lielš vai brāzmais vējš	Iztīriet degļi. Iztīriet Venturi cauruli. Nodrošiniet, lai degļa Venturi caurule būtu pareizi savienota ar ventīli. Pagrieziet grila priekšpusi pret vēju vai palieliniet liesmu augstumu līdz uzstādījumam HIGH (Liela jauda). Nomainiet vai no jauna uzpildiet šķidrās propāna gāzes balonu.
Liesmu uzliesmojums	Zems šķidrās propāna gāzes līmenis Nostrādājis pārtēriņa kontroles ventīlis. Uzkrājušies tauki.	Skatiet sadaļu „Pekšņs gāzes pieplūdes kritums”. Iztīriet grilu.
Pastāvīga uguns no taukiem	Pārmērīgs tauku daudzums gaļā. Pārmērīga cepšanas temperatūra Ēdienu atliekas ap degļa sistēmu satur taukus.	Nogrieziet taukus no gaļas pirms cepšanas. Attīcīgi noregulējiet (samaziniet) temperatūru.
Liesmu atpakaļtrīciens (uguns degļa caurulē(-s))	Degļi un/vai degļa caurules ir aizsprostotas	Pagrieziet slēdzus stāvoklī „OFF” (Izslēgts). Atslēdziet gāzes padevi no šķidrās propāna gāzes balona. Atstājiet vāku aizvērtu stāvoklī un ļaujiet ugunij izdedzināt grilu. Kad grils ir atdzisis, izņemiet un notīriet visas detaļas. Iztīriet degļi un/vai degļa caurules.
Vāka iekļūpšē atlobās kārtas — līdzīgi kā krāsas atlobīšanās	Vāks ir izgatavots no nerūsējošā tērauda un nav krāsots. Piedeguši tauku uzkrājumi ir pārvērtušies ogle un sāk atplūst.	Pilnībā notīriet vāku.

## DE

Problem	Mögliche Ursache	Maßnahme
Brenner lässt sich mit Zündvorrichtung nicht anzünden	Kabel oder Elektrode verschmutzt  Elektrode und Brenner nass Elektrode defekt Kabel lose oder abgetrennt Kurzschluss zwischen Zünder und Elektrode	Kabel und/oder Elektrode mit Reinigungsalkohol säubern  Mit einem Tuch trocknen Elektrode austauschen Kabel anschließen oder Elektrode/Kabel-Baugruppe austauschen Zündkabel/Elektrode-Baugruppe austauschen
Brenner lässt sich mit Strohholz nicht anzünden	Gas strömt nicht	Kontrollieren Sie die Gasflasche. Falls voll, siehe „Plötzliche Gaszufuhrunterbrechung oder kleinere Brennerflamme”. Falls leer, austauschen oder nachfüllen.
Plötzliche Gaszufuhrunterbrechung oder kleinere Brennerflamme	Kupplungsmutter und Regler nicht vollständig verbunden  Gasleitung blockiert Brenner und Ventil nicht verbunden Insekten oder Spinnennetze im Venturirohr Brennerdüsen verstopft oder blockiert Kein Gas	Kupplungsmutter um etwa die Hälfte bis Dreiviertel weiter aufdrehen, bis sie stoppt. Nur handfest anziehen; kein Werkzeug benutzen. Brennerrohr reinigen; Schlauch auf Knick- oder Drehstellen überprüfen Verbindung zwischen Brenner und Ventil wiederherstellen Venturirohr reinigen Brennerdüsen säubern Gasflaschenfüllung kontrollieren
Unregelmäßiges Flammenmuster; Flamme brennt nicht vollständig	Sicherheitsvorrichtung für Gasüberschuss wurde eventuell aktiviert  Brennerdüsen verstopft oder blockiert	Regler ausschalten, 30 Sekunden warten und erneut anzünden. Falls die Flamme immer noch zu klein ist, Regler ausschalten und Gasventil schließen, um die Sicherheitsvorrichtung zurückzusetzen. Druckregler abtrennen. Regler auf HIGH stellen. 1 Minute warten und Regler ausschalten. Druckregler anschließen und Anschlüsse auf Dichtigkeit überprüfen. Gasventil langsam aufdrehen. 30 Sekunden warten und erneut anzünden. Brennerdüsen säubern
Flamme ist gelb oder orange	Brenner verbrennt eventuell Ölrückstände der Herstellung	Grill anzünden und 15 Minuten mit geschlossenem Deckel stehen lassen
Flamme geht aus	Insekten oder Spinnennetze im Venturirohr Lebensmittel-, Fett- oder Salzreste auf dem Brenner Verbindung zwischen Ventil und Venturirohr nicht korrekt Zu starker Wind	Venturirohr reinigen Brenner säubern Verbindung zwischen Venturirohr und Ventil korrigieren Drehen Sie den Grill aus dem Wind oder stellen Sie den Regler auf HIGH
Aufflackern	Propangas alle Sicherheitsventil ausgelöst Fettablagerung	Gasflasche austauschen oder nachfüllen Siehe „Plötzliche Gaszufuhrunterbrechung”. Grill reinigen
Anhaltender Fettbrand	Extrem fettiges Grillgut Zu hohe Temperatur Fettablagerungen am Brennersystem	Überschüssiges Fett vor dem Grillen abschneiden Temperatur anpassen Regler ausschalten (OFF). Druckregler an der Gasflasche schließen. Deckel geschlossen lassen und Feuer ausbrennen lassen. Nach dem Abkühlen des Grills alle Teile entfernen und reinigen.
Flammenrückschlag (Feuer im Brennerrohr)	Brenner und/oder Brennerrohre blockiert	Brenner und/oder Brennerrohre reinigen
Ablösungen an Deckelinnenseite	Der Deckel ist aus Edelstahl und nicht lackiert. Verkohlte Fettablagerungen lösen sich ab.	Deckel gründlich reinigen

Проблем	Възможна причина	Предотвратяване/Решение
Дюзата не се запалва чрез запалител	Жиците или електрода са покрити с готварски капак	Почистете жицата и/или електрода, като втриете спирт
	Електрода или дюзите са мокри Електродът е напукан или счупен – излизат искри, Жицата е хлабава или разкачена Жицата дава на късо (дава искра) между запалителя и електрода.	Избършете със суха кърпа Подменете електрода. Свържете отново жицата или сглобете отново блока на електрода и жицата. Подменете блока на жицата/електрода на запалителя.
Дюзата не се запалва с кибрит.	Не се подава газ.	Проверете дали газовата бутилка с ТП не е празна. Ако газовата бутилка с ТП не е празна, направете справка с „Внезапно спиране на подаването на газ или понижена височина на пламъка“. Ако е празна, подменете я или я напълнете отново.
Внезапно спиране на подаването на газ или понижена височина на пламъка.	Съединителната гайка и регулаторът не са напълно свързани.	Завъртете съединителната гайка от около половината до три четвърти допълнително завъртане, докато спрете. Затегнете само ръчно – не използвайте инструменти.
	Преплитствие на газовия поток. Освобождение на дюзата към клапана В тръбата на Вентури има мрежи на паяци или гнезда на насекоми, Отворите на дюзите за запушени или блокирани Газта е свършила	Почистете тръбата на дюзата, проверете за огъване или изкривяване на маркуча. Съединете дюзата и клапана. Почистете тръбата на Вентури.
Неравномерен пламък: пламъкът не изминава пълната дължина на дюзата.	Предпазното устройство за прекомерно подаване може да е активирано.	Почистете отворите на дюзите Проверете за газ в газовата бутилка за ТП Изключете превключвателите, изчакайте 30 секунди и запалете грила. Ако пламъците са твърде слаби, рестартирайте предпазното устройство за прекомерно подаване чрез изключване на превключвателите и клапана на газовата бутилка за ТП. Разкачете регулатора. Завъртете регулиращите превключватели на дюзата на позиция HIGH (Високо). Изчакайте 1 минута и изключете превключвателя на дюзата. Свържете отново регулатора и проверете връзките за утечки. Бавно включете клапана на газовата бутилка за ТП. Изчакайте 30 секунди и след това запалете грила.
	Отворите на дюзите са запушени или блокирани.	Почистете отворите на дюзите.
Пламъкът е жълт или оранжев	В дюзата може да има остатъчни производствени масла.	Оставете грила да работи в продължение на 15 минути със затворен капак.
Избухва пламък	Във тръбата на Вентури има мрежи на паяци или гнезда на насекоми. Остатъци от храна, мазнина или подправки върху дюзата. Лошо подравняване на клапана спрямо тръбата на Вентури на дюзата Силни или бурни ветрове	Почистете тръбата на Вентури. Почистете дюзата. Уверете се, че тръбата на Вентури на дюзата е правилно зацепена с клапана.
		Завъртете предната част на грила, така че да гледа към вятъра, или повишете височината на пламъка на настройка HIGH (Високо).
Пламване	Ниско количество газ ТП Клапана за прекомерно подаване е задействан. Натрупване на мазнина.	Подменете или напълнете отново газовата бутилка с ТП. Направете справка с „внезапно спиране на подаването на газ“. Почистете грила.
Постоянен огън от мазнина	Прекомерно количество мазнина в месото. Прекомерно висока температура на готвене. Мазнината, съдържаща се в храната, се натрупва около системата на дюзата.	Изрежете мазнините от месото, преди да го печете на грила. Настройте (понижете) температурата съобразно с това. Изключете превключвателя. Изключете газта на газовата бутилка с ТП. Оставете капака в затворено положение и оставете огъня да гори известно време. След като грилът се охлади, отстранете и почистете всички части.
Обратен пламък (огън в тръбата(те) на дюзата)	Дюзата и/или тръбите на дюзата са блокирани	Почистете дюзата и/или тръбите на дюзата.
Във вътрешността на капака възниква нещо подобно на	Капакът е направен от неръждаема стомана, и не е боядисан. Натрупванията на мазнина са се превърнали във	Почистете капака обстойно.

Problema	Possibile causa	Prevenzione/Soluzione
Il bruciatore non si accende con l'accenditore	Cavi o elettrodo ricoperti da residui di cibo Elettrodo o bruciatori bagnati Elettrodo incrinato o scintilla insufficiente. Cavo allentato o disconnesso Cortocircuito (scintille) tra il dispositivo di accensione e l'elettrodo.	Pulire il cavo e/o l'elettrodo con alcool. Asciugare con un panno asciutto Sostituire l'elettrodo. Ricollegare il cavo o sostituire l'intero gruppo elettrodo/cavo.
	Il gas non esce.	Sostituire il gruppo cavo dispositivo di accensione/elettrodo.
Il bruciatore non si accende con i fiammiferi.	Il gas non esce.	Controllare se la bombola del gas GPL è vuota. Se la bombola del gas GPL non è vuota, fare riferimento a "Improvviso calo del flusso di gas o dell'altezza della fiamma". Se la bombola è esaurita, sostituirla o ricaricarla.
	Il dado di accoppiamento e il regolatore non sono collegati correttamente. Ostruzione del flusso di gas. Sganciamento del bruciatore dalla valvola Tele di ragno o nidi d'insetti nel tubo venturi. Feritoie del bruciatore ostruite o bloccate Mancanza di gas	Ruotare il dado di circa mezzo o tre quarti di giro, fino al punto di arresto. Stringere solo a mano, senza utilizzare utensili. Verificare il tubo del bruciatore, controllare la presenza di pieghe o curvature strette. Ricollegare il bruciatore alla valvola. Pulire il tubo venturi. Pulire le feritoie del bruciatore Verificare la presenza di gas nella bombola
Fiamma irregolare, la fiamma non si distribuisce lungo l'intera superficie del bruciatore.	Il dispositivo di sicurezza sull'emissione di gas potrebbe essere impostato su valori eccessivi.	Ruotare le manopole in posizione spento, attendere 30 secondi e riaccendere il grill. Se la fiamma è ancora troppo bassa, resettare il dispositivo di sicurezza portando le manopole e la valvola della bombola del gas in posizione spento. Scollegare il regolatore. Ruotare le manopole di controllo del bruciatore in posizione HIGH (massima). Attendere 1 minuto, poi ruotarle in posizione spento. Ricollegare il regolatore e controllare l'assenza di eventuali perdite alle connessioni. Aprire la valvola della bombola di gas GPL lentamente. Attendere 30 secondi, poi accendere il grill.
	Le feritoie del bruciatore sono ostruite o bloccate.	Pulire le feritoie del bruciatore.
La fiamma è di colore giallo o arancione	Nel bruciatore potrebbero esserci dei residui dell'olio utilizzato in fase di produzione del componente.	Accendere il grill per 15 minuti a coperchio chiuso.
La fiamma si estingue	Tele di ragno o nidi d'insetti nel tubo venturi. Presenza di residui di cibo, grasso o sale sul bruciatore. Allineamento imperfetto della valvola sul tubo venturi del bruciatore	Pulire il tubo venturi. Pulire il bruciatore.
	Vento forte o raffiche di vento	Verificare che il tubo venturi del bruciatore sia correttamente collegato alla valvola. Posizionare il grill fronte vento o alzare la fiamma regolandola su HIGH.
Fiamma eccessivamente viva (vampata)	Ridurre l'erogazione di gas GPL Scatto eccessivo della valvola di flusso. Presenza di residui di grasso.	Sostituire o ricaricare la bombola del gas. Consultare "Improvviso calo del flusso di gas". Pulire il grill.
	Carne eccessivamente grassa.	Eliminare il grasso dalla carne prima della cottura.
Frequente incendio delle parti grasse del cibo in cottura	Temperatura di cottura troppo elevata Il grasso nei cibi si deposita attorno al bruciatore.	Regolare (abbassare) la temperatura di cottura. Ruotare le manopole in posizione OFF. Chiudere il gas dal lato della bombola del gas GPL. Lasciare il coperchio chiuso e lasciare che il fuoco si spenga. Lasciare raffreddare il grill e pulirlo.
	Il bruciatore e/o i relativi tubi sono ostruiti	Pulire il bruciatore e/o i tubi.
Ritorno di fiamma (fiamma all'interno del tubo del bruciatore)	Il coperchio è di acciaio inossidabile, non è verniciato. I residui di grasso carbonizzati si squamano.	Pulire a fondo il coperchio.

RU		
<b>Проблема</b>	<b>Возможная причина</b>	<b>Профилактика или решение</b>
Горелку не удается разжечь с помощью запального устройства	Провода или электроды загрязнены остатками пищи. Электрод и горелки влажные. Электрод потрескался или отсутствует искра. Провод непрочен закреплен или отсоединен. Провод между запальным устройством и электродом искрит.	Очистите провода и электроды спиртом.  Протрите их сухой салфеткой. Замените электрод. Подсоедините провод или замените электрод и провод. Замените провод и электрод.
Не удается разжечь горелку с помощью спички	Нет притока газа.	Проверьте, остался ли газ в баллоне. Если в баллоне есть газ, см. пункт «Неожиданные перепады подачи газа или уменьшение высоты пламени». Если баллон пуст, заполните или замените его.
Неожиданные перепады подачи газа или уменьшение высоты пламени	Соединительная гайка и регулятор соединены недостаточно плотно. Притоку газа мешают посторонние предметы. Ослабло соединение горелки с клапаном. В соплах находятся паутины или гнезда насекомых. Выходные отверстия горелки засорены. Газ не поступает.	Затяните соединительную гайку до упора (обычно на половину или на три четверти оборота). Затягивайте гайку вручную, не используйте инструменты. Очистите трубку горелки, проверьте шланг на наличие перегибов и заломов. Соедините горелку с клапаном. Очистите сопло. Очистите выходные отверстия горелки. Проверьте наличие пропана в баллоне.
Пламя «прыгает» или присутствует не во всех отверстиях горелки	Возможно, активировано устройство контроля избыточной подачи газа.	Переведите все рукоятки в выключенное положение, подождите 30 секунд и снова разожгите гриль. Если пламя по-прежнему слабое, сбросьте устройство контроля избыточной подачи газа, переведя в выключенное положение все рукоятки и клапан газового баллона. Отсоедините регулятор. Переведите рукоятки контроля горелок в положение «Высоко», подождите одну минуту, затем выключите их. Снова подсоедините регулятор и проверьте герметичность соединений. Медленно откройте клапан пропанового баллона. Подождите 30 секунд, затем разожгите гриль.
Пламя желтое или оранжевое.	На горелке могут остаться следы промышленных масел.	Закройте крышку и оставьте гриль разожженным на 15 минут.
Пламя гаснет	В соплах находятся паутины или гнезда насекомых. В горелке скопились остатки пищи, жира или приправ. Клапан неправильно расположен относительно сопла горелки. Мешает сильный порывистый ветер.	Очистите сопло. Очистите горелку.  Убедитесь в том, что сопло горелки правильно соединено с клапаном.
Вспышки пламени	В баллоне заканчивается пропан. Перекрыт клапан избыточного давления. Скопился жир.	Замените или заполните баллон. См. пункт «Неожиданные перепады подачи газа». Очистите гриль.
Постоянно воспламеняется жир	Мясо слишком жирное. Слишком высокая температура горелок. Жир содержится в остатках пищи, налипших вокруг горелок.	Прежде чем выкладывать мясо на гриль, удалите лишний жир. Уменьшите температуру. Переведите все рукоятки в положение OFF («Выкл.»), Перекройте подачу газа на баллоне. Позвольте пламени догореть, не открывая крышку. Когда гриль остынет, извлеките и очистите компоненты.
Огонь в трубках горелок	Горелки или их трубки засорены.	Очистите горелки и трубки.
Внутренняя поверхность крышки выглядит так, будто на ней осыпалась краска	Крышка сделана из нержавеющей стали и не окрашена. На ней скопился жир, который превратился в сажу и постепенно отслаивается.	Тщательно очистите крышку.

HU		
<b>Hiba</b>	<b>Lehetséges ok</b>	<b>Megoldás</b>
Az égőfej nem gyullad be a gyújtó segítségével	A vezeték vagy elektróda ételmaradékkal szennyezett Az elektróda vagy az égőfejek nedvesek Az elektróda repedezett, töredezett. A vezeték meglazult vagy levált. A vezeték rövidre zár (szikrázik) a gyújtó és az elektróda között.	A vezetéket vagy elektródát tisztítsa le alkohollal.  Törölje szárazra egy puha ruhadarabbal Cserélje ki az elektródát. Csatlakoztassa a vezetéket megfelelően vagy cserélje ki az elektródát. Cserélje ki a gyújtó/vezeték/elektróda egységet.
Az égőfej nem gyullad be gyufával.	Nincs gáz.	Ellenőrizze a palack tartalmát. Ha a palack nem üres, nézze át a "Hirtelen nyomáscsökkenés vagy csökkent lángméret" részt. Ha üres, cserélje ki.
Hirtelen nyomáscsökkenés vagy csökkent lángméret.	A csatlakozó csont és a nyomáscsökkentő nincs megfelelően csatlakoztatva.  Akadály a gáz áramlásában. Égőfej és szelep hibás illesztése Pókháló vagy rovar a venturiban. Az égőfej fűvókái eltömődtek. Elfogyott a gáz	A csatlakozó csontot fordítsa el másfél - egy és háromnegyed fordulattal, amíg fordul. Kézzel húzza meg, ne használjon szerszámot.  Tisztítsa meg az égőfej tömlőjét, ellenőrizze, hogy nincs-e megcsavarodva vagy megtörtve. Állítsa be a szelepet és az égőfejet. Tisztítsa ki. Tisztítsa ki az égőfejeket. Ellenőrizze a palackot.
Szokatlan lángforma, a láng nem ég az égőfej teljes hosszában.	A túlfolyásgátló biztonsági eszköz működésbe léphetett.	Zárja el a szabályzókat, várjon 30 percet, majd gyújtsa be ismét a grillt. Ha a lángok még mindig túl alacsonyak, a túlfolyásgátlót az összes gomb kikapcsolásával és a palack elzárásával kapcsolhatja ki. Válassza le a nyomáscsökkentőt. Az égőfej szabályzó gombját állítsa "HIGH" állásba. Várjon egy percet és kapcsolja ki a szabályzó gombokat. Ismét csatlakoztassa a nyomáscsökkentőt és ellenőrizze a csatlakozásokat. Lassan nyissa ki a palackot. Várjon 30 másodpercet, majd gyújtsa be a grillt. Tisztítsa ki az égőfejeket.
A láng színe narancssárga A láng kialudt	Az égőfejben gyártásból visszamaradt olaj lehet. Pókháló vagy rovar a venturiban. Ételmaradék, zsír vagy fűszer maradt az égőfejen. A venturi és az égőfej hibás beállítása Erős szél	Üzemeltesse a grillt 15 percig csukott fedéllel. Tisztítsa ki. Tisztítsa ki.  Ellenőrizze, hogy a venturi és az égőfej beállítása megfelelő. A grillt fordítsa széllel szembe, vagy a lángot állítsa "HIGH" fokozatra.
Lobbanás	Kevés a gáz A túlfolyásgátló szelep kioldott. Felhalmozódott zsír.	Cseréljen palackot. Nézze át a "hirtelen nyomáscsökkenés" részt. Tisztítsa meg a grillt.
Állandó zsír tűz	Túl sok a zsír a hűsben. Túl magas sütési hőmérséklet. Az égőfejre zsír ragadt az ételből.	Vágja le a zsírt a hűsből sütés előtt. Állítsa alacsonyabb hőfokra. Kapcsoljon ki minden szabályzót. Zárja el a palackot. A fedelet hagyja lecsukva, és hagyja a tüzet kialudni. Ha a grill lehűlt, tisztítsa meg minden részét.
Visszagyulladás (tűz a tömlőben)	Az égőfej és/vagy a tömlő el van tömődve	Tisztítsa ki az égőfejet és/vagy a tömlőt.
A fedél belsejében leváló festékeszerű anyag látható	A fedél rozsdamentes acél, nincs festve. A zsír szenné válik és leég.	Alaposan tisztítsa meg a fedelet.

FI		
Ongelma Poltin ei syty sytyttimellä	Mahdollinen syy Johdot tai elektrodi on ruoan jäämien peitossa Elektrodi ja polttimet ovat kosteita Elektrodi hajennut tai rikki – kipinöitä halkeamassa. Löystynyt tai irronnut johto Johto muodostaa oikosulun (kipinöi) sytyttimen ja elektrodin välillä.	Ennaltaehkäisy/ratkaisu Puhdista johto ja/tai elektrodi sprillä.  Pyyhi kuivalla iinalla. Vaihda elektrodi. Litä johto uudelleen tai vaihda elektrodi/johto-yhdistelmä. Vaihda sytyttimen johto / elektrodi.
Poltin ei syty tulitikutilla.	Kaasua ei tule.	Tarkista, onko nestekaasusäiliö tyhjä. Jos säiliö ei ole tyhjä, katso kohtaa "Kaasuvirran äkillinen väheneminen tai liekin korkeuden pieneneminen". Jos säiliö on tyhjä, vaihda tai täytä se.
Kaasuvirran äkillinen väheneminen tai liekin korkeuden pieneneminen	Liitosmutteri ja säädin eivät kosketa toisiaan kunnolla.  Kaasuvirran este. Polttimen irtoaminen venttiilistä. Hämähäkinseitejä tai hyönteisiä tuloputkessa. Polttimen aukot ovat tukossa. Kaasu loppu.	Käännä liitosmutteria noin puolesta kierroksesta kolmeen neijasosaan lisää, kunnes se pysähtyy. Kiristä vain käsin, älä käytä työkaluja. Poista tukkiintuma polttimen putkesta, suorista letkun mahdolliset taitokset tai mutkat. Kiinnitä poltin ja venttiili uudelleen. Puhdista tuloputki. Puhdista polttimen aukot. Tarkasta, onko nestekaasusäiliö tyhjä.
Epäsäännöllinen liekin muoto, liekki ei ole koko polttimen pituinen.	Ylimääräisen virtauksen suojalaite saattaa olla käytössä.  Polttimen aukot ovat tukossa.	Käännä nupit OFF-asentoon, odota 30 sekuntia ja sytytä grilli. Jos liekit ovat vielä liian matalia, säädä ylimääräisen virtauksen suojalaite alimmalle tasolle kääntämällä nupit ja nestekaasusäiliön venttiili OFF-asentoon. Irrota säädin. Käännä polttimen säätönupit HIGH-asentoon. Odota 1 minuutti ja käännä polttimen säätönupit OFF-asentoon. Litä säädin uudelleen ja tee liitoksille vuototesti. Avaa nestekaasusäiliön venttiili hitaasti. Odota 30 sekuntia ja sytytä grilli. Puhdista polttimen aukot.
Liekki on oranssinkeltainen	Polttimessa saattaa olla öljynjäämiä valmistusvaiheesta.	Kuumenna grilliä 15 minuuttia kansi suljettuna.
Liekki sammuu	Hämähäkinseitejä tai hyönteisiä tuloputkessa. Ruoanjäämiä, rasvaa tai maustamiseen käytettyä suolaa polttimessa. Venttiili kohdistettu väärin polttimen tuloputkeen Voimakas tai puuskittainen tuuli.	Puhdista tuloputki. Puhdista poltin.  Varmista, että polttimen tuloputki on liitetty oikein venttiiliin. Käännä grillin etupuoli suojaan tuulelta tai säädä liekin korkeus HIGH-asentoon.
Liekki leimahtaa	Nestekaasu vähissä. Ylimääräisen virtauksen venttiili on lauennut. Rasvaa kertynyt liikaa.	Vaihda tai täytä nestekaasusäiliö. Katso kohta "kaasuvirran äkillinen väheneminen". Puhdista grilli.
Rasva palaa jatkuvasti	Liha on liian rasvaista. Liian korkea grillauslämpötila Ruoanjäämiin kertynyttä rasvaa poltinjärjestelmän ympärillä.	Poista lihasta rasva ennen grilliaamista. Säädä (alenna) lämpötilaa. Käännä nupit OFF-asentoon. Sulje kaasunsyöttö nestekaasusäiliöstä. Jätä kansi kiinni ja anna rasvan palaa loppuun asti. Kun grilli on jäähtynyt, irrota ja puhdista kaikki osat.
Liekin takaisinlyönti (tuli polttimen putkessa tai putkissa)	Poltin ja/tai polttimen putket ovat tukossa.	Puhdista poltin ja/tai polttimen putket.
Kannen sisäpuoli näyttää halkeilevalta maalilta	Kansi on ruostumatonta terästä, sitä ei ole maalattu. Kyseessä on kanteen kertynyt rasva, joka on muuttunut hilleksi ja on lohkeamassa irti.	Puhdista kansi perusteellisesti.

#### DK

Problem	Mulig årsag	Afhjælpning/løsning
Brænderen tænder ikke med tænderen	Ledninger eller elektrode dækket med aflejringer fra tilberedning af mad. Elektrode og brændere er våde. Elektrode revnet eller defekt – gnister ved revne. Ledninger løse eller afbrudt. Ledning kortsletter (gnister) mellem tænder og elektrode.	Rengør ledning og/eller elektrode med denatureret alkohol.  Tør af med tør klud. Udskift elektrode. Tilslut ledning eller udskift elektrode/ledningenshed. Udskift tænderens ledning/elektrodeenhed.
Brænderen tænder ikke med tændstik.	Ingen gastilførsel.	Kontroller om gasflasken er tom. Hvis gasflasken ikke er tom, så se "Pludseligt fald i gastilførsel eller lav flammehøjde".
Pludseligt fald i gastilførsel eller lav flammehøjde.	Koblingsmatrik og regulator ikke helt forbundet.  Blokering af gastilførsel. Brænder ikke tilsluttet ventil. Edderkoppespind eller insektræder i venturi-rør. Brænderporte tilstoppet eller blokeret. Gasflaske tom.	Hvis gasflasken tom, udskiftes eller fyldes den. Drej koblingsmatrikken yderligere ca. en halv til trekvart omdrejning, indtil den stopper. Stram kun med fingrene, brug ikke værktøj. Rens brænderrør, kontroller om slange er bøjet eller bukket. Kobl brænder og ventil sammen. Rengør venturi-rør. Rengør brænderporte. Kontroller, om der er gas i gasflasken.
Uregelmæssigt flammemønster, flamme går ikke i brænderens samlede længde.	Sikkerhedsanordning for kraftigt flow er evt. udløst.  Brænderporte er tilstoppet eller blokeret.	Sluk på betjeningsknapperne, vent i 30 sekunder, og tænd grillen. Hvis flammerne stadig er for lave, så nulstil sikkerhedsanordningen ved at slukke på drejeknapperne og lukke gasflaskens ventil. Afbryd regulatoren. Drej brænderbetjeningsknapperne til HIGH. Vent 1 minut, sluk på brænderbetjeningsknapperne. Forbind regulatoren og kontroller forbindelserne for utætheder. Åbn langsomt for gasflaskeventilen. Vent i 30 sekunder, og tænd så grillen. Rengør brænderporte.
Flammen er gul eller orange.	Brænderen kan indeholde olier fra fremstillingsprocessen.	Lad grillen brænde i 15 minutter med lukket låg.
Flamme går ud.	Edderkoppespind eller insektræder i venturi-rør. Madrester, fedt eller salt på brænderen. Dårlig indretning af ventil i henhold til brænderens venturi-rør. Kraftig vind eller vindstød.	Rengør venturi-rør. Rengør brænder. Sørg for, at brænderens venturi-rør sidder rigtigt i forhold til ventilen.
Opflaming	Gasflaske ved at være tom. Sikkerhedsanordning for kraftigt flow udløst Ophobning af fedt.	Vend grillens forside mod vinden, eller sæt flammehøjden op til HIGH-indstilling. Udskift eller genfyld gasflaske. Se "Pludseligt fald i gastilførsel". Rengør grillen.
Tilbagevendende fedtbrand	For meget fedt i kødet. For høj tilberedningstemperatur.  Fedt fanget i aflejringer rundt om brænderensystemet.	Skær fedtet af kødet før grilling. Juster (sænk) temperaturen.  Sluk på betjeningsknapperne (OFF). Luk for gassen ved gasflasken. Lad låget være lukket, og lad branden slukke af sig selv. Når grillen er kølet af, tages alle dele ud og rengøres.
Flammetilbageslag (brand i brænderrør)	Brænder og/eller brænderrør er blokeret.	Rengør brænder og/eller brænderrør.
Afskalning indvendigt på låget ligesom maling.	Låget er fremstillet af rustfrit stål og er ikke malet. Ophobet fedtstof er bagt fast, blevet til kul og skaller af.	Rengør låget grundigt.

RO

Problemă	Cauza probabilă	Prevenire/Rezolvare
Arzătorul nu se aprinde la folosirea unui aprinzător	Cablurile sau electrodul sunt acoperite cu resturi de mâncare Electrodul și arzătoarele sunt ude Electrodul este fisurat sau face scântei în dreptul fisurii. Cablul este slăbit sau deconectat. Cablul face scântei între aprinzător și electrod.	Curățați cablul și/sau electrodul frecând cu alcool. Ștergeți cu o cârpă uscată Înlocuiți electrodul. Reconectați cablul sau înlocuiți ansamblul electrodului/cablului. Înlocuiți cablul/electrodul aprinzătorului.
Arzătorul nu se aprinde la folosirea unui chibrit.	Nu există alimentare cu gaze.	Verificați dacă butelia de gaze LP este goală. Dacă butelia de gaze LP nu este goală, consultați secțiunea „Pierderi bruște de gaze sau flacără cu intensitate mică”. Dacă este goală, înlocuiți sau reumpleți butelia.
Pierderi bruște de gaze sau flacără cu intensitate mică.	Piulița de fixare și regulatorul nu sunt conectate bine. Alimentarea cu gaze este obstrucționată. Eliberarea arzătorului și a valvei Există pânze de păianjen sau cuiburi de insecte în tubul venturii. Orificiile arzătorului sunt infundate sau blocate Lipsă de gaze	Rotiți piulița de fixare o jumătate/trei sferturi până când se închide. Strângeți-o de mână - nu folosiți unelte. Eliberați tubul arzătorului, verificați dacă furtunul este îndoit sau încrețit. Repuneți în funcțiune arzătorul și valva. Curățați tubul venturii. Curățați orificiile arzătorului
Flacără nu este uniformă; flacără nu se întinde pe toată suprafața arzătorului.	Este posibil ca dispozitivul de siguranță în caz de debit excesiv să fie activat.	Verificați dacă butelia de gaze LP este plină Închideți butoanele rotative, așteptați 30 de secunde și aprindeți grătarul. Dacă flăcările sunt în continuare prea mici, resetați dispozitivul de siguranță în caz de debit excesiv prin închiderea butoanelor și valvei buteliei de gaze LP. Deconectați regulatorul. Rotiți butoanele rotative ale arzătorului la poziția HIGH. Așteptați 1 minut, închideți butoanele rotative. Reconectați regulatorul și verificați dacă conexiunile prezintă scurgeri. Deschideți treptat valva buteliei pe gaze LP. Așteptați 30 de secunde și aprindeți grătarul.
Flacără este galbenă sau portocalie.	Orificiile arzătorului sunt infundate sau blocate. Este posibil ca pe arzător să existe uleiuri reziduale din producție.	Curățați orificiile arzătorului. „Ardeți” grătarul pentru 15 minute cu capacul închis.
Flacără s-a stins.	Există pânze de păianjen sau cuiburi de insecte în tubul venturii. Există reziduuri, grăsimi sau sare pe arzător. Valva nu este aliniată adecvat cu tubul venturii al arzătorului. Vijelii sau rafale mari de vânt	Curățați tubul venturii. Curățați arzătorul. Asigurați-vă că tubul venturii este conectat bine la valvă. Mutați Grătarul în așa fel încât partea frontală să fie în dreptul vântului sau măriti flacăra la poziția HIGH.
Stingere bruscă	Nivelul gazului LP este scăzut Valva de exces a fost declanșată Acumulare de grăsimi.	Înlocuiți sau reumpleți butelia de gaze LP Consultați „Pierderi bruște de gaze” Curățați grătarul:
Foc persistent cu grăsimi	Carnea este excesiv de grasă. Temperatură mare de gătit Grăsimi este prinsă/acumulată în jurul sistemului arzătoarelor.	Înlăturați grăsimea de pe carne înalte de a o găti. Ajustați (scădeți) temperatura în mod adecvat. Închideți butoanele (la poziția OFF). Opriti alimentarea cu gaze de la butelia de gaze LP. Lăsați capacul închis și focul aprins. După ce grătarul se răcește, înlăturați și curățați toate componentele.
Flacără se întoarce (foc în tubul(-urile) arzătorului)	Arzătorul și/sau tuburile arzătorului sunt blocate	Curățați arzătorul și/sau tuburile arzătorului.
Interiorul capacului se coajește precum vopseaua.	Capacul este din oțel inoxidabil, nu este vopsit. Acumularea de grăsimi s-a carbonizat și se desprinde.	Curățați capacul integral.

HR

Problem	Moguću uzrok	Prevenција/rješenje
Ne možete upaliti plamenik pomoću tipke za paljenje	Žice ili elektrode prekrivene su ostacima kuhanja Elektrode i plamenici su mokri Elektroda je napukla ili slomljena – iz pukotine sijevaju iskre. Žica je olabavljena ili odspojena Između tipke za paljenje i elektrode pojavljuje se kratki spoj.	Očistite žice i/ili elektrode alkoholom. Obrisite ih suhom krpom Zamijenite elektrode. Ponovno povežite žicu ili zamijenite sklop elektrode/žice.
Ne možete upaliti plamenik šibicom.	Nema dotoka plina.	Zamijenite sklop žice za paljenje/elektrode.
Iznenađno smanjenje dotoka plina ili smanjena visina plamena.	Šesterokutna matica i regulator nisu u potpunosti povezani. Zapriječen dotok plina. Plamenik je odspojen od ventila U venturijevoj cijevi nalaze se paukove mreže ili gnijezdo insekata. Otvori plamenika začepljeni su ili blokirani Nema plina	Provjerite je li spremnik za tekući propan prazan. Ako spremnik za tekući propan nije prazan, pogledajte odjeljak "Iznenađno smanjenje dotoka plina ili smanjena visina plamena". Ako je spremnik prazan, zamijenite ga ili ponovno napunite. Okrenite šesterokutnu maticu za pola do tri četvrtine okretaja dok se ne zaustavi. Zategnite ručno – ne koristite alate. Očistite cijev plamenika, provjerite je li crijevo savijeno ili iskrivljeno. Ponovno spojite plamenik i ventil. Očistite venturijevu cijev. Očistite otvore plamenika
Nepravilni plamen, ne gori cijeli plamenik.	Možda je aktiviran sigurnosni uređaj koji regulira suvišni dotok plina. Otvori plamenika začepljeni su ili blokirani.	Provjerite ima li plina u spremniku za tekući propan Isključite gumb, pričekajte 30 sekunde i upalite grill. Ako je plamen i dalje pre slab, ponovno postavite sigurnosni uređaj za suvišni dotok tako da isključite gumb i ventil spremnika za tekući propan. Odspojite regulator. Okrenite kontrole gumb plamenika na HIGH. Pričekajte 1 minutu, pa isključite kontrolne gumb plamenika. Ponovno povežite regulator i provjerite ima li curenja na spojevima. Polako uključite ventil spremnika za tekući propan. Pričekajte 30 sekundi, a potom upalite grill. Očistite otvore plamenika.
Plamen je žut ili narančast Plamen se gasi	U plameniku možda postoje ostaci ulja iz proizvodnog procesa. U venturijevoj cijevi nalaze se paukove mreže ili gnijezdo insekata. Prisutni su ostaci hrane, masnoća ili sol na plameniku. Ventil nije dobro poravnat s venturijevom cijevi plamenika Jak vjetar ili zapusi vjetra	Upalite grill na 15 minuta sa zatvorenim poklopcem. Očistite venturijevu cijev. Očistite plamenik. Provjerite je li cijev plamenika dobro poravnata s ventilom. Okrenite prednju stranu grila prema vjetru ili povećajte plamen na HIGH (visok).
Plamen se razbuktava	Nema dovoljno tekućeg propana Otpušten je ventil koji regulira suvišni dotok. Nakupljena masnoća.	Zamijenite ili ponovno napunite spremnik za tekući propan. Pogledajte odjeljak o iznenađnom smanjenju dotoka plina. Očistite grill.
Stalno zapaljenje masnoće	Višak masti u mesu. Previsoka temperatura kuhanja Masnoća je nakupljena među ostacima hrane oko sustava plamenika.	Obrežite mast s mesa prije pečenja. Prilagodite (smanjite) temperaturu u odgovarajućoj mjeri. Okrenite gumb u položaj OFF (isključeno). Isključite plin na spremniku za tekući propan. Ostavite zatvoren poklopac i pričekajte dok vatra ne izgori. Kada se grill ohladi, uklonite i očistite sve dijelove.
Povratni plamen (plamen u cijevi(ma) plamenika) Unutrašnja strana poklopca guli se kao kada se boja guli	Plamenik i/ili cijevi plamenika su blokirane Poklopac je od nehrđajućeg čelika, nije obojen. Zapečena nakupljena masnoća pretvorila se u ugljen te se ljušti.	Očistite plamenik i/ili cijevi plamenika. Temeljito očistite poklopac.

TR

Sorun	Olası Sebep	Önem/Çözüm
Ocak, ateşleyici kullanarak yanmıyor	Kablolar veya elektrot, yemek artığı ile kaplıdır Elektrot ve ocaklar ıslaktır Elektrot çatlamış veya kırılmıştır- çatlaktan kıvılcımlar çıkar. Kablo gevşemiştir veya bağlı değildir Kablo, ateşleyici ile elektrot arasında kısa devre yapmaktadır (kıvılcım saçar).	Kabloyu ve/veya elektrotu tuvalet ispirtosu ile temizleyin. Kuru bezle silin Elektrotu yenisiyle değiştirin. Kabloyu yeniden bağlayın veya elektrotu/kablo düzeneğini değiştirin. Ateşleyici kablo/elektrot düzeneğini yenisiyle değiştirin.
Ocak, kibritle yanmıyor.	Gaz akışı yoktur.	LPG tüpünün boş olup olmadığını kontrol edin. LPG tüpü boş değilse, "Gaz akışında ani düşüş veya alev yüksekliğinde düşüş" maddesine bakın. Boş ise, yenisiyle değiştirin veya doldurun.
Gaz akışında ani düşüş veya alev yüksekliğinde düşüş	Kavrama somunu ve regülatör tam olarak bağlı değildir. Gaz akışında tıkanma vardır. Ocak ile vana arasında bağlantı sorunu vardır Venturide örümcek ağları veya böcek yuvası vardır. Ocak ağızları tıkanmıştır Gaz bitmiştir	Kavrama somununu 1/2 veya 3/4 oranında, durana kadar çevirin. Yalnızca elinizle sıkıştırın-başka araç kullanmayın. Ocak borusunu temizleyin, hortumun bükülmüş veya dolaşmış olup olmadığını kontrol edin. Ocak ile vanayı yeniden bağlayın. Venturideyi temizleyin. Ocak ağızlarını temizleyin
Alevlerin şekli anormal ve alevler ocak uzunluğunda yanmıyor.	Aşırı gaz akışı emniyet cihazı etkinleştirilmiş olabilir. Ocak ağızları tıkanmıştır.	LPG tüpünden gaz olup olmadığını kontrol edin Düğmeleri kapatın, 30 saniye bekleyin ve ızgarayı yakın. Alevler hala çok zayıfsa düğmeleri ve LPG tüpünün vanasını kapatarak aşırı gaz akışı emniyet cihazını sıfırlayın. Regülatörün bağlantısını kesin. Ocak kontrollerini HIGH (YÜKSEK) olarak ayarlayın. 1 dakika bekleyin, kontrol düğmelerini kapatın. Regülatörü yeniden bağlayın ve bağlantılarda sızıntı kontrolü yapın. LPG tüpü vanasını yavaşça açın. 30 saniye bekleyin ve ardından ızgarayı yakın. Ocak ağızlarını temizleyin.
Alevlerin rengi turuncusarı.	Ocakta üretimde kullanılan yağlarının kalıntıları olabilir.	İzgarayı, kapağı kapalı olarak 15 dakika yakın.
Alev sönməsi	Venturide örümcek ağları veya böcek yuvası vardır. Ocakta yemek kalıntısı, yağ veya baharat kalıntısı vardır. Vana ile ocak venturisi aynı hizada değildir Kuvvetli veya ani rüzgar esiyordur.	Venturideyi temizleyin. Ocağı temizleyin. Ocak venturisinin vanaya düzgün bir şekilde bağlı olduğundan emin olun. İzgaranın ön tarafını rüzgara döndürün veya alev şiddetini HIGH (YÜKSEK) olarak ayarlayın.
Ani alevlenme	LPG azalmıştır Aşırı gaz akışı vanası açılmıştır. Yağ birikmiştir.	LPG tüpünü yenisiyle değiştirin veya doldurun. "Gaz akışında ani düşüş" maddesine bakın. İzgarayı temizleyin.
Sürekli yağ tutuşması	Et fazla yağlıdır. Pişirme sıcaklığı fazladır Yiyeceklerin içindeki yağ, ocak sisteminin çevresine birikmiştir.	İzgaraya yapmadan önce etin yağını kesip alın. Duruma göre sıcaklığı ayarlayın (düşürün). Düğmeleri OFF (KAPALI) konumuna getirin. Gazı, LPG tüpünden kapatın. Kapağı kapalı konumda bırakın ve alevleri sönmeye bırakın. Izgara soğuduktan sonra, tüm parçaları çıkarın ve temizleyin.
Alev tepmesi (ocak borularında tutuşma)	Ocak ve/veya ocak boruları tıkanmıştır	Ocak ve/veya ocak borularını temizleyin
Kapağın içinde boya dökülmesi şeklinde soyulma	Kapak, paslanmaz çelik, boyalı değildir. Yağ birikmesi, pişirme sonucu kömürleşmiştir ve pul pul dökülüyordur.	Kapağı iyice temizleyin.

NL

Probleem	Mogelijke oorzaak	Voorkomen/oplossen
De brander kan niet aangestoken worden met de piëzo-ontsteking	De bedrading of de elektrode is bedekt met voedselresten. De elektrode en branders zijn nat. De elektrode is gescheurd of gebroken: vonken bij de scheur. Bedrading los/gekoppeld. Tussen de ontsteking en de elektrode ontstaat kortsluiting (vonken).	Maak de bedrading en/of elektrode schoon met alcohol. Maak droog met doek. Vervang de elektrode. Sluit de bedrading weer aan of vervang de elektrode/bedrading.
Brander kan niet met lucifer worden aangestoken.	Geen gastoevoer.	Vervang de bedrading van de ontsteking/elektrode. Controleer of de VP-gasfles leeg is. Als de VP-gasfles niet leeg is kijk dan bij "Plotseling minder gastoevoer of lagere vlammen". Een lege gasfles vervangen of opnieuw vullen.
Plotseling minder gastoevoer of lagere vlammen.	Bevestigingsbout en gasdrukregelaar zijn niet volledig aangesloten. Verstopte gastoevoer. De aansluiting van de brander naar de klep is los. Spinnenweb of insect in venturi. Branderpoorten verstopt of geblokkeerd. Gas op.	Draai de bevestigingsbout een halve tot driekwart slag aan tot deze niet verder kan. Alleen met de hand aandraaien, geen gereedschap gebruiken. Maak de branderslang schoon en controleer of de slang gebogen of geknikt is. Sluit de brander weer aan op de klep. Maak venturi schoon. Maak branderpoorten schoon. Controleer de hoeveelheid gas in de VP-gasfles.
Onregelmatig vlammenpatroon, de vlammen branden niet langs de volledige lengte van de brander.	De beveiliging tegen overmatige gasstroom kan geactiveerd zijn. De branderpoorten zijn verstopt of geblokkeerd.	Draai de knoppen uit, wacht 30 seconden en steek de grill opnieuw aan. Blijven de vlammen te laag, dan reset u de beveiliging tegen overmatige gasstroom door de knoppen en de VP-gasfles uit te draaien. Verwijder de gasdrukregelaar. Draai de branderknoppen op de stand HIGH. Wacht 1 minuut, draai de branderknoppen uit. Sluit de gasdrukregelaar weer aan en controleer op lekkages. Draai de VP-gasfles langzaam open. Wacht 30 seconden en steek daarna de grill aan. Maak de branderpoorten schoon.
De vlammen zijn geel of oranje.	De brander bevat misschien nog olieresten van de fabricage.	Laat de grill 15 minuten met gesloten deksel branden.
Vlam gaat uit.	Spinnenweb of insect in venturi. Voedselresten, vet of zout op de brander. Slechte aansluiting van klep op brander/venturi. Veel wind of windstoten.	Maak de venturi schoon. Maak de brander schoon. Zorg ervoor dat de brander/venturi goed werkt met de klep. Draai de voorzijde van de grill tegen de wind in of maak de vlam groter door de knop in de stand HIGH te draaien.
Onregelmatige vlammen	VP-gas is bijna op. De beveiliging tegen overmatige gasstroom is geactiveerd. Vetophoping.	VP-gasfles vervangen of vullen. Kijk bij "Plotseling minder gastoevoer". Maak de grill schoon.
Aanhoudende vetbrand	Vet vlees. Bereidingstemperatuur te hoog. Vet in voedselresten bij brander.	Verwijder het vet voordat u gaat grillen. Pas de temperatuur (verlaag deze) aan. Draai alle knoppen UIT. Draai de gastoevoer bij de VP-gasfles uit. Laat het deksel gesloten en laat het vuur uitbranden. Laat de grill afkoelen, verwijder alle onderdelen en maak deze schoon.
Vlammen slaan terug (brand in branderslang(en))	De brander en/of slangen zijn verstopt.	Maak de brander en/of slangen schoon.
Het lijkt alsof de binnenkant van het deksel afbladdert.	Het deksel is van roestvrijstaal en niet voorzien van verf. Wat u ziet is aangebrand vet dat verkoold is en afbladdert.	Maak het deksel grondig schoon.

ES

Problema	Causa posible	Prevención/Remedio
Los quemadores no se encienden utilizando el encendedor	Cables o electrodos cubiertos de comida	Limpie el cable y/o electrodo con alcohol desinfectante.
	El electrodo y los quemadores están húmedos	Pase un paño seco
	Electrodo roto o chispas en una fisura.	Sustituya el electrodo.
	Cable suelto o desconectado	Vuelva a conectar el cable o sustituya el montaje de los electrodos/cables.
	Hay un cortocircuito (chispazos) entre el encendedor y el electrodo.	Sustituya el cable/electrodo del encendedor.
El quemador no se enciende con una cerilla.	No hay gas.	Verifique si la bombona de gas está vacía. Si la bombona de gas no está vacía, véase "caída repentina del flujo de gas o tamaño reducido de llama". Si está vacía, sustitúyala o rellénela.
Caída repentina del flujo de gas o tamaño reducido de la llama.	La tuerca conectora y el regulador no están bien conectadas.	Ajuste la tuerca conectora hasta que se pare. Apriete a mano; no utilice herramientas.
	Obstrucción del flujo de gas.	Limpie el tubo del quemador, verifique que la manguera no esté doblada o torcida.
	Desconecte el quemador y la válvula	Vuelva a conectar el quemador y la válvula.
	Telas de araña o nidos de insectos en el venturi.	Limpie el venturi.
	Los puertos de los quemadores están atascados o bloqueados	Limpie los puertos del quemador
El quemador produce llamas con un patrón errático, las llamas no corren a lo largo de todo el quemador.	Sin gas	Verifique si queda gas en la bombona
	Puede que se haya activado el dispositivo de seguridad de caudal excesivo.	Gire las perillas de control a la posición OFF, espere 30 segundos y encienda el asador. Si las llamas todavía son demasiado bajas, reajuste el dispositivo de seguridad de caudal excesivo girando las perillas de control a la posición OFF (apagado) y la válvula de la bombona de gas. Regulador desconectado. Gire las perillas de control hasta la posición HIGH (alto). Espere 1 minuto, gire las perillas de control a la posición OFF (apagado). Vuelva a conectar el regulador y las compruebe que no haya fugas en las conexiones. Abra la válvula de la bombona lentamente. Espere 30 segundos y vuelva a encender la parrilla.
	Los puertos de los quemadores están atascados o bloqueados	Limpie los puertos del quemador.
La llama es amarilla o naranja	Puede que el quemador tenga aceites residuales de fabricación.	Encienda el asador durante 15 minutos con la tapa bajada.
La llama se apaga	Telas de araña o nidos de insectos en el venturi.	Limpie el venturi.
	Residuos de comida, grasa o condimentos en el quemador.	Limpie el quemador.
	Mala alineación de la válvula y el quemador venturi	Compruebe que el quemador venturi está debidamente conectado a la válvula.
	Viento fuerte o ráfagas de viento	Gire el asador de cara al viento o aumente el tamaño de la llama girando la perilla de control a la posición HIGH (alto).
Destellos	Poco gas	Cambie o rellene la bombona de gas.
	Válvula de exceso de flujo salta.	Véase "caída repentina del flujo de gas".
	Acumulación de grasa.	Limpie la parrilla.
Grasa persistente fuego	Exceso de grasa en la carne.	Quite la grasa de la carne antes de asarla.
	Temperatura de cocción excesiva	Ajuste (baje) la temperatura según convenga.
	Se ha acumulado la grasa de la comida alrededor de los quemadores.	Gire las perillas de control a la posición OFF (apagado). Cierre la entrada de gas de la bombona. Deje la tapa cerrada y deje que arda el fuego. Una vez que la barbacoa se haya enfriado, retire y limpie todas las partes.
Fogonazo (fuego en el tubo(s) de los quemadores)	El quemador y/o los tubos del quemador están bloqueados	Limpie el quemador y/o los tubos del quemador.
La parte interna de la tapa pareciera estar pelándose (se parece al desprendimiento de pintura).	La tapa es de acero inoxidable, no está pintada. El calor ha hecho que la grasa acumulada se haya convertido en carbon y se está descascando.	Limpie a fondo la tapadera.

NO

Problem	Mulig årsak	Løsning
Brenneren vil ikke tenne med tennsatsen	Ledninger eller elektrode dekket av matrester	Rengjør ledning og/eller elektrode med rensesprit.
	Elektrode og brennere er våte	Tørk av med tørr klut
	Elektrode sprukket eller skadet - gnister i sprekken.	Skift elektrode.
	Løs eller frakoblet ledning	Koble til ledning igjen eller skift elektrode/ledninger.
	Ledning kortsletter (gnister) mellom tennsats og elektrode.	Skift tennsatsledning/elektrode.
Brenner vil ikke tenne med fyrstikk.	Ingen gasstilførsel.	Kontroller om propangassbeholderen er tom. Hvis beholderen ikke er tom, se "Plutselig fall i gasstilførselen eller lav flamme". Skift eller etterfyll propan hvis beholderen er tom.
Plutselig fall i gasstilførselen eller lav flamme.	Omløpsmutter og regulator ikke ordentlig tilkoblet.	Drei omløpsmutteren ca. en halv til trekvart ekstra omdreining til den stopper. Må bare strammes for hånd - ikke bruk verktøy.
	Blokkert gasstilførsel.	Bens brennerør, se om slange er bøyd eller har en knekk.
	Brenner har løsnet fra ventil	Koble sammen brenner og ventil igjen.
	Edderkoppnett eller insektsbol i venturirør.	Rengjør venturirør.
	Tilstoppede eller blokkerte brenneråpninger	Rengjør brenneråpninger
Ujevn flamme, flammen går ikke over hele brennerens lengde.	Tomt for gass	Kontroller propangassbeholderen
	Sikkerhetsventilen som hindrer tilførsel av for mye gass kan være aktivert.	Slå av bryterne, vent i 30 sekunder og tenn grillen igjen. Hvis flammen fortsatt er for lav, tilbakestiller du sikkerhetsventilen ved å slå av bryterne og stenge ventilen på propangassbeholderen. Koble fra regulator. Drei betjeningsbryterne til brenneren til HIGH. Vent i ett minutt og slå av betjeningsbryterne. Koble til regulatoren igjen og foreta lekkasjetest på tilkoblingene. Åpne ventilen på propangassbeholderen langsomt. Vent i 30 sekunder og tenn grillen.
	Tilstoppede eller blokkerte brenneråpninger.	Rengjør brenneråpninger.
Gul eller oransje flamme	Rester av produksjonsolje i brenneren.	La grillen brenne i 15 minutter med lokket igjen.
Flamme slokker	Edderkoppnett eller insektsbol i venturirør.	Rengjør venturirør.
	Matrester, fett eller krydder på brenner.	Rengjør brenner.
	Dårlig forbindelse mellom ventil og brennerør	Sørg for at brennerøret er skikkelig koblet til ventilen.
	Sterk vind eller kastevind	Snu forsiden av grillen mot vinden eller øk høyden på flammen til innstillingen HIGH.
Oppblussing	Lite propangass	Skift eller etterfyll propangassbeholderen.
Vedvarende fett-brann	Sikkerhetsventilen som hindrer tilførsel av for mye gass, har løst ut.	Se "plutselig fall i gasstilførsel".
	Oppbygning av fett.	Rengjør grill.
	For mye fett i kjøttet.	Renskjær kjøttet for fett før grilling.
	For høy steketemperatur	Reguler (senk) temperaturen.
Oppflamming (brann i brennerør)	Det har satt seg fett fra maten rundt brenneren.	Stil brytere på OFF. Steng gasstilførsel på propangassbeholder. Hold lokket lukket og la brannen dø ut. Ta ut og rengjør samtlige deler når grillen blir kald.
	Brenner og/eller brennerør er blokkert	Rengjør brenner og/eller brennerør.
Innsiden av lokket flasser - som om lakken flasser av	Lokket er av rustfritt stål og er ikke lakkert. Fastbrent fett har blitt til kull og skaller av.	Rengjør lokket grundig.

CZ

Problém	Možná příčina	Preventivní/opravné opatření
Hořák není možné zapálit pomocí zapalovače	Dráty či elektroda jsou pokryty zbytky po přípravě pokrmů Elektroda a hořáky jsou vlhké Elektroda je prasklá nebo zlomená – v prasklině se tvoří jiskry. Drát je uvolněný nebo odpojený Drát je mezi zapalovačem a elektrodou zkratován (jiskří). Není přisun plynů.	Vyčistěte drát nebo elektrodu čistým lihem. Otřete suchým hadříkem Vyměňte elektrodu. Připojte znovu drát a vyměňte dráty elektrody. Vyměňte dráty/elektrodu zapalovače.
Hořák není možné zapálit zápalkou	Není přisun plynů.	Zkontrolujte, zda není prázdná nádoba s plynem. Pokud není, viz „Náhly pokles přisunu plynu nebo snížení intenzity plamene“. Pokud je nádoba prázdná, vyměňte ji nebo znovu naplňte.
Náhly pokles přisunu plynu nebo snížení intenzity plamene	Spojovací matice a regulátor nejsou plně propojeny. Překážka v toku plynu. Hořák odpojen od ventilu Pavučiny nebo hmyz uvnitř Venturiho trubice. Trysky hořáku zanesené nebo zablokované Došel plyn	Dotáhněte spojovací maticí asi o polovinu až tři čtvrtiny otočky, dokud se nezasekne. Utažte pouze rukou – nepoužívejte nástroje. Vyčistěte trubku hořáku, zkontrolujte, zda hadice není ohnutá nebo zkroucená. Spojte znovu hořák s ventilem. Vyčistěte Venturiho trubici. Vyčistěte trysky hořáku Zkontrolujte, zda je v nádobě plyn
Plamen hoří nepravidelně či nehoří podél celého hořáku	Může být aktivováno zajištění proti nadměrnému toku plynu. Trysky hořáku jsou zanesené nebo zablokované.	Vypněte všechny knoflíky, počkejte 30 sekund a zapalte gril. Pokud je intenzita plamene stále nízká, zrušte nastavení zajištění proti nadměrnému toku plynu vypnutím všech knoflíků a uzavřením ventilu nádobou s tekutým propanem. Odpojte regulátor. Nastavte ovládací knoflíky hořáku na vysokou intenzitu plamene. Vyčkejte 1 minutu, potom ovládací knoflíky hořáku vypněte. Odpojte regulátor a zkontrolujte, zda nejsou netěsnosti v připojení. Pomalu otevřete ventil plynové nádoby. Počkejte 30 sekund a potom zapalte gril. Vyčistěte trysky hořáku. Nechte gril 15 minut zapnutý se zavřeným víkem,
Plamen je žlutý nebo oranžový	Na hořáku mohou být zbytky oleje používaného při výrobě,	Vyčistěte trysky hořáku. Nechte gril 15 minut zapnutý se zavřeným víkem,
Plamen pohasíná	Pavučiny nebo hmyz uvnitř Venturiho trubice. Na hořáku jsou zbytky jídla, mastnoty nebo soli. Špatné připojení ventilu k Venturiho trubici hořáku. Silné porывy větru	Vyčistěte Venturiho trubici. Vyčistěte hořák. Ujistěte se, že Venturiho trubice hořáku je řádně napojena na ventil. Otočte přední část grilu proti větru nebo nastavte intenzitu plamene na vysokou.
Náhle prudké vzplanutí plamene	Nedostatek propanu Náhle uvolnění zablokovaného ventilu. Vytvoření nánosu mastnoty.	Vyměňte nebo doplňte nádobu s tekutým propanem. Viz „Náhly pokles přisunu plynu“. Vyčistěte gril.
Přetrvávající hoření mastnoty	Nadměrné množství tuku v pokrmech. Nadměrná teplota grilování Zachycená mastnota díky vytvoření nánosu zbytků potravin.	Před grilováním odkrájejte tučné části. Přiměřeně snižte teplotu. Vypněte všechny knoflíky. Vypněte plyn na plynové nádobě. Zavřete víko a nechte plamen vyhořet, Po vychladnutí grilu, vyjměte a vyčistěte všechny součásti.
Zpětné prošlehnutí plamene (plamen v trubkách hořáku)	Hořák nebo trubky hořáku jsou zablokované	Vyčistěte hořák a trubky hořáku.
Vnitřní strana víka vypadá, jako by se z ní odlupovala barva	Víko nemá nátěr, je z nerezové oceli Nahromaděná připečená mastnota se přeměnila na uhlík a nyní se odlupuje.	Vyčistěte řádné víko.

PL

Problem	Możliwa przyczyna	Zapobieganie/Rozwiązanie
Palnik nie zapala się po użyciu zapalarki	Kabel lub elektroda pokryte osadem kuchennym Elektrody i palniki są wilgotne Elektroda pęknięta lub złamana — iskrzenie na pęknięciu. Obluzowany lub rozłączony kabel Kabel iskrzy między zapłonem a elektrodą.	Zapobieganie/Rozwiązanie Oczyszczyć przewód i/lub elektrodę szmatką nasączoną alkoholem. Wycierać suchą szmatką Wymienić elektrodę. Podłączyć ponownie kabel lub wymienić elektrodę i kable. Wymienić elektrodę i kabel zapłonowy.
Palnik nie zapala się przy użyciu zapalaka. Nagły spadek ciśnienia gazu lub zmniejszenie wysokości płomienia.	Gas nie płynie. Nakrętka zaciskowa i regulator nie są w pełni połączone. Zator w przepływie gazu. Brak połączenia między palnikiem a zaworem Sieci pajęczce lub gniazda owadów w palniku. Otwory palnika zanieczyszczone lub zablokowane Brak gazu	Sprawdź, czy butla nie jest pusta. Jeśli butla nie jest pusta, sprawdź rozdział „Nagły spadek ciśnienia gazu lub zmniejszenie wysokości płomienia”. Jeśli butla jest pusta, wymień ją lub napełnij. Dokręć nakrętkę zaciskową o pół do 1/4 obrotu, aż się zatrzyma. Dokręcać tylko ręcznie, bez użycia narzędzi. Oczyszczyć rurkę palnika — sprawdzić, czy przewód nie jest zagięty lub zaplątany. Ponownie połączyć palnik z zaworem. Oczyszczyć palnik. Oczyszczyć otwory palnika Sprawdzić, czy w butli jest gaz
Nieregularny płomień, płomień nie wystaje się z całej długości palnika.	Urządzenia zabezpieczające przed nadmiernym płomieniem mogą być aktywne.	Zakręć pokrętło, odczekać 30 sekund i ponownie podpal grilla. Jeśli płomień jest wciąż zbyt mały, zresetować urządzenia zabezpieczające przed nadmiernym płomieniem wyłączając pokrętło i zawór butli z gazem. Odłączyć regulator. Przekręć pokrętło palnika do pozycji HIGH (wysoko). Odczekać 1 minutę, wyłączyć pokrętła kontrolne. Podłączyć ponownie regulator i sprawdzić złącza pod kątem szczelności. Odkręć ostrożnie zawór butli. Odczekać 30 sekund i rozpal grilla.
Płomień jest żółty lub pomarańczowy Płomień gaśnie	Otwory palnika zanieczyszczone lub zablokowane W palnikach mogą znajdować się pozostałości zanieczyszczeń fabrycznych. Sieci pajęczce lub gniazda owadów w palniku. Pozostałości jedzenia, tłuszczu lub przypraw na palniku. Złe dopasowanie zaworu do zwężki Venturiiego Silny lub porywisty wiatr	Oczyszczyć otwory palnika. Wypalić grilla przez 15 minut, przy zamkniętej pokrywie. Oczyszczyć palnik. Oczyszczyć palnik. Upewnić się, że zwężka Venturiiego jest właściwie dopasowana do zaworu. Obrócić grilla przodem do wiatru lub zwiększyć płomień ustawiając pokrętło w pozycji HIGH (wysoko).
Iskrzenie	Mała ilość gazu Uszkodzony zawór zabezpieczający przed nadmiernym płomieniem. Nagromadzony tłuszcz.	Wymień lub napełnij butlę. Zob. „Nagły spadek ciśnienia gazu”. Wyczyść grilla.
Pałący się tłuszcz	Zbyt duża zawartość tłuszczu w mięsie. Zbyt wysoka temperatura pieczenia Tłuszcz wyciekający z potraw osadza się wokół systemu palników.	Usunąć tłuszcz z mięsa przed pieczeniem. Odpowiednio dostosować (zmniejszyć) temperaturę. Przekręć pokrętło do pozycji „OFF”. Zakręć zawór gazu w butli. Zostawić pokrywę zamkniętą i pozwolić, aby ogień się wypalił. Kiedy grilla się wystudzi, wyjąć i wyczyścić wszystkie części.
Przepływ wsteczny (ogień w rurach palnika) Wewnątrz pokrywy znajdują się paprochy, które wyglądają jak zluszczona farba	Palnik i/lub rury palnika są zablokowane Pokrywa została wykonana ze stali nierdzewnej, nie jest malowana. Tłuszcz nagromadzony na skutek pieczenia zgęstł się i się wypala.	Wyczyścić palnik i/lub rury palnika. Dokładnie wyczyścić pokrywę.

EE

Probleem	Võimalik põhjus	Ennetus/parandus
Põleti ei sütti süütuurit kasutades	Juhtmed või elektrood on kaetud küpsetusjäänuste kihiga Elektrood ja põletid on märjad Elektrood murdunud või katki – annab mürumiskoha juurest sädet. Juhe on lõdvalt ühendatud või ühendamata Juhe annab süütuuri ja elektroodi vahel lühlist (sädet).	Puhastage juhe ja/või elektrood puhastusalkoholiga. Pühkige kuiva riietükiga Vahetage elektrood välja. Ühendage juhe uuesti või vahetage elektroodi/juhtme osa välja.
Põleti ei lähe tikuga põlema.	Pole gaasivooogu.	Kontrollige, kas vedelpropani ballooni on tühi. Kui vedelpropani ballooni pole tühi, vaadake probleemi „Järsk gaasivoo langus või leegi kõrguse vähenemine“. Kui ballooni on tühi, vahetage see välja või täitke uuesti.
Järsk gaasivoo langus või leegi kõrguse vähenemine.	Jätikumutter ja regulaator pole täielikult ühendatud. Gaasivoo häire. Põleti pole ventiiliga ühendatud Ventuuri torus on ämblikuvõrgud või putukapesa. Põleti avad on ummistunud või blokeeritud Gaas on otsas	Pöörake jätikumutter umbes ühe kolmandiku kuni kolme neljandiku lisapöörde võrra edasi, kuni see peatub. Kinnitage ainult käte abil – ärge kasutage tööriistu. Puhastage põleti toru, kontrollige, kas voolik on keerdus või sõlmes. Ühendage põleti ja ventiil uuesti. Puhastage ventuuri toru. Puhastage põleti avad
Korrapärase leegimuster, leek ei ulatu põleti täispikkuseni.	Liigse voo turvaseadet võib olla aktiveeritud. Põleti avad on ummistunud või blokeeritud.	Kontrollige, kas vedelpropani balloonis on gaasi Lülitage nupud välja, oodake 30 sekundit ja süüdate grilli. Kui leegid on ikka liiga madalad, lahstestage liigse voo turvaseadet, lülitades nupud ja vedelpropani ballooni ventiili välja. Ühendage regulaator lahti. Lülitage põleti juhtnupud asendisse HIGH. Oodake 1 minut, lülitage põleti juhtnupud välja. Ühendage regulaator uuesti ja kontrollige, kas ühenduskohtades on lekkeid. Lülitage vedelpropani ventiil aeglaselt sisse. Oodake 30 sekundit ja seejärel süüdate grilli. Puhastage põleti avad.
Leek on kollane või oranž	Põletis võib olla tootmisõlde jääke.	Põletage grilli 15 minutit kinnise kaanega.
Leek kustub	Ventuuri torus on ämblikuvõrgud või putukapesa. Põletil on toidujääke, rasva või maitsesoola. Ventiil on põleti ventuuri toruga halvasti joondatud Tugev või liiline tuul	Puhastage ventuuri toru. Puhastage põleti. Veenduge, et põleti ventuuri toru on ventiiliga õigesti ühendatud. Pöörake grilli esikülje tuule poole või suurendage leegikõrgust olekusse HIGH.
Leegi tulevälgatus	Vähe vedelpropani Liigse voo ventiil liikus palgast.	Vahetage vedelpropani ballooni välja või täitke uuesti. Vaadake probleemi „Järsk gaasivoo langus“.
Pidev rasva süttimine	Rasva kogunemine. Liha on liiga rasvane. Liiga kõrge küpsetustemperatuur Puhastage kinnijäänud toidukogused põletisüsteemi ümber.	Puhastage grilli. Eemaldage enne grillimist lihast rasva. Reguleerige (alandage) temperatuuri vastavalt vajadusele. Lülitage nupud asendisse OFF. Lülitage gaas vedelpropani ballooni juurest välja. Jätke kaas suletud asendisse ja laske tulel ära põleda. Pärast grilli jahtumist eemaldage ja puhastage kõik osad.
Välgatus (tuli põleti toru(de)s)	Põleti ja/või põleti torud on blokeeritud	Puhastage põleti ja/või põleti torud.
Paistab, et kaane sisemusest koorub värv	Kaas on roostevabast terasest, see pole värvitud. Kaane külge jäänud küpsetusrasv on söestunud ja pudeneb maha.	Puhastage kaant põhjalikult.

EL

## ANTIMETΩΠΙΣΗ ΠΡΟΒΛΗΜΑΤΩΝ

Πρόβλημα	Πιθανό αίτιο	Αποτροπή/Αποκατάσταση
Ο καυστήρας δεν ανάβει με την ενσωματωμένη διάταξη ανάμματος.	Καλώδιο ή ηλεκτρόδιο καλυμμένο από υπολείμματα φαγητού. Καυστήρας και ηλεκτρόδιο βρεγμένα με νερό. Ηλεκτρόδιο ραγισμένο ή σπασμένο, με παρουσία σπινθήρων στο σημείο. Καλώδιο ξεσφιγμένο ή αποσυνδεδεμένο. Βραχυκύκλωμα (σπινθήρες) καλωδίου μεταξύ της ενσωματωμένης διάταξης ανάμματος και του ηλεκτροδίου.	Καθαρίστε το καλώδιο ή/και το ηλεκτρόδιο με οινόπνευμα. Σκουπίστε με στεγνό πανί. Αντικαταστήστε το ηλεκτρόδιο. Επανασυνδέστε το καλώδιο ή αντικαταστήστε το συγκρότημα ηλεκτροδίου/καλωδίου. Αντικαταστήστε το συγκρότημα διάταξης ανάμματος/ καλωδίου/ ηλεκτροδίου.
Ο καυστήρας δεν ανάβει με σπύρτο.	Δεν υπάρχει παροχή αερίου.	Ελέγξτε μήπως η φιάλη προπανίου είναι κενή. Εάν η φιάλη δεν είναι κενή, ανατρέξτε στην περίπτωση "Αιφνίδια διακοπή ροής αερίου ή μειωμένο ύψος φλόγας". Εάν η φιάλη είναι κενή, αντικαταστήστε την ή γεμίστε την.
Αιφνίδια διακοπή ροής αερίου ή μειωμένο ύψος φλόγας.	Το ρυθμιζόμενο εξαρτήματος σύνδεσης στη φιάλη και ο ρυθμιζόμενος δεν είναι καλά συνδεδεμένα. Εμπόδιο στη ροή αερίου. Αποσύνδεση καυστήρα από τη βαλβίδα του. Ιστός αράχνης ή φωλιά εντόμων μέσα στο βεντούρι. Βουλωμένες σπές φλόγας στον καυστήρα. Απουσία παροχής αερίου.	Στρέψτε το παζιμάδι του εξαρτήματος σύνδεσης επιπλέον κατά το 1/2 ή τα 3/4 μιας πλήρους περιστροφής, μέχρι να τερματίσει. Σφίξτε μόνο με το χέρι, χωρίς εργαλεία. Καθαρίστε το σωληνάκι του καυστήρα και ελέγξτε μήπως ο εύκαμπτος σωλήνας αερίου έχει λυγίσει ή τσακίσει. Επανασυνδέστε τον καυστήρα στη βαλβίδα του. Καθαρίστε το βεντούρι. Καθαρίστε τις σπές φλόγας του καυστήρα. Ελέγξτε εάν η φιάλη προπανίου είναι κενή.
Ανομοιόμορφη φλόγα, φλόγα που δεν καλύπτει ολόκληρο το μήκος του καυστήρα.	Πιθανή ενεργοποίηση της διάταξης προστασίας από υπερβολική ροή αερίου.	Κλείστε όλα τα κουμπιά ελέγχου, περιμένετε 30 δευτ. και ανάψτε την ψησταριά. Εάν οι φλόγες εξακολουθούν να είναι υπερβολικά χαμηλές, εκτελέστε επαναφορά της διάταξης προστασίας από υπερβολική ροή αερίου κλείνοντας όλα τα κουμπιά ελέγχου και τη βαλβίδα της φιάλης προπανίου. Αποσυνδέστε τον ρυθμιστή. Στρέψτε τα κουμπιά ελέγχου των καυστήρων στη θέση "HIGH". Περιμένετε 1 λεπτό και κατόπιν κλείστε τα κουμπιά ελέγχου των καυστήρων. Επανασυνδέστε τον ρυθμιστή και ελέγξτε τις συνδέσεις για τυχόν διαρροές. Ανοίξτε αργά τη βαλβίδα της φιάλης προπανίου. Περιμένετε 30 δευτ. και κατόπιν ανάψτε την ψησταριά. Καθαρίστε τις σπές φλόγας του καυστήρα.
Κίτρινη ή πορτοκαλί φλόγα.	Πιθανή ύπαρξη υπολειμμάτων λαδιών στον καυστήρα από το στάδιο παραγωγής.	Αφήστε τον καυστήρα να κάψει επί 15 λεπτά, με το καπάκι της ψησταριάς κλειστό.
Η φλόγα σβήνει μετά το άναμμα.	Ιστός αράχνης ή φωλιά εντόμων μέσα στο βεντούρι. Υπολείμματα τροφών, λιπών ή αλατιού πάνω στον καυστήρα. Κακή ευθυγράμμιση της βαλβίδας με το βεντούρι του καυστήρα. Δυνατός άνεμος ή ριπές ανέμου.	Καθαρίστε το βεντούρι. Καθαρίστε τον καυστήρα. Διασφαλίστε ότι το βεντούρι της καυστήρας είναι καλά συνδεδεμένο με τη βαλβίδα.
Τινάγματα φλόγας.	Η παροχή αερίου κάνει διακοπές. Ενεργοποίηση της διάταξης προστασίας από υπερβολική ροή αερίου. Συσσωρευμένο λίπος.	Γυρίστε την ψησταριά έτσι ώστε το εμπρός μέρος της να είναι στραμμένο προς τον άνεμο ή δυναμώστε τη φλόγα στη θέση "HIGH". Αντικαταστήστε ή γεμίστε τη φιάλη προπανίου. Ανατρέξτε στην περίπτωση "Αιφνίδια διακοπή ροής αερίου ή μειωμένο ύψος φλόγας".
Επίμονη ανάφλεξη λιπών.	Υπερβολικά λίπαρό κρέας.	Καθαρίστε την ψησταριά. Αφαιρέστε τα περιττά λίπα από το κρέας, προτού το ψήσετε.

Проблема	Можлива причина	Спосіб запобігання/усунення
Пальник не запалюється за допомогою запальника	Проводи або електрод забруднені	Почистити провід і/або електрод етиловим спиртом.
	Електрод і пальники мокрі	Витерти сухою тканиною
	Електрод має тріщину або розрив	Замінити електрод.
	Втрачено або від'єднано провід.	Під'єднати провід або замінити вузол електрод/провід.
	Коротить (іскрыть) провід між запальником і електродом.	Замінити провід запальника / вузол електрода.
Пальник не запалюється за допомогою сірника.	Відсутній потік газу.	Перевірити, чи є в балоні газ СП. Якщо газ СП є, див. пункт «Раптове переривання подачі газу або зменшення висоти полум'я». Якщо газу немає, замінити або заправити балон.
Раптове переривання подачі газу або зменшення висоти полум'я	Нещільно закручена стяжна гайка на регуляторі.	Закрутити стяжну гайку приблизно на пів — три чверті оберту до упору. Затягати тільки вручну, без використання інструментів.
	Перепони для потоку газу.	Почистити трубку пальника, перевірити шланг на згин чи петлю.
	Роз'єднання пальника з клапаном.	З'єднати пальник із клапаном.
	Павутина або комашине гніздо в трубці Вентурі.	Прочистити трубку Вентурі.
	Отвори пальника засмічені або заблоковані.	Прочистити отвори пальника.
Нерівномірне полум'я, яке поширюється не по всій довжині пальника.	Закінчився газ.	Перевірити наявність газу в газовому балоні СП.
	Може спрацювати запобіжний пристрій обмеження потоку.	Вимкнути пальники, зачекати 30 секунд і запалити гриль. Якщо полум'я так само низьке, скинути запобіжний пристрій обмеження потоку, виключивши пальники та перекривши подачу газу вентилем газового балона СП. Відключити регулятор. Повернути ручки управління пальниками в положення HIGH (МАКС). Зачекати 1 хвилину, повернути ручки управління пальниками в положення OFF (ВИМК). Під'єднати регулятор і перевірити з'єднання на витік. Повільно повертаючи вентиль газового балона СП, відкрити подачу газу. Зачекати 30 секунд і запалити гриль.
Полум'я жовтого або оранжевого кольору.	Отвори пальника засмічені або заблоковані.	Прочистити отвори пальника.
Полум'я гасне.	У пальнику можуть бути залишки заводських масел.	Прогріти гриль упродовж 15 хвилин із закритою кришкою.
	Павутина або комашине гніздо в трубці Вентурі.	Прочистити трубку Вентурі.
	На пальнику є залишки продуктів, жиру або приправ.	Почистити пальник.
	Погане з'єднання клапана з трубкою Вентурі	Забезпечити правильне з'єднання клапана з трубкою Вентурі.
	Сильний або поривчастий вітер	Повернути гриль передньою стороною до вітру або збільшити висоту полум'я до максимуму (положення HIGH).
Спалах	Падіння подачі газу СП	Замінити або заправити газовий балон СП.
	Спрацював запобіжний клапан обмеження потоку.	Див. «Раптове переривання подачі газу».
	Жировий корок.	Почистити гриль.
Постійне горіння жиру	Надмір жиру в м'ясі.	Перед смаженням зрізати жир із м'яса.
	Надмірна температура приготування.	Відрегулювати (знизити) температуру до відповідного рівня.
	Жир, витоплений із продуктів, накопився біля пальників.	Повернути ручки в положення OFF (ВИМК). Перекрити подачу газу СП із газового балона. Залишивши кришку закритою, дати полум'ю догоріти. Коли гриль охолоне, зняти та почистити всі деталі.
Зворотний спалах (полум'я в пальниках)	Пальник і/або трубки пальника засмічені.	Прочистити пальник і/або трубки пальника.
На внутрішній стороні кришки є луска, що відшаровується, як фарба.	Кришка нефарбована, виготовлена з нержавіючої сталі. Накопичені жирові відкладення обуглились і відлущуються.	Ретельно почистити кришку.

## IMPORTANT SAFETY WARNING

(UK) DO NOT LEAVE THE BBQ HOOD CLOSED AT HIGH HEAT FOR MORE THAN 5 MINUTES WHEN COOKING- DO NOT LEAVE UNATTENDED WHEN COOKING

(FR) NE LAISSEZ PAS LA HOTTE DE BBQ FERMÉE À CHALEUR ÉLEVÉE POUR PLUS DE 5 MINUTES EN CUISSON - NE LAISSEZ PAS UNATTENDU EN CUISSON

(DE) VERHINDERN SIE NICHT DIE GRILLSCHLOSS GESCHLOSSEN ZU HÖCHSTER HITZE FÜR MEHR ALS 5 MINUTEN, WENN KOCHEN- NICHT UNBEABSICHTIGT WERDEN, WENN KOCHEN

(NL) LAAT DE BBQ HOOD SLOOT OP HOOG VUUR GEDURENDE MEER DAN 5 MINUTEN WANNEER KOOK- NIET ONBEHEERD NIET VERLATEN BIJ HET KOKEN

(IT) NON LASCIARE LA CAPPА BARBECUE CHIUSO A FUOCO VIVO PER PIÙ DI 5 MINUTI QUANDO COOKING- NON LASCIARE INCUSTODITO QUANDO COTTURA

(ES) NO DEJE LA CAMARERA CERRADA A ALTO CALOR POR MÁS DE 5 MINUTOS CUANDO COCINA- NO DEJE SIN TENER CURSO CUANDO COCINA

(DE) LAD ALDRIG BBQ HOOD LUKKET PÅ HØJ VARME I MERE END 5 MINUTTER, NÅR KOGE- LAD IKKE UDEN OPSYN, NÅR MADLAVNING

